

国内刊号：CN41-1413/I
国际刊号：ISSN1003-2738

时代报告

TIME REPORT



探讨时代新课题 报告学术新成果

本刊全文收录在

中国核心期刊(遴选)数据库
中国中文科技期刊数据库
万方数据(www.wanfangdata.com.cn)
重庆维普资讯网(www.cqvip.com)
北京龙源期刊网(www.qikan.com)

ISSN 1003 - 2738



邮发代号:36-81

2011/3

《时代报告》征稿启事

《时代报告》杂志学术版是专业发表教育、卫生、科研、工程、管理等方面学术论文的正规期刊。国内统一刊号：CN41-1413/L，国际标准刊号：ISSN1003-2738，由河南省文联主管主办，全文上万方、维普、龙源网。内设有：教学研究、成果交流、理论实践、医疗卫生、金融财税、科技创新、工程技术、科学管理等栏目。是老师、医生、律师、科研工作者、工程技术人员、会计、企事业单位管理者发表学术论文、交流学术成果的好平台。

征稿要求：

- 1、稿件应具有科学性、先进性和实用性，论点明确、论据可靠、逻辑严谨，文通句畅。计量单位、标点符号以国家法定为准。
- 2、稿件要具备一定的学术水平，保证文章版权的独立性和严肃性，文责自负。如有一稿多投、或剽窃抄袭行为者，一切后果由作者本人负责。
- 3、来稿一律使用Word排版或文档文件格式（只收电子稿），稿件请注明作者姓名、单位、通讯地址、邮编、联系电话及电子信箱。文章以2500字左右为宜（一个版），标题应在20字之内，文章超过一版的按一版半计算，超过一版半按两版计算。
- 4、本刊编辑部对来稿有修改权，不愿改动者请事先说明。来稿不退，请作者自留底稿。
- 5、本刊发表周期为30天，出刊5天内邮寄样刊。

总部地址：郑州市经三路北段98号
编辑部：郑州市政一街省政府四号楼
电话：0371-65268226
手机：13783498766
邮箱：sdbg100@163.com
QQ：1178920090



时代报告

TIME REPORT



期刊汉语名称:《时代报告》
期刊汉语拼音:SHIDAI BAOGAO
期刊英文名称:TIME REPORT

主管主办:河南省文化艺术联合会
编辑出版:《时代报告》杂志社
社长/主编:张富领
执行主编:贺振广
艺术总监:张理阁

编辑部:李 慧
办公室:孟玉玲
通联部:王泽远 赵世路

国内统一刊号 CN 41-1413/I
国际标准刊号 ISSN 1003-2738
邮发代号:36-81
定价:9.00 元

总部地址:郑州市经三路北段 98 号
编辑部:郑州市政一街省政府四号楼
邮 编:450003
编辑部电话:0371-65268226
办公室电话:0371-65749448
投稿邮箱:sdbg100@163.com
工作 QQ:1178920090

官方网站 <http://www.sdbgw.com.cn>
网络支持:(全文收录)
 万方数据 <http://c.wanfangdata.com.cn>
 重庆维普资讯 <http://www.cqvip.com>
 龙源期刊网 <http://www.qikan.com.cn>
广告经营许可证:4100004000067
广告代理:河南时代报告杂志社有限责任公司
出版日期:每月 26 日

协办:问天阁中文书画网

印刷:郑州文华印务有限公司

(如有质量问题,请与印刷厂联系调换。电话:13700858948)

目 录

理论与实践

- 4 中层领导干部应具备的基本素养 宋宏建
- 5 探析扩大内需的实现路径 杨金荣 宋 静
- 6 基于科研工作的行政管理创新策略研究 张 威
- 7 政府如何应对公众的网络舆论监督 周子夏
- 8 浅谈重庆市人民大礼堂大修工程施工过程
 造价管理 林 舸
- 10 浅谈高校新生学风建设 彭 丽
- 11 我国实行弹性退休的实要性 唐 韬
- 12 大力推进农业产业化 为中原经济区强根固基
 李晓岚
- 14 谈学校档案工作的规范性 张庆伟
- 15 渗透人文精神 精彩地理课堂 赵莉霞
- 16 我国企业培训现状的比较分析和对策
 曹慧娟 周 帆
- 17 逻辑史中的同一律问题 王延超
- 18 浅谈职业院校艺术设计专业教学改革 秦西峰
- 19 服务型政府问题研究
 ——以行政伦理为视角 肖文娟 唐世锋
- 20 在语文教学中塑造健康人格 杨坤平
- 21 谈舒伯特的声乐作品和即兴曲 庞宏捷
- 22 浅谈企业党组织如何为职工办实事做好事
 刘子彬
- 23 校园文化建设漫谈 杨邯影
- 25 浅谈社区企业文化塑造与员工价值观实现
 吴玉新 张江南 张 玫

交流与探讨

- 26 探究性语文学习的几种方法 于红志
- 27 谈高职新闻专业实践教学体系的构建 赵泰靖
- 30 当代文化冲突与主流意识形态建设 姚晶晶
- 31 浅析当代大学生恋爱心理问题及其教育对策
 李卉子
- 32 媒介素养下艺术教育的重要性 赵春晓
- 33 职业学校校园文化建设之我见 杨 冰
- 34 物理教学中创新能力的培养 谭阳海
- 35 如何有意识地培养中学生的词汇学习策略
 张江丽
- 36 浅谈新课程标准下的新型师生关系 董灿国
- 37“开放式”语文课堂浅析 王云芳

- | | | | |
|--------------------------------|-------------|--------------------------------|-----|
| 38 中小学德育教育工作的三大误区 | 董俊英 | 77 谈英语学习习惯的养成 | 马育辉 |
| 39 浅谈新课程改革中教师观念更新 | 武淑玲 | 78 浅析体育在构建和谐社会中的文化价值 | 赵世昌 |
| 40 中国传统元素在室内设计中的应用 | 孙华卫 | 79 初中英语书面表达存在的错误和措施 | 杨春梅 |
| 41 项目工程的管理方法 | 曹志刚 | 80 英语教学中的“五读”和“六背” | 朱桂梅 |
| 42 浅谈优化语文教学过程的途径 | 陈艳华 | 81 关于女生体育兴趣培养的建议 | 薛 堂 |
| 43 图书网上采访的研究与实践 | 臧春平 | 82 农村中学生厌学的成因及对策初探 | 曹长见 |
| 44 对侦查训练课考试改革的构想 | 张曾元 | 83 如何让学生成为学习的主人 | 郭利红 |
| 45 多元智能理论给我国高职教育带来的思考 | 李占红 | 84 寓言教学与思维能力的培养 | 段现菊 |
| 46 河南本土音乐的美学特征 | 范丹鹏 | 85 浅谈音乐教学的新理念 | 陈会萍 |
| 47 让丰富的数学课堂融入生活 | 李 丽 | 86 浅谈生物课堂教学 | 宋俊晓 |
| 48 坚持安全发展理念 创新安全管理模式 | 王建红 | 87 跳出数学教数学 | 潘苗兰 |
| 49 干化学法与沉渣镜检法检测尿白细胞差异分析 | 冀红霞 王俊涛 蒋丹丹 | 88 中学英语课堂教学存在的问题及对策分析 | 吕景红 |
| 50 谈曲艺的艺术美 | 卢 臻 | 89 小学语文有效教学浅谈 | 郭 雪 |
| 51 谈在美术教学中如何实施鼓励教学法 | 徐雪婷 | 90 浅议学生为何顶撞老师 | 王书玲 |
| 52 对现代民族唱法的几点思考 | 和进旭 | 91 论最佳项目的大众竞技 现代高校体育
的决定性模式 | 李乃平 |
| 53 太平天国失败原因之管见 | 康国政 | 92 浅议化学实验室中的“环保问题” | 李 冰 |
| 54 新时期高职生教育管理的对策 | 曹红战 | 93 基于建构主义的英语教学模式 | 张亚琪 |
| 55 新课改中音乐人才知识结构的立体化 | 朱建国 | 94 浅谈中学英语教学中学生创新能力的培养 | 陈 艳 |
| 56 明代行政伦理思想对于我国当前行政改革的价值 | 李 倩 | 95 汉语的规范仍需咬文嚼字 | 朱 云 |
| 57 浅谈高中英语分层次教学 | 申玉卿 | 96 化学课堂导入存在的问题及解决方法 | 王瑾红 |
| 教育教学研究 | | 97 浅议语文教学中课堂提问的技巧 | 李春贤 |
| 58 小学数学作业的现状与改革方向浅析 | 牛永锋 | 98 幸福地做班主任 做幸福的班主任 | 赵 红 |
| 59 爱意无声——浅谈师生关系 | 李文彬 | 99 如何调动一年级学生学习汉语拼音的兴趣 | 杜俊霞 |
| 60 让数学课堂充满活力 | 张爱贤 | 100 浅谈中学物理与素质教育 | 牛静辉 |
| 61 情感教学在思想品德课教学中的运用 | 吴华光 | 101 浅谈英语阅读理解解题技巧 | 申玉卿 |
| 62 信息技术对语文教学的影响 | 王云芳 | 102 让语文课堂灵动起来 | 司晓慧 |
| 63 浅谈如何发挥教师的创造精神 | 刘 建 | 103 学生创新精神的培养 | 刘风云 |
| 64 浅谈语文教学适应新课改的几点思考 | 王淑红 | 104 物理教学与学生科技意识的培养 | 吴龙坡 |
| 65 浅谈快乐教学法在体育课中的应用 | 刘丽萍 | 105 激励性语言在教学中的功用 | 孙新有 |
| 66 高职院校英语教学改革探讨 | 武漫丽 | 106 我们呼唤爱的教育 | 边伟伟 |
| 67 作文的“柔情”让你去懂 | 冯俊荣 | 107 教学改革中语文教师的文化定位
与情感定位 | 刘付松 |
| 68 新课改下如何培养学生的英语交际能力 | 郭红利 | 108 浅谈开放式作文教学 | 石巧珍 |
| 69 对体育课教学质量的探讨 | 王向阳 | 109 从 PISA 测试看初中化学教学 | 郜 丽 |
| 70 谈谈李清照词之花中愁 | 武 敏 | 110 数学教学中学生学习兴趣的培养 | 牛永锋 |
| 71 论翻译的基本原则 | 张 华 | 111 浅析初中政治教学的创新策略 | 吕 平 |
| 72 美术教学中学生自我表现欲的培养 | 赵元翠 | 112 小学英语词汇教学策略研究 | 常青丽 |
| 73 中学女生学习物理心理障碍及思维障碍的
分析与调节 | 薛玉磊 | 113 论舞蹈教育与素质教育的关系 | 郭祎利 |
| 74 浅谈高中语文新课标中探究能力的内涵 | 金伟政 | 114 英语教学中的文化导入 | 谢云霞 |
| 75 怎样唤起学生学习数学的积极情感 | 胡 霞 | 115 架起师幼互动的桥梁 | 段会良 |
| 76 高中数学“学案教学法”之我见 | 焦建恩 | 116 浅谈如何培养小学生的创造力 | 张红权 |
| | | 117 浅谈高考中生物课复习 | 苏正松 |
| | | 118 学前英语师资培训的重要环节
——论英语单词记忆 | 张雅梅 |
| | | 119 高中英语写作错误分析及对策 | 李转芳 |

- 120 数学课中培养学生思维能力的方法 白金营
 121 地理教学中如何导入新课 王磊
 122 关于英语教学的几点思考 刘小存
 123 初中数学教学中的情感价值培养 苗春玲
 124 初高中英语衔接教学的实施对策 冯芳
 125 从“ $x=1$ ”不是方程谈起 王书芳
 126 浅谈“口语交际”的培养 王瑞红
 127 浅谈小学语文教学实效 王红

时代论坛

- 128 浅谈音乐在素质教育中的作用 李亚南 杨娜娜
 129 在体育教学中如何培养学生们的学习能力 袁路通
 130 新形势下中专生素质教育现状及其实现的探讨 王芙蓉
 131 怎样让学生喜欢美术课 王伟丽
 132 谈自信教育在教学中的运用 张燕
 133 谈中国英语存在与发展的意义 韩丽
 134 浅析英语教学与文化背景渗透 张龙涛
 135 浅谈如何在教学中激发学生
 学习物理的兴趣 徐留现

改革与创新

- 136 中学语文课文教学的思考 申亚君
 137 以宋史为例谈历史教学中的“辩论题” 李兴哲
 138 篮球比赛防守假动作技术的运用研究 刘虹
 139 装潢艺术设计与中国文化的和谐统一 李洋
 140 用多元智能理论指导中职学校教学改革 李文
 141 中国英语与中国式英语之比较 蔡静一
 142 语文古诗教学浅析 王艳丽
 143 运用比较法,提高地理教学质量 石磊
 144 谈谈语文学习的积累与运用 陈跃彬
 144 中考名著快速阅读技巧扫描 任德远
 145 加强训练 提高学生解题能力 张亚静
 146 有效利用课堂时间 提高学生英语水平 李晓辉
 147 中学生语文自主学习及其能力的培养 彭现争
 148 全面提高地理教学的有效性 王翠平
 149 语文课堂,我想讲故事 牛文采
 149 如何进行初中英语口语训练 张霞丽
 150 浅谈苏轼婉约词对宋词的贡献 李闯
 151 在新课改下如何进行差异教学 王晓玲
 152 我是幸福的人 柯灵峡
 153 被人遗忘的角落 程远平
 154 浅析配电变压器的经济运行 席世元
 155 催化裂化装置前置烧焦罐主风分布管改造总结

- 156 浅谈营养对奶牛繁殖的影响 王小明
 157 果品发展的趋向及新果园的开发 杨黎明
 宁安平 郭拴珍

金融与财经

- 158 当前中国房地产对金融的风险影响及防范思考 杨建辉
 159 试论经济附加值理论及其在现代企业中的运用 王春玲
 160 对 BT 投融资模式的再认识 左锦霞
 161 价格影响客人的满意度 徐锐
 162 浅谈市场经济体制下的质量技术监督工作 李俊豪 赵辉
 163 高职院校财务会计课程群教学模式探索 武奇
 164 浅析上调存款准备金率对我国市场经济的影响 杨倩
 165 关于新自由主义和金融危机的理性分析 张耀

信息与科技

- 166 浅谈数控自动编程教学 童金华
 167 浅论展青霉素的试验 庞敏
 169 谈信息技术课程中的“任务”设计 焦晓菲
 170 综述社会资本对区域创新体系的作用 崔瑞达
 171 利用多媒体优化英语课堂教学 范克英
 172 高职院校《计算机应用基础》课程教学探索 顿贝贝 王闯
 173 浅析化学课堂教学中运用多媒体的误区 喻其维
 174 运用多媒体依托互联网提高政治课教学效果 康竹朋
 175 论现代信息技术在化学教学中的作用 徐岩
 176 文献信息资源建设对策研究 蔡兰竺

区域特约编辑

商丘:蔡凯旋 安阳:贺文激 周口:马良顶
 洛阳:李明伟 太康:张本峰 汝南:马保庆
 西平:邵世收 上蔡:张卫东 确山:李成力
 平舆:党金玉 新蔡:董德义 正阳:赵鸿辉
 泌阳:李东 遂平:陈光磊 登封:付凌云
 新郑:乔陕州 郑州:温铁山 卢氏:王富君
 许昌:王京亮

中层领导干部应具备的基本素养

■ 河南省地矿局 宋宏建 河南 郑州 450012

摘要:本文针对企事业单位的中层领导干部,围绕提高领导班子和领导干部推动科学发展、促进社会和谐能力,就解决一个认识(承上启下),把握两个效应(蝴蝶效应、鲶鱼效应),提高三个商数(智商、情商、胆商),具备四种素养(政治水平、工作能力、文化品位、人格魅力)三个方面进行了系统阐述,对于新形势下加强和改进党的干部工作具有积极意义。

关键词:中层领导干部 具备 基本素养

文章编号 DOI:10.3969/j.issn.1003-2738(x).2011.03.001

党的十七届四中全会《决定》,围绕提高领导班子和领导干部推动科学发展、促进社会和谐能力,进行了专门论述和全面部署,对于新形势下加强和改进党的干部工作具有十分重大的意义。然而在我国干部队伍中,起主要贯彻落实高层决策作用的群体,则是干部金字塔腰部与基石的中坚——在各部、各行业、各单位相对于决策者来说的中层领导干部。以下结合自己多年来的工作实践,现就如何提高中层领导干部基本素养、促进社会和谐能力予以探讨。

一、解决一个认识——檩条作用、承上启下

檩:是指架在屋梁或山墙上面用来支撑椽子或屋面板的长条形构件,也叫桁或檩条。檩条:相对于梁来说,它是中间棚架,是低层要素;相对于椽子来说,它是基础棚架,是高层要素。中层领导干部,就像房屋的檩条,不需要决策力,最需要执行力;对上服从、听从而不盲从,对下是引导、指导而非教导,所以必须当好桥梁纽带,发挥好承上启下、和谐链接的作用。

看过一个《局长拉链没拉上》的故事,大意是说局长出门忘了拉裤子拉链,红色的绒裤在门缝处探头探脑,十分的刺眼。车到单位,局长为锻炼身体而走步梯,在一楼碰到正准备汇报工作的女团委书记,女孩因害羞而招呼一声惶惶离去。行政科长在二楼撞见局长,脑子急转弯半天,还是“怕办领导难堪”则没有提醒。在三楼,办公室主任和纪检主任同时与局长照面,沉默过后私下为“提醒领导该是谁的职责”而争论不休。局长在四楼与审计科长相遇,对方因怕“被领导穿小鞋”而漠然视之。副局长从五楼和局长走到六楼,想起“老一心胸狭窄”便也“目空一切”。结果是在众目睽睽之下,局长像招摇过市的“光屁股的皇帝”一样,从一楼到六楼,从办公室到会议室,在大庭广众面前“眉飞色舞”了一上午会,直到中午下班上车才被司机提醒。到了下午,办公室立马通知司机被“炒鱿鱼”,原因是早上接局长时,没有提醒领导注意形象。

以上仅供茶余饭后谈资的反面例子,我们先不追究谁的责任,最起码说从局长到他手下的一群中层干部,梁不像梁,檩不像檩,水平都相当的差劲。这样的干部队伍,想充分调动“椽子”的主观能动性,带领群众干事业,恐怕会比登天都难。

二、把握两个效应——慎独重细、励志求存

A、蝴蝶效应:即蝴蝶在热带轻轻扇动一下翅膀,遥远的国家就可能造成一场飓风。指在一个动力系统中,初始条件下微小的变化能带动整个系统的长期的巨大的连锁反应。

我们先从美国麻省理工学院气象学家洛伦兹的发现谈起。为了预报天气,洛伦兹在用计算机求解仿真地球大气的13个方程式里,把一个中间解取出,提高精度后送回。而当他喝了杯咖啡回来再看时大吃一惊,本来很小的差异,结果却偏离了十万八

千里!于是,洛伦兹认定发现了一个新的现象:初始值的极端不稳定性,即“混沌”,又称蝴蝶效应——亚洲蝴蝶拍拍翅膀,将使美洲几个月后出现比狂风还厉害的龙卷风!

欧洲有过一个“钉子”的教训,讲一个坏钉子钉在马蹄掌上,造成马在战场冲锋陷阵时失蹄,而骑马人正是一个国家指挥作战的部队将领,他的落马导致队伍大乱,敌军乘胜追击,最终导致一个国家灭亡。这便是蝴蝶效应——牵一发而动全身的连锁反应。中层领导干部,不像决策层那样“一言九鼎”或“金口玉言”,大多时候就像蝴蝶,扇动一下翅膀也会连锁反应,影响全局,所以必须慎独重细,回避负面扇动。

B、鲶鱼效应:一位精明的挪威船长,在捕放沙丁鱼的槽里放入一条鲶鱼。结果如石击水,沙丁鱼见“异己分子”夹杂其间,便紧张地加速游动,荡起圈圈涟漪,打破了平静与死寂,最终大多活着返港,卖价比其他船高。这里,鲶鱼就像一针兴奋剂,为懒惰的沙丁鱼群注入了蓬勃向上的生机,获得了既在情理之外又在意料之中的奇效,不失为一副整饬懒散、激励后进的灵丹妙方。在很多“老大难”单位的改革实践中,领导都会运用鲶鱼效应原理,调进、提拔一批精干利索、事业心强的中层干部,迅速扭转滞顿、懒散的态势,使原有人员感到一种危机。这就启示我们,一要善于发现和利用鲶鱼,及时挑选出来放入沙丁鱼群,并注意不使其热情和内驱力减弱,受沙丁鱼同化;二要用发展的眼光看待沙丁鱼,不能一味低估其主观能动作用,使其陷入休憩境地,注意两种鱼是相对存在,也会相互转化。好的中层领导干部,对于沙丁鱼来说,每时每刻都是鲶鱼。

三、提高三个商数——智商、情商、胆商

智商:IQ,指智力商数,通常叫智慧、智能,是人们认识客观事物并运用知识解决实际问题的能力。

智商有两种:一是比率智商,指智力年龄÷实足年龄×100=智力商数,如某人智龄与实龄相等,智商即为100,标示其智力中等;二是离差智商,指一个人的测验分数与同龄组正常人的智力平均数之比。据一位英国科学家调查统计,世界范围内智商最高的人群是中国、新加坡、韩国和日本的国民,平均智商高达105;其次是分布在欧洲、北美、澳大利亚和新西兰,平均智商100;而非洲黑人智商为80左右……美国宾州罗文斯坦学院的一项研究表明,小布什的智商是91,老布什为98,可智商至少比一半中国人、或一半美国人低以的父子俩能当上总统,获得很高的支持率,说明在美国的政治领域,人们并不迷信智商,更看重政治家的个人魅力。

情商:EQ,指情绪智力,主要指人在情绪、情感、意志、耐受挫折等方面的品质。以往人们认为一个人成功的关键在智商,现在的心理学家普遍认为,情商高低对一个人能否取得成功也起重大作用,有时甚至超过智力。情商包括:认识自身情绪(有自知之明,只有认识自己才能成为生活的主宰)、妥善管理情绪(能调控自己恢复常态,具备平常心)、能够自我激励(低潮时能迅速走出生命低谷,重新出发)、认知他人情绪(与人交往,顺利沟通的

作者简介:宋宏建 男 汉 高级政工师 河南地矿局机关党委副书记。研究方向:党务工作和干部管理。

探析扩大内需的实现路径

■ 南阳医学高等专科学校 杨金荣 宋静 河南 南阳 473061

摘要:“扩大内需”首次在国民经济和社会发展的规划建议中独立成章,且位居首位。这充分表明我国已将“扩大内需”完全纳入加快经济发展方式、战略性调整经济结构的轨道上来。正确把握中央规划建议中关于扩大内需的精神实质,充分认识扩大内需的实现途径,这对于推动经济社会科学发展,实现“十二五”时期的目标任务具有了重大意义。

关键词:经济发展 扩大内需 实现路径

文章编号 DOI:10.3969/j.issn.1003-2738(x).2011.03.002

《中共中央关于制定国民经济和社会发展第十二个五年规划的建议》中将“坚持扩大内需战略,保持经济平稳较快发展”作为独立的一个章节进行了具体的论述,并提出了相对具体的政策措施和目标。“构建扩大内需长效机制,促进经济增长向依靠消费、投资、出口协调拉动转变。”“把扩大消费需求作为扩大内需的战略重点,进一步释放城乡居民消费潜力,逐步使我国国内市场总体规模位居世界前列。”这些都充分的透露出中国政府的发展重心已转向到扩大内需的轨道上来。

细观扩大内需的众多政策措施,我们不难发现其核心和重点都围绕着一个中心,那就是改善民生。中国社科院经济所宏观经济研究室主任张晓晶指出“如果能有效扩大内需特别是消费需求,中国将在国际经济格局中拥有更大的发言权和主动权。”那么我们该如何去实现扩大内需呢?

一、如何实现扩大内需

扩大内需的战略重点应集中体现在扩大我国国内消费需求方面。而消费需求的扩大最有效、最根本、最直接的路径则在于努力提高居民的收入水平和稳定其收入来源。对于广大的劳动者来讲,提高其收入水平和稳定其收入来源的关键则又在保障广大劳动者的充分就业。

1、扩大国内的消费需求。我国经济增长的速度逐渐放缓已

是不争的事实。探寻其原因,主要可概括为两个方面:一是国际金融危机的冲击,世界经济的衰退对我国的影响;二是我国经济发展本身的失衡,即内需增长的不足。就近年来的投资、消费、出口这三大需求对经济增长的拉动和贡献来看,虽说净出口起着很大的推动作用,但仍不能说中国的经济增长是过度依赖外需拉动的结论。所以经济增长速度放缓的主要原因应是内需的不足,其中最主要的还是消费需求增长的相对不足。因此扩大内需的战略重点应是扩大国内的消费需求方面,而不是一般地扩大对固定资产的投资需求。

2、稳定人们的收入来源。要想有效的扩大国内的消费需求,就必须进一步分析导致消费需求增长不足的原因:由于我国正处在工业化、城市化快速发展的阶段,客观上使得投资需求相应加快,而相应的降低或限制着消费需求的增长;又由于人们的收入分配上的结构性失衡(如初次分配和再分配的价值取向,劳动报酬和资本要素的收入报酬间的比例关系等),其中市场化进程中价值取向大多倾向于效率,因而各种能力上的差距和竞争中效率的差距等,就进一步的体现在人们的收入分配差距上。收入差距的扩大,又使得经济增长带来的各种利益更多的分配给高收入的阶层,从而造成经济增长的大多利益很难再转化为消费需求,进而造成了消费增长的相对不足。因此要想有效的扩大我国国内消费需求,就必须千方百计的提高低收入人群的劳动收入和稳定其收入来源。

3、保障人们的充分就业。刺激消费需求最有效、最直接的途径就在于提高人们的劳动收入和稳定其收入来源,而对于广大的劳动者来说,提高和稳定其收入的关键则在于保障人们的充分就业。因此,扩大内需的最根本要求就是要满足和保障人们的充分就业。

二、扩大内需应统筹三大关系

“十二五”时期是建设小康社会的关键时期,(下转第9页)

基础)和人际关系打理(科学发展、和谐相处)。

情商是一种能力,一种创造,一种技巧。高情商的人都具有如下特点:社交能力强,乐观外向,不易陷入恐惧或伤感,事业心强,为人正直,富于同情心,情感丰富但不逾矩,无论独处还是在公众场合都能怡然自得。

胆商:DQ,是一个人胆量、胆识、胆略的度量,体现了一种冒险精神,是继智商、情商之后成为人才招聘的最新要求。胆商高的人具有非凡的胆略,能够临危不乱、力排众议,能够把握机遇、果断决策,并以最快的速度应对环境的变化。

一般来说,学历没有能力重要,智商没有情商重要;智商高适合搞技术,情商高适合搞行政,胆商高适合搞经营;一商高只能当群众,二商高能够当领导,三商全高那绝对是做高层的优秀人才!

四、具备四种素养

——政治水平、工作能力、文化品位、人格魅力

政治水平:坚持四项基本原则,政治上同党中央保持一致,忠实执行党的路线、方针、政策,模范遵守党纪、政纪和国法;恪守职业道德,表里如一,光明磊落,珍惜团队的统一与和谐。工作能力:具有一定的组织、协调能力,在工作中能因地制宜,因人而异,把所学知识与实际应用有机结合,恰当处理与同事、朋友及合作伙伴的关系,适应瞬息万变的社会变化。文化品位:泛指人积极的、向上的、德艺双馨的文化品质和水平,但须注意,

有文化水平的人不一定有文化品质,而有文化品质的人一定有文化水平。人格魅力:人格指人的性格、气质、能力等特征的总和,也指个人的道德品质和人能作为权力、义务主体的资格;人格魅力则是一种人品、能力、情感的综合体现。

在上述四种素养中,人格魅力最为重要。由于人是万物之灵,有自然和社会两种属性。作为自然人,吃喝拉撒睡是本能的需要;作为社会人,无论在什么社会形态里都不能孤立存在,谁都渴望与周围人的关系和谐融洽,然而良好的人际关系取决于交往双方,只有健全的人格才能两情相悦。智者贤人,常把人格特征极力表现出来,即使一面之交,也能令人怦然心动。这种人格,只需一颦一笑,一言一行,就能得到令人尊敬、爱戴的印象和结论。同时,人格又有虚假和本性之别,有魅力的人格必须是艺术的、真实的人格。

如何培养人格魅力,心理学家提供的的方法值得参考:一是无论任何场合,谨记以礼待人,慷慨大度,虚怀若谷;二是性格开朗,和蔼可亲,具有接受批评的雅量和自嘲的勇气;三是交际时对别人显示出兴趣和关心,懂得尊重和引发对方表露自己,使人产生知己之感;四是博览群书,志趣高远,谈吐风趣,举止文雅。总之是疾风知劲草,路遥知马力,海不择细流故能成其大,山不拒细壤方能就其高;懂得自尊,懂得尊重,择善而立,厚德载物,就会魅力四射,风光无限。

基于科研工作的行政管理创新策略研究

■ 中国电子科技集团公司第二十七研究所 张威 河南 郑州 450047

摘要:随着我国对政治、经济和科技体制改革的不断深化,加强科研部门的行政管理工作日益重要。本文结合我国科研部门目前的现状分析,针对其存在的问题,提出科研行政管理的改革与创新意见,以便帮助我国科研部门的行政管理水平迈上一个新台阶。

关键词:科研 行政管理 创新策略

文章编号 DOI: 10.3969/j.issn.1003-2738(x).2011.03.003

一、科研部门的行政管理现状

我国科研事业单位管理体制经过 20 多年的不断改革和发展,取得了很大的成绩技术创新能力持续增强,科技产业规模和效益大幅度提高,形成一批具有市场竞争力的科技企业或企业集团,有力地加速了科技成果转化与产业化。但是在改革的过程中,也存在一些问题。主要表现在以下几个方面:

(一)机构庞大致使工作效率滞后。长期以来我国的科研部门都存在一个很大的误区,在科研的人员安排方面,部门和级别较多造成机构庞大臃肿,一项工作的实施要由许多部门来分别承担其中一部分,造成跨部门协调难度的加大,科研部门越大,活动衔接就会越困难,由跨部门协调浪费的时间就会大大浪费,使工作任务落实到最低层时已经面目全非,致使工作的结果与原始预计的效果相差太远,严重影响工作效率。

(二)体制陈旧导致积极性不高。在市场经济条件下,科研行政管理部门的原有体制已难以适应新时代的要求,管理体制的落后严重阻碍科研部门事业的发展,如行使的权力过于集中,行政管理工作都是一个人说了算,这种高度集中、大一统的管理手段,会严重制约管理机构为部门的工作出谋划策,会失去很大一部分智慧的团队,这在很大程度上约束了管理人员的创造力和积极性。因此,应该结合现在的市场经济形态,对科研行政管理部门进行科学的改革,以最大限度地调动科研工作者的积极性。

(三)法规缺失,制度不完善。在科研的行政管理部门,大部分并没有建立完善的管理法规,致使制度不够完善,并没有充分体现其科学化、民主化、法制化的特点,致使公司的办事效率难以提升。

(四)观念落后,跟不上时代。结合科研单位的具体特点,其存在的问题并不仅仅是机构的庞大臃肿等,最主要最根本的问题还是人们的思想觉悟落后,跟不上时代发展的步伐的问题。科研机构在跟据前人有关科研的论著基础上,改革模式比较单一,并没能脱离人云亦云的思想桎梏。由于受传统的体制影响,他们对市场经济的变化反应比较迟钝,对如何发挥自己的优势以便有效进入市场并在市场中占据重要位置等这些新时期重要的问题很少考虑,这些市场经济大潮带来的问题的冲击,让科研管理者一时手足无措,行政部门的工作者的心态也难以摆正。为了适应市场经济的变革,科研管理人员的观念必须有待加强,要紧跟时代前进。

二、研究科研行政管理创新策略的意义

随着市场经济体制的改革,对科研行政管理的创新策略的研究,具有非常重要的意义。

(一)指导科研行政管理事业的发展。对科研行政管理中的创新策略研究,可以帮助科研中的行政管理人员破除以往科研管理工作的桎梏。一方面,可以帮助较久的科研机构顺应时代的发展进行更科学有效的管理,从而能使效率更高效;另一方

面,可以帮助后来的科研机构避免一些不必要的误区,可以在新成立之初就能采取合理新颖的管理方法和策略,以缩短他们的成长之路,拉近与老资格科研机构的距离。总之,对科研行政管理的创新性研究对科研机构的指导具有非常重大的意义。

(二)提高科研事业的效率。通过对科研行政管理的创新性研究,可以在很大程度上提高科研事业的效率。它是在对传统的管理模式进行更新的基础上,结合现阶段市场经济体制的发展,采用现代化方法和手段,帮助科研机构无论是在任务的安排上,还是时间效率的有效利用上,都可以得到很大的改善。另外,通过对科研管理工作的创新,可以使其管理模式更科学、更合理,效率也会在很大程度上提高。

三、行政管理中的科研创新策略研究

想要改变科研管理工作存在的现状,使其顺应时代发展的潮流,就应该不断创新管理体制,多借鉴同行业的有效管理经验。现针对以上科研管理现状提供一些参考性的创新策略。

(一)更新观念,紧随时代。可从以下几方面做起:

(1)加强对行政管理干部的培养。行政管理干部决定了行政管理工作的全部计划和决策,在行政管理工作中起引导和带头作用。但是现实情况中,很多行政管理人员专业知识比较缺乏,所以,应该加强对行政管理干部的培养,并加大对科研行政部门人才的培育力度。

(2)努力改变科研行政管理者的工作态度。大部分科研机构由于传统的由国家发放工资的形式,造就了管理人员思想进取性低,工作态度不认真踏实,消极怠工,并不能为机构主动进行考虑。转变他们的态度,就是要由消极向积极转变,帮助行政人员树立主动开放的服务意识,在保证服务质量的基础上加大服务的效率,以更好的促进科研事业的发展。

(二)缩短科层制度,扁平化管理。由于传统的科研管理组织机构较庞大,造成机构的分支繁杂,使信息在较多层次的传递中信息失真,沟通迟缓,使任务的安排难以合理和科学化,缩短科层制度,实现扁平化管理,更能适应现代化管理的要求。在对科研机构的组织进行缩短的时候,要注意对科研任务传递的流程进行重新安排和改造,要使改造后的制度能对科研事业的效率得到综合性的提高。

(三)革新体制,提高效率。在对体制的改革中,应努力使其机制更民主化,以取人之长来弥补个人之短;同时要充分发挥行政管理的宏观指导、政策引导作用,运用市场经济手段,在市场经济规律发展的基础上,转变单纯以行政管理经济的状况。

(四)完善法规,激励员工。在科研的行政管理工作中,对激励手段的引入,可以创新性地激励员工的工作激情,为此也需进一步完善行政法规,以使激励机制运用起来更科学更有规可循。如符合激励的标准设置,对符合激励标准的员工所采取的激励手段,以及不同程度所作出的激励奖励的安排。

(五)创新素质,提升效率。所谓的素质提升,就是将科研工作者的创新意识和精神嫁接到科研的行政管理工作者身上。科研创新是一个探索未知的过程,是对破除未知阻碍的征程,科研工作者要善于打破阻力和束缚,从茫然中另辟蹊径,以作出前人从未有过的发现和发现。

(六)行政管理现代化。所谓行政管理现代化,就是在行政管理工作中引入现代管理技术、手段和办公自动化设备,以加快原有的工作效率。总之,通过行政管理工作的现代化可以使

政府如何应对公众的网络舆论监督

■ 郑州大学新闻学院 周子夏 河南 郑州 450000

摘要:网络舆论对政府决策和行为的监督越来越多,如何正确认识网民的舆论监督,如何面对和引导网络舆论,使其对民主化进程产生积极的推动作用,是各级政府日前都面临的问题。

关键词:政府 网络 舆论 监督

文章编号 DOI:10.3969/j.issn.1003-2738(x).2011.03.004

现如今,新闻舆论被看作是除了行政、立法、司法三大权力之外的“第四种权力”。与传统舆论相比,网络舆论更具有平民化、匿名性、开放性的独特优势,进而成为公众参与政府决策、监督政府廉洁以及情绪宣泄的重要渠道之一。特别是电脑、手机上网和微博等即时通讯工具的广泛应用,使得公众发表言论更加自由、便捷,公众言论的网络传播力和影响力也日益广泛,网络舆论已经成为社会舆论的重要风向标之一。因此,对于各级政府来说,如何充分认识和正确看待公众网络监督;如何面对公众反映的各项问题;怎样利用网络监督这把“双刃剑”,都是值得思考的问题。

一、充分认识和正确看待公众网络舆论监督

网络舆论监督就是人民群众通过互联网了解国家事务,广泛、充分地交流和发表意见、建议,对国家政治、经济、法律、文化、教育、行政等活动进行褒贬与评价[1]。互联网的发展,网络上信息的平等交换和透明共享的特性,使每一个人都可以变成信息的出处,在网络上畅所欲言,交流彼此思想。论坛、博客、微博及聊天室、虚拟社区等的产生,都为普通民众提供了一个无限宽广的话语平台,他们既不受时间的控制,也不用考虑空间形式的制约,都可以自由地共享网络这个平台。任何人对某一话题感兴趣,只需拥有一台连通网络的电脑、手机,通过文字、图片、声音、视频等多种形式,就可以顺利地发表自己的意见、看法,展开自由互动,最终促成舆论的形成。

随着社会主义民主进程的推进,我国公民参政议政的热情高涨,渴望享受平等的话语权和参与权。2009年10月28日,中央纪委、监察部开通全国纪检监察举报网站,开通之初一度因访问过多而导致服务器无法承受。中组部“12380”举报网站、最高人民法院法官违法违纪举报中心网站、最高人民检察院举报网站等也相继开通。据统计,2010年我国最高法院共受理各类信访举报35763件,其中网络举报24428件,占受理信访举报总数的68.3%。

但网络舆论也存在自身的问题。开展舆论监督的前提是要保证信息的畅通和真实无误的传播。网络传播的匿名性、交互性和开放性,使网民在虚拟世界里畅所欲言,自由地表达个人的意愿,但是也就带来了一个负面结果,那就是虚假信息的泛滥。网络为谣言的产生提供了技术条件,有的谣言发布者出于种种目的,在网上对政府和政府的政策加以诽谤和诋毁,混淆人们的视

听,影响国家正常的政治生活,甚至发表具有攻击性、煽动性和侮辱性的过激言论,煽动不明真相群众。有些不实消息一经网络广泛传播后,影响公众的正确判断,影响正常社会秩序。

从地域、年龄、学历等方面考量,网络舆论也只能代表一部分人群的呼声。据《第26次中国互联网络发展状况统计报告》显示,截止2010年6月,我国30.7%的网民为学生,在整体网民中的占比远高于其他群体。整体网民中,20-49岁网民占62.2%;高中以上文化程度网民占63.4%,城镇网民占72.6%。由此可以看出,目前网络的普及还只是局限在城镇,网民以受过教育的青年人为主,舆论监督的主体是不全面的。另一方面,网络的商业性和虚拟性使网络新闻的真实性受到了影响。

因此,网络在成为对政府管理日常工作进行监管的有效力量的同时,如何建立政府引导的网络监督模式,使网民在法律的范围内行使自己的权利,实现政府与网民的良性互动,减小网络舆论对监督造成的负面影响,就变的至关重要了。

二、政府利用网络监督“双刃剑”,充分发挥监督作用

网络监督作为一种监督方式必须规范化。网络监督其实属于舆论监督和社会监督的一种,不能超越法律的范围。网民不是执法者,不能行使执法者的权力,法律才是解决问题的主渠道。《全国人大常委会关于维护互联网安全的决定》、《互联网信息服务管理办法》、《互联网站从事登载新闻业务管理暂行规定》等一系列互联网管理法律法规,为清理网络上不良现象提供了基础性的法律依据。

将监督渠道变为沟通渠道。公众通过网络媒介对政府的各项事务进行监督已经成为社会发展的趋势,作为一种民意的反应,继续用传统的封堵方式来处理公众监督已变得不明智不可取。对于突发事件,封锁消息会导致网上谣言四起,掩盖隐瞒会遭到网民更强烈的反抗情绪。国务院总理温家宝曾强调,要使政府的工作在阳光下运行,就需要公开、透明。政府要真正做到权为民所用、利为民所谋,就必须倾听来自公众的各种意见,不能害怕听到不同的声音,不能害怕公众对政府提出意见和看法。2008年6月,胡锦涛总书记通过人民网“强国论坛”与网友交流;2009年至2011年,温家宝总理连续三年在两会召开前夕,与网友进行在线互动,这证明了公众的网络言论是政府了解公众心态非常好的渠道之一。

加强主流网络媒体建设,发挥优势正确引导舆论。据相关的统计显示,人们对网络的信任度低于45%,而对报纸、电视等其他传统媒体的信任度则高于50%[2]。由此可以看出,纵然新媒体传播方式日益多元化,但人们对主流媒体的信赖感是不会轻易改变的,而国家与地方政府网站及传统媒体网站无疑具有这种让人们信赖的权威性与品牌优势。政府可以重点扶持政府网站以及重点新闻网站,形成一张有公信力的主流媒体网,将政府

行政管理的创新性步伐迈得更坚实有力。

科研行政管理工作涉及到科研部门的各个环节,对科研的质量效率等都有非常大的关联,因此,实施科研行政的创新性管理迫在眉睫。通过本文对科研单位行政管理的现状分析,找出了其存在的根本性问题,并在此基础上提出了创新管理的策略,使其更具有针对性,继而帮助科研部门使其工作更高效化、合理化和科学化。

参考文献:

1、杨发和.关于提高科研行政管理效率的思考.云南农业科

技[J].2004(3)

2、刘祖云.高校行政源于行政体制与机制创新.小康论坛[J].2004(9)

3、袁瑞芬.实现我国科研管理科学化的思考.教育探索[J].2007(1)

4、高缙苑.管理体制决定科研创新.创新论坛.2005

5、李晓东.论勇于说不了的性格与科研创新.现代科技.2006

6、宋振全,于云荣,张学津.科技创新体制的建立与培育.科技信息[J].2008

浅谈重庆市人民大礼堂大修工程施工过程造价管理

■ 重庆市人民大礼堂管理处工程师 林舸 重庆 400015

摘要:本文通概述了重庆市人民大礼堂大修工程中业主人费用变管理、工程计量管理的体会,使业主人配合监理人员做好工程造价控制的重要性。

关键词:重庆市人民大礼堂大修 工程费用 工程计量

文章编号 DOI: 10.3969/j.issn.1003-2738(x).2011.03.005

重庆市人民大礼堂大修工程于2006年8月1日正式开工,在重庆市委、市政府的关心和各有关部门的支持下,在市大修工程协调小组的有力领导协调和业主单位的精心组织下,通过参建各方的共同努力,2007年5月17日完工,我作为业主方有幸参与了该大修工程的日常造价管理工作。尽管开工前我们做了大量预算的管理工作,编制了概算,审核选择投标造价相对合理的施工单位,但是,由于修复工程设计内容的不断补充与完善,在施工期间出现了大量的工程内容的变更,进而造成工程造价的不断的调整。现就大礼堂大修工程的造价管理浅谈一下体会。

一、项目的重大调整引起费用变更的管理

1、大礼堂的重要组成部分南北楼原设计为屋面揭顶维修,开工后发现内部结构是五十年前设计施工的,结构出现较严重的残损点,基础出现超规范标准的下沉和断裂,经专家鉴定已无法满足继续使用要求后,重新将内部设计成钢筋混凝土框架结构,屋面和正立面保持原样修复。这已变更造成该单体工程由原来的不足600万元,一下子变成1000余万元,几乎翻倍。

2、会议中心原设计是旧的锅炉房进行改造,开工后领导研究变更为钢筋混凝土框架结构的中高档的小型三层楼中会议中心,这次变更使原计划的100万内的改造项目变成500余万项目。

3、东楼彩画等内容原来不在本次大修范围之内,大修工程彩画项目开工后,发现东楼彩画若不随中心礼堂进行修复,在这个建筑群中极不协调。经研究增加该项工程内容,增加造价3百余万元。这三个较大的项目变更和增加使总造价3000余万元的项目直接上升60%。

项目的调整,引起了工程量清单内容的大量补充。原合同规定的是:①当报价中有对应分部分项工程名称时,按该项目报价确定。②当报价中无对应分部分项工程名称时,参照报价中类似项目报价确定。③当报价中无对应项目和参照项目时,结算按2003版《重庆市建筑工程消耗定额》中的工程量计算规则和人、材、机消耗量,人工、材料、机械设备和综合费用按中标人的投标报价及费率,编制综合单价经审定后确定。

为了防止施工单位借变更之名随意扩大重新组价范围,变

相提高原清单内单价。我们严格履行合同规定的造价变更程序,即施工单位在规定时间内提供造价变更单,监理单位审核,业主最后审定后进入进度款决算。如南北楼和会议中心的土石方工程量较大,施工单位按照投标清单中普坚石进行结算,业主、监理共同审核时以地堪报告认定土质为中风化岩石占50%,普通土50%。另外,清单中的工作场地是中心礼堂的净压室属于普坚石,受场地限制因素较多,只能人工开挖,土方转运很不方便,报价相对较高。然而,南北楼和会议中心的土石方工程工作面开阔,用机械挖土。经过与施工方讨论最后认定重新组价,这样决定使土方造价减少100余万元。另外如,东楼彩画工程,不经监理和业主审核同意在进度款结算时将彩画项目按照重庆古建园林定额套“石碾玉旋子彩画”和清单中的费用定额重新组价,其价格远远高于清单中项目。监理、业主审核时发现这种情况后,认为东楼彩画用料和工艺水平不如中心礼堂和南北楼彩画等级高,与施工单位协商后建议施工单位套用清单内单价。这样使该项造价降低60余万元。

二、工程量的计量管理

由于维修工程在建筑解体之前,一些构件难于被发现和精确勘测到,因此设计图纸不可避免会有所遗漏,构件尺寸也会出现错误。根据监理的建议,我们制定了工程计量管理程序。凡是工程内容与图纸不符的,都要现场重新计量。计量现场参加人员有业主工程师、监理方计量工程师、施工方预算人员。这三方必须同时在场签字,计量单据方为有效。为防止他人篡改数字,计量单据即时复印一式三份各自保存。

工程量计量原则是,图纸尺寸表示准确的以图纸为准;现场计量必须遵守工程量计价规范;尺寸卡位必须遵守2003版《重庆市古建园林定额》之规定。尽管有这些原则规定,在实际计量时还是经常发生争执。如中心礼堂穹顶木结构顺梁搭接(这种构件用量较大),一端是矩形一端是斜楔,我们和监理认为按图示尺寸计算,但施工方认为梁一端切下太多,几乎占整料三分之一,从没见过这种用料的,并且他们自己测定木材损耗率远高于规范规定,要求按长方体计算用量。我们认为关于木材消耗率,施工方应在投标阶段对清单中的工程量分析时应考虑到的,

网和重点新闻网作为网络传播监督的主阵地,进而掌握网络舆论宣传阵地的主动权。

加强互联网人才队伍建设。网络舆论导向是否正确的关键在媒体人的把关和引导。虽然政府的直接“把关”功能在网络信息传播过程中被削弱,但在网络四通八达的节点上仍存在大量把关人,如网络记者、网络编辑、论坛版主等^[4]。在网络“把关”的过程中,把关人的素质对舆论环境的形成起着至关重要的作用。

网络监督是我国公民权利意识逐步认识和觉醒的产物,参与网络监督的网民的文化素质、思想素质和道德素质,会影响到网络监督的效果,因此,各级政府应全面理性认识网络监督,要

逐步建立健全网络道德规范体系,宣传客观公正的监督理念,引导网民正确参与监督,使之真正成为建设我国政治文明的有效手段。

参考文献:

- 1、百度百科 网络舆论监督
- 2、《最高法:近7成举报来自互联网》,《京华时报》,2011.2.7
- 3、葛维樱,《试析网络时代舆论导向面临的几个问题》,《晋中学院学报》,2007.4
- 4、宋双峰,《一种新的新闻发布模式——网络新闻发布会》,《新闻与写作》,2005.9

况且清单中木构件成品单价也不低。因此没同意施工方意见。

尽管重庆大礼堂工的顶部结构和造型属于仿古建筑,但木构件尺寸大多不符合古建筑模数,属于异型构件的较多,并且招标清单内容与实际不符,为了重新组价和用料分析,我们与监理人员、施工方预算人员共同探讨了如下的补充计量方法。

1、梁、檩、枋的计量:由于工程中有许多木梁,其长度计量就非常关键,而梁端头是巴掌榫,工程计量就按重庆定额规定。梁、枋端头为半榫或银锭榫的,其长度量至柱中,透榫或箍头榫量至榫头外端。檩计量至巴掌榫的中端;

2、柱的计量:柱长按图示尺寸,由柱底面量至梁、枋或檩的下皮,而柱有套顶榫,柱长计量就按套顶榫的实长计入体积内。

3、各种槛、框、立人枋、通连槛、门拢的计量,中槛量至两端柱中,抱框、立人枋按里口净长度计算,而通连槛、门拢按实际测量长度计量。

4、斗拱单件按设计外轮廓体积计算套用相应体积的定额,而单件消耗的锯材体积按斗拱单件设计尺寸的外轮廓矩形体积乘以斗(升)系数 1.35。

5、老角梁、仔角梁的计量:计量时发现老角梁、仔角梁尺寸大,有的有 0.9 米高,由几块木料拼装而成,应该计量每一块的尺寸,就是按每一块长度的中间值乘宽乘高,这样计量就能客观反映实际情况。

6、彩画中椽望的计量:工程中实际的尺寸,进行计量,不考虑异型折减系数;

7、彩画中檐椽头面积补进飞椽的空挡中,以连檐长乘飞椽竖向高度,按面积计算,檐椽头不再计算。

3、彩画中雀替的计量:施工单位要求把雀替长度乘以全高加上底面宽度的一半进行计量,探讨后确定雀替按露明长度乘全高乘以系数 2.0 计算面积。

4、有油漆又有彩画的面积计量:工程中有油漆又有彩画的构件很多,商讨后确定:计算了油漆就不能计算彩画,计算彩画就不能计算油漆,并且油漆多的构件就计算油漆,彩画就不另行计算。

以上几点是我在大修工程作为计量工程师的小小总结,如有疏漏,敬请多指教。

三、造价管理的几点体会

1、业主造价控制人员参与工程招标过程的重要性。业主人员积极参与工程的前期招标过程,熟悉合同管理条款,特别是专用条款中关于的补充规定,有利于工程造价控制。如重庆人民大礼堂大修工程施工期间,施工方确实做了大量图纸补充完善工作,多次依原设计单位没有绘制古建筑施工图,提出索要图纸补

充完善费用。因招标期间,我参与了合同的拟定工作,对《重庆人民大礼堂大修工程施工合同》“32.1 承包人提供竣工图的约定:竣工验收后 7 天提供 4 套竣工图和竣工资料。考虑到原施工图纸可能变化较大,施工单位应注意施工期间图纸变更的积累,竣工时应提供符合工程档案要求的竣工图,此费用已包含在合同价中,不能因图纸变更过大而提出竣工图纸绘制费用索赔。”这一规定非常熟悉,及时驳回施工方的要求。

2、遵守工作程序,支持监理工作,是造价控制基础。监理工作十分重要,他们利用专业知识和管理技能对工程进行管理,是工程实施期间管理的重要一环。在重庆人民大礼堂大修工程中,我们发现他们的监理机构中,有质量控制人员、进度控制人员、造价控制人员和合同管理人员,这些人员给我们提供很多建议和管理措施。特别是现场收方计量措施确定、木构件质量检查确认的方法以及对施工队伍的管理程序的监督实施都是十分的有益的,同时避免了许多争执的问题上交业主领导。如施工单位与业主指定的材料构件供应商、专业施工队伍出现工程款支付矛盾时我们委托监理人员进行协调处理,结果我们都很满意。工作中业主人员尽量不干预监理工作,按照相关程序处理问题。积极支持监理方的工作,按时参加工地例会,及时回复监理函件,业主对工程的变更要求都通过监理去组织实施。业主人员做到有权不越权、管理不越位。监理人员承担对现场数据的计量、核对、统计工作。那些数据要计量那些不予计量大多由监理初步确认,我们最后确定。经常出现监理人员与施工方计量人员发生争执,这些争执都是技术上问题。我们复核后认为监理人员是比较公正的,经他们计量的数据大都认可。

3、古建修复工程造价定额的补充完善。重庆人民大礼堂大修工程中出现了许多造价管理部门颁布的定额中找不到的项目,给我们工作造成被动。如石质构件表面化学清洗、异型木构件的制作与油漆彩画、异型琉璃构件制作与安装、电动窗帘制作安装等。施工期间施我没也知道工方报价极不合理,但是没有权威部门的相应定额,在短期内又不能能进确认组价,常常造成与施工方争执,给工程进度造成影响。

以上是本人在重庆人民大礼堂大修工程中的实践经历和体会,不知当否,请专家学者提出宝贵意见。

参考文献:

- 1、中国建设监理协会编写组编写.建设工程合同管理.中国建筑工业出版社,2003.
- 2、龚维丽.工程造价的确定与控制.北京:中国计划出版社,2002.

(上接第 5 页)是深化改革开放、加快转变经济发展方式的攻坚时期。在新的形势下,推进扩大内需战略必须要按照统筹兼顾的根本方法,处理好内需与外需、消费与投资以及发展经济与改善民生等三大关系。

1、内需与外需。统筹内需和外需就是要立足于内需,拓展外需,充分且合理地利用国内国外两个市场、两种资源。国内需求是我国经济发展的内在动力和基本立足点。国外需求是我国经济发展的外部动力和重要补充。总之,国内需求与国外需求是相互促进的。

2、消费与投资。统筹消费和投资就是要立足消费,同时在提高效率的前提下保持适度的投资规模,实现“消费为主,投资并进,主要靠消费”的内需结构。消费需求的波动总是小于投资需求的波动,因而在很大程度上能够削弱投资需求波动给国民经济带来的动荡,有利于国民经济的稳定发展。

3、发展经济与改善民生。统筹发展经济与改善民生,就是要

坚持以发展经济为中心,以改善民生为落脚点,在经济发展的基础上不断改善民生。发展经济与改善民生是手段与目的的统一,不断提高人们的物质文化水平才是发展的根本目的。

总之,加大对基本公共服务的投入,扩大内需,改善民生,刺激消费,并不是应对眼下经济发展放慢的举措,而是经济发展的目标和灵魂所在。

参考文献:

- 1、胡锦涛.高举中国特色社会主义伟大旗帜,为夺取全面建设小康社会新胜利而奋斗——中国共产党第十七次全国代表大会文件汇编.人民出版社.2007-10
- 2、温家宝.政府工作报告.人民出版社.2009
- 3、郑功成.科学与共享和谐.人民出版社.2006
- 4、刘易斯.经济增长理论.商务印书馆.1996
- 5、黄晓春.“金融海啸”与中国社会政策的转变.社会.2009-1
- 6、刘树成.提高经济增长的质量和效益.中国证券报.2009-3

浅谈高校新生学风建设

■ 郑州大学 马克思主义学院 彭丽 河南 郑州 450001

摘要:学风是一所大学之所以成为大学的根本所在,是一所大学的立校之本。良好的学风更是学院发展的基础和生命线。本文试从三个方面来谈大一新生的学风建设。1、抓好入学教育 2、抓好几个学习环节 3、开展学习交流和竞赛活动。希望找到一条新形势下适合我院新生学风建设的可持续发展道路。

关键词:班级学风 学风建设 学习环节

文章编号 DOI:10.3969/j.issn.1003-2738(x).2011.03.006

学风是一所学校治学、读书、做人的风气,是一所大学的灵魂和气质,它体现了学校的办学理念,反映了学校的办学和管理水平。升达精神的核心是“好学”,所以抓好学风建设是辅导员的一项重要职责,是学生学习成才和健康成长的重要保证。我现以带领大一新生班开展这项工作的实际经验出发来谈以下几点体会。

第一,抓好入学教育,当好学生学业上的引导者。

紧张的军训刚一结束,一个学生对我说:“老师,紧张的高考和军训把我搞的疲惫不堪,现在一切都熬过去了,今后终于可以松一口气,开始享受享受了。”针对这种消极的态度,我把握时机及时强调大学学习的重要意义。我利用学院开展入学教育的间隙,结合本班学生的实际情况,首先召开了“年轻和享受无关”的主题班会。我列举了身边因不同心态而导致大学生成长成功与失败的几个正反典型例子,分析了当前就业市场的激烈竞争,讲解了当前我院学生学习的几种人生目标和努力方向,最后对他们忠告:大学虽然是多元化的,学习成绩并不是评价一个人综合素质的唯一标准,但却是一个相当重要的标准。不管你在大学毕业时怎样规划,都必须端正自己的学习态度,为提高自己的竞争力打下良好的基础。这样做可能很累,但却是必要的,事实上,年轻并不意味着轻松,并不意味着可以有玩的时间和精力,年轻意味着责任和追求,虽然年轻包含着很多内容,但恰恰和享受无关。这番激昂的陈词,很快廓清了一部分学生对于大学学习认识上的偏差,强化了同学们的学习意识,调动了他们学习的积极性和主动性。同时,我对新生进行了专业教育,从专业培养目标、专业特点和培养要求、主干学科、主要课程、主要实践性教学环节及教学计划等几个方面做了较为全面的讲解,解决了同学们不知道大学要学些什么的问题。同时,我还积极与就业处联系,邀请校友会成功校友给同学们做了一场新学习思维的报告。由于我院定位于培养高级应用型人才,高级应用型人才在 21 世纪中国的大众化高等教育下具有能力和业绩两个导向,所以大家应该首先明确,知识经济时代,“知识生产率”将取代传统的劳动生产率。要使自己成为智能的学生,必须培养自己具有很强的职业再生能力。因此,同学们只有在竞争中围绕社会需求进行个人知识重组,围绕职业生涯设计进行个人价值重塑,才能不断提升自身的知识转化率和创新能力。

很明显,这样一系列的专题入学教育为同学们树立良好的学风奠定了坚实的基础。

第二,抓好几个具体学习环节。

1、抓住学生课堂听课状况的了解与督导。我首先抓三个点的考勤,即上午八点,十一点五十和下午的两点。课堂考勤实行“三线”点名,即副班长“全点”,任课教师“抽点”和辅导员“随点”的点名制度,违规者给予纪律处分和操行成绩扣减。这些措施能够较好地解决迟到早退和旷课的现象;其次我通过与各位任课老师的不定期沟通,达到了信息互相交流,了解班内学生总体

听课状态;再次,我实施的日常学风巡视,对上课睡觉、聊天、听 MP3、收发短信等纪律松弛的不良表现进行了有效监督和整改,确保了积极向上的上课风气。

2、抓住学生作业的不定期抽查。我充分发挥学习委员的骨干作用,除了正常的收发作业外,重点督导作业的过程和效果,对于班内出现的大面积作业抄袭现象及时向任课老师和辅导员汇报,任课老师在日常考核上肯定要有所显示,辅导员在操行分诚信项目上予以把关控制,这样双管齐下,力求做到了绝大部分同学的作业独立完成;另外,我还倡导独立完成作业后,可以组成 4—6 名同学一起讨论结果,这样能提高理解问题的能力并激发学习兴趣。同时我还定期抽查了作业状况,对优秀的作业予以大力表扬,对发现的问题予以及时曝光和教育。

3、抓紧自习课的宝贵学习时间。大一新生正是自尊心发展的重要时期,自尊心是个人在一定的社会群体中希望受到别人尊重并取得合格成员资格与地位的一种意识表现,多数学生这种意识很强烈。因为刚到一个新的环境,学生都想给同学,特别是老师留下一个好印象。根据这种心理,在开学后一个月左右,我在班会上布置学习委员每天统计早自习和晚自习时间到班学习的人数,并声明不作为班级量化管理的依据,只是想了解同学们的学习情况。两周以后,经常到班学习的人数由起初的 4~5 人增至 30 多人。期中考试以后,又成立了各主要课程的学习小组,自习时间仍记录活动情况,参与学习的人数一般稳定在 80% 左右。正气的班风和舆论将会对其成员有很强的约束和激励作用,对学风建设起到较好的促进作用,等到时机成熟时再放手也为时不晚。

第三,适时开展一些丰富的学习交流和竞赛活动。

1、期中考试后召开的学习经验交流会是一个加强学风建设的关键切入点。我通过民主选举的形式,从各班选出五名德智体全面发展的优秀学生组成“学风建设先进报告团”,向同学们宣传学习的经验心得体会以及学风建设思想,同时积极带头参加学院组织的各项学风建设活动。通过召开以表彰奖学金获得者为主题的班会,大力弘扬了争当先进力争上游的浩然正气。

2、结合时令和教学进度开展不同的比赛活动。同学们在团支部的带领下,开展了宿舍与宿舍之间,班与班之间的对抗赛,譬如特长展示活动,板报评比活动,书法比赛,党团知识竞赛,英语单词量较量 and 听力比赛,国情咨文演讲比赛等等。每个宿舍每个班都拿出了自己的一个或几个优势拳头项目。这一切让每个同学都找到了自己的闪光点,既产生了很强的自信心又增强了集体荣誉感,进一步激发了学生的好学精神。

总之,学风建设是学院永恒的主题,是一项系统的工程,学风建设要有计划、有步骤地进行。学生在校四年中,其学习心理的发展有一定的规律,各年级段对学习的承受力不一样;学校课程的设置对学风建设的各个阶段也有较大影响。因此,在实施过程中,既不能不切实际地急于求成,也不能千篇一律一贯到底。还需进一步不断地完善和探索。

参考文献:

- [1] 李斌,孟复.高校学风建设—构建和谐高校的基本途径[J].工会论坛 2009 年第 2 期
- [2] 杨振斌,冯刚.高等学校辅导员培训教程[M].北京.高等教育出版社 2006 年 7 月。
- [3] 乔敏,尤琪.新时期高校学风建设的思考与探索[J].安阳师范学院学报 2003(3)

我国实行弹性退休的实要性

■ 河南大学哲学与公共管理学院 唐韬 河南 开封 475004

摘要:近年随着城市化和人口老龄化现象的加剧,给养老保险金的支付带来沉重的负担,而弹性调整退休年龄能够有效缓解支付带来的压力,实行弹性退休年龄的话题已成为一种趋势。然而,现行的退休制度已不符合我国的人口结构变化和平均年龄的提升。因此,笔者关于实施弹性退休的实要性以及实行弹性退休提出的政策建议来分析。

关键词:弹性退休 公平性 差别性调整

文章编号 DOI:10.3969/j.issn.1003-2738(x).2011.03.007

一弹性退休制度的特点

本文论述的弹性退休制度是指劳动者在退休年龄、退休方式和退休收入方面具有某种弹性、较为灵活的弹性制度,使劳动者在面临即将退休的时候有足够的选择权,使劳动者选择推出或继续留在劳动力市场的弹性空间。

弹性退休具有(1)灵活性 在弹性退休制度下,劳动者在退休年龄上有一定的选择余地,劳动者可以选择提前退休或者工作到法定退休年龄,一些工作经验丰富的劳动者。(2)自愿性 赋予劳动者在一定的年龄范围内具有自主选择退休年龄和退休方式的权利,以此来满足各方面的利益需求。(3)激励性 弹性退休的宽松制度给劳动者以继续工作的动力,调节老年人面临退休的压力感,给有能力的老年人提供继续工作的动力。

二我国实施弹性退休的实要性分析

1 人均预期寿命的延长为弹性的提高退休年龄提供坚实的基础。随着我国经济的快速发展以及人民生活水平的提高,我国人均预期寿命延长,而现在法定的退休年龄导致一批具有劳动能力的老年人过早地退休,导致人力资源的浪费,特别是针对受过高等教育的人,以及具有经验的技术工人来说,所以在退休年龄上不要实行硬性的规定。越是受过高等教育的人,其工作时间越短,创造的价值较小,如我国的现状一个博士毕业生要30岁左右进入人才市场,如果是60岁退休,工作年限仅30年,而体力劳动者的工作时间会更长,从公平和社会贡献率来说,硬性规定的退休年龄是不合理的。

2 当前弹性退休制度对就业压力的影响。当前,我国有学者认为劳动力市场呈现供大于求的状态,提出当前实施弹性退休年龄与就业压力相冲突,提出老年人退休年龄不宜提高,因为那样会促使老年人挤占就业岗位,应该将这些岗位让给年轻人,因此并不赞同调整退休年龄应该优先考虑就业问题。同时有学者认为老年人应该按退休年龄退休,给年轻人让出更多的工作空间,让更有创造力、活力的年轻人创造更多财富价值。

当然,不排除提前或弹性退休对年轻人的工作带来一定的正面影响,但实际上退休年龄偏低不仅没有缓解就业压力,而且会对就业造成一定的影响。如高级的、稀缺的人才提前退休,由于年轻人的工作经验和技巧都不够成熟,不能胜任工作岗位,所以要靠一些技术精湛的、稀缺的老技工来培养新技工,完成人才的梯队建设。我国实行的弹性退休的年龄的初衷是为了更好的吸纳人才,创造更多的工作岗位,但实际上由于老年人人力资源能源有一定的释放惯性,老年人到退休年龄时,不会立即放弃工作,而是去从事另一份工作或者有更多薪酬的职位。这种就业方

式已在劳动力市场上占据着相当大的岗位,势必挤压着年轻人的工作岗位。因此,实施弹性退休制度在一定程度上有利于老年人就业岗位,缓解年轻人的工作压力。

3 弹性退休能够提高老年人晚年的生活水平。按照法定退休年龄使得老年人在工作中,不利于老年人的健康。而弹性退休制度提供老年人一个比较宽松、灵活的选择权利,使其比较顺利的渡过工作和退休见的真空地带,有利于老人实现自我满足和角色的转换。

三实施弹性退休的政策建议

实施弹性退休制度可以缓解养老保险金的支付压力、能够充分保障公民的劳动权、有利于充分利用人力资源,促进经济的协调发展。“弹性退休制度”旨在实现整个社会意义上资源的合理利用,避免人才资源的浪费。

因此应该做到:

1 因人而异,因岗而异。应该建立在自觉自愿的基础上,“由于人们的工作、性别、受教育程度的差异,人们对弹性退休制度的需求也不尽相同。第一不同行业的就职着对退休年龄有不同的需求。一些行业所需体力相对较少,受脑力劳动的成分要求较高,其就职者拥有很好的体力,第二不同的性别差异对退休年龄也有不同的选择,法定退休年龄的男女职工,其生活状况、精神状况都处于很好的状态,又具有很好的工作经验,还有继续工作的愿望。因此,不能定一个硬性的制度,应根据不同的民众制定出相应宽松的弹性退休制度。

2 强化公平性原则。现行的退休年龄制度男高女低,脑力劳动者的退休年龄高于体力劳动者的退休年龄,失去了相应的公平性。然而,现在的生活水平提高,男女在受教育程度的方面差距日益缩小,且女性的人均寿命高于男性,因此男女之间缩小甚至实行相同的退休年龄规定。还应该加强各地区、各人群的公平性。

3 实施差别性调整。实施差别性调整应适时地、逐步地、分区域地、有选择地实施弹性退休制度,采取不同的退休年龄和不同的退休方式,最终实现社会的和谐。由于我国各地区老龄化的速度有快有慢,可以根据各地的实际情况,制定有效的弹性退休制度,这样不仅仅可以满足不同地区、不同人群的需要,而且也真正体现了性别平等的精神。

参考文献:

[1]社会保障学,郑功成著,[M],北京:商务印书馆出版社,2009.

[2]李光旭 于凯 程国华:《提高退休年龄的可行性分析及政策建议》,[A],上海工程技术大学,上海市 201620

[3]唐钧.推迟退休年龄:适时、适势和适度[J].学习月刊,2006

[4]樊明等:《退休行为与退休政策》,北京,社会科学文献出版社,2008

作者简介:唐韬(1988--),男,河南郑州人,河南大学哲学与公共管理学院社会保障专业 2010 级硕士研究生

大力推进农业产业化 为中原经济区强根固基

■ 河南省质量技术监督局 李晓岚 河南 郑州 450002

文章编号 DOI: 10.3969/j.issn.1003-2738(x).2011.03.008

正在快速推进的中原经济区战略构想,为河南崛起指明了方向和途径,勾勒了令人振奋的发展蓝图。基于这一定位,我们实施中原经济区战略,应首先把大力推进农业产业化作为重中之重,立足于转变农业生产方式做大文章,着眼于建设最适合发展农业和粮食产业的工业体系狠下功夫,切实以不断深化农业改革的新成果为中原经济区强根固基。

一、我省全面推进农业产业化正当其时

(一)中原经济区战略构想对大力推进农业产业化提出了迫切要求。构建中原经济区的核心是要努力加快中原地区的现代化、工业化进程,其中推进农业产业化,最终实现农业现代化是重大战略任务。

一是大力推进农业产业化,符合我省区域特点。中原经济区的重要特点之一就是拥有优越的农业资源,构建中原经济区必须充分发挥这一资源禀赋;同时,我省是全国重要的粮食主产区,在加快中原经济区建设中突出农业的地位,对于保障国家粮食安全具有不可替代性,也是我们河南必须承担的国家责任。因此,要努力将我省建成为中国农业第一高地,要把粮食、食品和生物产业作为重要的支柱产业,以自身内动力开拓发展新领域,真正走上资源节约与环境友好、可持续发展的科学发展道路。

二是大力推进农业产业化,有利于提高生产力水平、促进中原经济区快速发展。通过农业产业化,使粮食生产支撑条件明显改善,农业增长实现由粗放型向采用先进生产手段的集约型转变;由家庭松散经营向统一规模化方向转变,建成较完善的现代农业体系,使全省粮食综合生产能力进一步提高;使农业生产实现规模化、专业化,使深加工、精加工的食品占领更多的国内外市场,提高“河南制造”的“含金量”,增强我省经济的竞争力。

三是大力推进农业产业化,是提高农民收入水平、实现全面建设小康社会的紧迫任务。按照《河南省全面建设小康社会规划纲要》,到2020年城镇居民人均可支配收入达到2万元左右,农民人均纯收入达到8000元左右,而2009年,全省农民人均纯收入4807元,距这一目标还有很大差距。只有通过大力推进农业产业化,大幅提高生产效率、提高产品的附加值,才能大幅提高农业部门的人均收入,从根本上解决城乡收入差别,促进“三农”问题有效解决。

(二)大力推进农业产业化具备了一定基础和全面推广的成功经验。

一是我省在推进农业产业化方面进行了积极的探索。先后出台了《中共河南省委河南省人民政府关于推进农业现代化建设的意见》(豫发[2004]17号)、《河南省人民政府关于大力发展农民专业合作社的意见》(豫政[2005]23号)等文件,有效提高了农民的组织化程度和农业产业化经营水平,促进了农业增效、农民增收。

二是我省在推进农业产业化方面取得了丰硕的成果。我省积极推动农业产业化,始终狠抓食品工业,取得了令人瞩目的成效。截止2009年,全省拥有农业产业化龙头企业5724家,其中年销售额超过亿元的企业有421家,上市公司9家。2009年,全省规模以上食品工业实现营业收入3000亿元以上,居全省工业

各行业之首。

三是我省在推进农业产业化方面摸索了成功的经验。在省委、省政府的领导下,我省各级部门大胆探索了“农户+合作社+龙头企业”、“一村一品、一乡一品”等的生产组织模式,并推广农业标准化工作,建立和完善了我省小麦、生猪等9大类主导农产品标准体系,新启动61个省级示范区建设,累计达到509个。大力培育农产品名牌,申报获得36个国家地理标志保护产品,居全国之首;大力培育食品名牌产品,目前,全省共16家食品企业的19种产品获得“中国名牌”产品。目前,全省标准化养殖小区和规模养殖场(户)总数分别达到5115个、62.8万个,形成了黄河滩区奶业带、中原肉牛带、京广铁路沿线生猪带等六大优势区域,为进一步推进农业产业化奠定了良好的基础。

(三)大力推进农业产业化面临的瓶颈问题。

一是规模化经营格局尚未在全省形成。河南农业生产资源少,农民人均耕地面积不到1亩,农民家庭总体还不富裕,多数农户就处于温饱有余、富裕不足的低水平小康阶段。相当多的农户生产还处于小规模自给自足状态。这种小生产的格局不打破,农业产业化就难有大的发展。

二是农产品精深加工龙头企业偏少,辐射带动力不强。除双汇、莲花、三全、思念等企业外,全省大部分龙头企业规模还不够大,产品质量档次较低,与农业生产和消费大省的地位不相称。据统计,与我省比邻的山东省符合农业部统计标准的农业产业化龙头企业达11268家,销售收入超亿元的企业884家,被列入全国重点龙头企业44家,而我省分别只有9102家、287家和23家,且绝大多数企业的科技、管理水平不高。品质好、科技含量高、深加工、高附加值的“高、精、尖、新”产品不多,有广阔市场前景的产品不多,销往省外、国外的产品不多。加之龙头企业生产的产品,大多以鲜(活)货、原材料、粗加工品出售为主,致使产品销售市场的半径不大,竞争力不强,经济效益不高。

三是农产品生产、加工、流通的产业链条短。从横向看,产品研发能力低,新开发产品少,农产品专用程度和品质不能满足工业的需求;纵向看,产品深加工程度不够,加工转化增值率低。与其它省份相比,我省还主要是把玉米加工成饲料,把红薯、小麦等粗加工后向外销售,附加值较低。

四是农产品综合质量水平还不高。目前,河南农业生态环境有待进一步改善。各种工业“三废”对农作物种植区域形成了潜在的污染威胁。特色产品原产地保护尚未引起广泛重视,生产的标准化尚不健全、加工中二次污染时有发生,市场卫生环境有待净化。不合理使用化肥、农药、饲料添加剂的现象以及在食品加工中滥用食品添加剂的现象比较普遍,危及消费者健康,也影响到农产品的市场竞争能力。

五是农业组织化程度仍然不高。截止2008年,全省农民专业合作社经济组织达到6149家,出资总额为87.67亿,多数农户尚未加入“农户+合作社+龙头企业”的经营组织中。从总体来看,农民组织化程度不高是影响农业产业化发展的重要因素。

六是外向型农业竞争力较弱。由于出口创汇型龙头企业少,加之区位优势不明显,2009年全省直接出口农产品仅1亿美元,只占全国农产品出口总额388.5亿美元的%,居全国第10位。2009年河南实现农产品直接出口的企业1家,出口超千万美元的农产品企业仅1家,而山东省出口农产品超千万美元的企业就有100多家。由于农产品出口创汇型龙头企业数量少,对

作者简介:李晓岚(1973-),女,中共党员,河南安阳人,经济管理研究生,现任河南省质量技术监督局代码中心高级会计师、财务总监。

农产品的加工、销售、服务跟不上,产品质量安全难以得到有效保障,直接影响了农产品生产与国际市场的顺利对接,影响外向型农业的发展。

造成以上问题的原因,一是我省农业产业化起步较晚,体制机制还不完善,还有大量工作要做。二是农民素质参差不齐,加上农民的培训尚未完全到位,千家万户的农民不能在同一起跑线上竞争。三是农产品加工企业质量意识、品牌意识较淡薄,质量管理水平较低,国内外市场竞争力不强。四是龙头企业对农户的综合带动能力不强,尽管我省形成了一批带动性强的龙头食品企业,但对全省近7000万农民来讲,辐射带动的农户数量还比较有限。五是我省一些地方农民专业合作社发展较慢,集体经济组织对农民大多没有足够的吸引力和凝聚力。已建立的各种类型的农民专业合作社数量少、规模小、稳定性差,影响不大,特别是由农民自发组织起来的比较少;不少农业经营主体在农产品销售上互相压级压价,没有一个有权威的协调机构,导致市场竞争加剧,收益降低。

以上问题的存在,在很大程度上制约了我省的农业产业化进程,对此,我们要充分提高认识,深入调查研究,更新观念,深化农业管理体制改革,制定有针对性的措施,引入农业先进管理模式和种植加工技术,提升农业生产效率,加快我省农业的产业化、现代化步伐。

二、建议从六个方面着手推进农业产业化

(一)加大农村教育投入,注重农村人力资本建设。实践证明,农户户主的文化程度是影响农户参与专业化合作组织意愿和创新生产模式效果的重要因素。这就要求,政府要进一步加大对农村教育的投入,采取灵活多样的方式,提高农民文化教育水平,解放农民的思想,开阔农民的思路,促进广大农民积极主动地参与我省产业化的宏伟事业。

(二)加快农民专业合作社经济组织发展。依托优势特色产业,推广“一村一品”、“一乡一品”模式,统一项目和品种,把农民有效组织起来,形成规模效力。要培养出一批熟悉经济组织理论和实践的“带头人”、“明白人”,增强农民专业合作社经济组织的拓展能力。要坚持培养典型、以点带面,选择带动农户多、利益联结紧、增收效果明显、发展前景好的农民专业合作社经济组织加以规范和完善,培育成具有窗口和品牌效应的标志性合作典型加以推广,让广大农民群众耳闻目睹,感受到合作的优势、增强合作的信心、得到合作的实惠。

(三)加强农业龙头企业的培育工作。实施龙头企业培育计划,并启动龙头企业项目建设工程,以农业产业化龙头企业方阵建设为重点,不断优化和整合资源,通过增加财政支持、扩大社会融资、加强技术创新、引进先进生产标准,扶持和培育壮大一批规模比较大、科技含量高、带动能力强的龙头企业,新打造一批叫响全国的知名品牌,新形成一批产业链条。

(四)优化市场环境,打造现代农业物流平台,做到货畅其流。要以优势产业和拳头产品为依托,努力构建多层次、多形式、多功能的农产品市场体系。采取多种形式抓好本地市场建设,特别是要加强专业市场建设,鼓励龙头企业和农民专业合作社向城市超市配送农产品或直接开办鲜活农产品超市;大力发展期货市场、农产品信息市场;积极培育中介组织,加大对农民专业合作社的支持力度,逐步完善其自我发展机制、利益分配机制和民主管理机制。

(五)加大农业科技创新力度。按照农业产业化发展的要求,深化农业科研和技术推广体制改革,鼓励各级农业技术推广机构和农技人员积极投身农业产业化经营第一线;建立农业科技服务体系和示范网络;加强农产品标准和质量管理体系建设,严格农产品质量安全市场准入制度,全面提高农产品质量

安全水平,增强农产品市场竞争力。

(六)以扩大农产品出口和招商引资为重点,加快农业对外开放。一是加快与国内外农业经济技术交流与合作,有针对性地建立农业招商引资项目,制定优惠政策,优化投资环境,吸引更多的国内外客商投资开发我省农业。二是努力扩大农产品出口。积极规划建设一批规模大、优势强、特色突出的农产品出口创汇基地,培育壮大一批科技含量高、市场竞争力强、以出口农产品加工为重点的龙头企业,严格按照国际竞争的要求进行标准化、规模化生产经营。三是鼓励我省的农产品加工企业和各类专业化合作组织参与国内外农业经济技术交流博览会、交易会等,扩大农业推介宣传。

三、加强领导、深化改革,为农业产业化注入动力

(一)建立健全推进农业产业化有效工作机制。推动农业产业化,是一项宏大的系统工程,需要各级政府的高度重视、大力投入。各级政府要进一步提高认识,从加快新农村建设和中原经济区建设成败的战略高度,把推进农业产业化发展纳入重大研究事项,摆上政府的重要工作日程,制定相关政策与措施,加大扶持力度,发挥各自优势,促进其尽快发展。要打破条块壁垒,发挥部门合力,变相对分散的投入为相对集中的投入,支持基地、主导产品、龙头企业尽快上规模、上档次、上水平。尤其是要逐个对单向产品的产业化研究,拿出具体的操作办法,强力加以推进。进一步完善农业产业化支持体系,加强宏观调控的制度化建设。大力培育和扶持农业龙头企业上市,加大财政、信贷、税收、外贸等扶持力度,充分利用资本市场推进农业产业化经营,突破产业化发展的资金制约瓶颈。各有关部门在计划审批、工商管理、资金投向、土地征用、企业上市等方面要加强协同配合,及时为农业企业排忧解难。同时,要坚持循序渐进,不要刮风,在工作要求上要实事求是,不急于求成;在工作部署上,应放眼于长远;在抓法上,要从基础工作做起,注意量的积累,脚踏实地,稳步发展。

(二)科学规划农业产业化。下大气力组织力量抓好规划,处理好发展农业产业化经营与发展工业化和小城镇建设三者的关系,使其互相促进,相得益彰。制定和运用好政策,协调好相关各方的利益关系。并逐个对单向产品的产业化进行研究,在产业链上做成一个个具体项目。理顺产业化链条中各经营主体之间的利益关系,使龙头企业组织获得稳定的农产品原料基地,农户能够稳定销售产品,并能分享到农产品在加工和销售环节中的利润,实现农企双赢,促进农业产业化经营的巩固和发展。

(三)加快农村土地承包经营权有序流转。要按照依法、自愿、有偿的原则,正确引导农户流转土地承包经营权,鼓励承包户通过转包、租赁、互换、入股等多种形式流转土地,鼓励有资金、懂技术、善经营、会管理的种养大户、农业龙头企业、农民专业合作社等单位或个人连片开发农户流转的土地。建立失地农民和退出土地承包权者的基本生活保障制度,发展多种形式的适度规模经营。加强对农村劳动力的技术、技能培训、信息服务、法律服务、政策扶持和组织管理,进一步创造适应农村劳动力转移的政策环境,缓解农村就业压力。

(四)进一步优化发展环境。全省各级各有关部门应各负其责,协调配合,主动帮助龙头企业和农民专业合作社解决基地建设、制度建设、市场开拓和资金等方面的问题。应加强经济环境治理,健全完善规范建立有序的市场秩序,坚决杜绝乱收费、乱摊派行为,维护农业产业化经营组织的正常生产经营。新闻、宣传和各相关部门应采取多种形式、通过多种途径,大张旗鼓地宣传在推进农业产业化经营中涌现出来的先进经验、先进典型,为全面推进我省农业产业化、现代化营造良好舆论氛围。

谈学校档案工作的规范性

■ 郑州市科技工业学校 张庆伟 河南 郑州 450002

文章编号 DOI: 10.3969/j.issn.1003-2738(x).2011.03.009

档案工作是学校管理的一项基础工作,在反映和维护学校历史真实面貌、为教学服务、为学校经济建设服务、为学校管理服务方面发挥了重要作用。

文书档案是学校领导决策的参考依据。文书档案包括上级下发的需要学校贯彻执行的各项工作的决定、条例、指示、批复、会议主要文件,本校在各项工作中形成的决定、制度和办公会议记录等。领导在研究某项工作时,通常必须考虑到工作的连续性,这就要求档案工作人员查阅相关文件以供参考。协议、合同也是学校档案的重要组成部分,是处理经济纠纷的重要凭据。

一、如何做好中专学校档案工作

1、建立管理网络,强化管理机制。配合学校中心工作,开展档案宣传活动,提高教工的档案意识。在教育服务大会、技能展示、艺术节等大型活动期间,充分利用声像档案的生动而富有活力的宣传效果,积极配合学校中心工作开展照片档案展览。档案工作人员应该勤于领导、各部门沟通,树立良好的服务意识。由于档案管理工作繁琐、量大,档案工作人员往往呆在档案室里忙着做日常文件的接收、分类、归档、保管等常规性工作,忽视了与校领导、各部门的沟通,久而久之,就会形成档案收集困难、档案管理网络薄弱的局面。因此档案工作人员在做好提供档案利用工作的同时,应潜移默化地影响领导对档案工作的理解和重视;档案工作者还应该主动深入到各部门,尤其是教学一线,宣传档案归档范围和要求,了解各部门工作开展的情况,解决各部门在收集档案过程中遇到的问题。提高档案工作人员的素质是做好档案工作的关键。

2、档案工作人员要不断提高政治素质。不仅是学校,我国各个单位的档案工作人员一般都由共产党员担任的,这正充分说明了我国对档案工作人员政治素质的高度要求。档案工作者只有坚持学习党的方针、政策,才能不断提高自身的政治素质。

档案工作人员要不断提高业务素质。档案工作是一项专业性很强的工作,从事这项工作,必须熟悉与档案工作相关的政策和法律法规,掌握档案工作的方法和规律,精通档案业务。档案工作者要认真钻研业务,不断提高文件归档的鉴别能力,积极参加档案继续教育,与同类学校交流档案管理经验,学习先进档案管理经验,促进本校档案工作的开展。

(1)以“件”为单位的立卷方法,便于文书档案的立卷、接收、鉴定,便于随时剔除无保存价值文件的优势。如剔除某份文件,可不必考虑拆卷这一棘手问题。另外,利用计算机辅助管理档案,在档案的保管期限进行调整时,可利用计算机进行检索工具的调整、删改,大大提高了工作时效。

(2)微机管理。一是有利于文件的补漏增缺。二是保持文件的历史原貌。三是利用档案资料,检索简便,准确率高。随机存档后,文件插入就十分方便了,可随时修改一下档案目录便及时解决遗漏问题,实现文书档案管理工作以及服务水平质的飞跃。

(3)微机管理更有利于文档的保密。微机管理将其改为单份文件提供利用,利用者就无法接触其他无关的文件,从而达到了文档保密的要求。

(4)学校的档案工作者具备良好的素质。一个档案工作人员必备的素质结构,应是其具有的政治素质、业务素质和智力、能力素质的最佳综合表现。档案工作者应是知识面的“广”与“博”的多面手。有较好的基础知识、较高的专业知识及广泛的相

关学科知识素养。学习档案先进单位的档案管理工作、知识及发展情况,以便开阔视野、增长知识,从而做到厚积而薄发,努力提高自己的档案业务水平。

二、档案方面的主要工作和体会

1、领导重视,加强管理,形成档案工作网络体系。档案是重要的信息资源,是学校的宝贵财富;档案工作是反映学校管理水平、关系到学校发展的一项重要工作;只有把它纳入到目标管理的轨道,加大管理力度,才能推动档案工作更快、更好地向科学化、规范化、制度化和现代化方向发展,才能促进学校整体工作水平的进一步提高。

为了加强档案工作,充分发挥档案在学院建设和发展中的重要作用,学院每年的工作计划和总结中,要把档案工作列入其中一项,认真部署,并在日常工作中抓好任务落实。

2、加强队伍建设,不断提高档案员的素质。加强队伍建设,不断提高档案员的素质是加强档案工作的必要条件。到兄弟院校和档案工作先进单位学习取经,使专职档案人员的业务素质得到提高。二是加强档案员的培训工作。档案员是档案形成过程中承上启下的“纽带”,既接受上级业务部门的业务指导,又承担着本单位日常档案的收集、整理、立卷、移交归档工作。工作态度和能力的如何直接影响到档案的质量和完整。通过学习和培训,提高档案员的工作能力和业务素质。

规范档案管理,把档案管理列入了各部门的正常工作,保障档案的完整、准确、系统。归纳起来,主要有三点:一是实行各项工作与档案工作的“四同步”管理。即在布置、检查、总结、验收各项工作时,同时布置、检查、总结、验收档案工作。二是建立和完善了文件材料的归档制度,并纳入管理人员的职责范围内,要求在每个重要会议召开、基建工程竣工验收、重要仪器设备开箱验收时,档案员都参与进去,保证所形成的档案完整、准确。三是形成档案室人员指导下的部门预立卷制度。按照上级文件中规定的各类档案归档时间,档案室及时督促有关部门预立卷,使各类档案在每年的6月底前基本完成了立卷归档。

3、加强自身建设,不断提高业务水平。为加快档案工作的科学化、规范化、制度化和现代化建设进程,加强档案室自身建设,不断提高业务水平。一是建立健全档案工作各项规章制度。档案的收集、整理、保管、鉴定与销毁、统计、借阅、利用、保密工作、档案库房管理等项规定,使档案从形成到销毁形成了一整套的制度,工作起来有章可循。二是重视了档案的完整、准确、系统。学校在日常工作中,都提出了把好“三关”的问题,要求各部门负责人协助档案员把好材料起草关、文件收集关、鉴定验收关。由于领导重视,档案员认真负责,制度保障有力,库房面积能够满足档案的需要,并采取了防火、防盗、防高温、防潮湿、防光、防尘、防鼠、防虫、防污染等措施,为库房配备了温、湿度测试仪、灭火器、换气扇等项设施设备。

4、加强服务工作,提高档案咨询和信息开发利用。学校利用档案要开展多种形式的档案咨询服务和信息开发利用工作。

三、存在的主要问题和今后打算

近年来学校档案工作虽然取得了一定的成绩,但也存在着不少问题,主要表现在两个方面:一是档案目前只收集、保存了文书档案,而大量的基建档案和声像档案还未整理。二是我校档案信息的开发利用比较薄弱,阻碍了档案工作上层次。三是档案

渗透人文精神 精彩地理课堂

■ 郑州市第十四中学 赵莉霞 河南 郑州 450002

摘要:教师肩负着教书育人、实现人类文明和文化薪火相传的宏大使命,我们需要通过教育,让人文精神的光辉照耀我们不断进取,阔步前进。地理新课程新教材贯穿着人文素质培养的一条主线,因此我们更应切实重视培养学生的人文素养。课堂是教学活动的主战场,要将人文精神的培养落到实处,必须高度突出课堂教学这一环节。

关键词:地理教学 人文精神 渗透

文章编号 DOI: 10.3969/j.issn.1003-2738(x).2011.03.010

人文精神是在长期历史积累中形成的人类文明的精神和真谛,它是人类最重要、最宝贵的财富。当代著名文学家、学者冯骥才说:“人文精神是人类创造的另一个太阳——照亮自己和照亮未来。”教师肩负着教书育人、实现人类文明和文化薪火相传的宏大使命,我们需要通过教育,让人文精神的光辉照耀我们不断进取,阔步前进。地理新课程新教材贯穿着人文素质培养的一条主线,因此我们更应切实重视培养学生的人文素养。

课堂是教学活动的主战场,要将人文精神的培养落到实处,必须高度突出课堂教学这一环节。只有加强师生相互沟通和交流,建立平等合作的师生关系,创设民主互动平台,精彩演绎教材,才能积极而有效地提高学生人文素养。

一、营造师生平等和谐的情感氛围,渗透人文素质的培养

地理新课标呼唤的是一种师生共同参与,互动式的课堂。在教学的过程教师应从人文关怀出发,尊重学生的创新个性,努力营造宽松和谐的学习环境,让学生尽情地展示自我。师生之间彼此敞开心灵,沟通接纳,吸引包容,互动分享。教师不再是课堂教学的主宰,不再是唯一的权威,而是学生人文精神表现的设计者和领路人;地理教学也不再是忠实地执行课程计划的过程,而是师生之间共同开发课程,互动双赢的过程。课堂即刻变成了学生们争相展示个性,表现才华,流露情感和表达思想的最佳舞台。

课堂是个小社会,在课堂上正确引导学生处理好师生关系、同学关系,能折射出竞争、合作、友谊、道德等许多问题。营造良好的课堂文化,本身是在营造人文环境。要把教学过程看成是与学生共同重新“发现”科学真理的过程,鼓励学生勇于质疑、大胆发表意见,既敢于坚持自己合理的见解,又敢于放弃自己不成熟的想法,使学生感受并学到坚持真理、修正错误、实事求是的科学精神,以及谦虚谨慎、相互尊重的人文精神。

二、以人文教育因素为切入点,提升社会责任感

地理学科中蕴涵着丰富的人文教育因素,在地理学史中,有为捍卫“日心说”而献身的布鲁诺,有倡导大陆漂移学说闻名于世并长眠于格陵兰冰原的魏格纳……,他们的身上无一不闪烁着捍卫真理,崇尚科学的光辉,成为青少年学习的楷模。在研究地理现象的过程中,从大陆漂移学说到底底扩张学说,到现在比较盛行的板块构造学说,无一不体现着地理科学工作者对真理的探索和勇于创新的精神。

现今社会的人口问题、环境问题、资源问题、战争问题等使学生意识到自己对国家对社会负有的责任与义务,关心周围环

境和地球上不同的自然人文特征,理解人类的不同生活状况,具备初步的全球意识和国际视野,从而形成高尚的人文关怀意识和精神。例如通过对于“中东地区为什么战争不断?这个地区为什么会成为长期的热点地区?”的系列问题的探究和拓展,让学生知晓区域经济发展的不平衡和战争不断的原因;通过对自然资源知识的学习,更直观地认识到未来资源缺乏问题,已经成为全人类的共识。

三、让学生感悟美,提高审美能力

地理学科,包罗万象,它有千姿百态的自然景观和人文景观美,它有和谐统一的地理规律的科学美,它还有科学家探索真理的精神美,尤其是人地协调美是地理学所特有的。所有的美,可以潜移默化地渗透于地理课堂教学中,用地理科学之美感染学生。要充分运用多媒体信息技术便捷、感性、丰富、实时的呈现方式,引导学生在地理科学的海洋中遨游,去感受美、欣赏美和了解美,启迪学生想象美与创造美,从而能够切实强化审美情趣、优化审美体验,并可以直观形象地再现地理事物和现象,提供大量学生无法直接观察的感性材料,配上优美的音乐和生动的解说,更增加了真实性、趣味性和可感知性,使学生在感受美、欣赏美的愉悦中形成地理概念,理解地理原理和掌握地理知识,显著提高地理教学的效率、效果与效益,使学生获得全方位的地理人文素质教育。使学生在感悟自然美、人文美的同时能获得自然与人文和谐美的内在体验,从而有利于其人格的自我完善。

四、巧用古诗名篇,培养学生综合人文素养

祖国疆域辽阔,山河壮美,古往今来,文人墨客们留下了无数的讴歌大好河山的华美词章。《滕王阁赋》、《望庐山瀑布》、《岳阳楼记》等都是些传诵千古的名篇佳作。这些诗文字优美,构思巧妙,读起来脍炙人口,回味无穷。实践证明,地理教学若能巧妙运用诗歌、民谣、谚语等文学材料。辅助进行地理事物和现象的讲解,能收到事半功倍的效果。例如在讲地形对气候、植被的影响,山地气温随高度增加而降低,植被相应呈垂直变化时,可引用白居易的“人间四月芳菲尽,山寺桃花始盛开”;讲到西湖景色的秀美时可引用苏轼的诗句“欲把西湖比西子,浓妆淡抹总相宜”;此外有些谚语如“一山有四季,十里不同天”、“地无三尺平,天无三日晴”、“早穿皮袄午穿纱,围着火炉吃西瓜”等,都非常地生动形象,适当运用到地理教学中,学生在学习地理知识的同时也受到文学美的熏陶,学科间有机结合使学生在文学审美、地理事物审美、热爱大自然的情怀等人文素养方面得到了轻松、愉悦、有效的综合熏陶感染培养,有利于塑造学生的健康人格。

学生人文精神的培养不是一朝一夕的事情,而是一个渐进的过程,主渠道仍然是课堂。新课标呼唤人文精神的教育,呼唤充满生命温暖的课堂,呼唤充满崇高人性的对话。而课堂,特别是中学地理课堂,是一个充满生机的世界,更是一个生活的世界。因此,中学地理课堂是一个彰显人性的舞台,教师应当运用好地理学科的独特性质,结合生活中丰富的人文素材,积极开展各种活动,让学生在潜移默化中获得人文知识,养成良好的品德和性格,体现深深的人文关怀。

网络利用工作尚待进一步努力。

为了进一步做好今后的档案工作,学院拟采取以下措施:首先,积极组织有关人员学习档案工作的一系列法规、文件,深入贯彻落实《档案法》,不断加深对档案工作重要性的认识,增强做好档案工作的责任感和紧迫感。其次,加大档案信息开发

利用的力度,争取把档案信息全部录入,进入学校的局域网,以方便全校的档案查询、利用。第三,进一步加强对档案工作的领导和目标管理。完善档案工作目标责任制,加强对档案收集、整理、分类、归档、销毁等各环节的督促、检查和指导,努力实现档案工作的科学化、规范化、制度化。

我国企业培训现状的比较分析和对策

■ 河南大学心理学系 曹慧娟 周帆 河南 开封 475001

摘要:近年来,企业培训逐渐被管理者认为是一种可以提升组织经济绩效的主要措施之一,然而由于我国企业的培训业起步较晚,在实际操作中还存在诸多问题和困惑,这也导致在管理实践中企业培训往往不能取得预期的效果。本文通过分析我国企业培训现状并进行中外比较分析,就如何提高企业培训效果提出几点建议。

关键词:培训理念 培训激励机制 绩效评估 培训效果评估

文章编号 DOI:10.3969/j.issn.1003-2738(x).2011.03.011

随着时代的发展,培训作为人力资源开发的重点已经被认为是提升员工素质、增强企业竞争力的重要途径。然而,在企业管理实践中许多企业培训效果却不尽理想,尤其是在我国一些中小企业的培训情况更是如此。

一、组织培训中存在的主要问题

(一)企业培训理念认识不够。

(二)培训工作缺乏整体规划,没有系统性,缺少科学的培训分析。目前很多企业培训计划要么凭着领导主观意识和经验,要么有的企业虽然也进行需求调查和分析,但往往调查的技术手段不科学,导致所得信息对培训计划的制定不具有指导意义。

(三)培训方式和培训类型相对落后。目前企业培训方式大多运用传统的模式授课。这种单向、静止的培训很少给予受训员工各种实践机会,使员工失去对培训的兴趣,同时也割裂了理论与实际的有机联系,知识与能力的有机结合。

(四)缺少完善的培训评估体系。大多数的企业的培训效果评估体系,没有深入到培训学员的工作行为、态度的改变、工作绩效的改善、能力的提高和为企业带来的效益上来。此外,培训结果缺乏与绩效的有效结合,培训结果对员工的升职、加薪的影响不明显。没有完善的培训激励制度以充分调动员工的积极性。

二、中美企业关于员工培训比较分析

目前,国际上的大企业把员工培训作为企业的一项战略任务,自觉地将其纳入到企业的经营管理之中。国际上特别是美国一些企业的员工培训和教育出现一些新的趋势,这些趋势给员工培训工作带来全新的概念,也值得国内企业借鉴。

(一)企业把培训视为投入而非成本,把培训看成企业最重要的战略投资。美国通用电器公司每年用于员工培训和领导发展的费用高达10亿美元,他们把员工知识和技能的开发列入其长期发展战略,不仅舍得投入巨资,而且在培训的组织、内容、时间、具体方法等方面都有一套成熟的模式。而国内企业经营者在培训中则过分追求短期利益,因而不愿意耗费精力去开展培训,缺乏长远发展目标。

(二)重视企业培训与员工职业生涯管理相结合同步进行。企业界比较一致的认为员工培训由三个层次组成:知识培训、技能培训和素质培训,美国企业对员工素质培训非常重视,如注重培养员工正确的价值观、企业理念、积极的工作态度、良好的生活习惯以及较高的追求目标。而国内企业则主要停留在员工的知识培训与技能培训阶段,对企业第三层次的素质培训仍处于初始阶段。

(三)重视对培训效果的评价和适当的员工培训激励机制。

作者简介:曹慧娟,(1985.7-)女,河南大学应用心理学专业2009级硕士研究生,研究方向:管理心理学与人力资源开发。

为提高员工接受培训的积极性,大型成熟企业常常把培训的结果与员工的报酬、职务晋升、职业生涯设计紧密结合起来。国内企业则往往忽视对培训的考核和培训效果评估,对培训成绩优秀者的奖励力度亦不够,培训结果应用于员工职业发展的规划还处于探索阶段。

三、对我国企业培训实践的建议和启示

解决我国企业员工培训过程中所面临的问题,企业要从宏观和微观层面做好整个培训的制定规划工作,在国家政府鼓励引导控制方针之下,把企业培训与企业战略目标、企业文化的塑造与企业员工的职业生涯规划紧密结合起来。

(一)逐步建立和形成先进的员工培训理念。企业的培训理念做到几点:1. 强调培训的重要性,视之为企业发展的不竭动力;2. 力争培训计划和员工发展计划的一致性。培训计划和员工发展计划是构筑员工在企业长期发展和提升的两项不可割裂的部分;3. 提倡“以人为本,以需为主”的培训原则。针对员工的不同需要,按照员工的不同级别、时间给予训练,制定具有针对性的培训计划;4. 打造培训的双赢局面,能够使企业获得丰厚的回报,也能够提高员工自身的市场竞争力。

(二)进行科学细致的培训需求分析,有针对性地制定企业培训计划。企业在制定和实施培训计划时必须注意以下几个方面的工作:1. 培训计划必须服从于企业生产、服务和发展的战略需要;2. 企业提供的培训计划必须能协调企业组织目标和职工个人目标,兼顾企业集体利益和职工个人的利益;3. 培训计划必须注重短期培训、中期培训、长期培训之间应形成互补。岗前培训、在岗培训和脱产培训之间要相互协调;4. 培训计划的制定和实施必须具有超前性和预见性;5. 培训计划要建立在对企业人才资源现状统计分析和需求预测的基础上;6. 在培训计划中作出培训项目的成本预算,提供必要的成本控制和费用节约方案。

(三)建立完善的培训评估体系。员工培训的评估标准可参考四项标准:学员的反映,即培训对象对整个培训计划和过程的意见或看法;知识标准,即员工通过培训学习获得的知识、技术、技能、态度、认识等;行为标准,即员工在培训后的行为变化,主要是指在工作中的行为表现和工作绩效;成果包括员工满意度、士气、劳动生产率是否提高等。

(四)建立与绩效评估相结合的培训激励机制及动态改进机制。通过建立培训激励、绩效考评、动态改进三位一体的员工培训保障机制,可以保证员工培训的有效性及其适应性。首先,应将培训绩效纳入对员工绩效考评范畴;其次,应将个体知识与技能水平改进状况作为动态合理配置人力资源的依据,根据培训的效果对参加培训的人员进行物质激励;再次,应将培训作为激励员工的重要途径,依据员工绩效状况及对企业的贡献大小,确定员工受培训机会的多少及所参与培训档次的高低。

参考文献:

- 1 安鸿章等. 企业人力资源管理师. 中国劳保出版社, 2007.
- 2 李志、谢磊. 知名企业成功之道. 科技管理研究, 2010, (7)
- 3 李玉海. 注重企业培训应对知识经济 [J]. 商场现代化, 2006, (7)
- 4 左新士、张亚娟. 提高企业员工培训效果的主要途径 [J]. 北京石油管理干部学院学报 2009, (4)
- 5 常卫华. 论企业员工培训途径的改善. 中国商贸, 2010, (1)
- 6 王瑞. 浅谈提高企业员工培训效果的有效途径 [J]. 人力资源, 2009, (9)

逻辑史中的同一律问题

■ 河南大学哲学与公共管理学院 王延超 河南 开封 475004

摘要:同一律从开始提出到最后得以确立经历了千百年的历史,其中不乏有很多错误的理解,但最终奠定了其在逻辑学中的地位。客观的认识同一律的发展历史有助于我们加强对它的理解和认识,有效地规范思维活动。

关键词:同一律 思维规律 发展

文章编号 DOI:10.3969/j.issn.1003-2738(x).2011.03.012

每一个规律的提出都要经历一个酝酿和成熟阶段,同一律作为思维规律的重要组成部分也同样是历经了漫长的历史过程。

一、第一次的提出、主要内容及其发展

人们普遍认为第一次对同一律的介绍的是亚里士多德,但在逻辑史上第一次提出这个规律又随之作了形而上学解释的思想家是巴门尼德。他认为:“存在物存在,非存在物不存在,或者它存在,或者它不存在。而且存在永远是同一的,它不会消灭,它完整、唯一、不动、无限”。不但如此,而且“思想与思想的目标是同一的;因为你决不能遇到一个思想是没有它所表达的存在物的”,即“思维与存在时同一的”。

很显然,上面的这些观点已经模糊地涉及到同一律。他的断言“存在物是存在的,非存在物是不存在的”,实际上是断定了A是A,这是最早对同一律的形而上学解释。在一些哲学史著作中可以看到,巴门尼德在哲学史上极为明确地提出了思维与存在的关系,提出了认识了问题,把感性认识与理性认识加以区别,但他却片面的夸大了理性认识而否认了感性认识的作用。他虽然初触及了或者说模糊地发现了同一律,但对此却没有正确的加以理解。尽管如此,他的这些论点也给以后同一律的发展做出了不可磨灭的贡献。

下一个对同一律的发展做出卓越贡献的是亚里士多德,虽然同一律在亚里士多德著作中没有像矛盾律和排中律那样详加解释,但我们在《形而上学》和其他几篇逻辑著述中不难看到有关同一律的论述;参加辩难的双方,对“每一字必须指示可以理解的某物,每一字只能指示一事物,决不能指示许多事物,加入一字混指着若干事物,这就该先说明它所征引的究属实其中哪一事物。”这句话所说的就是概念必须有一明确的涵义,这是因为“不确定一个命意等于没有什么命意,若字无命意,人们也无从相互理解。”因此“我们必须依据一个定义来进行辩论,例如所谓真假就得先确定什么真,什么是假。”

上面的这些陈述,就包含了同一律的基本内容,指出它在论断中的作用,同时也具体地说明了满足同一律要求的具体方法。亚里士多德在确定同一律时,并未据以断定事物本身永远不变,和自身绝对同一而无差别包含于自身。从他的这些论述中我们可以看到,亚里士多德关于逻辑规律的学说是朴素的唯物主义。他没有使他发现的逻辑思维规律和客观世界割裂开来,而是联系了起来,在这一点上他超出了他的先驱和以后的很多逻辑学家,也奠定了他在逻辑史上的地位。但却联系有余,区分不足,有时甚至还混淆不清。

在亚里士多德之后涌现了一大批著名的逻辑学家和哲学家,在亚里士多德的基础上对同一律进行了论辩、修正和补充,同一律一步步的趋向完整并确定下来。其基本内容是:在同一思

维过程中,任何一种思想必然与其本身同一。

二、近代中国对同一律的理解与认识

对于同一律,从西方形式逻辑传入中国那时起就存在着很多不同的理解和认识。一些著作把同一律理解为概念所反映事物属性的同一,例如王章焕的《伦理学大全》就认为:“同一律者,为考求事物之属性彼此相同之原则也……含义有二:一即前所举‘甲为甲’之公式……其范围之大小全相同一,谓之绝对同一,亦即同一律之本体。一则另用‘甲为乙’或‘甲为丙丁’等公式表之……谓之相对同一。”

有的著作把同一律理解为反映事物变化中的不变性,例如王振瑄的《伦理学》(1925)中认为:“吾人之思考作用,不过就一切变化中的不变性,乃于一定思考之对象上,将其某种本质固执之,而承认其无变。”但像这种把事物的确定性和不变性混淆的提法,正是形式逻辑常常被误解为形而上学的理论根源之一。

另外还有不少著作把同一律理解为一切肯定命题的基础,把“甲是甲”当作一切肯定命题的基本形式。比如王章焕就在其《伦理学大全》中说:“同一律者,……用‘甲为甲’公式表示之,举凡吾人一切肯定之思考,皆基于此焉。”陈高儒的《伦理学》也说:“一切肯定判断都由同一律生”等等。

在20世纪30年代对传统形式逻辑的这场批判中,绝大部分对同一律理解为肯定命题的基础、根据和形式,是对同一律毫无根据的误解。因为同一律所要求的思维确定性对于概念、判断、推理,对于肯定命题、否定命题、假言命题等一切思维形式都是普遍有效的。这场批判最后得出的结论是所谓真正科学的逻辑就是唯物辩证法,对形式逻辑必须加以彻底的否定或扬弃,这对我国形式逻辑科学的发展产生了极为深远和消极的影响。直到金岳霖时代才开始对同一律有了比较全面而正确的认识。他在《逻辑》一书中关于同一律的论述纠正了前一时期对同一律的误解,确定了同一律对保证思维同一性的重要作用,但他并不否定思想的发展变化,认为任何思想都不是一成不变的,随着客观事物的发展和人们认识的深化,思想本身也会发展变化,对此,同一律只是强调思想发展过程中的相对确定性。

从同一律的发展过程不难看出,尽力了千百年的不断演变,最终确定了它的基本内容:在同一思维过程中,任何一种思想必然与其本身同一。其公式可以表示为:A是A。公式中的“A”表示同一思维过程中的一个概念或命题。并奠定了它在思维规律及其逻辑学中的地位。

参考文献:

- [1]杨沛荪.《中国逻辑学思想史教程》[M].甘肃人民出版社,1988年8
- [2]江天骥.《西方逻辑史研究》[M].人民出版社,1984年12
- [3]李匡武.《西方逻辑史》[M].上海人民出版社,1985年12
- [4]马玉珂.《西方逻辑史》[M].中国人大出版社,1985年6
- [5]杨百顺.《西方逻辑史》[M].四川人民出版社,1984年3
- [6]郭桥.《大学逻辑导论》[M].人民出版社,2003年8

作者简介:王延超(1986--),男,河南许昌人,河南大学哲学与公共管理学院逻辑学专业2010级硕士研究生。

浅谈职业院校艺术设计专业教学改革

■ 商丘职业技术学院 秦西峰 河南 商丘 476000

摘要:新的世纪我国科技、经济、文化飞速发展,为职业教育的发展提供了新的机遇和挑战。也对职业院校艺术设计专业的教学提出了更高的要求,然而我国的艺术设计专业毕竟办学底子薄、时间短、经验少,为了适应时代的需要艺术设计专业教学改革势在必行。

关键词:职业教育 市场经济 艺术设计 教学改革

文章编号 DOI:10.3969/j.issn.1003-2738(x).2011.03.013

艺术设计专业作为一个新兴专业,近几年发展速度非常快,并且取得了很骄人的成绩,在很多院校艺术设计专业由原来的小专业一跃成为学院的重点专业,但是艺术设计专业毕竟办学底子薄、时间短、经验少。所以有机遇就有挑战,不管是机遇还是挑战,都要求艺术设计专业在新的时期,从教学的各个方面和环节都要进行一系列的改革,教学改革的内容在不同地区、不同院校可能也会有所不同,下面结合自己近几年的教学经验对艺术设计专业教学改革提出如下几项措施。

一、开设什么课程让市场、企业“拍板”

高职高专院校是培养面向生产、建设、服务和管理第一线需要的高技能人才。尤其是培养大量的高级技术工人,以满足各类企业对高级技术工人的急需。

在教学中我们开设什么课程,哪些课程能 and 市场需求保持一致,我们就及时调整自己的课程设置,让我们的课程和社会需求无缝对接,学生能学以致用让市场需求知道我们的课程设置,让我们的课程设置适应市场的要求。同时加强课程的整合力度,把一些可以合并的课程合并,实用性差的课程砍掉,把一些能适应时代需要的课程开设起来,同时还把所开课程分成若干模块,加强各个模块的联系,注意每门课程连续性和递进性,再上这门课程时既能学习掌握本课程的相关知识又能加强与前续课程及后续课程的联系。这样可以克服学生死学知识,学死知识的弊病,让他们感觉所学知识都是一体的,并不是一门课程结束就万事大吉啦。加强学与用的联系,努力做到在掌握理论的基础上将实际案例带入课堂练习、带入课后作业,让学生掌握的专业知识与市场和企业需求相结合,重视学生的实践能力的培养。

二、打造“出则技师、入则教师”专兼结合的师资队伍

在高等职业艺术设计教育教学中,需要教师不但拥有艺术设计相关学科的专业理论,能应用于教学中去,而且还要更加熟悉设计、生产、施工一线的技术革新、设计一线实践经验和随即处理问题的能力。他们在学校是“讲师”,下企业就是“技师”。我国高职教育处于起步阶段,面临很大的机遇和挑战,高等职业教育师资队伍建设面临的主要问题有:高职院校的教师人数相对不足,师生比偏高,很难保证教育质量;学历层次偏低,低于普通本科专任教师的学历层次,更低于国外同类学校专任教师的学历层次;实践动手能力差,行业工作经验不足;缺乏完整、科学的培训体系;理论型教师多,“双师型”教师少;企业有经验的兼职教师比例偏低等问题。

针对存在的问题,我们应该采取以下对策:转变观念,进一步深化人事制度改革;全面优化教师年龄,职称,学历,加强学科带头人科学、和骨干教师的培养;制定师资队伍规划和管理政策,政策要切实可行,加大师资培训经费投入;加强“双师型”教师队伍建设,让他们到企业行业一线去锻炼,到国内外经验比较成熟的知名院校去学习,突出职业教育的特色,让每一位教师都能一手拿得起“书本”一手掂得起“刷子”;同时加大兼职教师建

设的力度,制定科学合理的兼职教师聘请和管理政策,聘用兼职教师一方面在于承担专业课或实践教学任务,另一方面便于专任教师和在行业一线有经验的专家交流学习。

三、完善“以学生为中心”的教学模式

我国很多高职高专院校都是由中等职业技术学校合并转型组建的,很多时候仍沿用中专传统的教育模式,并且我国正式开办艺术设计专业也只有十几年的时间。艺术设计专业也是由以前的工艺美术专业转变而来的,随着科学技术的不断发展和市场的不断进步,传统的课堂式“教”与“学”的教学模式,已不能适应差异越来越大的学生和社会对人才需求多样化的要求,不能提供有利于学生形成自己特长与个性的教学模式,不能很好的推广“以人为本、以学生为中心”的现代教育理念。

根据现阶段的艺术设计教育现状,我们可以把传统的课堂模式变“注入式”为“启发式”教学模式,启发学生的创新意识与创造思维。以教师为基础,以学生为中心,探索个性化教育。改革传统教学手段与教学方法,打破传统的“教”与“学”的教学模式,使学生的学习方式由被动接受向主动发现转变。依靠现代先进的教学设施,改革传统教学方法。实施课题教学法:教师提供一些优秀的课题给学生,让学生自主设计,然后对学生的作业,集中讨论、评讲、总结,从而完成既定的教学目标,培养了学生学习的积极性和主动性。理论实践渗透法:让学生把基础理论和具体实践相结合,手脑并用,边讲边练,生动直观达到教学目的。顶岗实习法:使毕业顶岗实习的课题从就业岗位的实际需求出发,解决设计工作中实际问题,使课题的实践性落到实处,使毕业顶岗实习成为从学校到企业的快速通道,让学生通过这一环节快速有效地完成从学生到企业员工的转变。

四、走“市场化”的实验实训条件建设

实验实训条件建设是高职院校区别于普通本科院校的一个重要表现,高职高专培养的是高技能高素质应用型技术人才,而普通高校更倾向于研究性学术型人才,可见高职高专院校一定要把自己的特点和优势发挥出来,同时用市场的发展和需求来指导学校的实验实训条件建设。力争使实验实训建设能与市场进行无缝对接,使实验实训的建设体系更加的科学系统化,使学生毕业后能很快适应市场和企业的需要。

实验实训条件建设可分为两方面校内和校外。在校内,可以建设手绘设计工作室、电脑设计工作室、模拟设计公司等一系列针对性的实验实训场所。把基础理论课、专业基础课和专业课的教学,放在相对应工作室进行。通过实验课、习题课、课程设计和现场仿真情景教学,采用讲、练结合,在练习中强化对理论知识的理解,实现理论教学和实践教学的交替渗透。在校外,为保证实践教学的落实,学校与一些知名企业建立联系,建立校外实践教学产学研合作基地。生产实习和毕业设计采用顶岗实习方式,让学生以企业设计人员的身份到产学研合作单位参与项目的设计与实施,尤其是对于环境艺术和广告设计专业方向的学生,在专业教师和企业教师的统一安排下可直接深入到设计、制作、施工的整个工作流程中做辅助工作,做到“实题实做”,确保理论知识与实践能力紧密结合。通过这种科学系统的校内外实验实训的训练,学生毕业后能够很快胜任与所学专业相关的实际工作。

由此不难看出,高职高专艺术设计专业的教学改革,正在经历着一场全新变革,在企业的参与下,在市场的帮助下,在现代技术的保障支撑下,课程设置更具针对性;师资建设更具全面化;教学改革更具创新化;实验实训更具产业化。

服务型政府问题研究

——以行政伦理为视角

■ 河南大学哲学与公共管理学院 肖文娟 唐世锋 河南 开封 475001

摘要:服务型政府研究首先发起于理论界,它是我国学者对国外政府的执政理念和执政模式研究之后提出的一种新的政府管理模式,这种模式的提出也与我国所面对新时期、新局面的国际国内国外环境相适应,是构建社会主义和谐社会不可或缺的一部分。本文拟从行政伦理的角度出发,对我国目前行政伦理建设存在的问题进行初步的探讨研究。

关键词:服务型政府 行政伦理 问题

文章编号 DOI:10.3969/j.issn.1003-2738(x).2011.03.014

自温家宝总理在2004年2月省部级主要领导干部树立和落实科学发展观高级研究班上首次提出了“服务型政府”的概念以来,我国的服务型政府建设已有近7年的时间。在这期间内,我们在服务型政府建设方面取得了一些成绩,为我国政府职能和形象的转变、社会矛盾的缓解以及行政效率的提高起到了极大的促进作用。但是,我国的服务型政府建设过分偏重组织建设,而对行政人员行政伦理的关注不够。本文从行政伦理的角度出发,提出我国服务型政府建设过程中存在的四个方面的问题。

一、行政伦理道德文化价值指标体系不健全

礼和秩序是我国传统政治文化的核心,长期以来我们对法律和法规缺乏足够的重视,在这种政治文化环境下,我国许多政府公务人员的行政行为深受“关系”和“人情”的影响,人情、关系凌驾于法律和规章制度的现象时有发生,办事就要靠关系、攀交情,而非按照规章制度办事,这种情况在乡镇政府公务员身上表现得尤为明显。与此同时,乡镇行政人员在行政活动中思想僵化、保守,不敢开拓、创新,其行政活动缺乏应有的弹性和活力。虽然在原则上要求公务人员为人民服务,但是由于他们掌握着稀缺的资源 and 公共权利,使得其在很大程度上不是为民服务,而是为政府和上级服务,对群众只是命令和管理。除此之外,受传统官僚制思想的影响,政府行政人员在具体的行政活动中还常常表现出很强的等级性,使得行政法制建设和行政民主进程发展的速度相对落后。

从古至今,中国人都非常注重个人道德和修养,但是传统行政伦理在个人道德修养与公共道德和制度建设方面,偏重于个人道德修养,对公共道德建设和制度道德建设重要作用缺乏足够的认识。从古至今,中国人习惯性将社会的发展进步和繁荣昌盛归结为“明君”和“好官”身上,过分夸大的个人在社会发展中的作用,从而忽视了社会体制和道德建设的作用^①。受这种传统思想的影响,在改革开放后三十多年后的今天,我们仍旧以强调个人道德修养,和强调个人的自律性为主。而在当今环境下,个人道德离开良好外部道德和制度建设,其存在显得脆弱和不堪一击。政府公务人员很容易陷入行政伦理的困境之中。

二、行政伦理制度和运作机制不够完善

作者简介:肖文娟(1986-)女,河南兰考人,河南大学哲学与公共管理学院行政管理专业2009级研究生。

伴随着我国经济的发展,我国行政体制也在不断的发展,在发展的同时,在一些关系的处理方面我们仍需进一步做出努力。如政企关系、政事关系、政资关系以及政府和社会组织之间的关系。社会的发展,要求政府在处理与企业、事业单位、国有资产以及社会组织关系时,应更多的使用引导的方式,不应过多的干预他们的生产活动,给他们以相应的自主权。与此同时,政府应加强内部工作人员的行政伦理道德规范体系的建设,近几年,我国政府采取了一些的措施来规范和引导政府官员的行政伦理道德行为,到目前为止已初步形成了收入申报、廉洁从政、礼品登记等行政伦理规范,并取得阶段性的成果。但完善的与我国社会主义市场经济相适应的行政伦理规范体系尚未建立,有些规范缺乏法律效力,另外,在具体的行政伦理规范的执法和落实过程中,存在执法不严,落实不到位的现象。究其原因有二,首先是因为缺乏完善的利益驱动和利益协调机制。^②改革开放以来,我国开始对传统的计划经济体制进行改革,引入市场经济理论,这也使得人们的生活目标逐渐转到以利益为主的方向上来。使得越来越多人开始关注“公权力”,而“公权力”是公务员手中最大的资源和优势。其次是与经济体制改革相比,政治体制改革相对滞后导致政府职能发生越位、错位。市场经济要求政府减少对市场的干预,充分运用市场这只“看不见”的手对经济进行调节,减少政府对企业的干预行为。然而利益的诱惑,和行政体制改革的相对滞后,使得政府不愿放弃对市场直接干预的权利。这样就导致大量“寻租”现象的发生。

三、缺乏完善的行政伦理监管机制及惩罚措施

孟德斯鸠曾说:“一切有权力的人都容易滥用权力,这是亘古不变的一条经验。有权力的人们使用权力一直遇到有界限的地方方才休止。”强有力监督和制约机制的缺乏使的行政伦理失范成为一种必然。我国正处在社会转型期,社会民主和法治建设,社会管理层面的各种规章制度的建设都还很不完善,社会监督和制约机制发展也相对缓慢,因此,如何规范和建立行政伦理监督机制和惩罚措施成为时代发展的一种需要。

另外,相对于强有力的“公权力”而言,我国法律制度和监督制约机制就显得非常弱小,再加上具体行政执行过程中“执法不严”和“人大于法”现象的存在,使得对“公权力”的监督就显得更加软弱无力。“公权力”的强大和和监督制约机制的弱小构成一组结构性矛盾,是部分行政人员轻视监督机制,对法律和法规产生了侥幸的心理。应把行政伦理监管纳入到监管的范畴中,设立独立的行政伦理监督机构,以自下为上的监督和并行代替自上为下的监督行为,以事前的教育和前瞻性监督代替违法违纪后的事后监督行为。与此同时要加大对“权钱交易”、“权权交易”、“行贿受贿”等现象的惩罚力度。

四、行政人员伦理道德标准有待规范

行政领导干部作为治国理政的主体,他们的角色定位应别于一般的职业群体。目前,行政领导干部行政伦理道德标准有待规范和提高。但是,部分行政人员公仆意识淡薄,自以为高高在

参考文献:

1. 孙恒志, 齐天. 有中国特色的高等职业教育模式新探. 山东师大学报, 1999, (6)
2. 王树庭. 论高职院校师资队伍建设问题及发展对策[J].

池州师专学报, 2005, (2)

3. 吴兴伟, 高峰. 高职院校兼职教师队伍建设方法的研究[J]. 教育研究, 2003, (1)
4. 潘鲁生. 关于艺术设计教育的思考. 装饰, 2003, (4)

在语文教学中塑造健康人格

■ 驻马店西平县吕店初级中学 杨坤平 河南 驻马店 463000

文章编号 DOI: 10.3969/j.issn.1003-2738(x).2011.03.015

语文教学能够融知识教育与道德培养于一体,运用理论灌输、耐心疏导、榜样示范、实践锻炼等多种方法,使学生既获得了知识、培养了能力,又受到情与理的潜移默化,从而陶冶情操、塑造健康人格。所以说,语文教学在人格塑造方面有着得天独厚的优势。那么,我们如何在语文教学中塑造健康人格呢?我认为要做到如下三点:

一、发挥语文教学的教育作用,对学生进行爱国主义、集体主义、理想主义的教育,促使学生塑造健康人格

教语文的都知道,学生的语文素质主要包括三个方面:语言素质、文学素质、思想道德文化素质。这对学生的人生观、道德观、价值观的树立影响至深。这主要是因为语文教材中相当一部分课文本身具有强烈的思想性、政治性、教育性,而且是政治教材无法替代的。语文教师可以充分利用语文教育特有的形象性、情感性、生动性,在潜移默化中对学生进行爱国主义、集体主义、理想主义的教育,达到提高学生人格思想素质的目的。

对爱国主义精神的歌颂是文学作品不竭的源泉。文天祥《过零丁洋》“人生自古谁无死,留取丹心照汗青”,高尚的民族气节流芳百世;陆游“僵卧孤村不自哀,尚思为国戍轮台”(《十一月四日风雨大作》),崇高的爱国精神感人泪下;《最后一课》像一只警钟唤醒学生学好祖国语言文字,洋溢着浓郁的爱国情……

教材中礼赞对党、对革命事业、对共产主义忠贞不渝的内容也不少。“无名战士”不惜牺牲宝贵生命珍藏七根火柴,因为党更需要保存火种(《七根火柴》)。这使学生切身感受到:在党的利益、人民利益、集体利益面前,个人利益是何等的微不足道。《生命的意义》则更激发青少年学生树立远大理想,确定正确的政治方向,把握青春,去探求生命的永恒意义。

教师授课时不要只从文学的意义上讲作家作品,而是要联系学生实际树立人格榜样。比如,讲朱自清时,势必要讲朱自清反对帝国主义侵略政策,宁可饿死也不领“救济粮”的坚贞民族气节和炽烈的爱国之情。榜样的力量是无穷的,不少作家的良好性格和伟大的人格渗透到学生的潜意识中,成为他们自觉不自觉仿效的楷模。

二、发挥语文教学的审美作用,在审美中塑造健康人格

如果说通过思想教育塑造健康人格偏重于晓之以理,那么通过审美教育塑造健康人格主要是动之以情。语文教材中相当一部分课文是文学作品,这为进行审美教育提供了便利条件。我们可以充分发挥作品的审美陶冶功能,引导学生体会作品的语言、形象、感情,指导学生辨别真、善、美与假、恶、丑,提高鉴别欣赏能力,达到人格塑造的目的。而这些,对语文教师提出了较高

的要求。教学中,教师宜通过表情范读或指导朗读、生动描述或指导创造性复述、指导课本剧等方式,以富含艺术性的教学语言开启学生形象思维,激发情感,引导学生进入美的境界,体会文章中寄寓的喜怒哀乐、爱恨等丰富而深刻的感情。

“感人心者,莫先乎情”。有位教师上《背影》一课,首先动情地讲起了自己的父亲,学生听得入神感动,然后纷纷讲起父亲如何关怀、培育自己成长,全班沉浸在浓重的情感氛围中。教师看时机成熟,水到渠成地进入了新课教学。许多学生情绪受到冲撞,不能自抑,流下了感动的泪水。此时无声胜有声。我想,不用说教,把孝心献给父母的观念早已深刻在每个人的心底。

“爱美之心,人皆有之”。学生对美是追求的,教师则要引导他们寻求真正的美——人性美。大量的写人记事文章正是很好的美育教材。《热爱生命》中“他”对生命的热爱和执著,《散步》中“我”作为中年人扶老携幼,表现出承前启后的庄严的使命感。教师引导学生对人物事迹进行审美注意,在获得美感享受的同时,净化心灵,汲取塑造健康人格的有益养料。

此外,调动学生学习的积极性,引导学生对美进行再创造,也有益于塑造健康人格。学了《我的叔叔于勒》后,学生无不认为菲利普夫妇冷漠、自私、唯利是图的性格可鄙。于是在续文中让他们转化,醒悟过来后与于勒相认;还有的同学颇有计心地让他们饱受精神折磨,从中体现了豁达、善良的审美取向。

三、在生活实践中塑造健康人格

“读万卷书,行万里路。”“纸上得来终觉浅,绝知此事要躬行。”在思想教育和审美陶冶中汲取完善自我人格的情感力量,只有通过生活实践才能内化为具体的信念和行为方式,进而形成稳定的性格特征。新《大纲》也明确地将开展“主动性、独立性和创造性”的课外活动作为语文教学的一项重要内容。

为此,教师要恰如其分地组织课外活动,为学生提供积极的人格实践的机会。以往的教师节,学生会向老师献一点爱心,亲自制作个小礼品什么的。今年,我们组织教师节演讲会。学生为了写好教师教育生活的文章,利用课余、假期时间进行采访。在这一过程中,增进了对老师的感情和理解,磨练了意志,锻炼了思维能力,这对弘扬尊师重教精神不能不说是一种实际的作法。

总之,在语文教学中塑造健康人格,途径和方法是多种多样的。但无论什么样的途径和方法都不能忽视常规训练和学习习惯的作用。认真书写、保持书面整洁、高质量地按时完成作业等看似琐碎的小事,同样能塑造学生严谨、求实、勤奋等良好性格,也是塑造学生健康人格所不可或缺和必须重视的。

上,滥用权力,甚至脱离实际,脱离群众,在政府机关里,好摆门面,好说空话,思想僵化,墨守成规。虽然我国也经过了几次行政机构的精简,但在很多地方政府里面,仍然存在机构臃肿,人浮于事,办事拖拉,不讲效率,不守信用等不良现象。在出现问题时,经常互相推诿。一些政府工作人员的定位不准确,没有真正树立“公仆”意识,让群众感觉到政府部门“门难进、脸难看”事难办”。这些情况的存在,也为行政人员素质提出了更高的要求。

以上这四个问题,是我国服务型政府建设过程中较为常见的问题,为了我国服务型政府建设的顺利进行,为了社会的和谐和稳定,在服务型建设的过程中我们应加大对行政人员行政伦

理的关注,加快建立健全有效的行政伦理道德文化价值指标体系,完善行政伦理制度和运作,加强行政伦理道德立法,为行政伦理的建设提供法律和制度保障,逐步提升我国行政人员行政伦理道德标准。

参考文献:

[1]项浑.从道德的个体功能视角探讨道德教育低效的原因[J].宿州学院学报.2010年3期.

[2]刘尚毅.论中国转型期的行政伦理建设[M],华东师范大学,2002年,27页.

[3]张亚军.论和谐社会的利益协调机制.成都市委党校学报.

谈舒伯特的声乐作品和即兴曲

■ 河南艺术职业学院 庞宏捷 河南 郑州 450043

文章编号 DOI:10.3969/j.issn.1003-2738(x).2011.03.016

舒伯特生于维也纳近郊的教师家庭,父亲是一名学校知名教师和业余音乐家,最初在父亲教导下学小提琴和钢琴,十一岁被送免费寄宿神学院合唱团,过了五年被舒伯特称为“牢狱”的艰苦生活,但在此他较系统地学习了作曲理论,接触了大量莫扎特的作品,和大量的歌剧,为他以后的音乐打下了基础,并担任到管旋乐队指挥席位。他的天赋引起了当时顶级作曲家安东尼奥·萨列里的注意,并开始教授他作曲和音乐理论,对他以后的创造产生了巨大的影响。

1822年经朋友调和与父亲和好,回家中,但两年后又独自迁居维也纳过清苦的音乐创作生涯。虽然他创作了数目惊人的优秀作品,但得不到社会承认,偶尔出版几部作品又被出版商盘算,最后他贫病交迫,1828年11月19日在维也纳逝世,年仅31岁。舒伯特的创作继承了古典主义音乐和传统音乐,同时还广泛地吸取了民间音乐的因素,他是早期欧洲“浪漫主义音乐”的优秀代表人物,并开创了浪漫主义音乐,也被认为是“古典主义音乐”最后一位巨匠。

他短暂的一生所写作品一千二百首之多,八部交响曲、六部序曲、二十四部室内乐、二十一首钢琴奏鸣曲和许多钢琴曲、四首小提琴奏鸣曲、十九部歌剧以及许多舞曲和合奏曲等。其中流传600多首歌曲,人称“歌曲之王”,代表作《魔王》、《渔夫》、《春》、《圣母颂》、《小夜曲》、《纺车旁的马格丽特》、《流浪者》、《野玫瑰》、《死神与少女》,声乐套曲《美丽的磨坊女》、《冬之旅》、《天鹅之歌》等,还有交响曲、钢琴曲,即兴曲《音乐的瞬间》等,都十分出色。

舒伯特的创作具有深刻的思想内容,反映出封建腐败时代下层市民阶级的苦闷压抑的心情,他的旋律优美流畅,与特定的情景和具体的文学内容达到高度的融合,音乐与诗歌紧密结合在一起,既有抒情曲、叙事曲、充满战斗性爱国歌曲,也有源于民间音乐的歌曲,他的作品绝妙的抒情性以及宏大的结构,使李斯特称他为:“前所未有的最富诗意的音乐家”。

舒伯特对贝多芬十分崇敬,并与贝多芬同住维也纳,但由于舒伯特性格腴腆,一直没勇气去拜访贝多芬,后来在朋友的劝说下,他才去探望贝多芬,但这时贝多芬已病入膏肓,贝多芬看过舒伯特的作品,他握住舒伯特的手说“我的灵魂属于你”!舒伯特万分感动。没过几天贝多芬离开了人世。贝多芬的死使舒伯特在精神上倍受打击,加上贫病交加,在贝多芬逝世的第二年1828年,舒伯特也与世长辞,年仅31岁,遵照他的遗愿,朋友把他葬在贝多芬的墓旁。一位诗人在他的墓碑上写了这样几句发人深省的话:死亡在这里埋葬了一份巨大的财产,还埋葬了更为巨大的希望。以下,简介几部他的音乐作品:

一、钢琴即兴曲

《音乐的瞬间》(1797-1828)作曲与1823-1828年间,译《瞬想曲》,奥地利作曲家舒伯特。钢琴曲《音乐的瞬间》为作者首创的一种音乐体裁,(带再现的三部曲式),是十九世纪初浪漫主义暑期兴起的名月繁多的钢琴特性曲之一。具有即兴性和结构短的特点,2/4拍。这一曲调单纯流畅,一紧一松的节奏和倚间形式的回旋感使乐曲带有较强的律动性,自然流畅,轻松愉快。

在轻快伴奏音型陪衬下呈现出亲切而简朴的乐思,描绘出大自然生机勃勃、万物协和的景象,表现了作者对生活的渴望追求和对现实贫困不懈一顾的乐观主义精神。听着音乐,你仿佛看到在空气清新的春天里,清晨,炊烟袅袅,那洒满阳光的树林里,

鸟群在欢唱,小溪欢乐地奔向河流,孩子们踩踏着碧绿的青草上,村姑和小伙子们穿着花红柳绿的服装,跳着乡村古朴的传统舞蹈,与大自然万物大相辉映,一天的生活又将开始了……,你感到一种生活的美,生命的律动。音乐表现出对生活的挚爱,对人类美好未来一种追求和想往。虽然生活给与舒伯特的爱是那么少,但对贫困他却不屑一顾,仍然挚灼地追求,把音乐瞬间的美,带给人间,这就是他的音乐所在的无穷魅力。

二、声乐和声乐套曲

舒伯特在歌曲方面的贡献等于贝多芬在交响乐方面的贡献。在世界上称他为歌曲之王。《小夜曲》作于1828年8月,原为独唱曲为声乐套曲《天鹅之歌》的第四首改编为管弦乐曲合唱曲及小提琴、钢琴、长笛、吉他等乐器的独奏曲,传说天鹅直至将死时始终唱着动听之歌,暗示这一声乐套曲及作者之绝笔。作者在去世前数日里成此曲,但曲中对生活却充满希望,表现了纯真的情感和高尚的格调。3'40"的小夜曲一般都是以爱情为题材,如同小伙子手中弹拨的弦琴(吉他),那柔美的歌声,那爱情的倾诉仿佛随风飘向心上的爱人,情感真挚、动听,第一段是对环境的描述,用d小调旋律轻柔婉转,表现青年对心爱的姑娘爱慕的倾诉。通过大小调色彩对比衬托了情绪的变化,表达了无限的深情向往,第二段转D大调,调性的变化让感情变得更为激动,形成全区高潮,歌唱旋律在低音里出现情绪激动奔放,表达了对姑娘的赞美,倾诉了对心爱人的爱慕。其中和声大调的出现,使歌声更为委婉深情,色彩新颖,感人致深,尾声的旋律和节奏加入了新的因素,留恋、侧耳等待着恋人的回答,乐曲由强到弱,在安谧恬静的夜色中,歌声渐渐远去……结束全曲。

《鳟鱼》是作于1917-1918之间,舒伯特的歌词多数是以歌德和海涅的诗来谱曲的。舒伯特自己讲:歌德的诗以天才帮助了我的成功。舒伯特生活在18世纪最反动的年代,他和贝多芬生活在一个城市里,比贝多芬晚死一年,但他不象贝多芬在青年时代感受过法国大革命的激励,那时舒伯特还小,在他能记忆的年岁,一切进步的思想和言论都是犯禁了,因此,他所感受到的是得不到解决的无限郁闷,他只能从内心涌发出一些对美好生活的想往,抒发自己的痛苦,厌恶邪恶,崇尚和渴望自由,写出一些意会深远、不易被识破的寓言式的作品。

《鳟鱼》表现一位少女站在小河边看见了鳟鱼及其不幸的遭遇所引起的感慨之情。渔夫捕捉小鳟鱼的事件带有哲理性,它揭示了善良与单纯往往是被虚诈与邪恶所害的深刻寓意。表现了作者对渔夫欺骗行为的气愤,对弱小天真活泼的鳟鱼命运的无限同情。它与歌曲《魔王》的主题思想极为相似。在当时的社会中,没有友情,只有敲诈和欺骗。第一段:揭示女孩站在海边看到小鳟鱼在清澈的溪水中游来游去的愉快心情。以第一人称的叙述方式提示内容。乐曲轻快活泼、纯朴流畅。第二段:描述女孩看见渔夫拿着钓杆在海边眼睛盯着鳟鱼,当时她想如果水总是这样清渔夫就钓不住鱼,怀有一种希望和同情心。这段乐曲是第一段的重复。第三段:描述狡猾的渔夫把河水弄浑,浑水摸鱼,钓住了一鱼。最后小女孩气愤,用同情的眼光看着鱼,几乎要哭出来,这段转为b小调(关系小调)显得有些阴暗和前两段形成对比,伴奏则为16分音符节奏,仿佛小鱼在被钓起来的钩上拼命的抖动挣扎。钢琴伴奏特点是以河水滚动的音型突出渔在水里自由游动的形象,加强了鱼儿的动感和渔夫的狡猾形象,伴奏把人们带入情境之中。

浅谈企业党组织如何为职工办实事办好事

■ 中平能化集团平煤股份一矿 刘子彬 河南 平顶山 467011

摘要:建立决策体现惠民机制,从源头上为职工办实事办好事;建立民情信息快速反应机制,从沟通上为职工办实事办好事;建立厂务公开机制,从维权上为职工办实事办好事;建立职工互助合作保障体系,从帮扶上为职工办实事办好事;建立送温暖长效机制,从情感上为职工办实事办好事;建立职工培训机制,从本质上为职工办实事办好事。

关键词:企业 党组织 职工 办实事 办好事

文章编号 DOI:10.3969/j.issn.1003-2738(x).2011.03.017

作为企业党组织来说,坚持“依靠”方针,一切工作的出发点和落脚点是让职工得实惠,不断提高职工的整体生活水平,并把职工满意不满意、赞成不赞成、高兴不高兴、答应不答应作为工作的首要标准。从职工最关心、反映最强烈的问题入手,多做得人心、暖人心、稳人心的工作,真正把职工的冷暖放在心上,切实让职工获得沉甸甸的实惠,使职工同享企业发展的成果,只有这样,才能赢得职工的信任,企业才能实现又好又快发展。因此,党组织为职工办实事办好事,需在企业建立六项机制。

一、建立决策体现惠民机制

政策和制度是企业管理的一项重要内容,也是职工权益能否落实的源头所在。因此,党组织在企业制定政策和制度时,要牢固树立执政为民的观念,自觉把全心全意为职工服务的要求,落实到作决策、出政策、定措施、办事情等各个方面上。凡是不能使绝大多数职工受益的事情坚决不做,凡是得不到绝大多数职工支持的政策坚决不能出台,确保出台的政策和制度必须顺应民心,反映广大职工的愿望和要求。像平煤一矿近年来在加强干部队伍作风建设方面实行的区队领导评议机关科室、周一至周五信访接待、书记矿长热线等制度,从制度上督促干部真心实意为职工办实事,得到了职工的拥护。另外,党委在召开不涉及企业机密的重要会议,特别是研究职工切身利益的工资分配方案、改革方案、住房分配方案等,要邀请职工代表列席,使职工真正享有知情权、参与权和监督权,使干群关系更加密切。

二、建立民情信息快速反应机制

畅通民意诉求和表达渠道十分必要。如果渠道不畅,必然导致民意堵塞、沟通失灵,引起决策失当或不稳定。要建立以企业党组织为核心,广泛了解不同职工需求的利益诉求表达机制,对职工广泛关注的热点、焦点、难点问题做到速办速决,实现好、维护好、发展好职工的切身利益。

首先,多渠道收集信息,确保收集的信息全面、准确、及时。党组织要建立区队党支部信息网络,从组织的角度收集信息;纪委发挥“四员一站”作用,从监督的角度收集信息;工会要发挥职工代表作用,从职工代言人的角度收集信息;党委建立信访接待、党政热线电话、网上信箱等,形成纵横网络,广泛收集不同层次职工的建议和意见。

其次,处理信息要严格按照程序规定办理。依照问题的轻重缓急,重点对信息的准确性、可行性进行初步审核,签批给战线领导和部门,限期整改,督办落实。提高民情信息的办理时效。

其三,民情信息的督办是民情快速反应机制的关键,但信息落实办理后的情况反馈更为重要。一是要通过政工会、联席会、计划会向职工公布信息处理结果;二是通过厂务公开栏和网站向职工公布;三是对紧急的信息随时向职工反馈处理结果。

三、建立厂务公开机制

厂务公开是搞好民主监督的有效载体,是落实职工“知情权”、“监督权”的渠道,坚持厂务公开,使各项工作透明化,增强

职工对党政的信任。

厂务公开的保证是制度,必须规范动作讲严谨。建立一套较为完善的管理制度,是厂务公开规范运作的重要保证。要坚持从实际出发,逐步建立党委统一领导,党政共同负责,有关部门合力推进,职工群众全员参与的厂务公开工作运作机制,使厂务公开向法制化、规范化、经常化发展。

厂务公开的关键是认识,必须统一思想讲原则。各级党组织要站在加强民主政治,依法治企的高度来提高对厂务公开工作的认识,在领导班子中对厂务公开的意义、目的和作用达成共识,自觉接受职工监督,促进企业领导班子、领导人员廉洁自律,全面推进厂务公开。

四、建立职工互助合作保障体系

建立职工互助合作保障机制是党组织关心职工的一种具体表现。首先,在推进职工互助合作保障机制中,要形成“党委挂帅,行政支持,部门配合,工会实施”的组织领导制度。其次,完善特困职工动态管理制度。实施帮扶救助要做到底数清、责任明,就必须对特困职工实行动态管理。第三,建立和完善困难职工帮扶工程基金管理制。在坚持“三个一点”(行政拨一点,工会筹一点,个人缴一点)的筹资办法同时,想方设法拓展筹集基金渠道,规范基金的管理使用。对困难职工实施帮困救助,党组织不仅在构筑救急济难的生活防线、统筹兼顾的制度防线上做到困有所帮,贫有所济,病有所医,难有所助,还要积极改进职工劳动条件和生活环境,关注职工健康问题,不断完善职工互助合作保障机制的协调动作,整体推进。

五、建立送温暖长效机制

解决好职工关心的热点、难点问题,是增强企业凝聚力和向心力的重要保证。煤矿企业由于劳动强度高、生活单调、居住条件相对简陋。因此,作为党务工作者,必须切实深入职工,贴近职工,心系职工,把职工疾苦时刻放在心上,坚持谈心交心制度,做职工的知心人,知道职工平时想得最多的是什么,最关心的热点是什么,扎扎实实为职工办实事,解难事,办好事,切实把党的关怀、组织的关心及时地传达给职工,这也是做好煤矿企业思想政治工作的重要前提。

一是让职工吃好。食堂是职工情绪的晴雨表,抓好食堂管理工作对调动职工积极性非常重要。二是让职工住好。目前,棚户区改造是一项民心工程,党组织要切实把这项工作抓好抓实。同时还要为无房户建更多的房,达到人人有住房,使职工安居乐业,感受到集体的温暖和组织上的关怀。三是丰富职工业余文化生活。党组织要多开展职工喜闻乐见、参与人员多、影响面大的文体活动,以弥补煤矿职工业余生活单调的不足,不仅丰富职工业余文化生活。

六、建立职工培训机制

企业的竞争就是人才的竞争,职工素质高低决定着他在企业的地位和经济收入的高低。提高职工的素质,维护职工的学习

校园文化建设漫谈

■ 郑州青年职业中等专业学校 杨邯影 河南 郑州450045

摘要:要做好校园文化建设,首要了解什么是校园文化,它包括哪些内容,建设的意义是什么,从哪些方面着手建设。本文从概念、依据、实例、存在的问题四个方面进行粗浅探讨。

关键词:校园文化 形象工程 制度建设 手段策略

文章编号 DOI:10.3969/j.issn.1003-2738(x).2011.03.018

自古以来,祖居世界东方的中国人做事讲究文化;吃酒讲酒文化,喝茶品茶文化,餐桌上推崇饮食文化,住房要考究建筑文化,穿衣遵循服装文化……企业有企业文化……

学校,做为根据国家规定的教育方针和培养目标,有组织,有领导地对青少年或成年人进行系统教育的机构,不能没有或忽视它的文化建设,这就是该篇要谈论的问题——校园文化建设。校园文化作为学校软环境、软实力的重要体现,是学校规范良性运行的有力支撑和必要保证。校园文化既是学校软环境的一部分,也是学校韬养人文、助成教化的重要手段。大凡名校都有其历史文脉、校风校训相匹配的校园文化特色与规范。广义的校园文化包括与学校、学生、教师成长相关联的各种硬件建设、规章制度、行为规范等联结一体的局域一体化文化机制,它更倾向于一个有机的整体,它要么由历史积淀而成,要么在建校之初预先设定;狭义的校园文化特指专门的校园文化建设,比如针对校园文化显现不力而采取一定的补救或强化策略,它也包括软件建设与硬件建设两部分。除开部分历史悠久的名校,以及高屋建瓴的新校之外,大部分学校的所谓校园文化建设都是后一种情况。此一种情况大多是学校管理在行政检查评估时的对应应急措施,是教育资源短缺时代各级各类各种学校的无序竞争和恶性膨胀造成的历史产物,这种查漏补缺式的校园文化建设尽管不都是积极性的,但对于大部分学校来讲,它还是有其建设性的作用和合理性的一面,所谓优胜于劣,有胜于无。

校园文化包含“人——体制——物”三个层面。其中首要的是人的因素,“人”是制度的建立者和执行者,“物”是硬件的保证和软件的物质体现,而“体制”是人与物协调匹配的联系,是具体规章制度条例的统称。不能想象,只有好的体制和硬件环境,而没有高素质的人,或者只有完备的人和体制,而没有相应的硬件保证,校园文化何以能够充分地体现出来?

为什么要建设校园文化?这里当然指的是良好的校园文化。我们知道,校园文化是为了保证学校中教育活动的顺利进行而创立和形成的局域文化形态,良好的校园文化对学生个性和品德的陶冶及导向功能其他教育形式所难以替代的。学校的校园绿化、美化、布置、组织管理、治学态度、教学要求、全体

成员或部分成员习得且共同具有的思想观念和行为方式等等通常都体现校园文化所追求的方向和层次,这对培养学生的作风、审美和品格都具有非常重要的意义。古人云:“近朱者赤,近墨者黑”,如何让育人启智、传承文明的校园环境氛围是“朱”的文化环境显得尤为重要,创造出“朱”的文化环境应是教育者长思之事。

学校文化不是社会文化的简单复制,也不是社会文化的简单缩减。文化对教育的作用是双向的,不必多谈。教育本身是一种文化,是整个人类文化的有机组成部分,教育有双重文化属性(传递和深化文化与构成文化本体)决定了它在社会文化中具有十分特殊的地位,教育几乎与文化体内所有部分都有直接联系。叶澜概括总结“文化”包括了三个方面的内容和四种存在形态,由此可以让我们清醒的知道社会文化的构成是及其复杂的;不同社会、时代有不同的文化,不同的文化形态之间存在着纵横交叉的联系,也可以确定文化既有民族之分、国别之分、阶级之分、地域之分、新旧之分、基础与尖端之分、精华与糟粕之分、科学与非科学之分、优劣与美丑之分,这就告诉我们,不是所有的文化都能进入学校教育领域,所以学校教育不可能、也没必要完全把文化的内容都转化为课程内容,它只要根据教育目的,从文化中先选择适合的部分,再进行教育学的批判加工,才能组成学校文化中最基础的构成——课程里所包含的文化产品。这就告诉我们,学校文化内容来自社会文化,但不能是社会文化的简单复制和简单缩减。

校园文化是学校文化的一个缩影,它具体包括那几个方面内容呢?这是要搞建设就必须弄清楚的。

按照不同的层次和标准,校园文化可以将学校文化存在的三种形态——物质文化、制度文化和精神文化再细分为学校物质文化、学校组织和制度文化、学校精神文化,以及学校领导者亚文化、教师亚文化、学生亚文化、学校职工亚文化、课程亚文化和活动亚文化等等。学校物质文化有两种表达:①学校环境文化,包括校园的总体结构和布局,校园绿化和美化,具有教育含义的教育和教学场所,以及校园环境卫生等;②学校设施文化,包括教学仪器、图书、试验设备、办公设备和后勤保障设施等。

二是不断创新活动方式。不仅把过去受职工欢迎的读书自学、演讲、征文等形式加以发扬,更要针对不同层次,不同文化程度和不同年龄结构职工的特点,在吸引、组织和服务上下功夫。

三是不断丰富活动内涵。把研究、探索和解决企业生产经营中的技术难题,作为学习培训的立足点,不断提高职工的学习能力和系统思考能力。四是进一步完善激励机制。没有激励就没有动力,只有建立起一整套人才培养和使用的激励机制,才能最大限度地激发职工的潜能。

四是不断完善激励机制。没有激励就没有动力,只有建立起一整套人才培养和使用的激励机制,才能最大限度地激发职工的潜能。

一是培育多种类型的学习型班组,形成尊重知识、尊重人才和人人勤奋好学的良好氛围。

学校组织和制度文化有三种表达;一、保证学校正常运行的组织形态。二、规章制度。三、角色规范。其中,前两点是一所学校的历史积淀和体制保证,是相对恒定的;后一点是人的因素,指人对特定环境的体认和服从意识。在哈佛大学,所有的体制都体现了一个目标——绩效和优胜,终身教授职位的获得与失去,学生学分的获取与学位的授予,都是竞争与效率的博弈。校园处处充满了自由而紧张、活泼而严肃的气氛。敢开风气之先的哈佛的校训是用拉丁文写的,译成中文是:“与柏拉图为友,与亚里士多德为友,更与真理为友”。这个校训突出的有两点,一是哈佛重视传统,尤其是以柏拉图、亚里士多德为代表的希腊的人文理性的传统,相信在伟大的传统中有永恒的智慧,所以在哈佛不大可能出现全盘反传统、全盘反历史的迷狂;二是强调追求真理是最高的原则,无论是世俗的权贵,还是神圣的权威都不能代替真理,都不能折服人对真理的追求。就是这两个原则的相互作用、相互补充,保证了哈佛能够在伟大的谱系中继往开来、传承创造,不断地推陈出新,这就是哈佛的魅力,它永久地激动着一代又一代年轻学子的渴望和梦想。

爱因斯坦曾说:“仅仅授人一门专业技能并不足够,否则这个人只会是一架有用的机器,而没有和谐发展的人格。最为重要的是,学生要对不同的价值观有所了解和生动的体会,他应当也必须对美、对善恶的敏感。否则,他即使有专门知识,也不过是一条训练有素的狗,而不是和谐发展的人”,“所以我总是推崇人文科学的重要性”。校园文化建设在一定程度上正是体现了人文与文化在学校教育中的作用和地位。原河南省委宣传部长林炎志同志在1997年就建立河南艺术学院到河南大学调研时曾说:“单单河南大学淀积百年历史的这一条长长的甬道和大礼堂,就足以让人回味无穷。把河南艺术学院设在铁塔之畔的河南大学,是最适宜恰当的。”如果说特定的物质能够生成特定的观念,那么特定的硬件对于校园文化建设有着不可或缺的重要作用。

学校精神或观念文化是校园文化的核心,有学者把学校精神文化分解为如下四种基本成分:①认知成分。②情感成分。③价值成分。④理想成分。学校领导、教师及学校各群体所具有的思想观念和行为习惯是学校文化的核心,其中最具有决定作用的是思想观念,尤其是价值观念直接决定着学校校园文化的层次和标准,上面谈到了精神文化的四种基本成分,这都是人的因素,看来,学校的教育工作者是校园文化建设的重中之重。

新郑大是新校带来新气象的一个典型。新的郑州大学并没有因为迁址而挫伤元气,迁郑州西北郊新址之后,不仅硬件上荣升中国大学校园二十佳,学术声誉和综合实力也日渐增强,成为新时期河南高校的一块样板。融汇青铜文明气息的学校大门和熠熠闪金的“嵩阳书院”的标牌,校园中的日式流水园林、枯山水和中西合璧的高耸的钟楼,现代化的行政楼和图书馆,充满了综汇人文的现代气息。目前,郑州大学正在向国内一流、国际知名院校努力奋进。反观一些单纯求办学经济效益、急功近利、急于求成、急就章式的行政化、投资型学校,教师流动外聘、人心骚动、学术活动罕见、建筑徒有其表、内里无物、学生生活单调贫乏逛市场等等怪现状,人心浮动,疲于应付,何谈校园文化?何时罔顾校园文化?

学校的课程文化在前面谈构成校园文化的意义时也谈过。学生在课外所开展的各种娱乐、科技、学科及社会活动,学校传统节日活动等也都是校园文化的组成部分。这类活动亚文化是与社会文化的现状、变化关系最为直接,具有与社会文化不同的特殊的学校气息。

综上所述,弄清楚了校园文化的概念、建设的意义和它包括的几个层面及各个组成部分,便知道如何来着手建设校园文化了。当今一些公立学校的教师应邀或应聘到民办学校任课已不

为罕事,他们直接的感受就是公办学校和民办学校的校园文化存在着相当大的差距,相对而言,公办学校的校园文化是良好的,是相对理想的,但也需要从领导层提升认识,加强高一级的有品位的建设,在这里省略谈及。民办学校由于自主招生、自负盈亏、自力更生,所以多数民办学校在校园文化建设上显得“心有余而力不足”,由于受到市场经济优胜劣汰规律的冲击,大多数民办学校在行业与市场的夹缝中成长,显得异常艰难;教工资发不下来或不按时发或扣押、办公设备简陋或后勤设施不足不全、教职工队伍更换频率快,没有图书储存或只有陈旧储存,或为了应付上级验收审批从公办学校借来的,管理员没有,临时指派,开几天做做样子,验收一过就关上等等。据我了解,有的民办学校,因工资待遇没有保障导致一届三年的中专生多则要经受十几个班主任或教导主任的更换,少则也要三五个。这如何谈校园精神或观念文化建设呢?很难想象。据经历,很多民办学校处于流动状态;搬家是家常便饭,租场地、租校舍是常态,让这样生存的学校去搞环境文化和设施文化建设近乎痴人说梦,让这样的学校耽搁荒废几届十几届学生的成长是清晰可见。即使有些民办学校有了自己校园,由于上面提到的资金紧张也无暇顾及“校园文化”四个字。

我代课的几个学校的食堂,学生吃了饭经常会闹肚子,上课往厕所里跑,教师宁可每天从家里带饭菜或临时自己做,也从不去学校食堂吃饭。如能在上级有关部门的领导下,无论公办民办学校控制统一粮油进货渠道,不就保证了青少年的健康成长吗?谈其师生洗澡,更让人寻味,诺大一个澡堂从来没看到运营过,学生夏天洗澡在宿舍随便冷水冲冲,冬天的周末也只能徒步到很远的地方掏高费洗澡,原因是澡堂需要下水道而学校周边没有下水道,而学校也没资金修下水道。

我代课的几个学校文化活动几乎没有,原因是没有文化活动现场;像礼堂、剧场、展览室、音乐室、画廊、舞蹈排练室、电影院,等等。所以搞文化活动很难,晴天还好,阴天会一律省略,“搞不搞没什么大不了,做不做没人查没人找,多搞一次少搞一次没人知晓”,这就告诉我们,校园文化建设需要制定统一的管理机制,定规格,定目标,定检查,定督查,定期专业专人指导,量化考核评估一个也不能少,各学校成立校园文化建设教研室,开设人文艺术素质教育课程,教育行政部门要成立检查、督查、指导、评估、考核办公室等等,且制定校园文化建设发展实施纲要已迫在眉睫。

总之,教育行政部门要实施宏观调控才能使其良性发展,有句话说得好:“上不管,下不严”,“眼界决定高度”。校园文化的建设还依赖于教育工作者和教育行政部门有良好的服务意识和良好的服务态度,一切服务于教育、服务于学生的健康成长。软环境、硬环境必须一起抓,这样才能有力的搞校园文化建设。

【参考文献】

- [1] 叶澜:《教育概论》,人民教育出版社,1999年版。
- [2] 教师资格考试研究中心,国联资格考试研究中心组编,《教育学》,华东师范大学出版社,2000年版。



浅谈社区企业文化塑造与员工价值观实现

■ 河南油田五一社区 吴玉新 张江南 张玫 河南 南阳 473000

文章编号 DOI:10.3969/j.issn.1003-2738(x).2011.03.019

油田社区企业文化是指在特定区域内形成的价值观念、行为模式、生活方式等文化现象总合。它具有整合社区资源、引导价值观念、规范行为方式等促进社区经济发展等重要功能和作用。而价值观又是企业的核心。价值观贯穿于社区各项管理活动的始终。作为油田社区文化和社区价值、员工价值观都共同存在于社区内部,当三者关系相适应协调时,可以促进社区或社会的进步和发展,反之将阻碍和制约其健康发展,影响社区凝聚力和外部形象的树立。

一、如何确立社区价值观在员工价值观中的引导地位

社区员工价值观的取向以及实现过程直接关乎企业文化的塑造与形成。社区价值观的培育,就是要确立一个社区的共享价值体系。它的主要工作包括两个方面:一是要保证价值观念体系本身是符合社区发展战略要求的;二是要使全体员工认同这个价值观念体系。社区价值观是一个社区文化体系的灵魂和根本依据,因而也是社区全部管理工作和战略方向的灵魂。优秀社区充分依靠社区价值观作为驱动力,使员工得以发挥主动性,为实现自己的人生价值而大显身手。因此必须在员工价值观树立过程中确立社区价值观引导地位,让员工充分感受社区价值观念的张力。

社区的基础是个人,没有个人能力的发挥,也就不能形成活力。因此,必须把个人的计划和社区成长有机地结合起来。在注重社区的发展和壮大的同时还应坚持“以人为本的科学发展观”的重要理念,及时搭建平台为员工丁的成长和发展做出指引方向。

价值观不仅影响个人的行为,还影响着社区整体行为和整个组织行为。在同一客观条件下由于人们的价值观不同,就会产生不同的行为。有人注重工作成就,有人看重金钱报酬,也有人重视地位权力,这就是因为他们的价值观不同。同一个规章制度,如果两个人的价值观相反,那么就会采取完全相反的行为,将对组织目标的实现起着完全不同的作用。因此在塑造社区企业文化的过程中要着重社区价值观体系的确立,而社区价值观体系的确立必须要分析员工价值观的取向和要求,既能给与引导又能让全体员工认同追随,最终达到逐步统一,为社区发展战略目标的实现做出应有的贡献。

二、如何围绕社区企业文化来塑造员工价值观

在社区统一要求下,以油田“敬业务实,追求卓越”企业精神指引下建立社区企业文化运行体系,开展社区企业文化理念思想工作。强势的企业文化强调的是融入,是一种发自内心的认同与主动跟随,而社区企业文化开展的切入点就是价值观和员工价值观的接轨,企业文化构建既要社区统一战略为指导思想,更要考虑围绕社区价值观与社区实际情况和社区的人力资源构成现状结合等多方面因素来塑造,切忌强硬推行,或死板硬套,或浮于表层,也不可墨守成规,因循守旧;要做到企业文化塑造过程的“本土化”和“动态化”,使企业文化中的核心内容——价值观渗透到社区的各项工作之中。

社区的价值观来源于社区实际,要有超前性,以体现社区的未来发展和长远的奋斗目标,社区企业文化塑造过程中要充分吸收社区价值观。作为我们社区又有许多成功的文化理念(比在体现服务宗旨中所提倡的优质服务、创新发展;以及“五个硬实现、三个增长、一个不超”是社区的发展目标等),它指引我们

向这些目标前进的同时,我们的价值观念也在发生着巨大的变化,社区强劲的发展动力激励着每一位社区员工,社区员工的价值观念也从简单的物质需求逐渐转向精神价值的追求,社区的形象逐步在员工中形成。

活跃企业文化氛围,营造一个心情舒畅、温暖和谐的工作环境,要促进一个健康向上的价值取向出现,引导员工树立正确价值观念的形成,把团队精神和集体荣誉融汇到企业文化中来,并不断巩固其地位,在潜移默化中发挥这张无形之手的力量,让团队精神和集体荣誉带领团队的进步和发展,去疏导、整理、提高员工的思想境界。搭建企业文化平台,在保证社区各项工作的同时,积极引导员工参与,因势利导,在活跃员工文化中,渗透企业价值,塑造社区企业文化核心理念,通过活动来求得认同,重视开展过程的重要性。如:培训工作不仅是提高员工的整体素质的有力抓手,而且是形成价值观的必由之路。在企业文化培训中,用价值观强化员工思想,通过培训来塑造企业文化,通过培训来提高员工素质,通过培训让员工接受新思想、观念,树立与社区发展目标近似的价值观念。

三、如何实现员工价值观

通过开展企业文化活动,给员工价值的实现提供广泛的施展空间,逐步提升员工思想境界和视野,让员工抛弃不良习惯,通过与外界广泛接触和企业培训,建立新的员工价值观念体系,从各个方位实现自身价值。根据以上所述,结合社区实际现状的分析,我们在塑造基层企业文化和员工价值观实现过程中所遇到的问题进行了汇总和分析,我们认为员工价值观的引导应该从以下几个方面切入:

1.职业荣誉感的引导:作为一名社区员工,本身就是一种荣誉,从事社区服务工作要有为高度的责任感和荣誉感,让员工认识到工作岗位的重要性、光荣性,培养员工要有为集体荣誉奉献的精神,要有作为社区人的荣誉感,要有为服务社会、不怕脏累的拼搏奋斗挑战的精神。

2.员工个人生活圈的引导:引导员工跳出小圈子与社会、他人广泛接触,扩大个人生活圈,接受多方面的信息;满足员工追求时尚充实的生活方面的愿望和需求,抛弃庸俗陈旧的生活方式,让部分员工从不良生活习惯(如业余生活沉迷网络游戏、喝酒、赌博等)中走出,通过自我学习、技术革新,琴棋书画来活跃生活和陶冶情操,逐步扩大个人的影响范围。

3.员工:价值观相互攀比的引导:正确合理认识员工价值观实现过程中的攀比问题,通过确立巩固社区核心价值观来引导规范员工价值观实现的攀比行为,杜绝消极攀比现象的发生,解决自我价值实现的攀比障碍。此我们也十分忧虑。如何引导员工在实现自我价值过程中与社区价值观求得认同?在确立社区价值观引导地位的同时如何让员工自我价值得以充分的实现?这些问题在当前我们又不能不引起高度重视。

总之,在社区企业文化塑造过程中,必须充分考虑社区价值观与员工价值观的结合关系,实现三者的协调和适应发展,并注重社区中人的因素,充分发挥人的主观能动性,为员工个人价值的实现提供多种途径,适时解决员工价值观和员工价值实现过程中与社区价值观的差距问题,使社区企业文化在整体统一战略部署中发挥强有力的作用,为我们社区的发展和壮大贡献自己的力量,为建设“和谐社区”而努力奋斗。

探究性语文学习的几种方法

■ 新野县教育体育局 于红志 河南 新野 473500

摘要:经历探究过程、获得理智和情感体验、积累知识和方法,是探究性学习所关注的三个目标,与传统的接受性学习和训练性学习相比,探究性学习有更强的问题性、实践性和开放性。

关键词:语文学学习 探究 情感体验 积累知识

文章编号 DOI:10.3969/j.issn.1003-2738(x).2011.03.020

当前,语文课堂教学改革的一个重要任务是培养学生自主学习的能力,使他们能够运用创新思维方式进行探索性的学习,从而成为学习的主人。那么,什么是探究性学习呢?有关专家指出:探究性学习是指学生在学科领域或现实生活的情景中,通过发现问题,调查研究,动手操作,表达及交流等探究性活动,获得知识、技能的学习方式和学习过程。经历探究过程、获得理智和情感体验、积累知识和方法,是探究性学习所关注的三个目标,与传统的接受性学习和训练性学习相比,探究性学习有更强的问题性、实践性和开放性。笔者根据探究性学习实用性、针对性、科学性、兴趣性、可行性等原则,结合语文学科的特点,在如何进行探究性语文学学习方面,做了一些有意义的探索,初步形成了几种行之有效的方法:

一、诱导发现法

诱导发现法的特点是通过科学的诱导,激发学生的阅读兴趣,培养学生的阅读感悟能力,从而达到学生乐于探索、勤于动手、善于发现的目的。在学习《道士塔》一文时,笔者首先让学生充满感情地阅读相关段落,使学生处于一种激愤的感情状态之中。然后设问:"作者说'我好恨',那么他恨什么?"这样一个问题作为诱导。学生思考讨论认为"恨",主要包括王道士的愚昧无知,对文物的破坏以及廉价出卖文物;恨当时的政府,恨他们未能保护好祖国的文化遗产;恨外国掠夺者的贪婪、狡诈以及肆意掠夺。在此基础上,笔者又问为什么会有"这些'恨'"?学生经过思考讨论认为,恨的背后是爱,是对中华民族深深的爱,是对祖国的挚爱,正是源于爱,才生出恨。正所谓爱之切,恨之深。至于"怎样写恨?你如何评价作者的'恨'?"的问题,因为有了前面的内容作铺垫,学生对问题的探究就达到了一定的高度。通过探讨,学生不但深入了解了课文,而且探究能力也得到了提高。

二、辩论探讨法

学生是学习的主人,是学习实践的主体。教学过程要充分调动和发挥学生学习的主动性、积极性,要尊重学生的个性。因为任何一个学生到学校来学习语文都不是从零开始的,学生带到课堂上来的有他生活中的经验,我们尤其要注重学生语文学习的个性和经验。对《祝福》的鉴赏,笔者采用了辩论探讨法。关于祥林嫂是怎样死去的,学界有"祥林嫂惨死在祝福时的雪地里"和"祥林嫂是自杀的"两种观点。笔者把这两种观点交给学生,让他们在课前自己阅读教材选定归属,也可以提出自己的不同观点。在课堂上通过不同意见的辩论澄清认识。学生认识到,一个地位卑微、身上有许多封建意识束缚的劳动妇女,在她那低贱、狭小的天地里,却向来是那样勇于行动、勤于思考,临死之前,终于悟出一个对鬼神观念的"疑惑"来。就是这样一个采取主动挣扎苦斗,而且爱思考的妇女,步步被逼向深渊,原因何在?祥林嫂依照夫权要求守节,誓死抗婚,可是她的婆婆依照族权就可以把她卖掉;阎王爷要惩罚祥林嫂,而不去惩罚她的婆婆;鲁四老爷及鲁镇的人们都认为祥林嫂有罪,而不去指责她的婆婆。这就反映了封建礼教本身的矛盾性及荒谬性。正是由于封建礼教自身

的矛盾性和荒谬性才造成了祥林嫂的人生悲剧,从而使学生认识到封建礼教的吃人本质。当然,也有个别学生提出了自己全新的观点,能够自圆其说,对此笔者进行了表扬。这种先展示不同观点,再辩论探讨以求统一的方法,跟那种直接把标准答案交给学生的教法相比是不可同日而语的。

三、自学导评法

为了避免教师唱独角戏,学生看热闹,笔者在指导教师学习古典小说时,尝试了自学导评法。例如,学习《林黛玉进贾府》时,笔者事先印发了脂砚斋点评《红楼梦》有关资料。课前可选取一部分作示范,要求学生在课前试着对其余部分进行评点(每人或每组可评点一部分课文内容)。课堂交流中,学生还可以对脂砚斋评点和其他同学的评点进行再评点,并说明理由。这种做法符合显露学生的思维过程,以发展学生思维品质为语文教学的主要任务的新课程理念,也符合探究性活动教学的要求。对于刚刚踏上文学鉴赏门槛的学生来说,这种旨在评点的探究式的学习是十分必要的,因为尽管文学鉴赏崇尚"一千个读者有一千个哈姆莱特",但是它毕竟还有一些起码的规律,不是仅凭直觉随意乱说就行的。

四、异同比较法

比较本身就是探究比较的过程就是探究的过程。比较,可以是内容之间的比较,也可以是表达方式、语言技巧等方面的比较。比如,在学习高中语文第四册的戏剧单元时,教师可以设问:《茶馆》的作者老舍笔下的幽默和《三块钱国币》的作者丁西林笔下的幽默有何不同?学生通过比较探究,发现《茶馆》中的幽默是含泪的幽默,蕴涵着严肃的悲哀,会使观众产生欲笑不能的苦笑;而《三块钱国币》中的幽默是诙谐的幽默,蕴涵着轻松和机智,会使观众产生会心的微笑。由此,教师还可以启发学生提出其他的探究性学习的课题,如幽默的两种类型等。

在比较探究中,除了同类文章可以进行比较外,异类文章也可以进行比较。比如对同一单元的四篇文章,我们除了指导学生在一定的语境中,联系每篇文章的中心意思,联系上下文,对语言的深层含义、感情色彩进行辨品位以外,也可以指导学生比较探究不同文体对语言的不同要求。还可以指导学生从时空上作纵向或横向的比较,比如对朱自清不同时期散文的比较等。

五、知入知出法

知入知出法是指在课堂教学中引导学生把课文内容与生活实际联系起来思考问题,这是拓展学生思维的一种方法。有时,学生的思考似乎脱离了课本内容,但是笔者认为,这才真正体现了探究性学习开放性的特点。例如《阿Q正传》思想内涵博大精深,它不但塑造了阿Q这一世界文学画廊中的不朽形象,批判了以"精神胜利法"为核心的国民劣根性,而且以巨大的时空穿透力走向世界,影响未来。正如鲁迅先生所说"民国元年已经过去,无可追踪了,但此后倘再有改革,我相信还会有阿Q式的革命党"。鲁迅先生的话不但指出了作品深远的历史意义,而且为我们教学《阿Q正传》给予了有益的启示。基于以上思考设计这两个探究性学习活动,引导学生把课文内容与生活实际联系到一起思考问题。

设计一,探究题目:改革开放初期的"阿Q"

探究形式:观看电影《陈奂生上城》,学习原著《陈奂生上城》,写小论文。

探究内容:比较陈奂生与阿Q在思想性格上的相似之处,探讨其成因;理解作者评论《陈奂生上城》的一段文字:"面对生

谈高职新闻专业实践教学体系的构建

■ 郑州信息科技职业学院 赵泰靖 河南 郑州 450046

本文是河南省高等教育教学改革研究项目《新建高职院校文科专业实践教学体系的改革研究与实践》(项目编号:2009SJCLX416)的阶段性成果之一。

摘要:新闻专业实践教学体系旨在培养学生的综合职业能力,体系的构建要依据国家文化产业发展导向和趋势及学生就业面向的工作岗位所需的能力,同时要考虑高职学生不同于普通院校学生的学习心理特点。这个体系应包括四个方面:通过学生亲自实践掌握专业技能的课程;课程之外的系列训练项目;校企合作、工学结合机制下的校外见习、毕业实习及暑期专业实践;毕业论文或毕业设计。而将这几个方面的内容在教学上一一落实,才能体现出体系价值和意义,因此应是体系构建时重点考虑的问题。

关键词:高职教育 新闻专业 职业能力 实践教学

文章编号 DOI: 10.3969/j.issn.1003-2738(x).2011.03.021

2010年,郑州信息科技职业学院新闻采编与制作专业(以下简称新闻专业)被省教育厅确定为特色专业建设点。我们以行动导向教学理论为指导,总结以往专业建设和教学实践的经验,吸取外校的先进经验及高职教育的研究成果,重新制定了本专业的人才培养方案,进一步明确并体现培养学生综合职业能力目标,更加突出了实践教学环节,构成了一个较为完整的实践教学体系,以期达到预想结果来带动其他专业的建设和教学改革。在此愿把我们构建新闻专业实践教学体系的探索及思路予以阐述,以就教于业内专家同行。

一、构建高职新闻专业实践教学体系的基本依据

我们构建新闻专业实践教学体系,主要依据以下四个方面:

(一)国家文化产业发展导向和趋势。近年来,以科学技术和现代传播载体为支撑,形成了由文化创意、文化产品制造、文化传播、文化消费、文化服务、文化交流所构成的产业链。国务院于2009年9月颁布了《文化产业振兴规划》,标志着我国的文化产业进入了一个大发展的新时期。随着文化产业的蓬勃发展,各类传播媒介的发展规模、速度和总量将持续上升,对传媒专业人才的吸纳量也将稳步增长。根据国家文化产业发展导向和趋势,我们将新闻专业的人才培养瞄准社会“大媒介”,而不仅限于新闻主媒介,“大媒介”的范围,包括的出版业、报刊业、电影业、广播电视业、音像业、印刷复制业、广告业、演艺业、网络传播业等所有的文化产业。文化产业的“大媒介”领域都应是新闻专业学生的就业去向。因此必须抛开以往新闻专业通用的“培养新闻采编人员,学生毕业后主要从事记者、编辑职业,就业岗位主要是报社、杂志、电台、电视台等新闻传媒机构”的培养目标,重新定位高职层次新闻采编与制作专业的培养目标。就业去向从新闻事业单位拓展至文化产业各行业;专业领域从新闻传媒拓展至商业传

媒、企业传媒、个人传媒;职业岗位从新闻采编拓展至产品制作、广告创意、公关策划;学科视野从传统媒介拓展至新媒介、融合媒介、泛媒介;人才培养类型从知识型转变为技能型、操作型、应用型。这是我们制定专业培养方案及设计实践教学体系的一个基本依据。

(二)学生就业面向的工作岗位。我们在新闻专业的人才培养方案中将培养目标表述为:“本专业面向报刊、广播电视、网络等新闻媒体和文化产业中的技能性岗位,培养能够熟练运用摄影摄像设备和相关计算机软件,具有报刊新闻的采写与编辑、广播电视及网络新闻采编、节目策划和网络多媒体动画及网页制作等能力,能够胜任各种新闻媒体和文化产业中的一般技术性工作的德、智、体、美全面发展的的等应用技术型专门人才。”既然就业面向是专业相关的技能性岗位,工作中需要的是有一定知识支撑的技能或技术而不是抽象的知识本身。因此,学生在校期间就必须掌握岗位工作必须的相关技能或技术,尽可能实现在校所学与就业岗位的对接。而要熟练地掌握某种技能或技术,只有依靠反复实践才能做到。基于这样的认识,我们在制定人才培养方案时就不能不突出实践教学体系的构建。

(三)高职学生的学习心理特点。我国的中小学教育的教学改革进行多年,仍没有从根本上改变教师讲授、学生接受的传统教学模式,这与高考指挥棒的作用有很大关系。高职学生高考分数总体上较低,这个事实说明他们并不适应这一传统教学模式,其中原因可能很复杂,但与学生不同的智力类型有相当关系。研究表明,高职学生的形象思维能力强于逻辑思维能力,因此对接受抽象的知识感到枯燥乏味,而对具体形象的事物颇感兴趣,适合于在实践中学习,在体验中成长。传统教学模式是以学科知识的系统传授为主,而每一学科都主要是以抽象的知识体系作为存在形式,对学生的逻辑思维能力要求较高,而最能表现学生逻辑思维能力的是语言抽象能力和数理运算能力,目前的高考体制最看重的也是这两种能力。这导致了高职新生大多认为自己是高考失败者,从而产生一系列的心理问题。如果高职教育仍然延续学生在基础教育阶段已经厌烦了的传统教学模式,其效果可想而知。且不说难以使学生获得真实的专业能力和发展潜能,恐怕还会进一步强化其自认为是人生失败者的消极心理而影响终生。因此,我们在人才培养方案中特别突出实践教学体系的构建,正是基于对学生学习心理特点的深切认知。

(四)培养学生综合职业能力的必需。我们将专业目标定位于培养具有综合职业能力的技术应用型专门人才,根据行动导向教育理论,综合职业能力主要包括专业能力、方法能力和社会

劣根性的重要性和长期性。

活,我们时常碰到陈奂生式的尴尬,也时常做出陈奂生式的对策,去应付各种新问题和新的处境,这些问题更多的时候不只是出在吃穿方面,而是精神、思想、观念和价值层面上的,所以我们忘不了他,他是我们这个新旧转型时期的一个烙印,同时还是一个难以言清、难以清除的痛。”

设计二,探究题目:市场经济时期的“阿Q”

探究形式:联系《阿Q正传》和社会现实,展现想象,以新时代的“阿Q”为主人公写一则短剧,然后在班上表演。

探究内容:深刻理解阿Q形象的超时空性,懂得改造国民

知人知出法,能够使学生减弱由于某些课文的写作年代偏早而产生的时代隔膜感,缩短历史和现实的距离,并有利于培养他们辩证分析问题的能力。

探究性学习是学生在比较广泛的教育资源背景下所开展的自主、开放、探究式的学习活动,教师是这个活动的参与者,师生关系应该是“朋友+朋友”式的,教师应采取全新的教学方法,激发学生主动探索、研究问题的兴趣,只有这样,学生才能真正学会学习,从而受益终生。

能力三大内容。

专业能力是指在职业岗位上从事业务工作的能力,包括单项的和综合的技能与知识,如工作方式方法、劳动工具的使用及劳动材料的认识等。在职业教育中,学生主要是通过学习某个专业的知识、技能、行为方式而获得专业能力。这种能力是通过知识讲解的传统教学方法传授给学生,还是用新的教学方法使学生主要通过自身实践获得?答案是不言而喻的。

方法能力是指在职业岗位上完成工作任务的过程中独立寻找解决问题的途径,把已获得的知识、技能和经验运用到新的实践中的能力,包括制定工作计划、工作过程和产品质量的自我控制和管理以及工作评价等。对在校学生来说,方法能力主要是指独立学习、获取新知识技能的能力。用人们熟知的言语来表述,方法能力略相当于通常所说的发现问题、分析问题、解决问题的能力。

社会能力是指与他人交往、合作、共处的能力,包括工作中的人际交流、公共关系处理、劳动的组织、团体意识和社会责任心等。诸如利益冲突的处理、批评与自我批评等也都属于社会能力的范畴。

方法能力和社会能力中的很多内容属于情感类的教学目标,更无法简单通过传统的学科系统化课程和传授式教学使学生获得,但却可以通过学生自身的实践和在实践过程中的交流、合作、共处来获得。

可见综合职业能力本质上是一种实践能力,难以通过传统的教学模式来培养。如果一个学生在学校期间这三方面能力获得了良好的平衡发展,也就获得了毕业后能够得到专业对口的工作并能得到持续发展的基本保证。较强的专业能力能够保证他较为顺利地找到工作,而良好的方法能力和社会能力可以源源不断地为其专业能力的发挥提供动力,从而保证其可持续发展。我们的新闻专业人才培养方案及实践教学体系,就是主要基于以上三种能力也即综合专业能力的培养而制定和构建的。

二、高职新闻专业实践教学体系的内容

这个体系主要包括以下四方面内容:

(一)培养专业能力的技能性课程。根据新闻专业的就业面向,我们依据纸质媒体、电子媒体和网络媒体分为报刊、广播电视和网络三个模块设置专业核心技能课程群,报刊技能模块包括新闻采写、报刊编辑、新闻摄影、报刊电脑编排与设计四门课程,广播电视技能模块包括广播电视节目策划、广播电视新闻采编、电视摄像、非线性编技术、播音与主持五门课程,网络技能模块包括网络新闻编辑、网络流媒体、网络多媒体动画、网页制作四门课程。这些课程中技能的掌握虽然离不开一定的知识,但要实实在在掌握这些技能,却主要靠学生亲自动手操作,反复训练。这些技能的操作需要一定的教学设施条件,如报刊电脑编排与设计必须配备计算机并安装编辑软件,新闻摄影摄像必须配备一定数量的照相机和摄像机,非线性编技术必须建设一定规模的非线性编教室,学校应该在设备购置和设施建设上舍得投入。

专业课以技能性课程为主体,并非完全排斥知识性的课程,一些理论性、知识性的课程,作为新闻专业的知识基础,还是有必要开设的,如传播学基础、新闻学概论、新闻伦理与法规、新闻心理学等课程,但即使是这些课程,也可以运用实践教学方法以取得更好的教学效果。

(二)培养综合职业能力的系列训练。在正规的课程之外,我们设置了汉字书写、普通话、基础写作、实用文体写作、社会调查、模拟报社角色、社会能力系列活动、校内新闻报道与制作八项训练。这些项目着重于学生的自练,老师的作用是指导、监督和评价。组织学生进行一定的讲解或讨论还是必要的,但不是每周排课按时进行课堂教学。

汉字书写和普通话训练重在塑造学生的外在形象,提高学生的基本素质和社会能力。字写得丑陋和话说得不标准,会在一定程度上影响社会交往,降低社会评价,人们也往往直观地以字是否写得好和说话是否标准来评价一个人的基本素质。在现行教育体制下,中小学普遍不重视汉字书写,学生入学时书写能力总体较差甚至很差。高职学生大多来自农村,说话方音较重。对新闻专业的学生来说,与专业对口的一些工作岗位离不开手写和口说,因此对汉字书写和普通话应有更高的要求,这是设置这两个训练项目的现实依据。

新闻专业无论是报刊新闻、广播新闻、电视新闻或网络新闻,都离不开书面文本的写作与处理,因此写作能力是最基础也最重要的专业能力,而在新闻专业的所有技能掌握中,最缓慢的恐怕要属写作技能了。高职学生入学时的写作能力总体较差,许多学生在中小学阶段养成了一些顽固的书面表达陋习。因此我们在专业课程中的新闻写作课之外,设置了四个学期的写作训练,先用一年打好写作基础,再用一年练习实用文体的写作。

模拟报社角色是配合报刊技能课程的开设,成立模拟报社,定期出版模拟报,让学生轮换担任记者、主编、编辑、编审、校对、排版等角色,在模拟真实情境中获得实在的专业能力。社会调查训练项目是让几个学生合作,一学期做两到三个调查题目,在调查的基础上写出调查报告,并向老师和同学讲解,重在学生的培养方法能力和社会能力。社会能力系列活动,是将每班学生分为若干小组,每组策划、组织、主持一次活动,全班参与,预期能收到良好的社会能力训练效果。校内新闻报道与制作是让学生随时关注学校建设、发展、教学、管理及其他工作的动态,运用专业知识技能和设备,捕捉新闻点,并写作或制作出来供报道之用。

虽说以上训练项目中的某一项重在培养某一种能力,但其作用都不是单一的,譬如学生在策划、组织、主持社会能力系列活动的过程中,方法能力也会得到训练,如果活动专业性较强,也会有助于提高专业能力。

(三)进入真实职业情境的校外实践。校外实践主要包括校外见习(如到到新闻单位、文化公司参与节目策划、录制等工作)和毕业实习(到新闻单位、文化公司)及暑期社会实践(如新闻采写、摄录作业),这是培养学生职业能力不可或缺的教学环节。校内专业课程中的实践教学和系列项目中的训练,毕竟是在模拟的情境中和相对封闭的环境中进行的,还不能实现在校所学与就业岗位的较完好对接。因此有必要创造条件让学生在在校期间就走出课堂,走出校门,到新闻单位或文化公司去见习实习,熟悉就业面向的工作单位和岗位,从而才能真正实现这样的对接。

校外实践的成效,有赖于校企合作,工学结合的实现程度。我们在新闻单位和文化公司为新闻专业建立了十多个实训、实习基地,虽然这些基地为学生提供了一定的见习实习机会和岗位,但还没有形成优势互补、互利共赢的合作机制,这是今后的一大努力方向。为了弥补这方面的缺憾,我们非常重视与新闻单位、文化公司的沟通和联系,尽可能多安排学生到这些单位或公司参与节目策划、录制,收到了比较好的实践教学效果。对将要毕业的学生,尽最大努力联系专业对口的单位或公司安排学生进行毕业实习,希望学生通过实习而直接就业。

我们也重视让学生利用在校期间的两个暑假进行校外社会实践。布置暑期实践作业时,在内容的确定和形式的要求上都尽量考虑到学生放假后所处环境的不同,但其核心内容和形式是运用专业知识、发挥专业技能的新闻采写和摄录。为此专门拟定暑期作业方案印发给每个学生,方案中规定了实践的内容,完成程序,考核办法,并提出具体要求。开学后老师收缴作业,评定成绩,并进行讲评。这项作业对学生综合职业能力的培养起到了重要作用。

(四)毕业设计或毕业论文。毕业设计或毕业论文是学生毕业前完成的综合性实践作业,要求学生综合运用所学知识技能,尝试做成一个知识技能较高的产品或解决一个专业性的问题。

这项作业曾在普通院校广受诟病,有人主张包括高职在内的专科院校取消毕业论文或毕业设计,有的专科院校也确实取消了这项作业。我们认为这项作业是否起到培养学生综合职业能力的重要作用,要看此专业的整个教学状态和学生能否得到得力指导。如果系列训练项目中的写作训练和专业课中的新闻写作课程大大提高了学生的写作能力,如果学生通过专业课的学习实实在在地掌握了必须的专业技能和知识,并且自身能够真切感受到其方法能力和社会能力在训练和学习中得到了很大提高,他们就不会将写毕业论文或做毕业设计视为畏途,那么,这项难度较大的综合性大作业就会对他们的综合职业能力起到很大的提升作用,并增加他们对就业和以后发展的自信心。基于这种认识,我们保留了新闻专业的毕业设计或毕业论文,高度重视并精心安排这项作业,专业老师对每个学生的设计或论文进行强有力的指导,取得了明显的成效。

以上四个方面构成了新闻专业完整的实践教学体系,落实这四个方面的实践教学,相信能够高质量的培养学生的综合能力。

三、高职新闻专业实践教学体系的落实

专业实践教学体系如果难以在教学中落实,则这样的体系就是虚拟的,也就失去了其价值和意义。因此,在构建专业实践教学体系同时,必须考虑如何落实的问题。以上新闻专业实践教学体系,我们对每项内容的落实都做出了设计。体系中校外实践和毕业设计或毕业论文,在上文中已经显示了落实思路,这里仅说明专业课程和系列训练的落实思路。

培养专业能力的技能性课程的性质决定了要靠学生亲自实践,反复训练来掌握技能,知识的接受服从于技能掌握的需要。在“做(技能掌握)”与“学”(知识接受)之间,是做中学而不是学中做。这就要求教师改变已经习惯了的以知识讲授为主的传统教学模式和教学方法,掌握适合能力培养的新模式和新方法。我们要求教师认真学习行动导向教学理论和方法,以此理论指导自己的教学改革,用此方法来改变教学行为,提高教学效果,从而实现从以教师的教为主向以学生的学为主的转变,将学习的主动权还给学生,凸显学生在学习中的主体地位。

虽然这些课程教材的内容是指向专业能力培养的,但采用行动导向教学方法,却可以在教学过程中同时实现方法能力和社会能力的培养,譬如将学生分组,通过合作学习来解决问题,完成任务,展示成果。使学生在合作、交流、互助中分析问题,寻求方法,完成任务。因此我们提出这样的课程教学改革指导思想:以课程内容的教学为载体,以培养学生综合职业能力为目标,以行动导向教学理论为指导,并采用行动导向教学方法,在培养学生专业能力的同时,培养学生的方法能力和社会能力。

即使是理论性知识性的课程,例如传播学基础、新闻学概论的教学,也要突破传统教学模式,变“教书”(传授教材内容)为“教学”(教学生会学习)。应该假设,教材中的大部分内容,学生自己阅读是可以理解的,最起码能够理解文字表面的意思,而隐藏在文字背后更深刻广泛的意义和学生确实难以理解的知识,也避免采用灌输式的方法让学生接受,而应该设计为问题,作为任务布置给学生,让学生通过查阅资料,独立思考,小组讨论、展示成果的程序来完成。这是另一种意义的“做中学”,其精神实质与在实践中掌握技能是一致的。

培养综合职业能力的系列训练,基本的教学组织形式是小组合作学习,主要靠小组中同学相互激励,相互纠正,相互评价来维持和推动训练的进程。虽然重在学生的自我训练或练习,但

仍离不开老师的指导。老师首先要对整个训练进行总体规划和具体设计,制定出较为详尽的教学实施方案,经专门论证把关后才准予实施。训练项目重在一个“练”字,教师在训练中的作用主要体现在监督、检查、组织评价和大量的个别指导和少量的集中指导上,要避免教师占用过多的时间向学生讲解知识。每项训练,每个老师只带一个班为宜,多带则难以兼顾。

普通话训练重在说,而不要求系统掌握普通话知识,达到二级水平即可通过,专业上更高的要求可通过播音与主持等课程来达到。汉字书写训练和写作训练重在写,而不要求系统掌握书法知识和写作知识。汉字书写基本达到流利美观即可通过,更高的书法水平可鼓励学生自己坚持练习达到,而不作为对所有学生的硬性要求。写作训练重在多读多写,本着“写好就是一切”的理念进行不间断的训练。基础写作训练的内容是措辞造句、构段谋篇和叙述、描写、议论、抒情、说明等基本的表达方法及语感的培养。实用写作的训练内容是在生活、就业、工作中用得到的个人文书和单位常用的行政公文和事务文书。

社会调查训练每个小组的调查题目要避免重复,要求每个小组首先制定调查方案,明确调查的目的、内容、对象、方法、步骤及组内分工,保证每个成员都切实承担一定的任务。然后进行切实的调查,收集到充分的调查资料,在对资料的分析整理基础上找出问题和对策,写出格式规范的调查报告。这个训练项目的难度相对较大,对指导老师的要求较高。如果老师不熟悉社会调查的相关知识和操作程序及调查报告的写作规范,并具有社会调查的一定经验,恐难以胜任。

模拟报社角色训练和校内新闻报道与制作训练,也都需要老师的规划、设计和指导,不再详述。

每一个训练项目相当于一门课,如果教学实施到位,在培养学生综合职业能力方面的作用并不亚于一门专业课。虽然不是按常规的上课来进行教学,但老师在规划、设计、组织、指导、监督、检查、评价上所花费的时间和精力应该不亚于教好一门课。

以上对高职新闻专业构建实践教学体系的依据、内容及其落实的阐述,融合了我们的理论思考和实践探索。这个体系的内容是否全部适宜,尚有待于实践的检验,并在实践中予以完善,而最重要且难度最大的是在教学上的落实,这要受制度环境、观念转变的程度、教学改革的力度、实践教学设施的建设状况及校企合作、工学结合的进展情况等多方面因素的制约,因此可以说落实于教学是一个不断进步而没有止境的过程。

参考文献:

- [1] 张国桢. 高职教育行动导向教学体系[M]. 江苏大学出版社. 2007.12
- [2] 史平 秦旭芳. 行动导向教学法 探索与创新[M]. 大连理工大学出版社. 2010.08
- [3] 赵志群. 理论与实践一体化的学习[J]. 职教论坛. 2009年15期
- [4] 武春平. 高职应用文科类专业实践教学刍议[J]. 科教新报(教育科研). 2010年30期
- [5] 黄成夫. 高职高专文科教育的实训教学理论与实践探索[J]. 高教论坛. 2007年05期
- [6] 李少虹 金双秋. 谈高职高专教育文科类专业实训教学的改革新思维[J]. 山东商业职业技术学院学报. 2005年01期
- [7] 覃伟丽. 高职院校新闻专业实践教学初探[J]. 湖南大众传媒职业技术学院学报. 2009年05期 [8] 贾尚恩. 高职新闻专业实训教学模式的探索[J]. 辽宁高职学报. 2007年05期

当代文化冲突与主流意识形态建设

■ 河南大学哲学与公共管理学院 姚晶晶 河南 开封 475004

摘要:21世纪在文化领域是一个争夺领导权和控制权的时代,当代中国的发展面临着西方文化的冲击,在这种文化对立和冲突中,我们必须以马克思主义指导为核心作用的前提下,吸取外来国家的文化精髓,弘扬本国优秀的传统文化,把我国建设成为文化软实力最强的国家。

关键词:文化冲突 主流意识形态 建设

文章编号 DOI:10.3969/j.issn.1003-2738(x).2011.03.022

1.“文化冲突”概念的界定

按照一般的理解,“文化冲突”是指“两个不同民族文化之间所发生的差异、冲突、矛盾、斗争”^①。但笔者认为,这一界定似有些狭窄。本质上,文化之间的差异、冲突、矛盾、斗争不仅在不同的民族文化之间存在,而且也在代际文化之间以及在文化思想领域中不同的文化流派之间存在。而且三者之间经常是相互包含和牵连的。当然,对于后起的现代化国家而言,不同民族文化之间的冲突是“文化冲突”的主要内容。

2.21世纪的文化冲突

21世纪是人类社会高速发展的新世纪,同样也是文化冲突变得越来越激烈的新世纪。

2.1 后现代性和统一性的冲突。文化要想得到控制,就必须要求文化行为统一性。但是,现代文化的走向确是向多元化的发展,否定了文化统一性,要是站在文化控制性这个角度看,文化多元性是具有灾难性的。文化越具有统一性,群体认同感就越高,反之就会如同散沙。总之,当代文化的建设应在多样性中寻求统一,而不是弘扬后现代的多元性。

2.2 文化趋同和文化自由的冲突。伴随全球化进一步加强,文化越来越具有趋同性,但全球化过程存在很多文化冲突,例如文化霸权与文化民族主义、西方文化与非西方文化冲突、不同民族之间对文化控制权的争夺等。当今,以美国为代表的西方文化霸权主义正以高高在上的姿态对非西方文化施压,把他们的价值观、生活方式等强迫地灌输到其它地区,不断地冲击后发展的国家,从而由文化危机导致社会危机。

2.3 诞生与消亡的冲突。在当今社会,文化的诞生正面临社会承担的伦理压力。在面对克隆技术、遗传工程以及核武器等正受到文化的合理性以及控制权的挑战。诞生那些合理的文化并能收到控制的理想,取代那些拔高式的增长的工业文明的发展观,发展绝对不是膨胀,而是有节制的物质消耗和健康、持续稳定的增长。

3.主流意识形态建设

改革开放以来,我国从封闭走向全方位的开放,随着我国社会主义市场经济建立和初步完善,一方面,激活了人们的创造力,使得经济得到快速发展,人民生活水平得到极大的改善;另一方面,西方的价值观念、语言习惯、生活方式以及思维方式都大量进入我国,深刻影响社会生活的各个方面。诚然,西方文化并不是糟粕,其中的科学、人道、民主等也是人们普遍追求的,但是,任何事物都有普遍性和特殊性。“文明的普适性和特殊性之间存在复杂的关系,其中也包括某些冲突方面,存在着复杂的关系。如何取舍,如何妥协?我们现代智慧面临着上述基本考验。”

^②正是基于我国文化面临这样认识和判断,近年来我国学术界已作出回应并研究对策。

3.1“新儒家”和“兼容西方的文化保守主义”文化思潮。张岱年在上世纪80年代就作出结论:“一是固步自封,因循守旧,像过去那样,以大国自居,自以为高明。这是没有前途的。二是全盘西化,完全抛弃固有的传统,这是不应该的,在现实生活中也是不可能的。三是主动吸收世界先进文化的成就,同时发扬固有的优秀传统,建设具有中国特色的社会主义文化,争取与发达国家并驾齐驱,这是中国文化惟一光明的出路。”^③他的这一归纳在理论上是正确的,但在现实中缺乏可操作性。在当时他也没有估计到西方文化对我们影响如此深刻。相比较而言,“新儒家”和“兼容西方的文化保守主义”两种文化思潮都有借鉴的价值。

“新儒家”是上世纪70年代诞生并形成潮流的,即在继承和弘扬民族优秀传统文化的旗帜下,从事着对传统儒学资源在新的历史条件下的开发和利用,换句话说,就是为中国文化“招魂”,它试图在中国文化面临危机的时候,通过对中国文化全新诠释来发展中国文化,以此来面对压力和挑战。

“兼容西方的文化保守主义”是上世纪30年代左右海外留学生的理论观点。他们这一批学者既有国学的修养,又有在西方国家教育的经历,即一方面执着传统,一方面又受西方文化的影响。这一文化思想派别,尽管没有“新儒学”反映那么深刻,但近年来对这些思想的挖掘,也产生了非常深刻的影响。

3.2 马克思主义思潮。我国是社会主义国家,当然应该以马克思主义思潮作为主流,作为一种文化理论,马克思是产生于西方的土壤中,但是经过毛泽东—邓小平—江泽民—胡锦涛的四代党的领导集体的孜孜不倦的努力,已与中国革命和社会主义建设融为一体,并从深层次影响中国人民的思想以及文化趋向。所以,马克思主义思潮和中国特色的社会主义是国家意识形态。因此,在坚持马克思主义指导地位的前提下,还要寻求优秀的民族文化和精神资源,这对于我国在21世纪发展有非常重要的现实意义,也正是在这个意义上,我们对“新儒家”和“兼容西方的文化保守主义”文化思潮才有积极的评价。

3.3“文化软实力”的建设。中国传统文化是一个优秀的文化,四大文明古国目前只有中国传统文化延续至今,从这就可以证明中国文化的生命力,它是中华民族的珍贵遗产,对中华民族有很强凝聚力,所以,在今天,要大力弘扬中华民族优秀传统文化。所谓“文化软实力”建设,就是要对固有的无可改变的文化传统予以重新的清理和阐释,然后重建解读体系,使之在新的历史条件下大放光彩。正如冯友兰先生说:“中华民族的古老文化虽然已经过去了,但它也是将来中国新文化的一个来源,这不仅过去的终点,也是将来的起点……在振兴中华的伟大事业中,每一个中华民族的成员,都应该尽其力之所及做一点事……我认为中国古典哲学中有些部分,对于人类精神境界的提高,对于人生中的普遍问题的解决,是有所贡献的,这就是永恒的价值”,“即把有永久价值的东西,阐发出来。”他把这一工作简略地称为“阐旧邦以辅新命。”^④

参考文献:

- ①《文化学词典》,中央民族学院出版社,1988年版
- ②胡邦炜,熊十力哲学的价值与意义,文史杂志,2000,(1)
- ③张岱年,中国文化传统简论,浙江:浙江人民出版社,1989,145
- ④冯友兰,阐旧邦以辅新命,上海:远东出版社,1994,230

作者简介:姚晶晶(1984—)女,河南焦作人,河南大学哲学与公共管理马克思主义哲学2010级硕士研究生。

浅析当代大学生恋爱心理问题及其教育对策

■ 周口师范学院教育科学系 李卉子 河南 周口 466001

摘要:大学生的生理、心理及所处环境的特殊性,使得大学生谈恋爱成为极为普遍的现象。因此分析大学生恋爱心理困境,对消除其心理上的困惑,避免、纠正其行为的盲目性,具有一定的现实指导意义。

关键词:当代大学生 恋爱心理 问题 教育对策

文章编号 DOI: 10.3969/j.issn.1003-2738(x).2011.03.023

大学生谈恋爱已是大学校园里屡见不鲜的事情,大学生恋爱也早已不再是“犹抱琵琶半遮面”了,它成了大学生们夜间卧谈的必选话题,成了大学校园里一道独特的风景,成了大学生争相追逐的香饽饽。然而,恋爱问题恰恰又是莘莘学子们最感困惑的问题之一,严重影响到他们的学习、生活乃至人格的健康发展。因此,关注大学生恋爱心理,培养大学生正确的恋爱行为,成为高校大学生心理健康教育的一项重要内容。

1、大学生恋爱心理问题原因探析

1.1 社会文化的影响。校园是社会的一部分,社会整体文化影响着大学校园的局部文化。在推进社会主义市场经济体制建设的过程中,受西方文化的强烈冲击,中华民族的传统道德文化即严肃文化渐趋弱化,社会上流行的许多思潮和不良现象对校园文化环境的冲击和影响,扭曲了部分大学生的人生观和价值观,改变了大学生的处世态度和社会行为,出现诸如幻化政治意识、回避社会责任、学习动力不足甚至游戏人生、玩世不恭、一味追求感官刺激等不良现象。在这种封闭、压抑的精神状态下,容易产生寻找异性朋友,填补空虚的心灵欲求。此外,网络文化正日益成为影响大学生恋爱心理的不良因素。

1.2 大学生心理发展的矛盾。从性心理的发展特征分析,处于青春期的大学生性心理已发育成熟,基本上完成了自我性角色的认同,有性冲动,但婚姻受到限制,又有一定的学习压力。从恋爱心理的发展状况分析,初涉爱河的大学生往往凭直觉选择对象,偏重于对异性气质、形象的迷恋,很少有理性的介入,呈现出明显的波动性、冲动性、排他性特征,自制力往往处于最低水平。总之,性生理发育的成熟和性心理发展的滞后,对爱情的强烈渴望和同异性交往经验、技能的缺失的矛盾,加上情绪的自控性、意志的自觉性与果断性发展不完善,极易导致大学生恋爱道德行为的偏差。

1.3 学校教育、管理方面存在的问题。有学者认为高校对大学生恋爱观教育的滞后,教育手段、教育形式、教育内容的相对简单落后,都严重影响了大学生正确的恋爱观的形成。大学生对性知识的好奇、渴望与高校性教育及恋爱心理指导的缺失之间形成强烈的矛盾,加上学校管理制度上的漏洞,极易导致大学生通过包括非法同居、偷看色情录像等多种非正当途径满足其性好奇、性要求,产生多种多样的恋爱心理及行为问题。

2、大学生恋爱心理的表现

2.1 从众心理。在一个群体中,如果大部分人都在谈恋爱,剩下的人也会受到影响,觉得自己也理所应当的应该这样。处在青年期的大学生,往往对自己缺乏充分的肯定,甚至有人会为自己没有恋人而自卑,所以他们会追随潮流的脚步。赶潮流与周围文化环境的诱导也密切相关,超越生死的爱情电影,风花雪月的言

情小说,缠绵悱恻的爱情歌曲等校园里流行的一切都会潜移默化地影响大学生的行为。

2.2 只问过程,不问结果的随意心理。现代大学生里流行着这样一些观点“不求天长地久,只求曾经拥有”“跟着感觉走,紧拉着梦的手”。一些大学生把恋爱当作一种感情体验与及时行乐,并不以婚姻作为最终目标,在一起的最大动机就是排解寂寞,享受一下恋爱的感觉,两人之间没有共同的奋斗目标,也没有对未来的长期规划,这种行为实质是只强调爱的权利,而否认了爱的责任。

2.3 学业、爱情两难全的矛盾心理。大多数大学生在恋爱中都声称自己不会荒废学业,学业仍然是第一位的,但是,这些只是大学生主观上、思想上的愿望而已。教育实践经验表明,真正在客观上、行为上能够正确处理好学业与爱情关系的大学生虽然也有,但为数不多。更多的是一旦坠入情网就不能自拔,当学习与情感要做出时间与行为上的让步时,很多在恋爱中的学子会情不自禁的把感情放在了首位,而学业和自身发展则成为大学生生活里的附属品。

2.4 性爱的盲目心理。从调查显示,大学生发生婚前性行为具有轻率性和盲目性。出现这一现象的主要原因是因为缺少性健康教育,对婚前性行为后果的严重性缺乏认识,这种现状实际上已经使部分大学生面临未婚先孕、人工流产和性病等生殖健康问题的威胁。这些伤害让部分大学生特别是女学生承受着巨大的心理压力,甚至有的产生轻生的念头。

3、大学生恋爱心理问题矫治方法

3.1 加强爱情真谛教育,帮助大学生树立正确的恋爱观。高校通过教育,使大学生明白这样一个道理,即只有在深深了解并建立在友谊的基础上,自然而然地发展起来的爱情,才是真正有利于身心健康和事业发展的。通过教育,使大学生摆正爱情与学业的关系;爱不是人生的全部,事业是爱情的重要支撑。只有伟大的事业、崇高的追求对人的发展、人的幸福才更具有决定意义。

3.2 加强性知识教育,提高大学生的性道德。性在中国传统文化中一直是一个隐秘、忌讳、敏感的话题,这种对性的认识误区直接导致学校教育中性知识教育的缺失,性教育成为极其匮乏但却无人问津的禁区。由此,通过开设性生理课对大学生实施性知识的教育实属当务之急。在性知识教育的同时,还应通过多种途径和方式加强对大学生的性道德教育。

3.3 加强心理健康教育工作,塑造大学生完整、高尚的人格。心理健康教育因其在方法上的人本化、自然化而更贴近大学生,可以有效弥补教育管理和思想政治工作的不足。对于大学生而言,爱情的烦恼是其心理困惑的重要方面,而由于传统文化及交往能力的限制,大学生又不太愿意把这种烦恼向别人倾诉。这种困惑长期积郁在心中必将对大学生的身心健康产生不良影响。鉴于此,高校应抽调专门人员成立心理健康教育咨询机构,通过多种途径开展大学生心理健康教育活动,培养大学生完善、高尚的人格,保证他们性心理的健康发展。

参考文献:

- ①王勤、郭漫勤.大学生恋爱心理误区及对策研究.河南职业技术师范学院学报(职业教育版).2006,(5)
- ②陶国富.大学生恋爱心理.华东理工大学出版社.2002.
- ③郑涌.大学生心理健康与咨询.高等教育出版社.2000.
- ④锡胡尔.大学生心理健康指南.远方出版社.2002.

作者简介:李卉子,周口师范学院教育科学系 2008 级心理学专业。

媒介素养下艺术教育的重要性

■ 郑州澍青医学高等专科学校 赵春晓 河南 郑州 450064

摘要:目前随着媒介内容的发展,“媒介”一词可指艺术、广告牌、计算机、电视、移动影像、多媒体、音乐、口头语言、书面语言和电视等。而这里所讲的媒介素养就是指正确地、建设性地享用大众传播资源的能力,能够充分利用媒介资源完善自我,参与社会进步。

关键词:媒介素养 艺术教育 完善自我

文章编号 DOI:10.3969/j.issn.1003-2738(x).2011.03.024

媒介教育又称媒介素养教育,是在大众传媒时代,针对多种媒介对人的影响而提出的一种教育思想和方法。它以培养人的媒介素养为核心,使人们具备正确使用媒介和有效地利用媒介的能力,并形成对媒介所传递的信息能够理解其意义以及独立判断其价值的认知结构。

一、艺术的传播对青少年媒介素养教育的意义与价值

1、艺术在教育生活中的地位

艺术本身是不现实的东西,常常为艺术之外的现实目的服务。像书法家写字,画家作画,作曲家作曲,及我们对他们的作品的欣赏。柏拉图和墨子是中西方对艺术的功利性典型的代表。而在我们过去的教育体制中也是不折不扣的贯彻柏拉图和墨子的思想主张。就学校教育的实际情况来看,艺术课程总是处于被边缘化,认为是浪费时间,所重视的是高考所涉及到的课程。我相信大家一般有这样一种看法:艺术确实是某种令人愉悦的东西,可与现实中的诸多急要务相比,艺术终究是无足轻重不可同日而语的。

2、艺术存在的现实价值意义

1)现在社会下的学习要求把德育学习放在首位。美育与德育则犹如孪生的亲姐妹,它们互相影响,互相间渗透。审美能力作为一种高级的文化素养,常与人们的道德行为连在一起,所不同的是运用的手段与方法不同。德育是采用说服、监督、奖惩等方式,美育则是通过艺术形象的魅力潜移默化,以诱发、感染陶冶等方式诉诸人的审美情感。因此它的功能是独特的,也是其它学科无法替代的。

2)艺术欣赏是评价国民文化素质与智力的标准。艺术学科尽管操作性强,但文化智力的比重也相当大,国际上评价一个国家国民文化素质的高低都将能听懂交响乐、合唱的人数比例作为主要标准之一。其实,正是由于艺术学科操作性强,如学一件乐器,口、眼、手和脑等各生理器官都要同时运作,因而能极大的开发少年儿童的智力,能使孩子变得聪明起来。

3)艺术教育在培养人的素质中具有重要作用。艺术形象能给人提供丰富的无穷无尽的联想世界,从而极大地开发人的想象力,有丰富想象力的人才有创造力。目前社会上常见到一些具有较高学历的研究人员,尽管在校学业优秀,可工作后几年不能出科研成果,问题就出自这些人缺乏应有的想象力,从而导致创造力的低下。1957年,前苏联发射卫星与宇宙飞船都早于美国发射成功。当时曾引起美国朝野的震惊,经过反复论证,终于查出落后的原因:美国的教育大大的落后于苏联的教育。苏联的近百分之三十的科学家都是音乐家,其他的科学家艺术修养也相当高,所以他们的想象力非常丰富,并且富于创造性思维。为此,美国近千名科学家联名上书国会与总统,要求在全美加强艺术教育。美国从五十年代末期从小学到大学,全部开设艺术

课。

二、媒介素养下青少年的艺术教育的途径和方式

卢梭曾经夸张地说明:“自然的一切都是好的,到了人的手里都变坏了。”话虽夸张,但要看到这句话带来的警示:我们应该顺应自然规律办事,而不要因为歪曲和干涉自然的发展过程而发生对于我们不利的结果。所以,我们要注意以下几点:

1、加强青少年对艺术认识的基础:家庭教育。首先要端正其教育孩子的态度与目的,尊重孩子的意愿。其次,树立家庭艺术教育的信仰。从尊奉孔子的“学而优则仕”历史悠久的科举到现在教育学生要有“头悬梁锥刺股”刻苦学习精神,形成了一种传统观念:学习是斗争痛苦的而不是愉快的。豪不过分的说,我国家庭艺术教育有相当部分急功近利成分。没有平衡远期与近期艺术教育的态度关系。将素质教育扭曲的观点实施到自己孩子身上,把孩子尚未健全的思想意识完全控制在自己的手中,剥夺了孩子对艺术渴望需求的判断力。最终导致其成了“天才式工匠”,可能造成其终身从事音乐职业而内心不喜爱音乐艺术的可悲结果。

2、深化青少年艺术教育实施的主要途径和内容:学校教育。我们看下西方的教育理念:在课堂上游戏和艺术成分占据了相当大的比例,教室和走廊里到处都陈列着学生的艺术作品。如果我们问他们的学生最喜欢的功课是什么,十之八九的回答是体育、美术、音乐、舞蹈等等。对于我们国家的课堂教学效率而言,西方不如我国。正当我们老师在为学生不能背诵99乘法表头疼时,西方的课堂收获像是游戏与艺术的附属品,可奇怪的是,学生一旦到了高中的最后一年以及上了大学之后,就突然紧张起来,并且主动积极地开展创造性的研究活动,于是大批的科学家和学者就从这些年轻的学生中涌现出来。

艺术教育的重要性前面都已经说过,既然如此重要为什么在学校实施起来却受阻斑斑呢?自从减负加强素质教育开始,我们似乎看到了希望,但伴随而来的是相反结果。在一次的谈话节目上,一位母亲说自己的孩子比以前有更多的功课需要完成;一个在校大学生说学校的艺术活动只是让他们感觉到忙和累等等。这不得不让我们教育工作者冷静的思考下。

3、为青少年最大限度的创造和谐的艺术教育环境:社会教育。社会是国家进行施政管理的场所,是保证人民物质文化生活和谐进行的基本。社会教育是保证家庭教育和学校教育有效开展的强力后盾。我们的社会应该不止从精神方面给予支持还要在物质上给予以帮助。

参考文献

- [1]刘彦.《普通高等学校艺术教育的误区与改革》[J].高等教育研究,2008(02)
- [2]李霞 徐睿.《国外媒介素养教育对我国的启示》[J].软件导刊,2008年第5期
- [3]杨小棠.《发展高校艺术教育推动和谐社会构建》[J].职业时空,2008(02)

作者简介:赵春晓,1985年2月4日,女,河南郑州,郑州澍青医学高等专科学校(教师) 研究方向:音乐表演。

职业学校校园文化建设之我见

■ 信阳市第二职业高中 杨冰 河南 信阳 464081

摘要:学校的精神是校园文化的灵魂;学校的价值观、办学理念和办学模式是校园文化的核心;学生的文化素质、教师的文化修养、学校的文化品位是校园文化的重要标志。

关键词:校园文化 建设 文化素质 文化修养

文章编号 DOI: 10.3969/j.issn.1003-2738(x).2011.03.025

校园文化是社会文化的重要组成部分,它以社会文化为背景,以学校师生员工为主体,以广阔的校园为活动空间,以特定的校园生活方式和校园精神为特征,是每个学校在办学实践中逐渐孕育和形成的独特的办学理念、道德规范、组织制度,是体现全校师生价值取向的校风、教风、学风、班风等所共同整合而成的人文生态环境。

职业学校的校园文化是以职业学校为载体,通过历代师生的传承和创造所积累的精神成果和蕴涵这种精神成果的物质成果的总和。学校的精神是校园文化的灵魂;学校的价值观、办学理念和办学模式是校园文化的核心;学生的文化素质、教师的文化修养、学校的文化品位是校园文化的重要标志;学校校园文化主要由物质文化、制度文化、精神文化三要素构成。

对于职业学校,它的定位是培养面向基层,面向生产、服务和管理第一线职业岗位的实用型、技能型专门人才,是以服务为宗旨,以就业为导向,以行业、企业、社会区域为依托。因此,决定了其校园文化除具有一般校园文化的共性外,还具有如下个性特征:(1)应用性。这是由职业学校的人才培养目标所决定的,也是它的主要特征。(2)职业选定性。学生一进校,就选定了就业的方向,学生要根据所选职业的岗位要求,确立自己的职业理想、职业规划、职业道德并掌握足够的专业技能。(3)特色性。职业学校要立足就要办出特色,要注重突出自己的特色专业、优势专业。在校园文化的建设过程中,要注重这些专业知识的渗透,使校园文化具有鲜明的特色。(4)行业指向性。职业学校要依托行业办学,校园文化也要随着社会、行业文化的发展而不断变化,这也是职业学校文化始终保持先进性的必然要求。

根据职业学校校园文化的特点,职业学校的校园文化必须与企业文化对接,必须广泛了解市场文化,与市场文化融合。这样的职业校园文化才是完整的、有特色的、系统的。所以,要以职业校园文化的一般规律为平台,构建一种具有职业特色、立体结构的校园文化。

突出“职业性”,构建职业特色的校园文化。职业学校定位是以市场为导向、以就业为目的、以能力为本位来培养高素质、高技能的技术应用型人才。因此,学校的一切活动都要围绕这个核心来开展,所有的校园文化活动都要体现“职业”的特点。

一是加强物质文化建设,发挥校园文化的熏陶功能。校园物质文化是学校各种客观实体存在的总和,是实现目的的途径和载体,是校园文化建设的基础前提和外标志。职业学校的校园文化建设要打好物质文化这一“基石”,要努力做到:一要注重自然景观的建设,更要注重文化景观的建设;二要根据职业学校的特点,在物质层面上处处突出“职业”特点。校园景观设计的总体方向应以增强职业特色氛围为主,以增强人文艺术氛围和加强绿化环保为辅的宗旨建设校园环境。职业学校不一定有雄伟气派的教学楼、体育馆,但必须有科学先进的实验楼、实训楼;不一定有一流的专业,但须有一流的专业实验实训室。职业学校的核心竞争力主要体现在实践水平和动手能力上,因此,实践

性教学环节的设施建设始终应该摆在首要和突出的位置。职业学校应尽可能将教学环境设计为教学工厂模式,建立理论与实践一体化教学的专业教室、融教室、实训、实验、考工、技术服务与生产为一体,使专业教室具有多媒体教学、实物展示、演练实训、实验、考工强化训练和考工等多种功能,营造良好的职业氛围和环境。

二是加强制度文化建设。加强制度文化建设是为了保障学校教育的有章、有序和有效,其目的是先用制度来强化,而后用文化来内化。制度文化包括制度纪律、校规校纪、规章制度、奖励惩罚等校园内一切制度形态的总和,具有导向、约束和规范作用。一切围绕学生的“高技能”、“应用型”来建立健全各项制度。同时,为了安全、规范,就必须加强教育,把操作规范和要求张贴在工作室、车间、实训场,做到用制度规范行为,用行为提高实践能力。要在完善、系统的制度下形成浓郁的制度文化来教育、感染和规范师生的言行。

三是精神文化要有“职业”的理想追求。精神文化表现为学校多年积累、沉淀所形成的理想信念、人生观和价值观,是职业校园文化的核心和灵魂,是校园文化的深层次体现。精神形态的校园文化包括办学理念、学校传统、校风、校训、人际关系等校园内所有精神形态的东西。加强校园精神文化建设应从以下几个方面着手实施:(1)加强“四风”建设,即校风、作风、教风和学风建设。(2)加强和谐校园人际关系建设。和谐的人际关系不仅有助于广大师生员工密切合作,形成合力,发挥整体效应,还有助于排除和避免教职工之间、师生之间、学生与学生之间的矛盾和冲突,从而更好地完成学校的奋斗目标和工作任务。(3)精心开展校园文化活动,发挥校园文化的激励功能。当前职业学校要注重对学生进行市场意识、创新意识、诚信意识、成才意识、技能意识和效益意识的培育。职业学校要根据市场和社会要求打造自己的专业特色,形成自己的教育理念和校训思想,培育文化心理,增强师生文化认同感和责任感,引导、教育师生为共同的理想和事业努力追求。

四是利用网络文化的优势,推动校园文化的发展。在信息技术时代,我们要学会运用各种高科技手段来进行校园文化建设。首先,网络的交互性、快捷性和开放性,极大地拓展了校园文化主体的想象和创造的空间。通过网络举办专题讲座、征文、论坛等新颖的活动,可以使文化传播不受场地、人数、时间的限制。网络文化赋予了个体充分的自由和创造力,进一步拓展了个体的自由活动空间。其次,网络文化开放性和隐匿性的特点,让不同的文化主体参与到感兴趣的问题中,为校园主体的综合素质的提高提供了良好的环境。最后,网络文化为校园文化主体的全面发展创造了条件。网络文化的共享特点,可使青年学生在电脑前畅游世界、博览群书,从而丰富学生的思想,增强其判断能力,提高认识和解决问题的能力,给学校带来全新的校园文化环境。

总之,校园文化建设是一项长期的、系统的工程,一般要经历一个逐步完善、定型和深化的过程,是需要数十年甚至上百年的不断沉淀、积累、提炼。在对校园文化建设进行定位时,要注重继承与创新相结合、发展共性与突出个性相结合、物质文化与精神文化相结合、科学精神与人文精神相结合。职业学校的校园文化建设必须按照“系统规划、整体推进、分步实施、定期更新”的原则来进行。只有这样,才能真正构建起既充满活力、又有深厚文化底蕴和鲜明特色的职业校园文化。

物理教学中创新能力的培养

■ 太康县第三高级中学 谭阳海 河南 太康 475400

摘要:目前传统教学中落后的教育观念和方法仍妨碍学生创新能力的培养。因此,在物理教学中要充分发挥学生思维的主体性,改革实验教学,开展实验教学,开展研究性教学,促进学生创造性思维的培养,提高学生的创新能力。

关键词:创新思维 实验教学改革 研究性学习

文章编号 DOI:10.3969/j.issn.1003-2738(x).2011.03.026

随着信息化社会的发展,培养创新型人才,变得尤为重要。在中学物理教学中实施创新教育,培养学生的科学创新精神和提高创新能力,是落实素质教育的核心。但就目前教学的实际情况来看,开展创新教育仍有许多亟待解决的问题,传统教学中落后的教育观念和方法仍妨碍学生创新能力的培养。因此,在物理教学中要充分发挥学生思维的主体性,改革实验教学,开展研究性教学,促进学生创造性思维的培养,提高学生的创造性能力。

一、遵循认知规律,发挥主体作用,培养创新思维

思维是大脑对客观事物间接概括的反映,创新思维不仅能揭示客观事物的本质和内在联系,而更重要的是能产生出新颖的、前所未有的成果。对中学生来说,头脑中旧的表象很少,展现书本知识发生发展的教学过程,就是学生创新思维的培养过程。在目前中学物理教学中仍存在注入式教学模式,教师在教学中只注重学习的结果,而忽视学习的过程。学生缺少自主学习的思维空间,就很难谈得上创新思维的培养。要真正培养学生的创新思维,教师在教学中就要重视设计引导学生的学习活动,以相应的创新思维的熏陶,发展学生的创新意识。教师要不断激励学生通过观察、比较、实验、归纳、类比等手段提出种种假设或猜想,使学生逐步学会运用假设或猜想的方法解决问题,同时重视在教学中再现前人是如何创造、发明的,让学生在前人走过的轨迹上,经历失败和成功的磨砺,体会创造成功的喜悦。例如牛顿在伽利略等科学家研究的基础上建立牛顿三大定律,各种原子模型的建立和不断完善的过程等内容中突出科学创新思维的教育,并逐步渗透如理想化的方法、模型的方法、极限方法、控制变量的方法等,使学生知道为什么要建立物理模型,学会根据现象或事实进行科学推理的方法,这不仅有助于学生加深对基本知识的理解,还有助于加深对研究方法的领悟,提高学生科学的认识和创造能力。

在重视学生创造性思维能力培养的同时,也必须重视对学生创造性人格的培养。例如在物理教学中穿插介绍伽利略敢于怀疑、不盲从权威的思想;介绍布鲁诺为坚持真理而献身的精神;学习牛顿的勤于思考、善于总结;学习居里夫人的刻苦钻研、勇于实践;结合我国当代的物理学家为祖国的强大而奋发拼搏的生动事迹,激发学生勇于探索、积极进取的科学热情,这对培养学生创新能力的培养起着极其重要的作用。

二、改革实验教学,营造创新氛围,培养创新能力

实验教学是物理教学实施创新教育的重要基础和手段,实验不仅对激发学生学习兴趣,提高实践能力具有不可替代的作用,而且也是为学生创设创新扭转,培养创新意识、创新思维、创新能力,提高科学素质的有效途径。

当前实验教学普遍存在着只重视简单的操作练习。教材中的演示实验和学生实验,从器材、方法到表格设计都是按照规定

好的步骤和方法进行实验,教师很少去引导学生思考和探索,有些学生在实验中只是依葫芦画瓢,根据不能领会实验的原理和思想。不利于学生创新思维的培养。因此必须改革实验教学的方法。

例如,在验证机械能守恒的实验中,可以启发学生思考,你能否利用现有装置测定当地的重力加速度?你还能设计几种测定当地重力加速度的方法?在学生电学分组实验中,在掌握实验原理的基础上,允许学生用不同的器材、不同的实验步骤进行操作实验,可以极大地提高学生物理学习的兴趣,发展学生的个性,活跃学生的创新思维。在实验中学生需要在各种因素中取舍,对所得的住处进行筛选,这就要求学生在追求既定目标的过程中应变、思考和探索,使学生的分析、抽象、综合、表达的能力都得到训练和发挥。

在演示实验中,教师可以不拘泥于教材或教参的安排,进行一些创新设计,如可以将一些演示实验改为学生探索性实验。让学生选择器材、设计实验方法,在实验中发现问题和寻找问题的方法等等。通过创设条件,让学生充分地动脑、动手、动口,发挥学生学习的主动性,从而激发学生的创造性思维,对学生创新能力的培养起着潜移默化的作用。在实验教学中,教师不失时机地对学生中的标新立异的方法给予肯定、支持和帮助,鼓励学生大胆地猜想和独立地思考,并通过实验否定错误的假设或修正不完善的猜想,从而使学生解决问题的勇气、信心、毅力、科学的批判精神和创造力得到有效的培养。

三、开展研究性学习活动,促进学生创新能力的进一步发展

创新教学的构成要素是研究性、主体性、发现性、归纳性等,这就要求在实施教学方法创新的同时用“创造性的教”为学生“创造性的学”创造环境和条件。研究性学习就是根据这一需要设置的新的课程计划,具有典型的创新教育功能。

研究性学习是学生在教师的指导下,从周围生活和社会生活中选择和确定研究课题,以类似于科学研究的方法主动地获取知识、应用知识、解决问题的学习活动。通常有:查阅资料、实验操作、走访专家、社会调查、问题讨论、现象观察等。

结合中学物理教学开展研究性学习,学生接触到大量的实际问题,学生在自主活动中,提高应用所学知识解决实验问题的能力。例如几乎所有的课题研究,首要的一步是收集信息资料。有的从图书馆获取资料,有的从网上获取信息,有的采访专家,有的编写问卷调查表,有的通过实验获取数据。第二步是处理信息资料。或作出统计,或制成图表。第三步就是加工信息资料。因此研究性学习不仅培养了学生收集、处理和加工信息资料的能力,更重要的是培养了学生的创新思维和促进了学生的创新能力的发展。例如一位参与过研究性学习的同学谈到:研究性学习是个人兴趣、个性特长最好发展的方式,完全是一种自主创造性的学习活动。

综上所述,作为基础教育的物理教学,在培养学生创新能力时,应结合学生的年龄特点,遵循认知规律,尽在创设问题情景,激发创造性思维的火花,尽力为学生营造创新氛围,让学生在自主学习中学会创新,愿我们用创造性的教学活动,培育出更多的具有创新能力的学生,为培养更多的创造型人才作出应有的贡献。

如何有意识地培养中学生的词汇学习策略

■ 驻马店市西平县五沟营中学 张江丽 河南 驻马店 463000

摘要:英语教学中,教师要有意识地培养学生的词汇学习策略。教师要介绍多种学习方法,让学生选择行之有效的词汇学习方法;设置任务驱动型活动,使学生在使用中学习词汇;引导学生利用记忆规律,开发记忆潜能;及时归纳总结,帮助学生调整词汇学习策略,词汇是运用语言的基本材料,离开词汇就无法表达思想。

关键词:英语教学 词汇学习 学习策略

文章编号 DOI: 10.3969/j.issn.1003-2738(x).2011.03.027

学生掌握词汇的数量,基本上反映了其英语水平的高低。所以在语言教学过程中,必须把词汇教学放到突出地位。而学生要想掌握大量的词汇,采取合适的词汇学习策略是十分重要的,它可以扩大词汇量,熟知每个词汇所表达的意思,掌握词汇用法以及使用场合,恰当使用词汇,使词汇真正为交际服务。所以,教师在教学过程中要有意识地培养学生的词汇学习的策略。关于如何在具体教学过程中培养学生的词汇学习策略,笔者在多年在教学中有如下的体会。

一、介绍多种学习方法,让学生选择行之有效的词汇学习法

在英语教学中,教师可以采用多种形式进行词汇教学,例如对于初学英语者可侧重音形结合法。学生在基本掌握音素的读法之后,可逐步介绍一些读音规则,让学生认识到音和形的联系,自觉的按音形结合的方法去记忆单词,同时,也让学生懂得在英语中同一字母或字母组合可以有多种读音,不同的字母或字母组合也可发相同的音,记忆时要灵活。也可以采用直观教学法,用图片、实物、幻灯片等一系列辅助教具以及手势、动作、表情开展词汇教学,让学生把具体的事物及事物的特征与相应的英语单词或短语联系起来,使他们养成随时联想的习惯。强调词性的转化,因为词的音、形、义、性是分割的统一体,掌握了读音,就容易记住词形;掌握了词义及词性,就容易掌握其基本用法。这样由词构成的句子也好理解多了。

大多数英语单词有动词、名词、形容词、副词等不同词性的转化形式,如 impress-impression - impressive - impressively;又如 Mr.Smith died last week and his death was caused by a deadly bite from a snake. His deadbody was buried yesterday.及时将所有的同义词、近义词以及反义词进行比较辨析,以达到克服混淆和灵活应用的目的。适当了解构词法,可帮助学生加快扩大词汇的步伐,也有助于从句法结构上更深刻地理解句意或表达意思。英语构词有三个要素:即词根(roots)、前缀(prefixes)、后缀(suffixes)。构词法主要有:词缀法:在一个单词或词根上加上前缀或后缀构成一个新词。(1)前缀+词根。-un:unhappy,unusual;mis:misinform,misunderstand,mishear(2)词根+后缀。-er:thinker,teacher,employer; -ness:illness,happiness,greatness; -ful:useful,beautiful,mouthful(3)前缀+词根+后缀。unsuccessful 转化法:一个词由一种词性根据上下文的关系转换为另一种词性,而不发生词形的变化。(1)名词→动词。face-to face a difficulty;dust-to dust the desk;(2)动词→名词。to rest-to take a rest;(3)形容词和副词→动词。slow-to slow down a bit;back-to back the car(4)其他。home(n)-to arrive home 合成法:有两个词连写或用连字符连接而成。sun+light-sunlight;black+board-blackboard;read-ing+room-readingroom 课堂上尽可能用英语,由于英语动词的意义与汉语解释的对等关系是相对的,对于年级较高的学生来说,用英语解释单词即能够使学生准确理解单词的真实含义并增加英语的消息量。总之,教

师在课堂上采用的方法越多,学生可选择的适合自己的方法就越多,从而有利于学生学习策略的培养。

二、设置任务驱动型活动,使学生在使用中学习词汇

在具体教学过程中,教师可根据课程要求,有意识地设置一些任务型的课堂活动。以实际应用为出发点,确定实施任务所需要的语言材料,包括词汇等,设计出贴近学生生活和经验的情景和语境。由于任务的完成需要双边或多边的交互式活动,在执行任务的过程中,每个学生都承担着一定的责任,并且相互间需要合作和帮助,这样有利于注意语言的恰当性、得体性以及语言与文化的关系。这种活动对于那些注意力不集中、不能积极参加集体活动的同学来说是非常有效的,促使其参与到课堂活动中来,调动全部身心,超常规发挥,精神处于极度亢奋状态,不仅能够很好地运用自己所学的知识,还能够及时记住需要记忆的东西。交际化的词汇教学也即人本主义心理学家罗杰斯所倡导的意义学习(significant learning)。在交际化的词汇教学中,教师要设置具体的活动场景,有具体的人、事、物和情节等,所要学的词汇与学生熟悉的词汇及语法联系成为有意义的整体,并与学生已有的知识、经验等融于一体,罗杰斯所说的意义学习指所学材料与学习者有某种联系,即要有个人意义(personal significance)。如果学生把一个个互不相干的英文单词强行塞进大脑时,这些词汇对他们来说是毫无意义可言的,大脑对这些枯燥、无意义的东西产生本能地排斥。

交际化的词汇教学是教师引导学生利用他们正在学习的词汇来谈及他们自己的事,或者是与他们有关的事,或者是他们感兴趣的事。在交谈过程中,这些词汇对他们输入、输出信息起到了重要作用,对他们来说是有个人意义的,因而他们的大脑对这些词汇便具有主动吸收的倾向。一个被动、排斥,一个主动、吸收,效果当然不一样。交际化的词汇教学实质上是在教师引导下让学生对词汇所进行的精加工学习。以所要掌握的词汇为话题进行交谈,生词则受到学生更多的关注,因而印象深刻;在交谈过程中,通过思考、想象、回忆促进了生词与学生已有知识经验、情感体验或现实生活的联系,充实了所学词汇的意义,能增进学生对生词的理解;在用中学、学中用,学生不只是记住了单词,更重要的是能够积极自如地运用词汇。所以,交际化的词汇教学能帮助学生大大提高词汇学习的质量和效率,增强学习外语的兴趣和信心。

三、在教学中引导学生利用记忆规律,开发记忆潜能

学习英语,记忆效率的高低无疑会影响学习效果,甚至会影响学生的学习信心。因此在教学中引导学生利用记忆规律,开发记忆的潜能会对学生的学习产生积极的影响,大大提高学习的效率和自觉性。科学研究表明,联想记忆远比孤立记忆快而且牢固,因此在教学中充分让学生联想,如学习 operation 这个词,可以联想到 hospital,surgery,operating,unwilling,anesthetist,narcotic等,这样学生通过联想把一些意义相关的词记住。采取对比记忆法,记忆那些形似而非的词。例如,blight 枯萎,flight 飞行,plight 困境,slight 微微的,这些词只有一个字母之差,如果单个记忆很容易引起混淆,认真对比可将其轻松记住,起到以一带多的效果。分散记忆要比集中记忆效果好。如果一天学习十个单词,用30分钟,那么将这30分钟分散在一天的不同时候,比如,早上十分钟,中午十分钟,晚上十分钟,就比一次用三十分钟学习这十个单词,效果要好得多,而且还记得牢。

四、及时归纳总结,帮助学生调整词汇学习策略

浅谈新课程标准下的新型师生关系

■ 伊川高中 董灿国 河南 洛阳 471300

摘要:如何处理教育教学中的师生关系问题,一直是人们研究、争论的一个课题。新的课程标准实施以来,更是引起了每个教育工作者的高度重视。

关键词:新课程标准 新型师生关系 如何处理

文章编号 DOI: 10.3969/j.issn.1003-2738(x).2011.03.028

学校中的教育教学活动总是以师生关系为基本前提,并在一定的师生关系维系下进行的。因此,如何处理教育教学中的师生关系问题,一直是人们研究、争论的一个课题。新的课程标准实施以来,更是引起了每个教育工作者的高度重视。

一、新型师生关系构建的理念

现代教育思想更注重“以人为本”,新课程标准的三维教育目标,更注重培养学生能力和开发学生智力,教育的过程是双边互动、共同促进和提高的过程。

如果师生关系处于一种平等、信任、理解的状态,那么它所营造的和谐、愉悦的教育氛围,必然会产生良好的教育效果;优化师生关系可以为学生健全人格的形成和综合素质的提高打下基础。因此,新课程标准实施后,如何构建新课程中的师生关系被放到了相当重要的地位。

新型师生关系应该是教师和学生的人格上是平等的,在交互活动中是民主的,在相处的氛围上是和谐的,它的核心是师生心理相容,心灵的互相接纳,形成师生至爱的、真挚的情感关系。教师通过教育活动,让每个学生都能感受到自主的尊严,感受到心灵成长的愉悦。

二、师生关系中的不和谐因素

1、“师道尊严”的传统观念在个别教师中还存在。同时部分教师在管理、沟通上缺乏艺术,以管代教、以批评代教育的做法挫伤学生的自尊心,使得他们的行为得不到理解,拉大了师生间的距离,造成了学生的封闭心理或逆反心理。

2、应试教育的流弊。一边是有责任心的教师在强制学生学习;另一边是丧失自由被迫学习的学生把教师行为看成是压抑、侵犯而“不服管教”,久而久之师生关系紧张。

3、个别教师修养不够,或功利意思太浓,对学生厚此薄彼,不能一视同仁,使得学生对教师的信任度和满意度不够。

4、成绩至上的评价体系根深蒂固。在“分数”这把利刃的裁判下,无数美丽的甚至是有天赋的孩子被无情地划入了另类,成为进一步影响师生关系的隐患。

三、构建新型师生关系的策略

构建新型师生关系,教师既要在学生中有威信,又充分体现尊重、民主、平等、发展的精神,最终实现和谐的师生关系。

教师可以从以下几方面去努力:

1、树立威信。首先,要加强自身修养,提高文化素质,塑造美的气质,表现出优雅的举止、风度。其次,教师要注重上好每一堂课,组织好每一次活动,在行动中赢得学生信服。

2、做一个个性完善的教育工作者要有一颗爱心。苏联教

育家苏霍姆林斯基说:“孩子的心不应是真理的仓库,我竭力要防止的最大恶习就是冷漠、缺乏热情。儿时的内心冷若冰霜,来日必成凡夫俗子。”“教育不能没有爱,没有爱就没有教育”。爱是教育的灵魂。只有热爱学生,才能正确对待、宽容学生的错误,才能耐心去雕塑每一位学生。

要有宽容心。“教室是学生犯错误的地方”,对学生所犯错误要有宽容之心。要耐心教导,帮助他们认识自身的错误之所在。并且有的学生可能会再犯,不要一味指责批评,而要给他多一些的机会去改正。只有这样才会最终赢得学生的信服。

不理解孩子的内心世界,便没有教育文明,只有了解学生的社会、家庭背景、个性差异、兴趣爱好、心理变化、发展特点,老师才有与学生相处的基础。

3、采取民主的方法进行领导、管理、教学

民主平等是现代师生伦理关系的核心要求。民主思想要求教师承认学生作为“人”的价值。师生应该是思想上互相交流,心灵互通的同志和朋友。陶行知称“创造力最能发挥的条件是民主”。轻松、积极、民主、平等的环境下,学生成为学习的主体、主人,在主动的地位中,学生才乐于、敢于突破常规,勇于异想天开,进行创新。

4、增进师生之间的交流。素质教育把教育过程看成师生交往、积极互动、共同发展的过程。没有交往、没有互动,就不存在或未发生教学,那些只有教学的形式表现而无实质交往的“教学”是假教学。把教学本质定位为交往,是对教学过程的正本清源。教师一方面要注意增加与学生交往的时间次数,通过对学生的知识的传授、技能的培养、伦理道德的教育感染来影响学生,但同时也从学生的言谈及目光交流中了解到学生对教师信任与钦佩,从而激发教师更加热爱教育事业,关心爱护学生,业务上更加精益求精。

5、不可忽视对后进生的态度。后进生通常是指那些学习或思想品德等方面暂时落后的学生,对待这些学生的态度是师生关系优劣的一个显著标志。一位哲人曾说过,教育具有开发人的双重功能。教师是园丁培育花朵,也可能是刽子手掐掉花蕾与嫩芽。所以合理对待后进生是构建新型师生关系的关键。

要重差异差距。他们每一个都是独特的每一个,要给他们更多的理解与尊重,更多的信任与支持,更多的鼓励与帮助,更多的温暖与体贴,要睁大眼睛看他们的优点,眯上眼睛看他们的缺点,要把他们身上的“缺点”看成“特点”,重视他们与众不同的地方。当然他们身上会有更多令老师“不顺眼”的地方。但老师更要从思想、学习、生活等方面真心实意去关心他们,挖掘其潜在闪光点。“表扬用喇叭,批评用电话”,帮助他们扬长补短,用爱心和尊重的手术刀去修补他们的心灵。

综上所述,在新课程下,构建新型师生关系,对教师来说至关重要。而新型师生关系的确立更多地有赖于教师自身观念的更新和素质的提高,人格的不断健全和完善;有赖于教师对学生无微不至的爱和时时刻刻的尊重。

经过一段时间的学习之后,根据学生的掌握情况,及时进行复习,巩固和提高已有成果,这种复习必须采取多种方式进行系统的复习。“学得快,忘得快”,这是当前在英语词汇学习过程中学生的通病。主要原因是未能及时复习巩固所致。古人说“温故而知新”,复习是学习之母,系统地进行复习,不仅有巩固记忆的作用,

还能加深对所记忆单词的理解。

对学过的词汇,按其不同的特点定期地进行归纳总结,例如,对一些词采取同义、反义的辨析,对另外的一些词采用联想的方法,也可采用词汇测试的方法来归纳总结。测试的形式一定要多样,有测试拼写的,有测试句法功能的,也要有测试交际功能的。

“开放式”语文课堂浅析

■ 长垣县教体局教研室 王云芳 河南 长垣 453400

摘要:我们深知传统的语文课堂教学组织形式过于严密、封闭,约束了学生的思维,禁锢了学生的思想,阻碍了学生的创新,影响了学生自身的发展。那么,新形势下的“开放式”课堂应该是什么样的呢?本文将对此进行浅析。

关键词:开放 语文课堂 模式

文章编号 DOI: 10.3969/j.issn.1003-2738(x).2011.03.029

一、开放式教学的意义

1、有利于推动课程改革。语文课程改革的实质是学生学习方式和教师教学方式的革命。它要求教师要以人为本,除了教给学生语文知识外,更重要的是教给学生学习语文的方法,以及自主获取语文知识的能力,培养学生形成“自主、探究、合作”的学习方式。在教学过程中,教师要充分利用现实生活中的各种教育资源,努力构建课内外联系、校内外沟通、学科间融合的教育体系,形成开放式的语文课堂教学模式。

2、社会发展的必然趋势。以往学生获得知识、信息主要依赖于老师,对老师是崇拜之极。现在随着社会的不断发展,科学技术的进步,大量的社会信息媒体的涌现,使得学生的社会参与意识增强,并能迅速、全面地了解社会。所以,语文教师更应该站在发展的高度,走在学生的前列,改变传统的教学方式,努力构建开放式的语文课堂教学模式,以适应社会发展的需要。

3、学生发展的客观需要。21世纪需要全面和谐发展的人才,具备积极进取的开拓精神,有健全的身心、丰富的个性、高度的适应和应变能力。这就要求语文教师必须紧跟时代的步伐,转变原有的教育观念和教育方式,及时给学生创设一个民主的、开放的学习环境,让学生在民主、开放的教学氛围中,积极主动地获取对终身学习和有用知识技能,养成健康的审美情趣和生活方式。

二、“开放式”语文课堂模式的构建

所谓“开放式”语文课堂教学就是改变传统教学的统一模式,打破固定的格局,在以“学生为本”的教学原则的指导下,老师给学生多一点自由,使学生在尽可能多的时间内,在尽可能大的空间内,发挥潜质,获得成功与满足。传统语文课堂教学的最大特点便是它的封闭性。要实现创新教育,就必须实行开放式教学,使学生主动和谐、生动活泼的发展。因此,教师必须拓宽语文课堂教学的领域,开放教学内容和教学手段,引导学生联系实际,在语文学习和应用中不断提高语文的实践能力和创新能力。具体做法如下:

(一)激趣导入。新课导入对一堂课有很重要的作用。好的导语就像唱戏的开台锣鼓,未开场先叫座儿。它可以吸引学生的注意力,激发学生的学习兴趣 and 求知欲望,渲染良好的课堂气氛。成功的语文教学离不开学生的兴趣爱好。例如:从学生已有的生活和已学过的知识出发,并结合所授课文的内容及其特点导入新课;运用幻灯、录音等现代化教学手段,借助歌曲、图片等,把干巴巴的说教变得生动形象,引起学生浓厚的兴趣来导入新课等等。

导入新课是一种教学艺术,融知识性、趣味性、思想性、艺术性于一体。巧妙的使用好开课几分钟,无论是激发学生的学习兴趣 and 求知欲望,活跃课堂气氛,还是帮助学生理解课文都是大有益处的,往往能明显的提高课堂教学的效果。

(二)讨论交流。“讨论”是“开放式”语文课堂最重要的环节,就是要给学生造就一个自我认识、自我发挥、相互促进,开发潜

能的机会,从而寻求问题的最终解决。讨论的方式为方便起见,一般是两桌四个人为一小组,可选出组长,从讲台起向后,前桌的向后转180度面向后两人,面对面就各自的质疑表达己见,并对不同见解提出再质疑,做到畅所欲言。教师在这个阶段或是巡回各小组之间,或是深入某一小组倾听讨论情况,尽可能了解掌握整体学生对所提出问题的理解、认识情况。具体要注意下面几方面:

1、营造讨论的氛围。课堂教学中,课堂气氛很重要。教师要善于营造民主、平等、和谐的课堂气氛,创设一个人人想说、人人乐说的课堂环境。建立良好的师生关系和同学关系。教师到学生中间去,和学生打成一片。

2、设计讨论形式的原则。课堂讨论是师生互动、生生互动的一种交流方式,其形式多种多样。但是无论哪一种形式,都要遵循这样的一些原则:立足学生实际;适合问题的解决;新颖有趣;广泛参与。

3、调控好讨论的时间。首先,教师在课前要精心设计讨论的问题。其次,教师要在学生讨论中不断巡视,要参与到学生中去,了解学生讨论的情况,看学生讨论中有哪些问题需要帮助,有没有新的矛盾和困惑,是否讨论完毕等。发现问题,及时指导帮助。再次,教师要注意调控学生的情绪。

当然,我们也不能因为考虑时间,而忽视讨论的深度与广度,我们应尊重学生的兴趣,重视他们的发现和创造。

4、反馈讨论的效果。课堂讨论交流的反馈包括两个方面,一方面是学生把讨论的过程和讨论的结果反馈给教师,另一方面是教师把学生反馈的信息通过自己的教学评价反馈给学生。这两方面都要求教师在讨论中,要全程、全方位的掌握学生讨论交流的情况,要准确的加以判断和评价,并能及时的把自己的判断和评价准确而又艺术的反馈给学生。让学生清楚明了自己在讨论中的角色、地位和表现出的能力、技巧、智慧等,也让学生能懂得自己在讨论中取得的成功和存在的不足,以利于学生自己在后面的讨论学习中加以调整和修正。

这样,通过讨论交流,学生不仅丰富了自己对课文的理解,提高自己对语文学习的兴趣,同时还有助于学生学习语文方式的转变。

(三)归纳总结。在学生讨论交流的同时,在教师有意识的引导下,师生共同从两方面归纳总结:一是知识体系总结归类,即课本基础知识的归纳。要求学生根据课文的学习目标,对讨论交流的问题进行梳理,分清概念,理清结构,归纳知识点。二是完成知识积累,除了整理语文常识积累外,还要作写作知识材料积累。比如词汇积累,文章优美的语句积累,文章思想观点积累,等等。必要时还要作题型积累,分析我们讨论的问题涉及到语文那些方面的知识点,从而作知识归纳。知识体系和语文基本功的总结归纳完成了,则学生对于基础知识了解也就深刻了,对课文的知识点也就吃透了,理解文章的思路也就清晰了,这样就达到了吸收知识和培养能力的目的。

总之,灵活应用“开放式”语文课堂模式,全面提高学生的整体素质,使他们学会求知、审美、做人……。“开放式”语文课堂教学打破了语文课堂上时空和教学内容的封闭,解放了学生的思维和个性,使得语文教学真正融入生活之中,还语文的本来面目。因此,它是充满活力的语文课堂教学,是真正致力于学生整体素质提高和身心全面发展的语文课堂。

中小学德育教育工作的三大误区

■ 平顶山市第三高级中学 董俊英 河南 平顶山 467000

摘要:德育教育工作意义重大,但当前出现不少误区,笔者认为主要有三大误区:一是务虚多,务实少,流行于形式,效果微乎其微;二是强调安全大于天,因噎废食弃活动,无法保证学生的思想品德按社会主义思想道德规范要求发展,达到预期的目的;三是千篇一律形式化,忽略学生的个性特点,表现出一定的理想化、空洞化,难以收到应有成效。

关键词:中小学 德育教育 误区

文章编号 DOI:10.3969/j.issn.1003-2738(x).2011.03.030

“德育又称思想品德教育,是教育者按照一定社会、一定时代的要求和受教育者思想品德形成的规律,有目的、有计划、有组织地对受教育者施加思想道德影响,以使其形成教育者所期望的思想品德的活动。”^①中学生的思想道德状况如何,与中华民族的整体素质,与党的事业能否后继有人,与社会主义事业是否兴旺发达,与国家的前途和命运息息相关。然而细心地考察一下当前的中学德育工作,就会发现有不少误区,笔者认为主要的有三大误区。

一是务虚多,务实少。我们知道,德育的基础就是要教学生学会做人,诸如公平、正直、诚实、勇敢、仁爱、热爱劳动、艰苦朴素等应当成为中小学德育的奠基。但在我们的实际德育工作中却往往是务虚多,务实少,譬如常常举行什么德育工作报告会、德育知识演讲比赛、德育工作经验交流会、先进事迹报告会等。这样做,效果微乎其微,甚至是一无收获。

德育教育的目标是什么呢?一是给人智慧,二是给人良知。不妨碍别人是我们教育学生所应坚持的道德底线,要学生都能够做到不妨碍别人,仅仅靠说一说,讲一讲就能够做到吗?显然不能。在我们的学生中出现的考试作弊、抄袭作业、撒谎等现象都是与“求真”相悖的。在我们少数同学身上出现的语言粗俗、动辄拳脚相加等行为都是恶的表现。相反他们相互比阔气、比奢侈,比调皮、比违纪,这是对我们学校德育教育的挑战。诸如此类,只靠我们教师的淳淳教诲,循循善诱能解决问题吗?答案是不能。要解决这些问题,必须抓落实,因为只有实践才是解决问题的根本。

如何克服多务虚,少务实的误区?一是道德实践要渗透到德育教育的课堂。要通过道德情景的模拟,古今中外传统道德事例的讲授,一些富有道德含意的象征性活动的开展,使学校的道德理论教育,收到事半功倍的效果。教育无小事,要教育学生从点滴的小事做起,并做好每一件小事,二是精心组织道德实践活动。通过“三下乡”、“希望工程”、“青年志愿者行动”、“手拉手”等活动,培养青少年的社会责任感和道德感。三是营造良好的道德实践氛围。通过制定和宣传学生守则,严格奖惩制度,鼓励学生助人为乐,乐于奉献。引导他们从自己做起、从小事做起、从身边做起,营造一个道德养成的良好环境。^②

二是强调安全大于天,因噎废食弃活动。中小學生、少年儿童是国家未来的建设者,是中国特色社会主义事业的接班人。加强中小学安全教育,保障中小學生、少年儿童的安全,是贯彻“三个代表”重要思想,树立和落实科学发展观的内在要求。

尽管为了保护青少年的合法权利,促进他们的健康成长,国家制定了一系列的法律法规,1996年2月12日国家教委/劳动部/公安部/交通部/铁道部/国家体委联合发出《关于建立全国中小學生安全教育日制度的通知》,决定建立全国中小學生“安全教育日”制度。自1996年至今,每年安全日都有一个主题,但

我国每年中小学非正常死亡人数仍达1.6万人,相当于平均每一天就有一个班的学生消失。^③正因为安全的重要和形势的严峻,各级教育行政部门都做了一些绝对化的地方安全防范措施,只要发生安全事故,不分青红皂白,主要领导就要被免职。为了不出现安全事故,能够保住自己的位置,最有效的做法就是不搞活动。因此,现在学校谈安全色变,哪个领导也不批准搞活动。殊不知,中学生思想品德的形成过程是具有知、情、意、行和谐统一发展的规律的。活动与交往是思想品德形成的基础和源泉。人的思想品德只有在活动与交往中才能形成和表现出来。富有教育性的活动与交往把学生内部的思想认识、情感与外部的教育影响联系起来,并通过学生的积极活动,使思想品德得到锻炼和提高。禁止学生搞活动,实质上就阻断了中学生正确的思想品德形成的道路。因此,学校不是禁止学生搞活动,而是应根据德育要求认真选择、组织和控制学生的交往活动,保证学生的思想品德按社会主义思想道德规范要求发展,达到预期的目的。^④

三是千篇一律形式化,忽略学生的个性特点。在苏霍姆林斯基当校长的学校大门墙上挂着这样一幅大标语:“要爱你的妈妈”。对于问为什么不写“爱祖国、爱人民”之类的标语时,他回答说:“对于七岁的孩子不能讲这么抽象的概念,而且如果一个孩子连他的妈妈也不爱,他还会爱别人、爱家乡、爱祖国吗?”^⑤学校是一个人接受规范化教育的重要场所,也必然是进行德育教育的重要阵地。目前,我国的学校德育教育,无论是中小学的基础教育阶段,还是高等教育阶段,往往把共产主义的道德观、集体主义的道德原则作为学生思想道德教育的终极目标而强调(换言之,即德育目标崇高化和单一化),忽视了不同年龄阶段教育对象的差异性和认知特点。使得这种终极目标式的教育因失去现实的土壤,而表现出一定的理想化、空洞化,甚至使受教育者产生逆反,难以收到应有成效。^⑥具体一点来说,大都重视集体教育,忽视自我意识的培养;强调对社会、集体的服从,抹杀个体发展的需要;突出思想政治教育,淡化个性心理品质的培养;对学生评价标准模式化,对学生评语格式化,缺乏个性色彩。学校用分数来要求学生,家长则以个人意愿定格子子女,完全不考虑学生自身发展要求,不尊重学生的自主选择。这样做的结果,不仅压抑了学生的个性,而且造成学生依附感强,没有主见,思想僵化,缺乏创造精神。好学生丧失自我,成为老师的“应声虫”;差学生丧失自尊,自暴自弃;一些处于中游的学生可能产生两面性,表现为表里不一、言行不一。中小學生大量存在的盲目从众心理如“追星族”现象,从一定意义上讲,反映了学生对自我的茫然。

其实,学校不同,年级不同,生源不同,德育内容及目标也应有所不同。一般来讲,小学、初中必须致力于实现基本的德育目标,即诚信、善良、尊重他人等。因为诚实守信历来是中华民族的传统美德,中国是文明古国,礼仪之邦,自古以来就讲诚信。诚实守信的品德是立身之本、做人之道。“人无诚信不立”、“国无诚信不稳”。现在有不少学生缺乏自我约束,是非观念淡薄,意志品质不良,敌不过外来不良引诱,只要条件具备,有的学生的诺言就会脱口而出,胡编乱造,欺骗老师、欺骗同学、欺骗家长。诚信教育就要有的放矢地进行。因为善良是道德之本,只有播种善良,才能收获希望,以善良之心对待人生,是每个人都应当追求的心灵境界。

要充分发挥其育人功能及德育教化的作用,就必须克服过去的德育目标崇高化和单一化的倾向,根据不同年龄及层次的认知模式、知识结构、心理特点和接受能力,按照人的成长规律

浅谈新课程改革中教师观念更新

■ 西平县柏城回中 武淑玲 河南 西平 463900

摘要:思想是行动的先导,没有先进的教育思想,就不会有先进的教育实践,新课程改革,社会的发展,教师更新观念,充实知识的需求将比以往任何时候变得更为强烈。教师要努力走出传统教育的阴影,抛弃旧思想,树立新观念,超越自我,努力创新,更新观念。

关键词:课程改革 教师观念 更新

文章编号 DOI:10.3969/j.issn.1003-2738(x).2011.03.031

新的形势下,社会呼吁创新、开拓精神。思想是行动的先导,没有先进的教育思想,就不会有先进的教育实践,新课程改革,社会的发展,教师更新观念,充实知识的需求将比以往任何时候变得更为强烈。教师要努力走出传统教育的阴影,抛弃旧思想,树立新观念,超越自我,努力创新,更新观念。

一、教师要教会学生“学会学习”、“学会创造”

未来社会的文盲不是不识字的人,而是不会学习的人。教师要改变教学方式,以学生的“学”为中心,活跃学生的思维,放飞学生的心灵,张扬学生的个性,为学生的终身发展服务,让学生爱学习、会学习。学生只有学会学习,才能应用所学知识,学会创造性的解决问题,进而构成新的知识。

二、教师要鼓励学生多提疑问

人的思维往往是从问题开始的。推行创新教育,更是起始于问题,收获于问题。教师改变“填鸭式”课堂教学,在教学中允许学生质疑,甚至鼓励他们敢为人先,打破传统观念,摆脱原有的知识范围和思维定势的禁锢,把头脑中已有知识信息进行重组,从而产生创造性的新发展、新设想,培养学生的创新能力。教师要抛弃“填鸭式”教学,实行民主的开放式教学,允许学生“异口异声”。即使学生在课堂上不由自主的说出一些课堂上不该说的话,教师要加以引导,不能把学生想象的很坏。教师不能做话语的霸权者,应学会做学生话语的聆听者,解决他们的疑问,鼓励他们向老师、书本、权威挑战。

三、教师要灵活运用教材

新课程、新理念,使知识变的丰富多彩,教师在教学中应灵活应用教材。课本只是一个中介物。教师应依托教材,根据教材特点,结合学生实际,树立时时处处为教育的思想,善于捕捉生活中的信息,并把它转化为教学材料。教师要不拘泥于课本,把反映时代的气息、热门话题,作为“补充教材”引导学生积极的探究问题,发挥自己的潜能,使他们变被动学习为主动学习,教育学生用“小眼睛,看大世界”。

四、教师要努力创设学生易于接受的教学情景,激发学生兴趣

“教学情景可以改变人”。教师要努力创设贴近学生生活,学生易于接受的教学情景,这样的教学情景能感染学生、唤醒学生,能震撼学生的心灵,循循善诱,努力唤起学生的学习积极性。“教学艺术的本质不在于传授本领,而在于激励、唤醒、鼓舞。”改

变学生被动学、苦学为主动学、愉快学,激发学生学习的积极性,给他们营造一个宽松、愉悦的成长环境。

五、教师要推行创新教育

创新教育注重激励学生自主学习,而创造这种自主学习的氛围,教师就要有“民主”的观念和学生平等对话。教师给学生松绑,要让学生敢于质疑,敢于冒险,要让学生敢于说:“我不会,我不懂,我不同意”。要让学生敢于挑战教师,还学生不爱学、学不会的权利,有学会了不听的权力,有选择学习的权利。承认学生学习的自主性,允许学生采取自己的学习方式,允许学生选择内容、途径和方法,不将一个目标加在每一个学生头上,体现主体发展过程中的人文思想,充分尊重学生及其发展。陶行知说过:“解放孩子的头脑,使他去想;解放孩子的眼睛,使他能看;解放孩子的时间,使他学自己想学的东西。”给孩子一点时间,给孩子一个空间,让孩子学会思索和创造,把每一个孩子都培养成善于思考的人,把每一个学生都培养成敢于创新的人。

六、教师要尊重、欣赏每一位学生

苏霍姆林斯基说:“教师无意间的一句话,可能造就一个天才,也可能毁灭一个天才。”教师要以欣赏的目光去对待孩子的成功,以宽容的态度去理解孩子的失误。每一个学生都是一个鲜活的生命,都有自己的情感,都有自己的自尊,都渴望教师的关爱,为了每一个学生的发展,教师必须尊重每一位学生做人的尊严和价值,尤其尊重那些学习成绩不好,有过错,被孤立的学生。鼓励可以使白痴成为天才,贬斥可以使天才成为白痴,多看学生的优点,学生的优点就会越来越多。教师要多鼓励、欣赏每一位学生,善于发现他们的闪光点,欣赏学生的独特性、兴趣、爱好、专长,鼓励他们参与适合自己的活动,发挥自己的特长,让其感受成功的喜悦,超越自我。教师不是知识的权威,有很多知识需蹲下身子向学生学习,对学生应多肯定,克服惟我独尊的传统观念,发现不足,鼓励学生努力超越自己,发挥学生的聪明才智。

“教育是事业,事业的意义在于奉献;教育是科学,科学的价值在于求真;教育是艺术,艺术的生命在于创新。”新课程改革,教师是孜孜不倦的学习者,是勇于探索的研究者、实践者,是不断总结的反思者,要边教边学,在研究中反思,在反思中发展,不断创新,提高自身的素质。

和认知规律,研究制定出切实可行的科学的教育目标体系。真正做到有的放矢,由浅入深,由具体到抽象,逐层递进地科学规划不同年龄学生各学习阶段的道德教育内容。

参考文献

①荆建华主编《教育理论专题》P295页,成都科技大学出版社1997年版

②许晓《浅谈走出学校道德教育功利性误区的思考》中国论

文下载中心2011年1月10日

③《中小学安全教育》中国教师行动网2010年3月

④(荆建华主编《教育理论专题》P309页,成都科技大学出版社1997年版)

⑤孙婉莉《谈谈中小学德育工作中的误区》

⑥许晓《浅谈走出学校道德教育功利性误区的思考》中国论文下载中心2011年1月

中国传统元素在室内设计中的应用

■ 驻马店市第四中学 孙华卫 河南 驻马店 463000

文章编号 DOI: 10.3969/j.issn.1003-2738(x).2011.03.032

中国传统装饰元素的形成有其特有的历史背景和民族性, 由于其所蕴涵的特殊艺术价值, 一次在室内设计中如果能最其加以运用, 可以为当代的室内设计艺术增加新的手段和表现方法。中国传统装饰元素作为一种文化传统, 在国内外众多的室内外公共环境和居住环境中, 它的运用都占有一席之地。在西方设计界流传着一个观点: “没有中国元素, 就没有贵气。” 由此可见, 中国传统装饰元素在室内设计中的运用也是现代室内设计的时尚潮流之一。

一、中国传统装饰元素的艺术特征

传统装饰元素在室内中可以通过对围合界面的装饰处理, 选择具有传统图案装饰的室内陈设品来表现。传统装饰元素的运用在现代空间设计中, 通过对造型以及纹样图案内容的辨认与解读, 使设计既能满足对功能与理性的追求, 又能体现传统文化特质, 产生心理共鸣, 满足人们更高层次的精神和心理需求。

艺术形式在自身的传承和流变中发展, 并受到多方面的影响, 又为产生这些影响的方面而服务。不同时期的社会和政治形态、经济状况、文化精神及学术思潮都会直接或间接地渗透和反映到装饰艺术之中, 并在样式和风格气质上对一个历史时期的装饰艺术产生内在的影响。

二、传统装饰元素在室内设计中的局限性

中国现代设计文化史上频繁发生的“传统”与“现代”、“中”与“西”之争, 正是源于中国文化的“古典”特质。如果一种设计元素以“人的存在”作为思考的核心, 那么“外来”和“新兴”元素虽然也会与固有的传统之间发生冲突, 但由于与现实之间并不存在那种紧密关系, 所以决不会导致激烈的设计变动, 也不可能导致太过激进的文化设计行为。而在对人的思考中, 不同设计元素通过相互间的正常讨论, 最终取长补短, 形成融合和共存的局面。

作为一名中国的设计师应立足于现实, 深刻审视华夏民族的历史和文化, 责无旁贷地发扬与传承传统文化, 将其与现代艺术设计紧密联系起来, 并将传统与现代美学及设计理念融入到设计中去, 形成现代与传统结合的室内设计风格。

三、传统装饰艺术在现代室内设计中的应用价值

1、传统室内装饰的审美价值 传统室内装饰本身可以作为独立的艺术品来欣赏。一道门、一扇窗、一幅楹联、一组壁雕, 无疑都是独立的艺术作品, 有的甚至可以成为装饰的亮点, 直接放在现代家居环境中。传统装饰元素还带有强烈的人文色彩, 把人物、动物、植物、器物等作为一定的元素搬上装饰舞台, 运用象征手法将它们程序化地继承下来。大多数图案和纹样不仅具有形式上的美感, 还在构图、色彩、工艺上都有着成熟和完善的设计手法, 延续“线”的描绘, 完成多维的形体塑造, 风格各异, 体现出较高的审美价值。

2、传统室内装饰的认识价值 传统民居装饰是不同地域文化的重要的载体, 往往反映出当时社会的建筑审美观念和生活方式, 其形式有着特定的文化内涵, 对于区分建筑及某种装饰形式的地域来源有重要的意义。另外, 传统室内装饰是传统文化体现, 在文化教育方面的价值也是不可低估的。它通过影视、网络、旅游等途径直接或间接的传播着有关的传统文化, 是人

们认识传统文化很好的媒介, 也是人们了解传统民族民间工艺美术的一个窗口。

3、传统室内装饰的情感价值 “此中有真意, 欲辨已忘言”, 传统装饰所具有的故土情怀和历史感受, 作为传统文化的精神支柱得以延续, 不同地域、不同民俗风情, 在当地的传统室内装饰里有着自然而然的反映, 这是一种精神归属感。它所体现的内容包含了情感的色彩, 对人们的情感维系和精神归宿起到了重大的作用。在现代室内设计中运用传统装饰元素是我们树立传统建筑文化地位, 表现民族精神装饰文化的重要手段。

四、中国室内设计中传统装饰元素发展趋势

中国的室内设计可以说是一个十分年轻的行业, 它是随着改革开放后的经济建设发展起来的。就目前来讲, 全国各地的设计师风格大体一致的, 很多人虽然把东西做出来了, 但是缺乏装饰特色, 缺乏情调, 对主体不够关注。

1、原创设计需要加入传统装饰元素 室内设计是一个专业性很强的学科, 要求大家不断拓展自己的知识, 内涵和视野。通过对设计的创意、空间的理解, 空间的整体把握、文脉的理解、美学等等综合知识修养方面研究发现: 现今设计作品中暴露的最多的问题就是缺乏设计的个性, 设计的原创性比较匮乏。非原创性的作品强烈冲击着我国室内设计文化整体的形象, 将会影响着我国设计领域的健康发展。这就需要设计师把我国本有的传统装饰元素运用到现代室内设计中, 以凸显中国特色的原创设计。

2、室内设计装饰元素的本土化 本土化设计思想最早作为建筑设计的一部分和延续出现在建筑界, 现今, 室内设计装饰元素的本土化问题也越来越受到人们的关注, 并成为一些国家室内装饰设计发展的主要趋势。它强调因地制宜的装饰设计原则, 运用本土装饰元素, 虽造价不高, 但表现出的室内装饰设计的艺术效果却别具一格。本土化装饰设计可以激发原创意识, 促使设计师从本土环境中汲取创作灵感, 创造出更有民族个性的装饰设计作品; 设计师可以利用地方特色的传统装饰元素设计与发达国家的高技术、高造价的室内设计相抗衡, 成为参与市场竞争的有效手段; 应用本土的传统装饰元素, 可以真正满足不同民族人们的审美需求和精神需求。

3、室内设计装饰元素中的人文关怀 在信息社会的今天, 快速的工作节奏使人们感到压力越来越大, 人们能够在私人空间得到更为舒适和放松的家庭生活, 在公共空间里得到更多的人性化关怀。因此, 人文关怀更主要的是表现在人性化的装饰设计方面, 那么现代社会设计师的重要目标就是要运用人文化的传统装饰元素, 设计装饰出更符合人性、使用更便利的室内、外空间环境。

4、室内设计的新地域主义趋势。设计界提出的新地域主义, 是相对于传统的地域主义而言的。它着眼于特定的地域和文化, 关注与日常生活真实亲近熟悉的生活轨迹, 提取文化中更本质的东西, 致力于把当地文化用先进的理念、技术表达出来, 使设计与其所处的社会维持一种紧密与持续性的关系。室内设计应该遵循着这个趋势, 提倡原创设计, 加入传统装饰元素, 凸显装饰元素的本土文化和人文关怀, 以契合现代室内设计的发展方向。

项目工程的管理方法

■ 遂平县第一建筑公司 曹志刚 河南 遂平 463100

文章编号 DOI:10.3969/j.issn.1003-2738(x).2011.03.033

建设项目的施工管理包括成本、进度和质量控制,三个控制没有轻重之分,同等重要并有机结合。

一、成本控制

项目施工的成功与否。利润率是一个重要指标。利润=收入-成本。可知利润的增长,就要增加收入、减少成本。收入在施工单位竞标以后是相对固定的。而成本在施工中则可以通过组织管理进行控制。因此成本控制是建设项目施工管理的关键工作。在进行成本控制时,应注意以下几点原则:

(1)成本最低化原则。施工单位应根据市场价格编制施工定额。施工定额要求成本最低化,同时还应注意成本降低的合理性。施工定额还应根据市场价格的变动,经常地进行调整。

(2)全面成本控制原则。成本控制是“三全”控制,即全企业、全员和全过程的控制。项目成本的全员控制有一个系统的实质性内容,包括各部门、各单位的责任网络和班组经济核算等等,应防止成本控制人人有责,但又人人不管现象。

(3)动态控制原则。施工项目是一次性的。成本控制应从项目施工的开始一直到结束。在施工前,应确定成本控制目标;在施工中,应对成本进行实时控制,及时校正偏差;在施工结束后,对成本控制的情况进行总结。

(4)目标管理原则。项目施工开始前,应对项目施工成本控制确立目标。目标的确定应注意其合理性,目标太高则易造成浪费。太低又难以保证质量。如果目标成本确定合理,项目施工的实际成本就应该与目标成本相差不多。相差太多,不是目标成本确定有问题。就是项目施工有不善的地方。

(5)责、权、利相结合的原则。在项目施工过程中,项目经理、各部门在肩负成本控制责任的同时,享有成本控制的权力,同时项目经理要对各部门在成本控制中的业绩进行定期的检查和考评,实行有奖有罚。只有真正做好责、权、利相结合的成本控制,才能收到预期的效果。

二、项目管理方法

对一个建设项目来说,直接控制的目标有三个,时间(工期)、质量、费用(造价),即按计划的时间、费用、质量完成项目。这三个目标彼此之间有一定互斥性,难以同时达到最优,其实应以项目整体最优为目标。

(1)质量管理:质量管理的原则是全面质量管理,即以质量为中心,项目全员参与,以达到预期目标。全面质量管理既是原则,也有可行的操作程序,即PDCA循环(计划、执行、检查、处理),具体的控制方法则有ABC分析法(也称主次因素图、排列图方法)、因果分析法、控制图法、直方图法等,这些具体方法的作用在于找出质量偏差原因并加以修正。

(2)时间管理:也称进度管理,工程的进度直接影响项目效益的发挥。进度管理的主要方法是网络计划方法,网络计划以网络图为基础。网络图是反映项目各工作或活动间逻辑顺序关系的图,它既能反映项目工期,又反映各工作间相互关系、前后次序,通过对关键线路的分析,找出关键工序,合理统筹安排主次工作和各项资源,有效控制工期。

(3)费用管理:也即造价管理,在费用预算内完成项目一直是工程领域追求的目标,可实际上总是超支,这当然有投资体制方面的原因,也有管理方法上的原因。

费用管理主要有费用估算和偏差分析法。费用估算是工程

项目前期根据设计、市场、有关规定估算投资总额,偏差分析(赢值法)是通过实际完成的工程与计划相比较,分析是否存在偏差并找出偏差原因,以合理控制费用的方法。费用偏差还要结合工程进度分析,这也可以通过赢值法进行。

(4)合同管理:合同是约定项目参与各方权利义务关系的协议,是具有法律效力的文件。合同管理的中心是选择合同类型,主要是价格类型,不同形式价格的合同体现了风险分配形式。合同管理一般按标准合同文本执行,可适当加以修正。

(5)人力资源管理:项目建设的实现要靠团队进行。从现代管理角度,人们开始把人当作一种资源来开发而不是作为工具来管理,“人力资源管理”一词越来越多地为理论与实践所提及,虽然实际上离这个词的本意还有很远。项目人力资源管理方法主要是利用组织结构图、责任分配图进行人员需求分析,落实责任,建立激励机制,调动各参与人的积极性,保证项目实现。

(6)采购管理:项目建设中设备、材料的采购是一个重要内容,关系到大量投资。采购的原则是既不影响建设,又不要造成积压浪费,影响资金流动。采购管理方法除了计划,主要以库存计算为依据,即根据进度、市场价格因素计算出合理库存量,按进度采购,满足建设需要。

(7)沟通管理:沟通在管理中越来越重要,有效的沟通能极大地提高工作效率,是实现项目各目标的条件。沟通以信息为基础,通过信息的取得、辨别、处理、反馈实现良好的协调。信息技术是沟通管理的主要方法。

(8)风险管理:项目风险来自各方面,市场价格变化、业主、供应商、分包商、项目所在地的经济环境等,项目越大,涉及相关人越多,项目风险越大。风险有业主的,也有承包商的。风险管理的原则是对风险作出正确的估计并采用适当措施予以规避或转移(如通过合理磋商合同条款等)。风险管理以风险评估为依据,风险评估有SWOT(优势、劣势、机会、威胁)分析、概率分析(决策树、蒙特卡洛模拟、敏感性分析、盈亏平衡分析)方法,各自从不同视角对项目风险作出评价。

三、施工项目的验收

施工项目在竣工验收合格后才开始工程结算。因此验收工作应在施工工作结束后尽快完成。有的施工单位进行施工验收过程相当缓慢,其大部分原因是由于施工资料不齐全,到施工工作结束后才开始后补资料。对工程资料的整理,尤其是现场施工工序资料(含隐蔽工程验收记录)、管理技术类资料、材料质保资料。必须要在平时的施工过程中进行整理归档,并随时接受工程监管单位的检查,也就是说,施工验收工作应从工程项目开工就开始着手进行。这样才能保证建设项目的顺利施工和验收。

四、建设工程项目的保修

施工验收结束后,施工单位并不是就此结束对建设项目的管理工作,还应按合同要求继续履行工程的保修义务,负责保修期内的工程维修工作。主要做好以下工作:第一,施工单位应根据施工合同中的保修范围,实施保修工作,保修完成后组织建设方验收;第二,对保修范围外的项目,对于紧急抢修事故,应立即组织抢修,抢修完成后组织建设方验收;第三,对涉及结构安全的质量问题,施工方应组织相关建设单位进行现场会诊,提出保修方案后再实施保修工作,保修完成后组织建设方验收。看来,工程项目后期的管理工作丝毫没有因为工程的完工而懈怠。一

浅谈优化语文教学过程的途径

■ 太康县城关镇回族中学 陈艳华 河南 太康 475400

摘要:语文教学过程总要通过一定的形式表现出来,教学模式便是语文教学过程的一种表现形式。实际上,教师的教学过程总是有意无意地呈现出一定的模式,构建科学的教学模式是实现优化语文教学过程的有效途径。

关键词:语文教学 优化 教学模式 有效途径

文章编号 DOI: 10.3969/j.issn.1003-2738(x).2011.03.034

语文教学过程总要通过一定的形式表现出来,教学模式便是语文教学过程的一种表现形式。实际上,教师的教学过程总是有意无意地呈现出一定的模式,构建科学的教学模式是实现优化语文教学过程的有效途径。笔者在教学实践中,摸索出“定向——自读——讨论——模仿——创造”的教学模式。现不揣浅陋,就此请教于专家学者。

一、定向

定向就是确定课堂教学的目标,使“教”和“学”具有明确的方向。在这一环节,教师要发挥主导作用,根据教学大纲的要求,以及教材和学生的实际,制定适当的教学目标。教学目标不能只写在教案上教师自己明白,还必须展示出来,让学生清楚要学什么。另外,由于学生的认知水平,实际操作能力有差异,所以在目标的制定上要有“弹性”,即教师根据多数学生的水平确定一个基本教学目标,而对优生不予限制,对差生不加苛求,让他们在基本目标的基础上有所加减,尽量让教学目标落在他们各自的“最近发展区”,体现全面发展和个性发展统一的原则,以确保各类学生都学有所得。

二、自读

语言文字是人类的交际工具,学生的语文学习在很大程度上受社会各方面的影响。换句话说,学生在跨进语文课堂时他的头脑并不是一张白纸——关于语言文字的。这就决定了学生有一定的自读课文的能力。掌握了教学目标后,学生就可以凭借原有的知识经验先行学习。教师不必一切包办代替——分析又分析,讲解又讲解。而且“人们发现,教师对学生教得越多,从而给学生独立地获取知识、独立地思考和进行活动提供机会越少,那么教学过程的活力和效果就越低。(达尼洛夫语)因此,“定向”之后的“自学”,不仅是语文学习的特点所决定,也是“以学生为主体,以教师为主导,以训练为主线”原则的具体体现。“白读”本身就是对学生阅读能力的训练,在这一环节,可以定时间,训练阅读速度;可以根据目标,提出具体要求,训练学生归纳、概括的能力等。

学生自读时,教师要注意巡回指导,特别对“差生”要给予更多的关怀,使他们学而得法,逐步提高语文能力。

三、讨论

叶圣陶先生说:“一篇文章,学生也能粗略地看懂,可是深奥些的地方隐藏在字面背后的意义,他们就未必能够领会。”讨论正是要解决那些深奥的问题,理解隐藏在字面背后的意义。这早的讨论不仅仅是学生之间的讨论,也包括教师与学生之间的讨论,教师以平等的身份参与讨论,更可以激发学生讨论的兴趣。讨论的问题可以是文章主题,也可以是写作特色,可以是谋篇布

局,也可以是字、词、句、修(修辞)。学生与学生之间,学生与教师之间可以相互质疑、答疑。由于学生之间、学生与教师之间看问题的角度不同,思考问题的方法有异,大家各抒己见,相互启发,相互激励,碰撞出思想火花,往往会感茅塞顿开,从而达到“心有灵犀一点通”的境界。在这一环节,教师要注意调控课堂,适时指导。

通过这样的讨论,教师再对普遍不能解决的难点问题相机诱导、点拨,小结重点问题,完成本阶段任务。在讨论中,学生的听说能力,思维能力都得到训练。

四、模仿

通过自读——讨论的过程,学习课文的任务基本完成。模仿是巩固和运用的阶段。

模仿的学习方法符合语言的学习规律。人类从婴幼儿起就是靠模仿学习语言文字的。学生的听说读写,都是从模仿而得。特别是写作,模仿是必要阶段。模仿可以从多方面进行,如模仿范文的构思立意、布局谋篇、表达方法;可以整体模仿,也可以局部模仿。鲁迅写刘和珍的肖像,只寥寥几笔,一位渴求真理、敢于斗争、和蔼、善良的革命青年形象便跃然纸上。笔者引导学生模仿此法,描写课文插页上的鲁迅肖像,引起学生极大兴趣,效果也不错,由于课堂时间有限,一般只作口头或局部的模仿训练,整体模仿可以延伸到课外。语文教材中所选的课文,大多是成功地运用语言表情达意的范例,教师应充分发挥它的原型启发作用。如《南中登泰山》成功地运用了“移步换景”的写法。学完课文后,结合课外活动,学生模仿写了《石景山一日游》的作文。文章的内容是自己的,这里又含有创造,不是简单的模拟和抄袭。通过模仿,学生学会拄着拐杖走路,然后丢掉拐杖,进入独立灵活表达的阶段,这与学书法有相似之处。

五、创造

创造是中学生学习语文的高级阶段,即独立完成听说读写任务,从内容到形式,都要有一定新意。教师要善于引导学生独立思考,帮助他们由模仿向创造过渡。根据学生的认知规律,学生的创造能力并不是一蹴而就的。从模仿到创造,要循环反复,不断训练,才能最终达到“不需要教”,“自能读书、自能作文”的目的。

教学过程是一个动态变化过程,因此教学模式也不是一成不变的。这只是一个常式,在此基础上,可以有很多变式。如“自读”也可以朗读(个人读、齐读);“讨论”也可以变成“活动”(演讲、表演等)“模仿”和“创造”也可递减,低年级多“模仿”,高年级多“创造”,一切都视具体情况而定。如此,便不会被模式化所困,语文教学过程也才能真正实现优化。

个企业必须要做到这一点,善始善终,千万不能虎头蛇尾,这关系到企业的声誉和社会竞争力。

项目管理实际上就是对项目各目标、各环节、各要素、各过程进行全面协调,以保证项目整体效果最优,这也是系统思想在

项目实施中的表现。项目综合管理采用计划、统筹、协调的方法。项目综合管理是针对项目系统进行,而不是某一个别目标和过程。综合管理是现代项目管理的主要特点。

图书网上采访的研究与实践

■ 许昌市普通教育教研室资料室 臧春平 河南 许昌 461000

摘要:图书采访是图书馆提高服务质量的关键。本文在对传统图书采访形式进行分析的基础上,认为网络采访是图书馆文献采访的发展方向,就图书网上采访的特点、途径和方法进行了探讨。

关键词:图书馆 图书采访 网络采访 研究

文章编号 DOI: 10.3969/j.issn.1003-2738(x).2011.03.035



21世纪随着因特网的普及和快速发展,有越来越多的印刷型期刊和图书转换成电子版,在网上发行和提供使用。“适者生存,不适者淘汰”图书馆要生存下去,并取得更好的发展,就必须主动地迎接新的挑战。一方面随着出版业的发展,新华书店在图书发行史上—统河山的垄断被打破,图书发行像世界潮流一样弱化了单极世界的格局,逐步向多极化发展。

另一方面,现代化技术的应用与提高,为图书采访工作创造了新的条件。信息交流的网络化,是当前信息事业发展的趋势。作为图书馆业务工作的第一站——采访工作,应该主动地迎合时代的潮流,积极应用现代技术进行文献采访工作,努力提高馆藏质量,完善馆藏结构,从而为图书馆其它业务工作的展开奠定坚实的基础。

1. 图书采访的传统方式及其缺陷

1.1 传统书目征订。过去由于受到科学技术发展水平的局限,信息获取的渠道极为有限,灵敏度也极差。因而新书书目成为各馆进行图书采访的重要书目依据。作为传统的主要图书采访方式,随着社会的发展已越来越不适应于时代的要求。一是时间长,时效性差。二是书目数据不全。大多数图书馆图书采访的书目数据来源主要是“社科新书目”、“科技新书目”和“标准书目”。据统计,现在这三大书目上反映的图书仅仅占出版总量的四分之一左右。而且三大书目上征订的书以京版书为主,地方版的书则较少。造成馆藏的一定空白,并难以形成自己独特的地方特色馆藏。

1.2 直购、赠送等方式。直购作为书目征订的一种有效的补充方式,具有时间短、时效性强等显著的优点。但是,缺少现代化技术与设备为依托,没有建立采访数据库,不易对馆藏书目进行自动查重,容易造成图书的大量重复。直购数量愈大,图书重复量也就愈大,形成的浪费也愈大。赠送等方式也是图书馆采访的有效补充方式,但毕竟数量极为有限,且同时存在着查重的问題。

2. 图书网上采访及其特点

2.1 网络采访的优势。采用现代技术,实现信息交流的网络化,是当前信息事业发展的趋势。通过网络,图书采访员可以与网上书店、出版社等各种网上图书供应商进行直接联系,获取最新书目信息,订购所需要的图书。网上采访可以看作是应对挑战的一种有效的尝试。

2.2 通过网上书店采访的文献类型。图书馆通过网上书店可以采访到哪些文献是由网上书店的销售形式来决定的,一般来讲网上书店主要有两种销售形式:一是网上传输的虚拟文献,也就是网络版文献。对这些文献,网上书店提供书目,内容简介,由上网用户选择、购买。有的购买使用权,有的购买所有权。二是网下的实体文献,也就是传统文献,主要贮存于网外库房或店铺。

3. 网上书店进行文献采访的具体步骤

3.1 选择网上书店。网上书店是指利用物联网网络来实现图

书销售业务的一种新型图书零售渠道,越来越受到读者的青睐。读者可以坐在家就能“逛书店”。

3.2 确定付款方式。因特网上网上书店商号林立,对于每一家网上书店,其提供的支付方式不同。图书馆上网采购文献与一般顾客的个体行为有所不同,图书馆网上采访购书品种多、码洋大,相应购书款数目大,故在网上采访之前,要对所选择的网上书店的付款方式、网上支付的安全性能有所了解,并且针对每一个网上书店,确定恰当的上网采访文献的付款方式。

3.3 签订网上文献采访协议。图书馆上网采访文献存在一个安全和售后服务问题。对于安全问题,可以通过在注册网上支付帐号时与银行签订的网上购物协议给予解决。而售后服务问题,主要是文献配送到图书馆后,经查实,发现有错发、误发、漏发时,网上书店是否给予相应的解决。

3.4 上网浏览书目信息。网上书店提供分类书目和主题检索两种主要检索手段。网上书店既有最新出版的新书目、推荐书目、畅销书目,也有以前出版的图书,甚至还有各种古旧图书、旧刊等。采访人员应充分了解各项功能的用途和使用方法,可以先利用分类目录进行一般性的浏览,如果想购买最新出版的图书,可以通过推荐新书目或畅销新书目来订购,一般有按月、按周更新的书目。

3.5 对网上文献进行选择。网上书店不但经销网外实体的图书、期刊、电子出版物,也经销一些在线电子版文献,图书馆在对这两种类型的文献进行选择时,应根据图书馆的实际需要,坚持原则,掌握标准,重视文献信息自身的知识性、学术性、科学性、政治性、适用性、需要性与馆藏连续性、读者阅读的习惯等。初选之后,要征求专家、读者意见,并送主管部门审核。

3.6 网上电子结算。网上支付是图书馆上网采访图书付款方式的最佳选择,在国外网上书店大多已实现了网上支付,国内由于种种原因,绝大部分书店未实现电子支付结算,仍处于所谓“网上购物,网下结算”的阶段。而对于实现网上支付的网上书店来说,就存在一个安全认证和数字签名、索取正式发票的过程。

总之,图书网上采访是网络环境下的一种新型购书模式,深受更多消费者的青睐,在美国网上购书要占图书销售额的20%,而目前在我国只有1%网上购书,这种新模式以每年10%递增前进。随着网购图书各项体制规范和完善,消费者将会得到更多便利和实惠。

参考文献:

- [1] 马自卫,宋薇.网络环境下图书馆的资源共享:自动化系统、电子资源与电子商务采购.大学图书馆学报,2000,(4)
- [2] 李广建.国外图书馆自动化系统的现状与趋势.现代图书馆情报技术,2003,(3)

对侦查训练课考试改革的构想

■ 洛阳人民警察学校 张曾元 河南 洛阳 471001

摘要: 以往的教学实践中,侦查课教学效果的检验,主要采用传统的闭卷考试,显得比较单一。近年来,我们在民警教育训练中组成教师团队,对刑事侦查课程有关内容的教学中采用了模块化教学,典型案例讨论法教学,并对训练考试模式进行了改革,注重了基本能力和基本技能的提高。

关键词: 侦查训练 考试 构想

文章编号 DOI: 10.3969/j.issn.1003-2738(x).2011.03.036

作为检测和判断人才培养质量的课程考核工作,在转变教育观念,更新教学内容,使用现代化教学手段等教学改革工作中起着重要的作用,它对于全面推行教学一体化有着无可估量的影响。

侦查是民警教育训练中的主干课程之一。它主要包括了刑事侦查理论,刑事技术等课目的内容。这些科目是综合运用心理学、语言学、文字学等学科的理论成果,研究与犯罪有关的各种证据的收集、审核、勘验、记录等的理论与方法,直接为侦查破案服务,从而提高我们的侦破水平与质量。对侦查课教学效果的检验,在以往的教学实践中,主要采用传统的闭卷考试,显得比较单一。近年来,我们在民警教育训练中组成教师团队,虽然对刑事侦查课程有关内容的教学中采用了模块化教学,典型案例讨论法教学,注重了基本能力和基本技能的提高,但是在该段的考核内容、考核方法仍缺乏较为系统的研究和思考,本文提出一些肤浅的思考和做法,以期得到同行的批评、指正。

一、目前侦查训练考核中存在的问题

考核作为教学和教学管理工作中的一个重要环节,在保证和提高教学质量方面有着非常重要的作用。近年来,在民警教育训练的过程中,虽然我们在教学内容和教学方式上也在不断调整和更新,但是传统的考试制度和考试方法依然在教学领域保持着轨道惯性,成了培养创新人才的“瓶颈”,阻碍着人才实践能力的提高,归纳起来,其问题主要表现在以下几个方面:

(一)考核形式单一。考试形式一般说来可分为面试、笔试和综合考试。面试又可分为口试、操作技能考试和演示考试等,笔试又可分为闭卷和开卷两种。每种考试都有特定的功能,为了实现考试的功能,保证达到考试的目的,还应注意考试形式的选择和多元化组合。目前我们在民警培训中侦查训练的考试形式上依然采用闭卷考试为主,注重考察学员理论知识的掌握程度。而对于开卷考试、口试、实践能力操作考试或者几种考试形式相组合的采用次数可谓寥寥无几,这在一定程度上影响了学员创新能力的发挥。这种单一的考核形式,侧重考核学员对传授知识的死记硬背,考试的成绩即存在极大的偶然性,又不利于全面真实考核学员知识、技能与素质,也不能准确反映教学质量和教学效果,形成了教学与实战的相脱离。

(二)考核时间安排不科学。我们的民警训练因培训的对象不同,每期训练的时间长短不一,没有固定。但是在教学课程,尤其是公安业务课程内容的考核上,时间一般都固定在本期训练班的期末集中进行。这样的时间安排,很容易导致学员对平时学习不重视,上课不记笔记,课后不复习巩固,临近考试,突击整理笔记,甚至复印笔记,然后死记硬背,临时抱佛脚,一般也能应付考试。从而形成恶性循环,严重影响学员对知识,特别是技能的有效掌握。同时学员在考试中出现的错误,也难以进行纠正。

(三)考核内容重理论知识,轻操作能力。侦查是一门实践性很强的学科,这就要求学员除了了解和掌握一些应知应会的基

本知识,基本理论外,还应掌握相关的一些基本技能。比如现场勘查中,能够发现现场中的手印、足迹、工具痕迹、枪弹痕迹,以及其他痕迹物证,然后客观准确地将其固定、记录、提取下来,运用专业知识,对其进行分析、研究和判断,从而为侦查破案提供间接或直接的帮助。因此,学员除了要掌握各类痕迹物证的特征和发现提取的基本理论常识外,更应该具备对各种痕迹物证的发现能力、提取能力以及鉴定能力等实际操作的能力。所以,考试也应该重在考核学员的操作能力为主,考核学员的理论知识为辅。而实际情况恰恰相反,考试内容都局限于“教材所述”和“课堂所授”,存在明显的重知识,轻能力的倾向。特别是长期以来形成的考试以任课教师命题为主,为使更多的学员考试过关,只是根据指定的教材或所讲授的内容出题,考试的目的是以考察学员的基本知识记忆为主,考试内容多是知识导向型的,即使在考题中专门要求了实践性题目的比重,但实际上,依然拘泥于教材和课堂讲授案例及实践性内容的再现,而忽视了学员应用知识能力,特别是实际操作能力的考察。

(四)、考核重结果,轻过程。由于在考核形式上依然采用闭卷考试为主,这就决定了考核重结果,轻过程现象的出现。这种现象的出现和存在,反映教学与考试的关系没有能得到正确的摆正。很显然,在二者之中,教学的目的应是起主要作用,考试只是一个检验其成果的手段而已。但是长期以来,我们把卷面分数看成能力的具体外在表现,考试以结果性考试为主,以考试成绩评价和区分学员知识和技能的高低,对学员学习、训练成绩的评价“一锤定音”,夸大了考试成绩的作用。其结果导致只注重结果不注重过程,考试结束后,匆忙统计分数,登记成绩上交,把考试仅仅作为衡量学员成绩的重要依据,忽视对考试结果的分析 and 反馈。特别是通过考试对教师在教学方面存在的差距与不足,即考试成果统计分析与评价进行认真和系统地分析有限,更谈不上改进教学的措施,不能发挥考试反馈能力,不利于提高教学质量。对于全面评价学员对知识的掌握情况、能力形成情况,特别是创新能力的发挥情况,更是很少有人涉及。

二、侦查训练考试改革的建议

对考核进行改革,既是教学改革不可分割的一部分,也是关系到人才素质培养的关键环节。因此,加大对考核的研究和探索,对于提高民警的培训质量和教学质量,实现双赢,有着重要意义。笔者在具体的教学实践中,针对我们当前在侦查考核存在的问题及思考,提出如下的一些探索性建议:

(一)运用多元化的考核形式并有效组合。传统的侦查考核形式主要是书面闭卷考核,这样的形式考核基础理论知识是十分必要的,但要考核学员运用知识的能力和实际操作能力却显得力不从心。基于此,我们在考核方式上应该多样化,既有闭卷书面考核,也有案例讨论和技能操作,根据考核目的和考核内容的实际情况,对考核的方式进行有效的组合。

(二)调整考核时间。从以往固定学习临近结束考核调整为平时考核与期末考核相结合,并加大平时考核成绩的比重,提高学员平时学习的积极性。期末考试主要是书面闭卷考试,单项技能测试、案例分析、案例讨论以及综合技能测试等考核则安排在平时进行。

(三)、改革考核内容。改革考核内容的重点是要减少基本理论、基本知识所占的分量,提高基本技能的所占比例,同时,在设计制作考题时,应注重考题的针对性和目的性,提高试题质量。通过考核内容和比例的改革,能较大程度地提高学员的学习积

多元智能理论给我国高职教育带来的思考

■ 许昌职业技术学院 李占红 河南 许昌 461000

摘要:职业教育是我国教育事业的重要组成部分,对培养一大批经济建设的实用人才、促进我国社会经济的发展具有不可低估的意义。多元智能理论为我们理解智能和教育的关系提供一个新的视角。不同教育理念的渗透和整合,将为我国高职教育改革开辟广阔的道路。

关键词:多元智能理论 高职教育 教学模式

文章编号 DOI: 10.3969/j.issn.1003-2738(x).2011.03.037

一、多元智能理论的内容

在1983年出版的《智力的结构》一书中,加德纳提出智能的多元化理论。在这之后的不断研究中,他把最初提出的六种智能发展细化为八种智能。这些智能是全人类都能够使用的学习、解决问题和创造的工具。与传统的智力理论相比,加德纳的研究不仅揭示了一个更为宽泛的智能体系,而且提出了新颖实用的智能概念。这一智能概念取代了以标准智力测验分数对人类聪明程度的界定。该定义为:智力是在实际生活中解决所面临的实际问题的能力;提出并解决新问题的能力;对自己所属文化提供有价值的创造和服务的能力。

加德纳在1993年出版的《多元智能》和其他著作中对八种智能作了如下简介:(1)语言智能是指用言语思维、用语言表达和欣赏语言深层内涵的能力。作家、诗人、记者、演说家、新闻播音员都显示出高度的语言智能。(2)逻辑-数学智能是指人能够计算、量化、思考命题和假设,并进行复杂数学运算的能力。科学家、数学家、会计师、工程师和电脑程序设计师都显示出很强的逻辑-数学智能。(3)空间智能是指人们利用三维空间的方式知觉到外在和内在的图像,能够重视、转变或修饰心理图像进行思维的能力,如航海家、飞行员、雕塑家、画家和建筑师所表现的能力。(4)身体-运动智能是指人能巧妙地操纵物体和调整身体的技能。运动员、舞蹈家、外科医生和手艺人都是这方面的例证。(5)音乐智能是指人敏锐地感知音调、旋律、节奏和音色等的的能力。具有这种智能的人包括作曲家、指挥家、乐师、音乐评论家、制造乐器者和善于领悟音乐的听众。(6)人际关系智能是指能够有效地理解别人和与人交往的能力。成功的教师、社会工作者、演员或政治家就是最好的例证。由于近来西方文化已经开始认识到心智与身体间的联系,并开始重视精通人际交往行为的重要价值。(7)自我认识智能是指关于建构正确自我知觉的能力,并善于用这种知识计划和引导自己的人生。神学家、心理学家和哲学家就是拥有高度的自我认识智能的典型例证。(8)自然观察者智能是指观察自然界中的各种形态,对物体进行辨认和分类,能够洞察自然或人造系统的能力。学有专长的自然观察者包括农夫、植物学家、猎人、生态学家和庭园设计师。

二、多元智能理论带来的思考

鉴于前述,我们认为多元智能理论至少在以下几个方面对

极性,培养学员对所学知识的运用能力和实际操作能力。比如,通过对案例的实战模拟讨论,有利于学员熟悉案情分析的程序,培养学员的团队合作精神,能够利用所学知识分析问题,解决问题。在对案例进行评析时,一方面纠正错误,另一方面,对案例中涉及的相关知识点,专门予以扩展,扩大学员知识面,提高学员对各种知识的综合运用能力。

(四)过程与结果并重,建立合理的学习效果评价体系。对于单项技能测试、案例分析、案例讨论以及综合技能测试,不但

于我国高职教育改革具有重要的指导意义,值得我国教育理论和实际工作者,结合我国学校教育 with 教育改革的现状和问题,深入思考和研究。

(一)智力观。根据多元智力理论,大多数人具有完整的智能,但每个人的认知特征又显示出其独特性,在八种智能方面每个人所拥有的量是不同的,八种智能的组合与操作方式各有特色。长期以来,我国的学校教育偏重于培养和发展学生的语言和数理逻辑能力,强调语文和数理化等学科的教学,而忽视对学生其他能力方面的开发和培养,从而贬低了其他认知方式的重要性。因此,认为学生的多种智能在传统的学业方面未能受到尊重,他们的特长可能难以被发现,这对于学校和社会都可能是巨大的人力资源浪费。真正有效的教育必须认识到智力的多样性和广泛性,并使培养和发展学生各方面的能力占有同等重要的地位。

(二)教学观。多元智力理论认为,每个人都不同程度地拥有相对独立的八种智力,而且每种智力有其独特的认知发展过程和符号系统。因此,教学方法和手段就应该根据教学对象和教学内容而灵活多样,因材施教。教师应当让学生积极地参与教学活动,并根据不同的教学对象和内容采取不同的教学方式,即使是同样的教学内容也可以通过不同的方式和手段帮助学生理解和掌握,使学生成为学习的主人。

(三)评价观。根据多元智能理论,智力和教育测验应当通过多重渠道,采取多种形式,在不同的实际生活和学习情境下进行;教师应从多方面观察、记录、分析和了解每个学生的优点和弱点,并以此为依据设计和采用适合学生特点的不同的课程、教材和教法,帮助学生"扬长避短"。

(四)学生观。根据多元智能理论,每个人都有其独特的智力结构和学习方式,所以,对所有学生采取同样的教材和教法是不合理的。教师应根据教学内容和教育对象的不同,采用多样化的教学策略和方法,使学生能够用他们自己所理解的方式去获取知识,以满足不同学习风格的需求,保障每位学生学习、享受教育资源和发展的权利。

(五)发展观。按照加德纳的观点,学校教育的宗旨应该是开发多种智能并帮助学生发现适合其智能特点的职业和业余爱好。在课程设计方面,不仅应重视学生不同侧面的智力,而且应拓展发展智力的空间,尽可能地发掘每一个人的潜在能力。当每个人都有机会挖掘自身的潜能而高效地学习时,他们必将在认知、情绪、社会甚至生理各方面展现出前所未有的积极变化。

需要指出的是,多元智能理论并不是对传统教育的简单否定,而是一种扬弃。多元智能理论为我们理解智能和教育的关系提供一个新的视角。不同教育理念的渗透和整合,将为我国高职教育改革开辟广阔的道路。

要注重结果的对错,更要把实验、实训的操作步骤和讨论过程纳入考核范围,从而建立起一个合理的、科学的学习效果评价体系。在单项技能测试和综合技能测试中,能充分反映考核的关键环节和学员的实际操作能力,充分考虑各种因素的影响,具有可行性,进一步体现过程与结果并重的原则。

总之,侦查训练考试存在的问题不容忽视,进行必要的改革与创新势在必行,这对于提高我们的民警教育培训质量和学员业务素质的提高,都有着重要的意义。

河南本土音乐的美学特征

■ 河南艺术职业学院 范丹鹏 河南 郑州 450052

摘要:河南本土音乐,实指生成于河南地方的民间音乐。它是河南地方文化的重要组成部分,是河南地方历代劳动人民用勤劳和智慧创造出来的文化结晶,是我们祖先给我们留下的极其珍贵的文化遗产和精神财富。

关键词:本土音乐 民间音乐 民歌 民间器乐 戏曲 曲艺

文章编号 DOI: 10.3969/j.issn.1003-2738(x).2011.03.038

河南本土音乐,实指生成于河南地方的民间音乐。它是河南地方文化的重要组成部分,是河南地方历代劳动人民用勤劳和智慧创造出来的文化结晶,是我们祖先给我们留下的极其珍贵的文化遗产和精神财富。然而,河南本土音乐还有着丰富的内涵和外延,它除了生成并流行于河南民间的民歌,如山歌、秧歌、小调、灯歌、经歌、渔歌、儿歌、号子等,以及民间器乐曲外,还应包括在河南本土音乐基础上随着历史的发展所孕育生成的河南曲艺音乐和戏曲音乐。审视和研究河南本土的音乐文化,它有着如下的特征。

一、源远流长,积淀丰厚

河南位于黄河中下游,从历史上看它是我们中华民族祖先的重要集聚地。黄河被称作中华民族的母亲河,黄河流域被誉为中华民族文化的摇篮。河南古为九州之豫州,自夏、商、周、春秋、战国一直到唐宋,很多朝代都曾建都在这块古老的土地上。所以,由于文化的传承性特征,河南的音乐文化追源溯本,可以追溯到那洪荒遥远的古代。如,新郑裴李岗发现有公元前六千多年的新石器时代文化遗址,渑池仰韶发现有公元前五千多年前的原始社会母系氏族公社繁荣期的状况,龙山文化的遗址反映了我们的祖先在公元前三千多年前的生活状况,在豫北殷墟还发现了大量甲骨文和青铜器,记录了殷商时期的文化情况。到了春秋战国时期,先后有八、九个诸侯国建都于河南的一些县、市,如郑、卫、陈、蔡、宋、杞、申等国。进入封建社会以后自汉、魏、晋、南北朝、唐宋以来,河南有先后九朝建都洛阳,七朝建都开封,可以看出历史上河南一直是全国政治经济文化中心。从而造就了河南文化的厚重而悠久的历史传统。

随着戏曲艺术形式的发展和成熟,河南的很多民间歌曲为戏曲所用,被戏曲用来表现故事,和其它艺术综合为一种新的艺术样式。元代燕南芝庵所著的《唱论》中有云:“凡唱曲有地所;东平唱(木兰花慢),大明唱(摸鱼子),南京唱(生查子),彰德唱(木斛沙),陕西唱(阳关三叠)、(黑漆弩)。”南京,在元代名“南京路”,今河南开封;彰德,今河南安阳县。这些都是演唱元杂剧的唱调,都是当地流行的民歌。

河南数十种戏曲和曲艺音乐,上千首民间歌曲和器乐曲,那绚丽多姿、色彩斑斓,风格鲜明的大量民间音乐,不仅显示了中原音乐文化的悠久历史传统,也说明了它随着历史发展延续的丰厚积淀。

二、多姿多彩、兼容中和

由于河南特殊的历史和地理位置,河南的民间音乐也像河南地方文化那样显示了多姿多彩、多色多味、善兼容、善中和的特征。河南地处黄河中下游,它的文化本应属于黄河大文化中的一个子文化,即属于黄河文化的范畴。然而,它又不同于同属黄河文化的山秦文化或齐鲁文化。河南民间音乐虽然也有高亢粗犷、激越纯朴的美学特征,但比起山西、陕西音乐,又成了刚中之柔,显得柔美平和。而比起与河南接壤的楚文化,安徽、江苏一带的长江文化,则又成了柔中之刚,显得憨实粗犷。

纵观河南本土的音乐文化,不难发现,它之所以具有如上述的美学特质,第一和河南的历史有关,河南历史上曾长期为全国的政治经济文化中心。如洛阳的白马寺和嵩山的少林寺,历史上一直是中外文化交汇的窗口,中外文化,全国其它地方文化都长期在中原大地上交流融汇,互相影响,互相渗透和吸收。从民歌集成中搜集的许多民歌来看,有很多已非本土文化,有些曲调都和临省,如江苏、安徽、湖北、山西的民歌相近或相同。戏曲音乐中,大量曲牌来源于南北曲和早期戏曲。昆曲、弋阳腔的影响相当大,江南那轻柔细腻的音调,随着戏曲的流传,进入了以粗犷高亢为特征的河南戏曲。

第二和河南地理位置有关。河南地势西高东低,以平原地区为多。长期生活在这一平原地区,对人们的生活,性格情操和追求都会造成明显的影响。它不像山陕那丘陵高原和高山地区,练就那火辣辣、硬朗朗的个性,它也没有江南渔米之乡那秀丽的山川,造就人们水灵灵甜生生的轻盈性格。它带给人们的是平直、纯朴和憨厚。

第三和中州的地方语言有关。腔出于字,歌和语言密切相关,中州音韵在历史上影响深远,它对唐诗宋词的风格形成曾有过重要作用。从古代歌舞百戏,唐宋乐府一直到现在,中州语系对河南本土音乐风格特征的形成可以说起到了决定性作用。

由此,河南民间音乐也显示了多姿多彩的特征。如大别山,桐柏山地区的民歌、山歌、田歌,高亢激越。但灯歌小调则明快、轻盈、活泼。伏牛山区和南阳一带,民歌风格敦厚朴实,中州味浓郁;豫西山区劳动号子较为突出,声腔浑厚,刚劲挺拔;平原地带的民歌则曲调平稳柔和和优美;既显示了河南文化的整体风格,又受相邻省份和地区音乐文化的渗透影响,呈现了多彩多味的特质。

三、戏曲曲艺控制局面

河南的民间音乐,尤其是民歌历史非常悠久,自古代乐舞开始,在中原这块沃土上世代相传,曾经伴随着中原人民的劳动生活和斗争,伴随着历史发展的脚步。作为人民群众心上的歌,生活的旋律永不衰竭,成为人民群众生活中自娱、娱人和自我教育的有效手段。从唐代大曲和乐府演奏的规模盛况来看,历史上都曾有非常火红的时期。然而,自宋、元、明、清以来,河南曲艺、戏曲演唱活动的迅速发展,民间的群众文艺活动,多为戏曲曲艺音乐代替或控制了局面。从现在河南民歌的分布情况看,多在偏僻的山区或与外省相邻的边沿地区,如信阳的大别山区,南阳的桐柏山、伏牛山区,洛阳的熊嵒山等地区。过去由于交通不便,生产发展较迟缓,文化交流也比较闭塞,民歌在这里得以较好的保存。而广大的平原地区,一部分民歌发展为曲艺或戏曲的音乐,或者被曲艺戏曲吸收应用。很多民歌都早已销声匿迹了,人们除了看戏或曲艺演唱外很多人伴随着生活和劳动,也会哼唱几句戏曲、曲艺中的唱调,逢年过节赶庙会也不像过去演唱民歌了。

河南的戏曲活动则非常繁盛。《东京梦华录》记录了宋代都城汴梁的戏曲活动,小说《歧路灯》反映了清代河南各地的戏曲活动。开封曾是早期戏曲元杂剧的活动中心之一,南戏、昆曲、弋阳都在河南广为流传。河南还有二十多个剧种。而且河南戏曲剧团的数目,从业人员,演出场次,观众人数都是全国之最。这说明了河南民间音乐的走向和特点。就民间音乐来说,已经被戏曲和曲艺控制了局面。这不像有些省份,除了有少量的戏曲外,民歌仍是群众音乐活动的主要形式和手段。

让丰富的数学课堂融入生活

■ 中牟县青年路幼儿园 李丽 河南 中牟 451450

摘要: 如何把要学生学数学变成学生自己要学数学;把枯燥乏味的数学变得有趣这就是我们每个数学教师的重大课题。因为兴趣是一种无形的力量,是学好数学的保证。如果能使每一位同学都能怀着极大的兴趣来希望知道数学的魅力在何处,它的作用到底有多大。若能做到这一点,我想我们的数学教学将变得更有意义了。

关键词: 数学课堂 寓教学于游戏 兴趣

文章编号 DOI: 10.3969/j.issn.1003-2738(x).2011.03.039



数学素养是人所必备的素养。人们在社会活动中,逐渐积累着对于数量关系和空间形式的认识,没有这种素养,人类就不会记数,不会排序,不会测量,不会分配,社会也就不可能发展,就没有现代社会的物质文明和精神文明。

儿童的天性爱玩、爱动,而且注意力集中不持久。在教学过程中,把游戏引入课堂,寓教学于游戏中,可以使学生在轻松愉快的学习活动中掌握数学知识。

俗话说:“兴趣是最好的老师”。有许多同学在踏进中学大门的同时就已经担心起能否学好数学。因为数学本身是一门内容抽象而枯燥的学科。因此,如何把要学生学数学变成学生自己要学数学;把枯燥乏味的数学变得有趣这就是我们每个数学教师的重大课题。因为兴趣是一种无形的力量,是学好数学的保证。如果能使每一位同学都能怀着极大的兴趣来希望知道数学的魅力在何处,它的作用到底有多大。若能做到这一点,我想我们的数学教学将变得更有意义了。在此我想谈谈,如何利用数学兴趣小组这种形式来激发学生学习数学的兴趣,从而培养数学应用的能力,提高数学教学质量。

理解是建立师生情感的纽带和桥梁。理解学生,就是要以饱满的热情和充沛的精力投入来感染学生,给他们一张笑脸、一颗诚心、一分真情。当学生取得好的成绩,获得成功时,要给他们祝贺和鼓励;当学生遇到困难,遭受挫折时,要给他们安慰和支持,让学生感受到老师在与他们同甘共苦,使之明了老师的一片真诚和苦心,在教师对他们的理解中找到自己的长处,发挥自己的潜能,逐渐消除自卑心理,树立自信心,增强自我调控和自我教育的能力,不断完善自我。

面向全体学生,注意因材施教,让“成功”走近每一位学生。在教学中,我坚持采用“宜浅不宜深,宜精不宜泛,宜慢不宜快”的原则,精讲多练重点和难点,尽可能做到每节课的疑难点当堂解决。又根据数学学科本身的特点,对学生分层要求。课堂上让优秀生自己去探索发现、以满足他们希望深入挖掘知识的心理需求,但必须确保绝大多数学生在教师指导下完成学习任务,重点对潜能生进行辅导。练习分层设计,作业分层要求。潜能生只要求做基本题,绝大多数学生能在完成基本题的前提下完成一定的综合题,一小部分智力较好,学有余力的学生去思考较难的题。

数学来源于生活,生活中又充满数学。著名数学家华罗庚说过:“人们对数学早就产生了枯燥乏味、神秘、难懂的印象,原因之一便是脱离了实际。”因此,教师要善于从学生熟悉的实际生活中创设教学情境,让数学走进生活,让学生在生活看到数学,接触数学,激发学生学习数学的兴趣。数学学习的基础首先是学生的生活经验。在数学教学中要引导学生从生活经验的

客观事实出发,在研究现实问题的过程中学习、理解和发展数学,密切数学与学生生活实际的联系。在一定程度上,学生生活经验是否丰富,将影响学习的效果。因此,在教学时,教师要注重联系学生实际,借助他们头脑中已经积累的生活经验,让学生去学会思数学问题,从而强化学生的数学意识,培养学生的数学能力。

传统的课堂缺乏交流,而现实的课堂也有一种不好的现象——课堂成了教师与少数尖子生的对话,许多中下生没有参与数学交流,尤其差生,成了课堂的摆设。而他们同样是一个个鲜活的生命。新加坡教育部长在给校长的委任状上有这样一段话:在你手中是许许多多正在成长的生命,每一个都如此不同,每一个都如此重要,全都对未来抱着憧憬和梦想。他们都依赖你的指引、塑造和培养,才能成为更好的人和有用的生命。如何关注每一位个体,使他们也参与交流并得到发展,这应该是每一位教师的职责。好生自不必说,他们是课堂的活跃分子,他们争先恐后发表自己的想法,可以增强课堂的热烈气氛,作为教师,自然高兴,但不能满足于几个好生的表现,而要深入课堂深处,了解每位学生的情况,关注生理和心理有些问题的学生,引导他们参与交流,这样才能提高课堂交流的广度,真正体现既面向全体,又因材施教。

在课堂教学过程中会遇到很多没有想到的“可能”,教学也就不成为一种艺术了。”这时教师要善于倾听,善于发现学生回答中富有价值和意义的、充满童趣的问题,通过课中捕捉学生的信息,处理信息来提高自己的教育智慧,使自己轻松地解决课中出现的各种可能。例如我在教学认识整时,小朋友已经有了看时间的经验了,很多学生能读出整时,这时就即时你是怎么知道的呢?能告诉大家吗?假如学生读出了钟面时间,由于超越了老师预想,而被一句“是吗?你真聪明!”的话巧妙搁置,那课堂教学的生成价值也就截然不同。教师要学会倾听,把注意力主要放在学生身上,要学会及时作出合适的应答(包括评价、追问、启发、判断、组织等)通过多向交往作用,推进教学进程。

数学教育绝非仅仅是单纯的文化知识信息的传授,它更加关注强调经验、兴趣、情感和意志的培养。在课堂教学中,特别强调学生“体验数学,经历数学”的心理过程,使学生在体验参与、体验创造、体验成功的过程中感受自身的价值,促进自身的发展。在面向全体并关注个别学生的同时,创设交流的氛围,扩大交流的深度和广度,加强教师的调控,才能增进师生之间的数学交流。

坚持安全发展理念 创新安全管理模式

■ 河南省地矿局第四地质探矿队 王建红 河南 郑州 45000

摘要:安全是企业发展的前提,企业要想长远发展,就必须着力于安全理念的深化,安全教育培训注重实效,完善安全管理制度,加强安全生产监督管理,不断创新安全管理新模式,实现企业长治久安。

关键词:坚持 安全发展 创新 安全管理

文章编号 DOI:10.3969/j.issn.1003-2738(x).2011.03.040

文明和谐的安全管理理念,是建筑施工企业如何“以人为本”,在施工过程中克服不安全因素、达到安全生产的一门科学。企业要想长远发展,必须围绕人本安全的目标,着力于安全理念的深化、安全素质的提高、安全制度的完善、安全行为的规范等方面创新安全管理模式,从而实现企业的安全发展。

一、先进的安全管理理念,是创新安全管理模式的前提

从事安全管理多年,反思众多的经验教训,我最深刻的体会是:安全发展是科学发展观理论体系的组成部分。科学发展观第一要义是发展,安全是企业发展的前提,是生产一线稳定的条件、职工根本利益的保证。一个企业,没有安全,就谈不上稳定,就谈不上发展,更谈不上和谐。

我单位在实践中始终把人本管理作为安全工作的灵魂和主线,推行人性化安全管理,从抓思想、提认识、转观念入手,不断丰富和提升安全文化,构建起以“没有安全就没有企业效益”、“没有安全就没有职工收入保证”、“没有安全就没有职工家庭幸福”等内容的的安全文化理念,力求创新和发展。年初,制定下发单位年度安全生产工作要点,与各个生产经营单位分别签订《安全生产目标责任书》,与汽车驾驶员签订了交通运输安全目标责任书,形成了上下一体的安全生产责任网络,进一步贯彻落实了安全生产责任制。为提高职工的安全意识,在全体职工中广泛开展了“安全活动月”和“安康杯”竞赛活动,利用板报、悬挂宣传横幅、张贴宣传画等形式,广泛深入地进行宣传动员,用不同形式、不同方法宣传党的方针政策,倡导安全文化,提升安全发展理念,把安全生产宣传教育活动开展得有声有色。组织职工学习参观安全事故教育展览,用血的教训唤醒职工对违章的认识。加强职工健康检查和劳动保护工作,督促指导各单位落实《地质勘探安全规程》规定,基地、矿区都设置安全寄语、安全警句等牌板,潜移默化的增强了干部职工的安全防范意识,切实做到思想到位、管理责任到位、防范措施到位。

二、安全教育注重实效,是创新安全管理模式的关键

安全教育培训是提升人本安全素质的重要途径,又是增强职工操作技能的智力支撑。要彻底解决安全生产中的不安全状态,关键在于全员安全意识的增强与综合素质的提升。所以在安全教育培训上,我们非常注重突出实效性,有目的地加强安全教育培训。对管理者重点开展以增强安全生产责任意识、熟悉安全生产法律、法规、关心职工安全健康、实现安全及文明生产为重点的安全生产责任意识;对生产者重点开展以增强安全生产自我保护意识、遵守安全生产规章制度和安全操作规程为重点的安全生产职业规范教育;强化对从业人员中的不同对象采取因人施教和因事施教,把企业安全生产的普遍教育和重点教育、思想教育和专业知识教育进行有机结合,贯穿于安全生产活动的全过程。

(一)认真开展三级安全教育,坚持新职工的上岗培训教育。新职工主要是指新上岗职工、转岗职工和工作时间短、经验不足的职工。要严格执行未经过队部、矿区、班组三级安全教育培训

和考试不合格者不得上岗的硬性规定,同时要给这类职工确定一名有技术、有经验、有责任心的指导师傅,采取导师带徒的办法,加强日常的一对一培训,使新职工的安全行为有人监督、安全学习有人指导、安全困惑有人解答。

(二)坚持“不放心”职工的帮助教育。对安全意识淡薄,安全知识缺乏,动手操作能力差的安全“不放心”职工,要坚决果断地从岗位上撤下来进行重点培训,从根本上消除人的不安全因素。

(三)坚持关键岗位优先培训。对那些从事易燃、易爆、高危等特殊工种的岗位人员,要进行优先培训,坚持做到持证上岗。

(四)坚持全员安全生产的教育培训。安全生产培训教育不可能一蹴而就,也不可能毕其功于一役。企业要根据自身发展和职工队伍变化的需要,通过送出去与请进来相结合、全员轮训与岗位培训相结合、常规教育与取证教育相结合、集中教育与分散教育相结合等多种方式,开展全员安全生产教育培训工作,印发《安全生产教育读本》,经考试合格后,颁发《职工安全教育培训合格证》,做到教育培训多样化、经常化、制度化。通过长期、系统地职工培训教育,为企业的安全生产提高智力和能力支持。

三、建立健全安全管理制度,是创新安全管理模式的根本

坚持“以人为本”的安全管理理念,并不是说什么安全操作都由职工自己做主,各级管理人员可以听之任之,相反的,必须通过建立健全先进的安全制度约束职工的不规范行为,通过完善激励机制调动广大职工的安全主动性,使职工真正树立“安全为了自己”的安全主动观,在安全意识上实现由“要我安全”向“我要安全”转变;在操作行为上实现由他律向自律转变,建立起网络化安全管理体系和有效的考核机制,真正做到“凡事有章可循,凡事有人管理,凡事有监督考核,凡事有奖有罚”。我队根据不同岗位,不同要求,分别制定出不同的安全行为规范,包括《安全生产目标管理责任书》、《职工安全生产守则》、《职工持证上岗制度》、《安全生产奖惩制度》、《安全生产宣传教育与培训制度》、《安全生产隐患排查制度》、《安全生产会议制度》、《安全用电制度》、《设备管理制度》、《安全档案管理制度》等等。明确企业各级管理人员和各个岗位职工在安全生产中应负有的职责,使职工上明白岗,上安全岗。在工作中坚持定期对职工的安全行为规范进行考核,把考核结果与职工工资奖金挂钩,真正把制度落实到生产过程中和操作过程中。严格事故责任追究制度,凡是发生的各类事故,我队严格按照“四不放过”的原则,认真进行分析、追查和处理。

四、加强科学的安全监管,是创新安全管理模式的重点

在现场管理中,要重点强化项目部、班组监管。控制零打碎敲事故,就要加强基层项目部、班组建设,充分调动项目部、班组抓安全工作的积极性、主动性,确保项目部和班组现场跟班值班责任落实到位、技术措施贯彻执行到位、安全监管履职到位。要全面推行现场精细化管理,强化全员、全过程、全天候、全方位的安全监控,特别要强化节假日、双休日、中夜班等重点时段、薄弱环节与重点部位的重点监控与动态巡视。坚持开展定期或不定期的安全大检查,每年组织开展四个季度安全生产大检查和季节性专项检查,在安全生产检查的基础上,根据不同季节和天气现象,组织开展了不同形式的专项检查,如开展冬季、雨季安全生产检查和春节期间安全生产检查,通过检查有效地促进了隐患整改,保障了安全生产工作的顺利开展。

每年根据上级工作要求,切实做好重大基础设施安全隐患排查工作,对办公楼、车间、实验室、家属楼、野外生产系统等生

干化学法与沉渣镜检法检测尿白细胞差异分析

■ 河南省襄城县人民医院检验科 冀红霞 王俊涛 蒋丹丹 河南 襄城 461700

摘要:目的是探讨尿干化学法与沉渣镜检法检测白细胞的差异,以及在实际工作中的正确应用。方法:对301例门诊病例尿样进行尿干化学法与沉渣镜检结果进行对比分析。结果:用尿液分析仪检测白细胞结果为阴性的占232份,沉渣镜检阳性的有5份,占2.2%,尿液分析仪检验白细胞结果为阳性的占69份,镜检结果为阴性的4份,占5.7%。显示尿干化学法与沉渣镜检法存在着差异。结论:无论干化学法检测结果如何,均应进行尿沉渣镜检,才能提高检验结果的准确性。

关键词:尿液干化学分析仪;尿沉渣镜检;白细胞

文章编号 DOI: 10.3969/j.issn.1003-2738(x).2011.03.041

尿液分析仪目前已在临床上得到了普遍的应用,较过去的手工镜检法大大地提高了工作效率,但有些检验人员忽略对尿液沉渣镜检的重视,据统计干化学法与沉渣镜检白细胞结果有较大差异,干化学试纸条检测法经常会出现假阳性或假阴性反应,如果这样的结果不能得到很好的鉴别,往往会给医生提供不可靠的检验结果,造成误诊、漏诊,也会给患者造成心理负担。所以尿液检查时干化学法检查只能作为筛查,尤其是尿中有形成分的检测,显微镜检查仍是金标准^[1]。

我们对301例门诊患者的尿液白细胞与尿液沉渣镜检白细胞对比分析,发现干化学尿液分析仪检测白细胞结果与尿沉渣镜检白细胞并不相符。现将结果报告如下:

1、资料与方法:

1.1 一般资料:随机抽取本院301例门诊病人的新鲜尿液10ml于洁净的试管中,采用优利特Uritest—500B尿液11项分析仪及配套试纸条,日本OLYMPUS CX21生物显微镜,雷勃尔LDZ5--2离心机。

1.2 实验方法:尿液分析仪:将试纸条浸入已充分混匀的尿液中约2秒钟取出,弃去多余的尿液放在准备好的尿液分析仪上测定结果。尿沉渣镜检法:按照《全国临床检验操作规程》非染色尿沉渣镜检操作方法。^[2]

2、结果:

尿标本中以沉渣镜检白细胞0—5个/HP为正常参考范围与尿干化学分析仪所测结果进行比对。用尿液分析仪检验301例新鲜尿标本,结果为阴性的占232人份,沉渣镜检阳性的有5份,占2.2%。尿液分析仪检验白细胞结果为阳性的有69人份,沉渣镜检结果阴性的有4份,占5.7%。见下表:

尿液分析仪与沉渣镜检白细胞检测结果比较

分析仪 检 验 结 果	人 数	沉渣镜检结果						
		--	0-5 个 / HP	5-9 个 / HP	(+)	(++)	(+++)	(++++)
--	232	216	11	2	2	1	0	0
±	19	2	5	7	3	2	0	0
+	27	2	5	3	12	3	2	0
++	13	0	1	3	4	2	1	2
+++	10	0	0	1	2	2	3	2

3、讨论:

尿液干化学法检测白细胞由于受诸多因素的影响,在检测尿液白细胞时干化学法和沉渣镜检法并不存在对应关系。尿液分析仪检测白细胞属间接反应,尿液干化学法检测白细胞的原理是基于中性粒细胞胞质内含有特异性酯酶,可作用于膜块中的吲哚酚酯,使其产生吲哚酚,后者与重氮盐反应形成紫色缩合物,其颜色深浅与中性粒细胞的多少呈正比例关系^[3]。

此法只能检测中性粒细胞,不与单核细胞和淋巴细胞反应,在肾移植病人发生排异反应时,尿中以淋巴细胞为主或其它病因引起的单核细胞尿时会产生阴性结果,因此对淋巴细胞和单核细胞就会漏检,造成假阴性。而尿液干化学检测女性尿液白细胞出现假阳性受多种因素影响,特别是女性由于标本留取时白带污染,导致干化学检测白细胞假阳性,而镜检结果无白细胞,造成两种方法的结果不同。如果尿液在膀胱中贮留时间过长或尿液标本放置过久,尿中PH及其他各种因素的影响,导致白细胞的破坏,其特异性酯酶游离于尿中,沉渣镜检也可出现假阴性。另外,尿液中污染甲醛、高浓度胆红素或使用某些药物时,可产生假阳性。所以日常工作中必须两种方法同时进行,才能给临床提供可靠的诊断依据。

综上所述,尿干化学分析仪的检测结果只能作为一般尿液的初筛试验,所以检验人员要有高度的责任感,不要因为标本量大,为了省时、省力,不作镜检,并且在检测过程中要严格按照操作规程,做好全过程的质量控制工作,为临床提供准确的报告。

参考文献:

【1】顾可梁 尿有形成分分析几个问题。临床检验杂志 2006,24(1):74

【2】丛玉隆、马俊龙、邓家兰 尿液常规分析质量控制及临床应用研究体会[J].临床检验杂志,2001,19(4):241

【3】熊立凡、刘成玉:临床检验基础第四版 人民卫生出版社 162

产生活基础设施进行排查,发现隐患,立即发出《事故隐患整改通知书》限期整改。坚持实行安全隐患排查、整改落实、信息反馈的闭环式管理,重大安全隐患必须实行一把手负总责的制度。

针对检查出来的突出问题,我们总结分析,向领导汇报后,结合生产实际,我们到各施工现场进行安全教育,把安全生产知识送到一线机台,采用集中授课、沟通、交流、现场问答的形式开

展教育,并到机台现场进行实地讲解,要求每一个职工都掌握地质勘探安全操作规程、野外作业安全规程及雷雨季节的安全注意事项增强他们的安全意识和自我防范能力,防范事故发生。安全是企业的生命。企业只有围绕人本安全目标,坚持安全发展理念,不断创新安全管理发展模式,才能推进安全发展,实现企业的长治久安。

谈曲艺的艺术美

■ 河南艺术职业学院 卢臻 河南 郑州 450002

文章编号 DOI: 10.3969/j.issn.1003-2738(x).2011.03.042

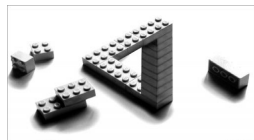

曲艺常常被人们视为艺术百花园中的一支兰花,她的美有别于它类艺术美的特色、意味及韵致。曲艺的这种特色艺术美也即是它的美学特征是以曲艺必须具备的基本艺术美作根基的。曲艺的基本艺术美包括脚本美、声腔美、表演美、风格美及舞台美。在此只谈谈曲艺基本艺术美的声腔美、表演美和风格美。

一、声腔美

声腔:通常指有着渊源关系的某些剧种所具有的共同音乐特征的腔调而言包括与腔调密切相关的唱法、演唱形式、使用的乐器和伴奏手法等因素在内。

声腔在曲艺中占有举足轻重的地位,同一曲种由于艺术家有着不同的声腔艺术,因而形成不同的流派。如京韵大鼓有刘(保全)派、白(云鹏)派、张(筱轩)派、少白(凤鸣)派、骆(玉笙)派等;那么,什么样的唱腔才称得上美呢?明代王骥德在[曲律]中说:“意新语俊,字响调圆,增减一调不得,颠倒一调不得,有规有矩,有色有美,众美具矣!”美的声腔、唱腔必须是意美、词美、曲美、腔美。可见声腔无论在曲艺还是在戏曲上都有着特殊的地位。具体到曲艺的声腔美表现在以下几个方面。

1、以声腔的丰富多彩为美。曲艺讲究曲调成套、板式多样的丰富多彩的声腔。曲艺音乐的基本结构有曲牌体和板腔体,也有音乐结构上的和综合体。多种曲牌自由联缀的曲种很多,唱腔结构形式多种多样,由于各个曲牌在旋律、节奏、音域、速度、力度乃至调性上都各具个性特色,在连接转换中自然呈现出相互对比和互补,使音乐富于表现力。

以板腔体结构为主的曲种,经过长期的艺术实践和积累,形成了一系列由慢到快、由散到整的板式,虽然各个曲种的板式名称不尽相同,但都有类似的慢板、中板、行板、快板、紧板、垛板、散板等板式,在实际运用中,无论是具有一定程式性的由慢到快的板式组合方式、慢与快板式的相互交替方式或是多板式自由组合方式(并非杂乱无章,同样蕴涵着一定的组合规则)都能体现出声腔的丰富多彩。如由徐玉兰演唱的河南坠子【林冲发配】就是由慢到快多种板式的组合,并在各个板式的速度上又有所不同,成为一段多彩的唱腔。

2、以说与唱的相互交融为美。曲艺,是一门说说唱唱、说中有唱、唱中有说、说唱兼备的艺术。曲艺演唱要达到理想的艺术效果须将说与唱有机结合起来,说,有“说白”和“念白”两种基本形式,这里的说,指的是在生活言语基础上提炼加工而成,具有一定的节奏感和音乐性的“念白”。曲艺的许多唱段曲目的结构常常是将说和唱交织一起,有半说半唱、似说似唱两种形式。

半说半唱:有前半句说,后半句唱。也有后半句说,前半句唱的。京韵大鼓大家刘宝全,对半说半唱运用得十分娴熟,说唱自如。天津时调演唱艺术家王毓宝在她的【放风筝】里,大量运用前半句说,后半句唱的半说半唱的手法,起到很好的艺术效果。

在半说半唱的实际运用中是非常灵活的,除了以上的手法有,还有一句唱腔的两端为唱中间为说,有的则相反;这种说与唱的紧密结合,不仅富于生活情趣,字字都听得明白清楚,唱词语言和唱腔音乐的衔接不露痕迹,而且又不失曲种的韵味。

3、以声腔的韵味为美。没有韵味的声腔是很难说得上有美感的,王骥德说:“乐者,框格在曲而色泽在唱”;京剧大师程砚秋说“唱最忌有声而无韵味”;曲艺界素有“响梗不如哑糯”(嗓音嘹亮比不上韵味浓);“腔不好,不见好,腔不美,淡如水”、“会唱能把人唱醉,傻唱能把人唱睡”等艺诀,都强调了美化声腔的作用。

有韵味的唱腔总是一唱三叹、悦耳动听、余音缭绕、沁人心脾。百人百种样,百曲百种唱。同一支曲调,不同的人演唱就会有不同的效果,有的唱得有韵味,有的唱得缺少韵味,差别完全在于唱的功夫、运腔的技巧上。声腔的色泽韵味也即美确实在于有技巧的唱。

声腔的韵味美是建立在对生活的感悟,对情感的适中把握和运用基本功(曲艺的发声与运气、咬字吐字及字正腔圆等基本的同时又是最重要的技术技巧,亦称“规矩”其本身就是美的)的基础上在广阔的活动空间里又发挥起演员个人特长和魅力,是运腔技巧美的升华。

二、表演美

曲艺的表演广义上指曲艺的说功、唱功和做功。狭义上单指做功。这里谈的表演仅指狭义的表演——做功,即表情动作。

曲艺界对曲艺的做功认为是内在与外部手段相合的整体操作的分寸。有内外五行之说,外五行有手、眼、身、法、步,即演员可以让观众直观到的外部手段;内五行有心、神、意、念、候,指演员内心对人物思想、情感的体验,对人物性格的把握。曲艺表演讲究以少胜多、以一当十。点到为止,耐人寻味。追求“万花丛中一点红”。在此前提下体现表演上的内、外五行的和谐统一。美妙到“状难写之景尽在目前,含不尽之意见于言外”。

姿态,对于在生活中和艺术中的动作都离不开,所不同的是,后者较之前者更刻意地追求出美的表现,动作与姿态和谐协调方能产生美,动作美也往往由与之相应的姿态美来集中体现。就京韵大鼓演唱家刘宝全那上台台步“仿佛一叶轻舟飘上台”的奇特优美身段,足以说明曲艺很讲究姿态上的美。

无论是什么人和物,正面的、反面的,丑的、俊的,一当入列曲艺表演之内成为表演的艺术动作,都应该而且必须是美化了的,因而是美的。

另外,曲艺表演中非常注重演员自我形象的塑造。“我”,并不是生活中的我,而是一个热情、大方、亲切、谦恭、睿智、机敏、多知多识的、富有有一个具有时代气息的与观众密切联系的经过艺术加工了的形象出现在观众面前。这个“我”是一个充满美感了的的形象。一个演员无论是身高、面象如何都须经过艺术加工,让观众感到一种美的享受。

三、风格美

风格是一个艺术家自身独具、色彩鲜明、塑造表现其艺术品的特征。在艺术中,凡被公认有独特风格的,总是美的,离开美就没有资格誉之为风格。艺术风格是艺术个性的具体体现,它与艺术家的天赋、师承、性格、情感、兴趣、爱好及追求有直接关系,风格只有在创作者本人经过长期的呕心沥血的实践,逐渐产生和形成的,它的形成是创作者艺术功力成熟的标志。一种艺术风格的出现,显示出艺术家本身的性格与气质。它是艺术家的思想、气质、素养与技巧统一的体现。只有对本艺术品种运用得极其纯熟,纯熟到了“随心所欲不逾矩”的程度,才可能出现风格。

风格先于流派,没有风格就没有流派。不同的艺术流派是由不同的艺术风格形成的。当某一艺术家的风格为人们所喜爱,习学、模拟而更进,成为一种表现的路子,其大致相近而又具体有微的有所不同,这就形成了流派(一般以创始人的姓氏命名)。风格也远远多于流派。能建立自己的艺术风格是为数不多的,而能扩大影响形成流派的就更是少数。

风格美对于曲艺演员来说是至关重要的,河南坠子艺人刘

谈在美术教学中如何实施鼓励教学法

■ 驻马店职业技术学院 徐雪婷 河南 驻马店 463000

文章编号 DOI: 10.3969/j.issn.1003-2738(x).2011.03.043

在平时的美术教学中,要注意采用鼓励教学的方法,在教学过程中注意激发学生的学习热情,用欣赏的眼光去审视学生的每一幅习作,注重培养同学们的学习兴趣与参与意识,力求达到师生在教学活动中的协调统一,以取得最佳的教学效果。我在实施鼓励教学方法过程中的体会有如下几点:

一是鼓励审美个性,培养审美意识。鼓励审美个性,即是鼓励学生不仅仅能学会欣赏艺术品,而且能作出自己的审美判断。美学家曾经说过:“有一千个读者,就有一千个哈姆雷特。”对同一审美对象,不同的学生,不同的心境,不同的经历、学识和情感个性,就会有不同的审美意味和不同的理解。因此在教学中,教师不能事先就给某一审美材料规定一个统一的评价标准,而是充分地发挥学生的审美感受,鼓励学生用自己独特的视觉感受看艺术作品,使学生的情感与对象产生共鸣,审美的想象力自然会得到自由的发展。如:在欣赏梵高的《向日葵》时,我仅仅介绍了作品的时代背景和作者的情况,便让学生看画,自己感受一下作品的气氛,并要求学生看画的同时思考下面的问题:画的是什么?怎么画?色彩、用笔有什么特色?哪个地方给你感触最深?然后,鼓励每个同学都说出自己的看法:有的看到的是单纯而明快的色彩;有的感受到的是强烈的色彩和扭曲的笔触形成的视觉冲击力;有的领略到的是一种震撼人心的激情;有的则从作品中体会到生命被压抑而发出的呐喊;有的则感到每朵花就象一团火焰,这是爱的最强光。可见,鼓励学生的审美个性,可以启发同学们对审美意境理解的多元性、复杂性和深远性,从而提高学生的审美意识。

二是鼓励自我体验,激发参与意识。鼓励自我体验,即是鼓励学生通过亲自动手,对材料的接触感悟和多次的尝试,从而掌握工具材料的性能及有关的美术技能技巧。特别在美术工艺课里,我从来不要求学生依照范画样本制作,用什么形式,先做什么?再做什么?怎样粘贴?不作统一规定,而是让学生自己对材料进行反复触摸、把玩、琢磨、探索,要求学生从不同角度进行试验,让学生自己去发现和理解,原来,工具材料有这样的性能特性;步骤不但可以是这样的,还可以是那样的;不但可以采用这种方法,还可以采用那种方法。在体现水彩画、中国画的工具材料的性能特点时,更要注意鼓励学生亲自动手,从初次作画的失败到反复尝试练习后掌握工具的性能,从润笔、着色、用水、点墨、行笔的体验中去感受到成功的喜悦,从而激发学生的参与意识。另外,我还鼓励学生多写生,多观察,多总结,每节写生课都让学生自己去观察、分析大自然事物的形态特征,在真实的事物面前观察表现比对着范画临画要形象生动得多,学生对形象的掌握也会更快而且准确。在图案创作方面,通过录像、图片、标



本、实物等让学生自己观察、分析,鼓励学生自己去总结概括它们的造型特点,结果同学们所创作出来的图案造型比起教师仅出示图案范画让学生欣赏参考制作出来的效果要好得多,图案作业造型要丰富、生动得多。

三是鼓励艺术表现,激发艺术创造。现代美术教育家伊顿说:“教育是一种勇敢者的探险——尤其是艺术教育,因为它涉及到人类的精神创造。”可见,创造性思维的培养是艺术教育的一个重要目标。因此,我十分注意给学生提供一个展现艺术才华的空间,以提高学生的艺术创造力。在教学中我从来不随意扼杀学生作品里所体现的与众不同的东西,因为美术不同于某道数学题只能有一个答案,美术作品的美具有多样性,需要从不同的视觉角度去欣赏和评判,否则条条框框太多会限制学生的创作思路,使学生的作品显得千篇一律,缺乏个性与活力。所以,不管学生的作品显得夸张还是平淡,细腻还是粗犷,热情还是宁静,奔放还是含蓄,它都是有其内在的含义,是学生思维创造性的结晶,是学生心灵的反映。作业评价时我注意多讲优点,多肯定学生具创造性的一面,激发学生创造、表现美的欲望,这样做,同学们自然会变得更大胆、更充分、更主动地用自己的绘画语言与外界交流,这样才会给学生的艺术表现提供一个有利的条件。因此,教师不仅是“传道、授业、解惑”,而且还要以一份真诚的心与学生交流思想、交流意见。让同学们的艺术表现热情培养起来,并留一个空间,让学生的艺术个性表现出来。例如引导学生以“我爱家乡风光美”为主题创作一幅风景装饰画,课前我先布置同学们留心观察自己的生活住所,城市环境周围,看看那一处景象你认为最能代表家乡的美。上课时我先讲了一点风景装饰画的基础知识,然后让学生结合自己的观察谈谈想法,结果由于每一个同学的生活环境、心理个性等都不同,他们对美的感受也大不一样。有的认为热闹的市场能体现家乡的繁荣景象美;有的说宁静的小街能体现家乡环境美;有的同学说楼层的林立能够体现都市的美;还有的认为田野的春天大遍庄稼绿油油是生命的美,秋天硕果累累是丰收的美……。课堂活起来了,同学们的脑子动起来了,我对同学们细微的观察、深刻的体会都一一给予充分的肯定,同时鼓励同学们把自己的感受表现出来,并启发学生思考、尝试用怎样的表现形式最能将自己独特的意境构思表现出来。结果,同学们的作业没有雷同,内容与形式都非常丰富,且较充分的体现了家乡多角度、多方位的美。

总之,在美术教学中,注意鼓励教学方法的运用,不仅可以激发学生学习兴趣,提高教学效率,而且还可以提高学生的审美意识和创造性思维能力。

作者简介:驻马店职业技术学院高级讲师。

桂枝、吕明琴,虽未形成流派,但均有自己独特的艺术风格。

追随某一流派,也要建立自己的艺术风格,国画大师齐白石说:“学我者活,似我者死。”这是艺术的真谛。要建立个人的艺术风格,只要有追求意识和创造观念,京剧表演艺术家李维康演的[玉堂春]、[四郎探母]等戏,既不遵循梅派,也不依照程派,而是以自己清新别致的唱腔与细腻大方的表演风格取胜。成为当前最具独特风格美的京剧旦角。

风格是就个体而言,流派则是群体的艺术风格。流派又发展创造,就又出现每个人不同的新的风格,艺无止境,也无极峰,任何一种艺术都必将循着这样的科学法则发展前进。

总而言之,曲艺不管是从本子、唱腔、动作等都在遵循我国的历史文化精神、传统艺术风格和曲艺本体的艺术特征,为了曲艺更好的发展,还须要考虑时代特征,更好地遵循现代观众的审美要求,构建出为人所喜闻乐见的艺术美。

对现代民族唱法的几点思考

■ 中州大学音乐舞蹈学院 和进旭 河南 郑州 450000

摘要:现代民族唱法已成体系,为我们民族声乐演唱提供了很好的参考与指导。然而,每个人在具体演唱过程中又有着不同的体验与感受,本文就男声喉结位置、咬字器官的着力点、音色的多样化、声音的点与线等问题,进行了简要的阐述。

关键词:喉结位置 咬字 音色 点与线 童心

文章编号 DOI: 10.3969/j.issn.1003-2738(x).2011.03.044

民族声乐经过几十年的探索与总结已经形成了一套较为完整的理论体系,它是我们学习民族声乐的理论基础和求声之道。通过多年来声乐学习与教学工作,本文具体谈几点对于民族声乐演唱方法的看法以供交流。

一、民族唱法中男声喉结的位置问题

关于民族唱法男声喉结位置的问题,目前学术界大体有两种看法:一种是喉结绝对稳定和绝对放松;另一种是喉结相对稳定和相对放松。经过一段时间的思考和实践,我认为后者更科学更适用于我国民族唱法,同时也是国际通则。前者的问题主要反映在声音音色和高音解决上。如果一味地追求喉头的稳定不惜用各种办法来固定喉头,那是得不到理想的演唱效果的。因为虽然那样做有时可以用到气息的支持,但声音效果则多会发直发硬,喉头负担过重,声音笨拙,不能得到充分的共鸣。如果要增大音量就不得不用气猛冲,这样的声音有一定的音量却没有任何弹性。实际上发出的声音大多是震源体(声带摩擦)的声音。这种唱法很难解决高音问题,并且难以表达舒缓细腻的感情,还直接影响到咬字吐字的清晰。从歌唱发音同语言发音的亲缘关系来说,歌唱发音也是不能违背语言发音规律的,只能在它的基础上加以发展和完善。应以说话时喉结的自然状态应作为歌唱发声的基础。显然,绝对放松在身体任何一种运动中都是不可能做到的,更不用说歌唱了。相比之下喉结的相对稳定和相对放松对我国的民族语言就比较适合,并同时能使声音具有自然、灵活、通畅、稳定、明亮、富有表情等特点。这些特点对歌曲风格的表现是尤为重要的。这是民族唱法在借鉴美声唱法时应特别注意并强调的一点。在民族唱法中男声确实有喉头上提的通病,但我认为解决此问题不应单纯从喉头位置来纠正,而应从歌唱整体状态入手,调整气息、保持良好精神状态,使歌唱整体逐渐放松,达到自然、稳定的效果。

二、咬字器官的着力点

我国汉语言内容丰富,结构独特复杂,在演唱中表现出独特的魅力。关于咬字,前人归纳出了“四呼五声”、“十三辙”等一套规范的理论原则。它是我国特有的语言训练方法,对民族唱法中的语言训练也是极为有效的。在歌唱咬字器官的训练上,笔者认为在传统的训练方法中还应更加突出咽壁的作用。由于我国汉语言有声、韵母之分,所以仅从咬字和发声方面看它们是相互矛盾的。因此,在语言训练上与美声的方法是有明显区别的。学习者不能机械而错误地模拟美声的方法,只重母音,那样很容易造成吐字含混不清,失去声音个性。而真正的美声唱法对语言清晰也是极讲究的。然而作为声乐演唱又不能完全采用传统戏曲咬字方法。我认为民族唱法应更多地注意咬字器官同发声器官的矛盾统一和协调能力的培养,前后并重,同时进行。我体会“咽壁控字,舌尖咬字”的意识是个好的训练方法,这样既可避免唱民

歌时普遍声音白、扁和咬字过狠的问题,较适合现代听众的听觉习惯,又不影响表现独特的民族吐字风格。以歌曲《绒花》为例,在演唱歌曲中“世”字的时候其实口腔内部已经是“上”字的状态了,这两个字咬字时只须门牙处稍用一点力将“sh”声母咬出,然后到“上”字时将其松开便能得到字正并且腔圆的效果。后面歌词同样,咽腔保持所要咬的字的韵母状态,将声母放在门牙处稍稍用力说出,即可达到声音统一连贯,咬字清晰、亲切的演唱效果。

三、音色的多样化

歌唱心理学发现,声音比视觉形象更能迅速直接地引起人的情感反应。诗朗诵的声音比文字更感人,哭泣的声音比悲痛的面容更能打动人,这样声音就成为人们用来传达感情的最好表现形式。音乐中的音响,本身虽然没有表意功能,但它的长短、高低、快慢、刚柔、轻重与人的情绪的起伏变化相吻合。所以,音乐可以以运动的形式模仿人类的情感的各种变化形态,其价值和意义就体现于此。这就为音乐工作者提供了极大的精神动力,同时也为音乐工作者的表现力提出了更高的要求。交响乐队采用不同的乐器与和声来达到不同情感的表达效果;而个人演唱无法更换乐器也唱不出和声效果,这就要求要掌握相当高的发声技巧。在声音运用上,要以强与弱、明与暗、粗与细、厚与薄等手段来表现不同作品的思想内容和风格。因此,演唱要在遵循基本的发声方法,如气息的支持、喉咙的打开等基础上,体验并掌握音色微妙的变化技巧,才能具备多种音色的表现能力,方能展现个性,揭示作品的深刻内容。

四、声音的点与线

笔者体会歌唱声音不是固定的在某一个“点”上,而是保持在一条线上。歌唱者一定要在气息的支持下形成声柱,声音要竖并富有动感,气息要稳,在自然中去求得声音的统一。这种方法的运用可极大地增强民歌演唱的表现力,它要求在“吸”的过程中唱,唱的过程中“吸”,气息不断循环运作永无停滞。声音像是一条扯不断的丝线。这种感觉可调动全身各器官都积极的参与歌唱,能很快的激发起歌者的演唱情绪。以《山西牧歌》为例,中段快板部分如果单靠声音的“点”来突出民歌色彩的话,那就太单薄、贫乏了。如果加入了“线”的感觉,那将另有一种“风味”。“点”中带有“线”的连贯,“线”中又带有“点”的力度。黄土高原上那种高亢而又缠绵的深情就像扯不断的丝线揪着哥哥的心,仿佛每句歌词都是从心中飞出,表现力就会大大增强,也就更富有艺术的感染力了。

五、童心的自然歌唱

自然、真实,是演唱追求的真谛。明代美学思想代表人物李贽的“童心说”是他美学思想的核心。他在《焚书?童心说》中写:“夫童心者,真心也……绝假纯真,最初一念之本心也”。他强调童心真,具有感情的纯真性。一切艺术的美都出自童心。在现代,人类的心目中自然美、真实美已成为审美的最高境界。现代声乐艺术的发展中也不例外,人们也逐渐地感悟到自然是多么的珍贵。所以我们在经历了严格的声乐技术训练后,要追求自然的声音乐色,抛弃那些限制人声自然性的桎梏,使歌唱的心灵与大自然的律动相沟通,敞开情怀,鼓励和张扬人类本身的自然的个性和演唱风格,这是人类最美好的歌唱。

太平天国失败原因之管见

——由太平天国“没有先进阶级领导”一说产生的思考

■ 新乡学院社科部 康国政 河南 新乡 453002

摘要:太平天国究竟为何失败,历史学家们一直在思考,并提出了一些见解,本人认为有些见解过于模式化,有人为拔高之嫌疑,故主张从历史的角度再做进一步地探讨,以便得出更为客观的结论。

关键词:太平天国 失败原因 传统观点 理性思考

文章编号 DOI:10.3969/j.issn.1003-2738(x).2011.03.045

中国历史上规模最大、持续时间最长的农民起义太平天国运动最后没有逃脱失败的命运,其失败原因究竟是什么?长期以来历史学家将其归结到两个方面:客观原因和主观原因。而主观原因之一是“没有先进阶级的领导”。这种观点在史书上长期得到体现,本人欲就此略谈一下自己的看法,以供商榷。

一、模式化的结论

太平天国是中国近代史上第一次大规模的农民武装起义,无论从其延续的时间、影响波及的范围还是制度建设上的创新,都让后人津津乐道,但其最终失败的命运却又让人扼腕叹息。人们对此特殊的曲线感到好奇,试图寻得出其盛极而衰最合理的解释。建国以来,对太平天国的研究越来越重视,研究也越来越深刻,但对太平天国失败原因的探讨却进展不大,几乎一成不变地沿袭下来。人们总是从客观和主观两个方面来归纳,而在主观方面特别突出其领导阶级的落后性,强调其没有“先进阶级的领导”。比如,人民教育出版社1999年版的《中国历史》:“太平天国失败的主观原因在于它是一次没有先进阶级领导的农民战争”;2003年版的高中《中国近现代史》:“太平天国失败的原因:从主观方面说一是农民阶级的局限性……太平天国的悲剧充分说明:由于受阶级和时代的局限,农民阶级不能领导中国革命取得胜利”;高等教育出版社2008年版的高校《中国近现代史纲要》:“太平天国起义及其失败表明,在半殖民地半封建的中国,农民具有伟大的革命潜力;但它自身不能担负起领导反帝反封建斗争取得胜利的重任”。不难看出,虽然三者文字表达上有所出入,但根本涵义是一致的。

二、先进阶级的界定及历史状况

既然传统观点认为太平天国时期农民阶级不是先进阶级,那么舍其又谁呢?按一般理解,比农民阶级先进的应该是无产阶级,因为马克思主义认为,无产阶级是最无私、革命最坚决最彻底的阶级,那么该种观点是否认为农民阶级难以领导胜利的太平天国运动应该由无产阶级领导呢?或许是。那么无产阶级在当时有没有这个能力呢?我们必须客观的回顾一下历史。现在史学界相对定论的是明朝中后期中国产生了资本主义萌芽,当时的“机工”即为原始工人,但任何人又不能否认,明代中后期虽然产生了资本主义萌芽,但具有很大的局限性。真正的无产阶级是伴随着鸦片战争的隆隆炮声而来的。中国现代无产阶级产生于19世纪40年代外国人的船坞里,而且几乎都在五个通商口岸(即广州、厦门、福州、宁波、上海),这一点是毋庸置疑的。那么,在太平天国存在的这段时间(1851-1864)里无产阶级有多少人呢?如此看来传统观点的“先进阶级”不应该指的是中国无产阶级了。那么,比农民阶级更先进的阶级又是谁呢?那剩下的就只有资产阶级了。中国虽然在鸦片战争后进入半殖民地半封建社会,仍然改变不了它的封建性质。即是说,在当时的社会,如果要进行一场革命,将社会推向前进的话,应该是由资产阶级来领导这场革命。传统观点是否就是从这个角度考虑的,他们长期坚持的

“太平天国没有先进阶级的领导”中的“先进阶级”就是指的资产阶级吗?可能是。但如果真是这样的话,恐怕又犯了另一个常识性的历史错误:太平天国存在于1851年至1864年,而中国民族资产阶级诞生于19世纪60年代末70年代初,这是迄今史学界公认的史实,让一个尚在孕育着的阶级来当领导,这是闻所未闻的事情。当然还会有人拿中国资本主义萌芽说事,但前边我们已讨论过,那也是天方夜谭。

三、太平天国失败原因归纳的思路

太平天国运动虽然取得了阶段性的胜利,在政治、经济、军事、外交各方面多有建树,但最终在中外反动势力的夹击下难以支撑,归于尘土。对其失败原因的归纳模式,即从主客观两个方面进行探讨,这个思路是没有问题的,问题是一旦具体到某个具体细节上,便人为地进行了拔高,脱离了当时的历史实况。以最新版的高校《中国近现代史纲要》为例:

1、无科学理论指导。“太平天国是以宗教来发动、组织群众的,但是,拜上帝教教义毕竟不是科学的思想理论,它不仅不能正确指导斗争,而且给农民战争带来了危害。”毋庸讳言,拜上帝教教义不是科学理论,但正是它把一盘散沙的农民组成了一个战斗群体,并取得了令人刮目的成就。当然也是因为它(但不仅仅是它),造成了天京事变的分裂及太平天国最终的失败,它便又成了罪魁祸首。可是,舍此之外,我们又能为它找到哪一样“科学理论”呢?马克思主义是科学理论,但拿来指导太平天国运动是不可能的,这一点上边已探讨过。那么还有哪种理论能称得上革命的科学理论并提供给他们呢?我看没有。如果太平天国非要等到“科学理论”来指导,那恐怕就没有这一场轰轰烈烈的运动了,我们连讨论他们的机会都没有了。

2、对西方人的非理性认识。“太平天国的领袖们不承认不平等条约,这是正确的。但他们不能把西方国家的侵略者与人民群众区别开来,而是笼统地把信奉天父上帝的西方人都视为洋兄弟,这说明他们对于西方资本主义侵略者还缺乏理性的认识。”什么叫理性的认识?太平天国同意和外国平等往来、不承认不平等条约、禁止鸦片买卖,而对包括英法的武装干涉及华尔、勒伯勒东、戈登等“洋兄弟”的武装挑衅却迎头痛击,还以颜色,这不够理性吗?难道这不是在坚持公平的外交原则吗?这是标准的人不犯我我不犯人、人若犯我我必犯人。太平天国虽然没有对“洋兄弟”进行标准的界定,但是在实际操作的过程中却是有界限的,上边的例子就很可能说明问题,并非“笼统地把信奉天父上帝的西方人都视为洋兄弟”。所以我认为太平天国对外国人还是有比较理性的认识的。

3、非先进生产力的代表。“农民阶级不是新的生产力和生产关系的代表。他们无法克服小生产者所固有的阶级局限性,因而无法从根本上提出完整的、正确的政治纲领和社会改革方案;无法制止和克服领导集团自身腐败现象的滋长;也无法长期保持领导集体的团结。”无疑,农民阶级不是当时新的生产力和生产关系的代表,可根据上边的分析,在那样的历史背景下,谁又能将“新的生产力和生产关系的代表”呼之而出呢?

这是超越历史的,是任谁也做不到的。太平天国是人类历史上农民运动的顶峰,他们制定了《天朝田亩制度》、《资政新篇》,这在整个农民运动史上、在当时的环境下还不够完整、正确吗?他们将资产阶级改革方案都提出来了,这已经相当可贵了。我们不能苛求古人,那是会犯历史错误的。还有,农民“无法制止和克

新时期高职生教育管理的对策

■ 许昌职业技术学院 曹红战 河南 许昌 461000

摘要:新时期,高职学生出现的新特点为高职院校的学生管理工作带来了一定的难度,为此,教育和管理者应结合学生的特点和高职院校的实际情况,采取切实有效的措施,才能取得良好的效果。

关键词:新时期 高职生 学生管理 教育对策

文章编号 DOI: 10.3969/j.issn.1003-2738(x).2011.03.046

高职教育作为我国高等教育的重要组成部分从出现至今得到了大力的发展,它适应了我国社会主义市场经济高速发展对人才的急迫需求。高职院校的学生管理工作虽然经历了复杂的、艰难的过程,并取得了相当多的成功经验,但它其中所存在的问题也是一直以来困扰高职院校快速发展的重要因素,已经成为高职院校面临的、亟待解决的重大课题。

在实际的教育教学管理过程中,高职生普遍存在以下几个方面的问题:一是文化基础差,学习不刻苦,缺乏学习的自觉主动性和明确的目标。二是自我要求不严,不良习气较重,纪律观念差,责任感缺失。三是盲目追求“自我”、“另类”,逆反心理严重。四是面对压力和挫折,心理问题日渐明显,信心不足。这为高职生的教育和管理工作带来了一定的难度。鉴于此,在新的历史时期,教育和管理者应结合学生的特点和高职院校的实际情况,采取切实有效的措施,才能取得良好的效果。

一、要树立正确的教育管理观念

在新的历史时期,我们应打破“在师生关系中过分强调教师的权威性,学生管理工作以管理者为中心”的传统管理方式和管理理念,通过了解学生,信赖学生,进而树立起新的,以学生为中心、以人为本的学生管理理念,这是学生管理工作的核心。管理者对学生在思想上加以正确引导是学生管理工作的方法,这都需要建立良好的师生关系,这种关系是在教育过程中实现的。

二、抓住基础,突出重点

在学生管理工作中,管理者应注重基础,通过各种有效的措施,力求使学生形成良好的行为规范,并在此基础上,获得更好更快的发展与提高。为此,管理者应从以下几个方面着手:

第一,要着力抓好学生基本道德规范教育。对高职学生而言,培养学生成人是第一位的,在成人的基础上才能培养学生成才。要坚持知行统一,开展道德实践活动,全面实施大学生行为准则,引导学生从身边的事做起,从具体的事做起,着力培养学生良好的道德品质和文明行为。

第二,要突出职业教育特点,抓好学生基本职业素质教育。职业院校要以就业为导向,有针对性地进行岗位技能培训,还要

作者简介:曹红战,男,汉族,党员,出生于1971年9月,河南省许昌市人,1993年—1997年在东北师范大学读书;1997年至今在许昌职业技术学院任教。高校讲师,东北师范大学硕士研究生,现为许昌职业技术学院“两课”教师,担任团总支书记职务,长期从事对学生的思想政治教育工作。

紧密结合职业教育特点,抓好学生职业素质教育,教育学生讲职业道德、守职业纪律、练职业技能、尽职业责任,为学生步入社会奠定坚实的思想道德基础。

三、建立和健全比较完善的教育体制

1. 要建立全面育人的体制。充分调动起校内外力量,形成学生教育管理的合力。要坚持全面育人、全员育人、全程育人。要营造良好的校园育人氛围,抓好以领导作风、教师教风、后勤服务作风、学生学风为主要内容的校风建设。要重视校园文化建设,开展好丰富多彩的校园文化活动,精心培育起各具特色的班级文化、寝室文化,培育学生的审美情趣,陶冶学生的情操。

2. 要建立社会实践育人体制。学校要积极探索建立与专业学习相结合、与服务相结合、与勤工助学相结合、与择业就业相结合、与创新创业相结合的社会实践管理体制,通过社会调查、生产实习,帮助学生在社会实践中增长才干,锻炼毅力,培养品格,克服自卑心理,树立成才成功的信心。

3. 要建立学生自我教育体制。学生在学校期间参与自我教育、自我管理、自我服务,对锻炼学生的管理能力、社交能力,增强学生的合作意识,磨练学生的意志品质,都具有积极的作用。学校要重视学生社团的建设和管理,发挥共青团、学生会和班级等学生组织团结学生、组织学生、教育学生的功能,建立学生自我教育、自我管理、自我服务的体制。

4. 统一部署,加强日常管理。启发学生不仅要学专业知识,更重要的是把自己培养成有社会责任感和事业心的人,有文化科学知识、有志有为、德才兼备的人。

四、建立健全相应的规章制度

1. 认真执行规章制度,严格学生管理。要认真贯彻执行教育部《高等学校学生行为准则》和《普通高等学校学生管理规定》,严肃校纪校规,把纪律约束作为促进学生良好行为习惯养成的重要手段。

2. 要健全学生管理责任制。针对高职学生的思想行为特点,学生管理工作必须严格、细致。要坚持从大处着眼,小处着手,从学生早操、就餐、早晚自习、就寝到课外活动,都要分工负责,落实责任,实施阵地化育人,不留管理的死角。

3. 建立激励制度。在管理过程中,应该做到严得合理、严得科学。要重视并开展好三好学生、优秀学生干部的评选,激发学生的上进欲望,注意用学生中的典型引导学生前进。要经常组织优秀毕业生特别是毕业生中的创业者回校给学生作报告,增强典型教育的可信度、亲切感。

服领导集团自身腐败现象的滋长;也无法长期保持领导集体的团结”,这一个结论似乎也是专断了点,颇有对号入座的意思。

本人想强调的是:对太平天国失败原因的归纳应尊重历史,不应以今套古,人为拔高,我们完全可以从太平天国的战略战术、政策制度及产生的历史效果去中性的、客观的理性分析,比如它的孤军北伐、个人贪欲、《天朝田亩制度》的难以兑现等等,这样照样能够说明问题。

总之,历史上农民运动的巅峰太平天国运动失败的原因值得探讨,也很有探讨的余地。

参考文献:

- [1]中国近现代史纲要.高等教育出版社,2008,2,第二版
- [2]世界现代史[M].山东人民出版社,1983年第一版
- [3]胡绳.从鸦片战争到五四运动[M].1987年第一版
- [4]中国近代现代史.人民教育出版社,2003,6 第一版

新课改中音乐人才知识结构的立体化

■ 郑州市第二十四中学 朱建国 河南 郑州 450002

文章编号 DOI:10.3969/j.issn.1003-2738(x).2011.03.047

在当今日新月异的年代里,解放和发展生产力、科学技术的革新、国民素质的提高都离不开教育。教育是立国之本,强国之路,是建设社会主义精神文明的基础,是物质文明建设的保障。每个时代的教育体制都应适应当时的历史潮流,因为它是社会制度的体现,是为政治、经济服务的,教育是一个国家及民族文明、强盛的标志与前提。所以说重视教育、重视人才的培养是每个社会、每个时代迫切解决的问题。在当今飞速发展的社会里,更应重视教育及人才的培养,以适应社会主义现代化进程,适应国际社会发展的进程。教育本身是培养人的活动,在这项活动中,人才及人才知识结构是我们教育的出发点,也是我们的目标,我们在迎着新课程改革的曙光里,为了适应时代的潮流,对教育的培养目标应有新的要求。那么我们的目标是什么呢?即:人才知识结构立体化。这种立体化包括人才立体化、知识立体化;结构立体化,是建设性的主体化。所谓立体化,不仅包括纵向结构,也包括横向结构。

音乐教育是教育的组成部分,它的走向也必然符合社会的总趋势。在知识爆炸的年代里,音乐教育更要立体化,以便更好地服务于政治与经济,活跃与灿烂我们的精神生活。音乐教育是一个泛性概念,在人类文明的脚步里,要实现音乐教育的新目标,应该弄清音乐教育的概念。从广义上来讲,凡是通过音乐影响人的思想情感、道德品质、增进知识技能、陶冶人情操的音乐活动都属于音乐教育的范畴。从狭义上讲,主要是按国家的要求,有组织、有计划、有目的的学校教育。一般所讲的教育是学校教育,它是培养人才知识立体化的基础。所以更应该科学化、规范化、系统化。在音乐教育中培养人才知识结构的立体化,是一个全新的概念,在我们以往的教育及音乐教育制度中,知识结构立体化也许是一个陌生的名词,多数是在应试教育体制下的知识“一体化”,是在被动的获取某一方面的知识。即:学习知识的片面化,除了本专业的一点知识,其余几乎是一窍不通,部分教育模式是生硬的模式。在新课改的大背景下,忽视教育教学规律,忽视人的生理、心理的发展规律,这样必然导致教育走向畸形。我们不能仅靠呆板的知识、枯燥的理论。如果我们想使社会文明有更高的水准,如果我们想提高我们的综合国力,创新我们的民族灵魂,我们必须大胆地改革教育体制,改变原来知识的单一结构,使教育体制发展化,知识结构立体化。我们不应该孤步自封,在实践的基础上应大胆探索,科学地借鉴国外的科学的、先进的教学模式,我们中国的传统思维模式是圆滑的思维模式,就是不敢突破自我,这是我们民族的弱点。

实现音乐教育中的人才知识结构立体化,并不是强调人才知识的立体化,从深层挖潜中反映的是教育者与受教育者及教学法的关系,它是人才知识结构立体化的前提与条件,是关键所在。音乐教育者如何正确遵循教学规律,如何科学地贯彻教学原则,如何采取教学方法是整个音乐教育中人才知识结构立体化的基石,是音乐教学中的主导,是学生知识体系规范化,树立人生观与价值观的鼠标。所以在音乐教育中,首先要强调的是教育者的知识结构,教育者的传授力、实践力与创新力。一个合格的教育者要不断和敢于更新教育观念,改进教学方法,不断丰富自己。传统的音乐教育的传授音乐知识、训练音乐技能为主要目标,以教师为中心,以集体唱歌为主要教学形式,学生大多处于被动的地位,创新学习的兴趣被扼杀,创造意识受到抑制,这样既体现

不出教师劳动的创造价值,也贬低了教师应有的生命价值。所以说,破除传统的教育模式,确立现代教育理念,实现教师角色转换,是实现音乐教育中知识立体化结构的第一步;即以教师为主导,以学生为主体的运动形式。我们一直提倡教育多样化,统一化、系统化,但现实生活中却不容乐观,片面的强调形式教学,应试教育;只强调知识纵的发展,而忽视横的发展,高分低能就是突出的现象。纵横交错的发展才能成体系,才能构成立体化。在我们学习音乐的同时,一定要有其它方面的教育,也就是说加强音乐教育中的素质教育,素质教育是提高国民素质的宗旨,应以造就德、智、体全面发展的建设者和接班人为目的。近期的全国青年歌手大奖赛的素质考核正说明了这一点,知识面狭窄的选手遇到综合素质考核,除瞠目结舌外,别无他法。所以在音乐教育中加强文学、美学、哲学、生理、心理等学科的教育是必要的。实现音乐教育中的人才知识结构的立体化,必须改进教学方法,重视创作教学。课堂教学是培养学生创新实践能力的主要阵地,教师能否恰当的采取科学的教学方法,直接影响教学效果和制约着学生的思维发展。为了培养学生的想像力和创造力,拓宽学生知识面,我们就应该摒弃“注入式”而采用“启发式”;灵活选用发现教学法、问题教学法、开放式教学法等先进的教学法。如采用音乐游戏、歌舞表演等多种教学手段,激发学生的求知欲。本世纪以来,尤其是四、五十年代以来,国外的几个著名音乐教育体系及教学方法的形成与传播,对世界音乐教育产生了很大影响,是我们应该学习与借鉴的。如:瑞士的达尔克罗兹教学法、德国的奥尔夫教学法、匈牙利的柯达伊教学法、60年代的美国的音乐感教学法,都是我们教学中的榜样。

音乐教育中的人才知识立体化是建设性的立体化,音乐创作教学与创造性活动是其中的一个有机组成部分,创作教学是目前最薄弱的教学,我们要大力提倡与尝试在教学中我们应该设立学生的创作环境,充分调动学生的积极性,合理地把学的知识有机地运用起来,充分发挥其想象力与创造力。比如根据音乐创作舞蹈,根据音乐的情绪填词,根据音乐表演自己想象的动作等。这样不但锻炼了学生,而且更深一步提高其表演能力创造美的能力。

实现音乐教育中人才知识结构主体化,还应该组织音乐活动,培养实践能力,课外音乐活动是学生知识结构完善的另一途径,传统教学中着重于理论,忽视了实践,造成理论不能联系实际。书本知识与实践知识的脱节,是破坏人才知识主体结构平衡的一个重要方面。因为实践是获得科学知识唯一手段,是一切活动的基石,离开了实践,那么这项活动就没有生命力。我们必须开展校外音乐实践活动,它是我们理论的巩固与印证。

总之,在我们新课改积极形势的要求下,要实现人才知识立体化,就必须变革。古人云:“穷则变,变则通,通则久”。我们必须以一般的科学文化知识为底蕴,纵向横向辐射的发展我们的音乐教育事业,以促进我们的物质文明与精神文明建设,促进新科学技术革命的发展,促进科学兴国的战略,调节市场经济中的不平衡因素,使教育与人才,教育与知识更符合建设有中国特色的社会主义事业的蓬勃进程。把我们伟大的教育事业和新课改的事业建设的色彩斑斓,欣欣向荣。

明代行政伦理思想对于我国当前行政改革的价值

■ 河南大学哲学与公共管理学院 李倩 河南 开封 475004

摘要:明代的思想、经济、军事、社会等方面在我国历史上属于一个集大成的时代。分析明代的行政思想对于我国当前的行政体制改革有一定的意义。首先是明代中后期的言官制度,言官顾名思义就是发表言论的官员,任何时事、任何官员(包括皇上)他们都可以上书弹劾,在他们影响下上至朝廷下至民间整个社会言论是自由的;其次就是明代职能机构设置,中央议事的内阁成员,下有六部,同时设置御史、监察史、锦衣卫等监察机构,即使在今天看来,这样的体系也是颇为严谨实用。对于提高政府工作效率,加强廉政建设有一定的影响意义。

关键词:行政改革 明代思想 监察

文章编号 DOI:10.3969/j.issn.1003-2738(x).2011.03.048

1 我国行政改革的历史及现状

中国行政体制改革的直接原因就是政府机构臃肿、职权庞杂、效率低下,并且严重阻碍了社会经济的发展。改革是对社会主义市场经济体制的适应,1998年以前的机构改革的核心内容是以机构改革自身为逻辑的起点,不断地裁减机构和人员。1998年机构改革的核心是解决各类国有企业改革这一瓶颈问题,把国有企业的行业管理权、资产管理权和人事管理权分别划归不同的部门。2003年的机构改革以十六大提出的“按照精简、统一、效能的原则和决策、执行、监督相协调的要求”为原则,重新调整了国家不同部门之间的关系。可以看出这两次机构改革是以职能为逻辑起点的。

有学者认为,我国行政体制改革的最终目标是建立这样一种行政体制,它角色本分,行为规范,职能范围适度,职能结构合理,权力范围有限但权力效力很高,在完善的责任保障机制上保持权力的必要集中,精干、廉洁、高效并充满活力。我觉得是比较中肯的。

行政体制改革的内容,可以分为两个部分,一个是政府内部自身的改革,另一个是政府在整个社会的定位。

1.1 内部自身的改革。政府自身的改革主要包括运行方式、管理方式、行政技术与方法、行政职能等方面的改革,具体来说包括:人力资源改革、公关服务改革、中央与地方关系改革、行政审批制度改革、管制改革、公共部门危机管理、电子化政府、地方政府治理等方面。

1.2 政府在整个社会的定位。我国政府目前的政府职能尚未理顺,我们认为政府在生产和产品分配及服务方面的作用应大幅度地削减,由公共部门提供产品和服务这一做法必须是一种例外,而非惯例。根据研究,政府应着力提供以下几种公共物品:纯粹的公共物品、具有积极的外部性或外溢利益的公共物品,不完善的信息造成市场失误时政府有必要提供,同时为促进宏观经济稳定,为私营部门的发展和竞争提供一种法律上和体质上的环境。

2 明代行政思想对当代行政改革的启示

明代的行政思想经历了漫长的封建社会已经趋于成熟了,在皇权统治下的封建社会里,并不是皇上一个人说了算。由文官、皇帝、宦官三个集团势力互相制衡、互相牵制。总体来说,明代行政思想对于我国当代的行政改革有以下三点启示:

2.1 言官制度。行政改革的目标在上文已经提到了。我们进行改革是要建立一个精干、廉洁、高效以及有活力的政府。言官制度,就是起一个警醒视听的作用。皇上不对了骂皇上,首辅不对了骂首辅,而且一波接一波,上的奏折能淹死人。直到你改正

为止。所言之事,上到废立太子,下到大臣仆人在街上仗势欺人,无所不包。言官的组成人员多是读书人、士大夫,论口才,论文笔那都是一流的,而且遵循的是圣贤之道、祖宗之法,虽然品阶不高,逮着一品大员、二品管也照骂。

当然我提倡的不是说我们国家行政体制改革也要弄这么个言官制度。而是要有一批敢想敢言的知识分子。整个国家机构中只有检察院、纪检委是不够的,我们需要的是一种声音。

2.2 明代的机构设置。从目前的眼光来看,明代的机构设置我觉得都是相当先进的。它删减了以往朝代繁冗复杂的机构、职能分明,权责明确,权力间相互制衡。即使某个时段一方势力占上风,不久必然会有另外的几股势力来把它平衡掉。

我国行政改革的初期走的就是精简机构、裁汰冗员的路。但是后来陷入了裁完了增、冗完了裁的恶性循环中。我想这是因为形式做到了,而本质并没有抓到。好的机构设置可以达到事半功倍的效果,而繁冗的政府则只会事倍功半。因为有时候最简单的往往是最有效的。

2.3 考成法。当初张居正实行考成法的时候引起了一片轩然大波。这个考成法施行起来简单的来说就是记账。比如一个知府,每年开初就把要完成的工作一一列明,抄录成册,自己留一份,张居正那里留一份,到了年底一对,如果发现哪件事情你没做,那就收拾东西准备去县城吧。如果你到了县城依然如此,对你的处分也依然如此,直到离开政府部门为止。目前我国行政体制中已经实行了绩效考核的制度,要说复杂,说具体也绝对不是明朝时的考成法所能比的。但是我还是要提这个为什么呢,那就是张居正的实施手法,

张居正作为明代一代明相,是一个深谙官场规则的人。历来改革的人不少,为什么张居正改革能够成功,那是因为他能知行合一,一个政策推行下来能够做到朝廷高兴、百姓高兴、官员也高兴。一洗颓风,整个朝廷焕发了一种生机。我想我们推行行政体制改革并不是简单的为精简而精简,行政开支固然是一笔大的支出,如果合理分配,各司其职,一定事半功倍。

3 行政体制改革的展望——有效政府

从以上的分析我认为我国行政体制改革的方向就是有效政府。有效政府的内涵必须满足以下几个方面的要求,即它必须具有科学决策、依法行政、较强的适应性、廉洁高效、民主行政的能力,要具有这些能力,政府必须具有下列特征。

3.1 法治政府。有效政府即能够最大限度地避免制定坏的政策,同时又能够鼓励选择好的政策。法治政府的第一要义是保障人民的自由,而保障人民的自由,就必须限制政府的权力。落实到实处即是在操作层次上能够有效制定政策和实施政策的同时还应该具有行为的确信性和可预见性,并使政府行为的制度符合这样的逻辑。这就需要建设法治政府,让政府的行为完全按照法治的轨道运行。

法治政府的建设,要加强法制教育,提高各方面的法律意识,通过新闻途径,给违法行为以曝光,运用司法途径,惩治公共权力的滥用,无疑有助于加快法治政府的建设进程。

3.2 民主政府。有效政府也应该是一个民主的政府,或者说是一个充满竞争活力的政府。在此,民主未必一定要人民当家作主,完全控制政府官员,让政府官员成为名副其实的公共仆人。实际的民主,应该是公民负担得起,也愿意负担的民主,是支持有限政府,并以依宪治政和依法行政为框架,以分权框架下的自主治理为基础的民主。

浅谈高中英语分层次教学

河南省伊川高中 申玉卿 河南 伊川471300

摘要:随着学校规模的扩大,招收学生的层次也与日俱增,在班级授课中,学生的学习程度也大相径庭,这给教师的教学带来了极大的不便,也在一定程度上影响了学生的接收效果,影响了教学效果,在这个问题上,我认为分层次教学不失为一种好的办法。

关键词:高中英语 分层次 教学

文章编号 DOI: 10.3969/j.issn.1003-2738(x).2011.03.049

我在教学中时常有这样的体会,或者说是苦恼,同样一个知识点,讲解时,在同一个班会遇到这样的三种反应:“重复多少遍了,还讲啊?”“好像有印象”“好似天书,我一点也不懂啊”。这便是同班不同层,同师不同生的具体写照。学生的学习程度迥异,怎样顾此又不失彼,怎样使不同层次的学生各有所得?那么我们就分而教之,分层次教学。

一. 分层次教学的理论依据

分层次教学适应客观规律。在教学中,任何学生的天赋、品格、智能、体能状况总是处在相应的层面上,学生的个体差异及其发展的多元化等因素决定了学生发展目标的多层次性。这就是说,对智力超常、有特殊才能的学生、中等生以及少数的“后进生”,应创造适合其进一步发展的相应空间和条件,竭力做到“以人为本,承认差异,发展个性,着眼未来”,实现目标的共同和个性完美的统一。

分层次教学适应新课标。新《标准》突出了“以人为本”的教育思想,其核心是以学生为中心,以学生的发展为本,注重学生的全面发展与个性差异的统一。高中英语课程的教育教学要面向全体学生,要特别注重培养学生英语获取信息、处理信息和传达信息的能力、分析问题和解决问题的能力以及用英语思维和表达的能力。由于学生现有的语言能力和学习方式等方面的差异,教师要充分考虑到不同学生的生理、心理特点。只有尊重学生的差异并满足不同学生的不同学习需求,才那真正实现面向全体学生,为学生的终身发展奠定基础的目标。

“分层次教学”是尊重学生的个性,促进包括后进生在内所有学生发展的有效措施。就是指学生学习并达到掌握所学内容的必需的学习时间,给予个别指导和全新的学习机会等,“分层次教学”就是要最大限度的为不同层次的学生提供这种“学习条件”和“必要的全新的学习机会”。

二. 分层次教学的实施

1. 学生分层。根据对学生能力的掌握以及学生个体对英语语言的感悟并结合学生个体发展的需要,我把全班的学生分成三个层次:A层为特长发展生,基础扎实,接受能力强,学习自觉,方法正确,成绩优秀,占班级人数的20%;B层为能力发展生,知识基础和智力水平一般,学习比较自觉,有一定的上进

心,成绩中等,占班级人数的60%;C层为基础层,知识基础、水平智力较差,接受能力不强,学习积极性不高,成绩欠佳,占班级人数的20%。

2. 学习目标分层。A层:由于A层学生自学能力强,可以鼓励他们超前学习,掌握课本单词表中打“*”号的单词,要求他们课前预习课文,掌握单词及词组,找出课文的重难点,上课能用英语就所学句型进行交流,能流利地背诵课文。在掌握好课本知识的基础上,扩大知识面,多看英文读物,多听英文广播,多接触不同题型,多总结,多积累。

B层:要求学生逐步提高自学能力,课前一定要预习单词、词组及课文,对课文中较难理解的内容做标记,主动请教老师和同学。掌握课本基础知识,对于重点句型和句子能熟练识记,并尝试运用,课后能复述课文。

C层:适当降低要求,只须掌握重点句型和重点句子,能背诵部分课文段落。

3. 课堂教学讲授分层。在课堂教学中,教师要随时注意教授的知识对应的学生程度。要以B层学生为主,带动C层,促进A层。就英语来说,我主要在听力,单词,课文,语法,练习等几方面来注重分层次教学。听力,A层学生要求做出所有题目的前提下,能用自己语言复述,也可以回答老师对于听力材料的延展性问题;B层同学尽力做出所有题目,通过讲解明白所有问题;C层同学可以先看听力材料,在此帮助下,明白所有题目。单词,可以适当延伸,并补充相关的固定搭配,俚语,以满足A层的需要;如教授Book III Module 5中order一词时,可以如下拓展:次序,指挥,定单,规则,勋位,(神职的)级别;词组:be under orders to do sth 受命做某事;in order to do 为了;in order 正常;out of order 不正常;under the order of sb 受某人指挥。B,C层只需掌握单词的普通意思,并会运用。在课文学习中,A层可以自学课文,自己掌握语言点,能熟练背诵课文;上课可回答一些延展性问题,并会仿写课文。B层在老师提示下,掌握语言点,会复述课文,可以回答一些关于课文的综合性问题;C层只要求会背诵语言点,某些重点句子。

语法教学中,可以使A层学生自己讲解,自己总结,揭示知识点,并可以使其总结相关语法,并举例;B层学生掌握相关知识点,并识记会仿造例句;C层只需明白并背诵。对于课本比较容易的练习,可以使B层讲解,C层记忆,A层选做。

我们的课堂不是“一刀切”,不是“想跑的,老师捆绑着跑不起来;走不动的,老师硬拖着爬”,在课堂这个大餐店里,学生根据自己的口味选择适合自己的美味,都能营养丰富,茁壮成长。学生的消化能力是不一样的,不要使某些同学吃坏了胃口。分层次教学,这种良好的烹饪方法,会为不同口味的学生做出不同的适合自己的美味。

参考文献:

- [1]孟德斯鸠.《论法的精神》[M].商务印书馆,1997
- [2]洛克.《政府论》[M].商务印书馆,1962
- [3]毛寿龙.《有限政府的经济分析》[M].三联出版社,2000
- [4]高培勇.《公共经济学》[M].中国人民大学出版社,2001
- [5]亨廷顿.《变革社会中的政治秩序》[M].华夏出版社,1988
- [6]当年明月.《明朝那些事儿》[M].北京:海关出版社,2008

3.3 有限政府。有限政府的实质性内容就是市场的政府,即以市场为基础的政府。指政府自身在规模、职能、权力和行为方式上受到法律和社会的严格限制和有效制约。有限政府不具有无限权力,也不承担无限责任。政府调控经济、管理社会的一切方式和手段,必须在法制的框架内运行,政府的能力是有限的。它意味着政府的职能必须市场化。切实把政府职能转到“经济调节、市场监管、社会管理和公共服务”上来,全面实现从“全能政府”向“有限政府”转变,从“管制政府”向“服务政府”转变。

小学数学作业的现状 & 改革方向浅析

■ 长垣县教体局教研室 牛永锋 河南 长垣 453400

摘要:新课程标准实施后,教师都在寻求教学改革方法。传统的数学作业单调枯燥,脱离生活和学生实际,不利于学生个性和能力的发展。那么,如何改变数学作业的现状,优化数学作业的改革,使学生在做作业的过程中体验快乐,学会自主呢?本文将简单阐述。

关键词:小学 数学作业 现状 改革

文章编号 DOI:10.3969/j.issn.1003-2738(x).2011.03.050

一、小学数学作业的现状

1. 作业量多,效率低下

不少好心的老师为了强化教学效果,常给学生布置大量的作业。做了书上的,还要做《每课一练》,练了《同步》还得练《星级》……教师大搞题海战术,追求面面俱到,多多益善,误以为“熟”才能生“巧”。学生每天要花很多的时间来应付这些繁多的课外作业。久而久之,势必给学生造成过重的心理负担,过分增加疲劳度,挫伤学生做作业的积极性,最终导致作业完成的质量低下,影响了学习效果。

2. 内容陈旧,思想封闭

小学生接触到的社会、生活是多元化,丰富多彩,充满大量信息的。然而他们所做作业的内容却陈旧、枯燥,远离生活,难以被他们理解。这便封闭了学生的思想,将现实与数学重重隔离,在幼小的心灵里留下了阴影。

3. 形式单一,阻碍发展

一直以来,学生的数学作业形式总是很单一,书面笔算作业占多数,而动手实践、自主合作探究类的作业所占比例却微乎其微。这种单一形式的作业常使学生感到厌倦,甚至反感,同时也严重抑制了学生各种能力的发展。

4. 主张统一,忽视差异

教学中,教师为了图方便,习惯布置统一的作业内容。无视学生的个性与认知差异,搞“一刀切”“齐步走”的作业,造成优秀生“吃不饱”,学困生“吃不了”的令人堪忧的状况,使两极分化越来越严重,不利于学生创新能力的培养。

5. 强调本位,不讲整合

教师所布置的课外数学作业往往只顾本学科,根本不考虑学科之间的互相渗透,不考虑学生科学文化素质的综合培养,学生的综合素质得不到提高。

6. 评价单调,等第随意

以“等第”代替“分数”,是实施素质教育的体现,是教学评价、作业评价的进步。但是等第的评价虽然降低了学生对分数的心理压力,但同时也削弱了评分对学生学习的影响力,造成学生不知道自己到底学得如何,也使不少学生产生了学好学差无所谓的思想。从教师角度讲,等第的评价方法使得教师的随意性增加了。这样不利于教育教学质量的提高,不利于学生文化水平的提高。

二、小学数学作业的改革趋向

突破传统,改变现状,树立正确的作业观,创新作业方式,激发学生做作业的兴趣,利用作业发展学生是新课程理念下作业改革的趋势。作业的内容、形式和评价是数学作业改革的三大方面。

1. 作业内容,由单一走向综合

在传统教学中,作业内容单一,基本上是大量的书面作业,



学生机械训练,对作业缺乏兴趣。《数学课程标准》指出:数学课程不仅要考虑数学自身的特点,更应遵循学生学习数学的心理规律,强调从学生已有的生活经验出发,让学生亲身经历将实际问题抽象成数学模型并进行解释与应用的过程。基于以上的教学理念,教师要把作业练习建立在学生已有的知识层面和生活经验之上,多设计一些富有生活情趣、动手动脑、学以致用、学以致用的数学问题,最大限度地拓展学习空间,培养他们的创新精神和实践能力。因此,除了布置一些适量的、巩固知识与技能的书面作业外,还要布置一些综合性和实用性强的作业,从而激发学生做作业的兴趣,促进学生的全面发展。

2. 作业形式,由封闭走向开放

泰戈尔曾经说过:“不能把河水限制在一些规定好的河道里。”过去那种由教师包办、学生只要一张纸一支笔的作业已不能适应时代的要求。在新理念指导下,教师的作业设计应不拘泥于传统的书面作业的形式,可以是口头形式的,也可以是操作演示形式的,还可以展示创作成果等等。为此,在设计作业时,要将现实性和挑战性相结合,设计以激发学生的创新思维为目的的开放性作业,让学生全身心地投入,积极主动地思考。虽然他们所用的方法、得到的结果不一定相同,但在实践过程中,学生的实践能力得到提高,创新精神得到了培养。这样的开放性作业,既培养了学生思考问题的全面性,又闪烁着学生独特的创新精神,让学生在完成作业中体验到思考的快乐。

3. 作业评价,由片面走向全面

教学是一门艺术,作业评价同样也是一门艺术,评价往往会产生潜移默化的激励作用,收到意想不到的教学效果。作业评价不能只是给学生一个分数,一个等级,而是集中体现在给学生的那些期待性的评价中。过去是单一片面的传统符号法,用红笔打“√”或“×”挫伤了学生的自尊心,挫伤了学生的学习积极性,而学生渴望学习的心理是要精心培植的,不能一棍子打死,为此,应改变评价方式,结合学生各自的特点,可采用表扬类评语评价、激励类评语评价和引导类评语评价。除此以外,还可以运用等级制评语对学生的作业加以评价,这样,不仅增强了学生主动探究的意识,而且也加强了师生之间的情感交流。

爱意无声——浅谈师生关系

林州市成人中等专业学校 李文彬 河南 林州 456500

摘要:此文依据多年来的教学经验,总结了师生相互交流沟通获得成功的四个方面,呼唤每位教师以全身心的爱去呵护每一位学生,营造和谐、融洽的师生关系。

关键词:师生关系 无私的帮助 信任与尊重 博大的宽容

文章编号 DOI: 10.3969/j.issn.1003-2738(x).2011.03.051

2009年元旦,我职专学校组织的“师生对话”活动中,学生们提出的最多话题是“希望建立良好的师生关系”。话题的提出惊醒了每一位教师:十七、八岁的孩子有与老师沟通交流的渴求,有与老师建立平等和谐的人际关系愿望。作为教师,我们究竟应该怎样去面对自己的学生呢?

教育家苏霍姆林斯基指出:“学校里的学习不是毫无热情地把知识从一个头脑里装进另一个头脑里,而是师生每时每刻都在进行的心灵接触。”我想,这种“心灵接触”的焦点不外乎一个字——“爱”。现实生活中,我们的对象是一些没有考上普高的中职生,他们曾彷徨无奈才走进职专学校,总认为低人一等,缺乏自信,抱着“混”的思想,可内心往往敏感,自尊心特强,稍有不如意,容易走上极端。这就特别需要我们教师用爱去关心他们,呵护他们,建立融洽的师生关系,促其身心愉快地发展,从而扬起他们上进的风帆,形成一种自由、平等、宽松、向上的竞争氛围,引导他们不断地完善自我,推崇自我,看重自我。进而,为跨世纪的时代培养出一批又一批知识优良、技术精湛、身心健康具有一专多能的复合型人才。结合自身的教学实践,我想着重从以下几个方面具体谈谈怎样用爱心去建立良好的师生关系。

一、真诚的微笑,是良好师生关系的起点

笑,是人内心情感的外在表现,只要心存善意,充满爱心,关爱他人,你的笑就会感动任何人。无论课堂上,还是校园中,面对每一位学生,我总是把笑留给他们,从不苛刻,绝不吝啬。尤其是课堂上,学生基础差,我微笑着耐心地讲解,从没有轻视他们;课堂气氛沉闷,我微笑着穿插一个小故事,从没有感觉罗嗦;有的学生走神了,我紧避用言语责难,而是用微笑的眼神去努力捕捉他的视线,促其“改邪归正”。学生情绪低落时,我微笑着鼓励;学生满怀收获时,我微笑着共享。我和学生之间的感情就在这微笑中融洽了,亲近了。以致学生背后说“我们的老师真是和蔼可亲!”他们从最初的胆怯发展成和我交朋友,谈心,甚至放肆地与我开玩笑。年终,我被评为“最受学生欢迎的老师”。学生“爱屋及乌”,我所教的语文课也成了他们最喜欢的一门课,许多不愿读书的学生也偷偷地啃起了大作。

二、无私的帮助,是良好师生关系的基础

中职生大多都是住校生,离开父母,独立生活,难免会有或多或少、或大或小的困难。教师如在这时主动伸出温暖的双手,不啻于雪中送炭,暖人心扉。

“老师,这个月没钱买饭票了,您能借点吗?”

“老师,我想替我妈买台洗衣机,您能帮我挑选吗?”……

一声声、一句句,经常回荡耳边。倾心的帮助,使他们认为:我是妈妈、姐姐,最后才是老师。我也乐于扮演多重角色。生命中,只因有了他们,我的生活才够多姿多彩;我的激情才会活力四射;我的人生才能精彩纷呈。

我不仅给予学生物质上的慷慨,而且十分注重他们心灵的变化,引导他们拥有正常的心态,成熟的心理。计算机班学生侯丽丽同学活泼开朗,人缘极佳,可有段时间总是眉头紧锁,寡言少语。我发现后及时地关心问候,带她出去打球,吃饭,终于她把

我当作知心姐姐,大胆地倾诉了青春期遇到的烦恼,我也替她保守秘密,一起正视困难,共同解决困难。久违的笑容又出现在她的脸上,我也陶醉于成功的快感里。谁说“家有五斗粮,不当孩子王”,其中的妙哉?你能享受得了吗?

三、信任与尊重,是良好师生关系的纽带

中职生正值豆蔻年华,情感丰富。一方面特别关注人与人之间的平等、尊重、义气;一方面又有焦虑,狂妄自大,浮躁不安的性格特点,应正确地疏导他们扬长避短,挖掘他们蕴藏的潜力,激发他们创新的火花,让其保持平稳健康的心理。所有这些,只有在相互信任与尊重和谐的师生关系的基础上才能成功。高三计算机班有程度相当差的学机电专业的学生(这些学生是插班生),刚接班时,我就有种小家气的“排斥感”,不大正眼瞧他们,更谈不上提问他们。一来二去,喜欢我原来的弟子已成定势。不料有次下课后,发现书中有学生给夹上一张字条。字条大意是希望老师不要歧视差生,多多关照他们。署名为“无名事(氏)”。有的老师笑道:“连‘无名氏’也不会写,何谈关照,查查是谁写的,训他一顿。”我一时语塞,思忖良久,我究竟是不是一名合格的教师,这些学生也仅仅就是基础差,他们的内心也有向善、向上、向美的追求,不美的是我们大人太功利、太世俗化了。他采用这种隐蔽的方式提醒老师,正是对老师的尊重与信任,我为什么就做不到这一点呢?第二天,我充满激情地站在讲台上,高声喊着他们的名字……信任与尊重似一幅隽永的风景,轻轻融化鲜花流水,流淌在学生的心里,能让师生友情的长河加宽加深。

四、博大的宽容,是良好师生关系的升华

古谚曰:“海纳百川,有容乃大”,宽容是师者最重要的品格。

作为教师就以欣赏的眼光去看待每一位学生,以博大的胸怀去接纳他们包括他们的缺点,“人无完人,孰能无过?”以平常的心态宽容他们,你就会赢得爱戴,学生就会由此获得巨大的自信,去克服自身一个又一个缺点,去争取一个又一个更高层次的成功。刚教建筑班时,班内清一色“和尚”,说话无所顾忌,大胆放肆。上第一节课行过见面礼后,就听后面一生说道:“原来是这个小妮儿!”我心中一惊,“花容失色”。全班一阵哄笑之后,鸦雀无声,目光齐刷刷地盯着我,听候发落。到底是谁说的,我心中没数;再一个我该怎么处理呢?是不上课,查找,查出来,训斥、讽刺,让其站墙角,还是一拍桌子一走了之;退一步来说学生也没有犯原则性的大错误,只不过是“胡言乱语”,不好听罢了。几秒钟的思考过后,我定了定神,重新微笑着说:“不错,是女性。”这时班内又一阵哄堂大笑,随即响起了热烈的掌声,这笑,这掌声,是对宽容者的赞许,更是师生无言交流的极致。那个学生也与众不同不好意思地爬在桌子上,达到了一种呵斥、批评难以达到的境界。何乐而不为呢?正是宽容打通了师生之间冷漠的闸门,几个“不敢高声语”的男生也敢大胆“惊动天上人”了。语文成绩直线上升,临近毕业,他们经常三三两两到我办公室评论时事,畅想未来,低语无奈,发泄感慨,我适时拨正心弦,教育他们热爱生活,热爱学习,全面宽容地看待问题,既要有处变不惊的理智,又要有锲而不舍的毅力,还要有风霜无畏的涵养,去不断地完美自己的人生。

事实证明:良好的师生关系,甚至亲密的师生关系是校园生活中不可缺少的空气,对中职生现在的学习以及未来的发展有着不可估量的作用。营造这样的氛围,是时代的需要,也是每一位中职教师责无旁贷的历史责任。让我们告别漠视,告别无动于衷,从内心深处去爱你的学生吧!

让数学课堂充满活力

■ 西平县环城王店小学 张爱贤 河南 西平 463900

摘要:课堂是什么?一位教授这样说:“课堂是一种生命活动的历程,课堂是一种精神生活的空间,课堂是一张异彩纷呈的画卷,课堂就是一段精彩的人生。”

关键词:数学课堂 活力 巧妙地处理教材

文章编号 DOI:10.3969/j.issn.1003-2738(x).2011.03.052

让课堂充满活力,是每位教师的不懈追求。

在教育的现代化设施越来越先进,教育也在拼命追求更高、更快、更强的今天,我们迎来了“活力课堂”的呼唤,作为教育的实践者,面对一种口号由形式到内容的推进,我进行了深刻的思考,我在想:这是教育在困境中的一种求生,因为我们的课堂不活力了,所以要追求活力;因为我们的教育不幸福了,所以来重新审视人性的照顾。我也在想:这是沾染了坏习气、功利性的教育在返璞归真吧?我还想到了:这是我们的教育在主动理性的反思,在满目尘嚣里探寻教育特殊的永恒的使命!当然我还想到的是:一个教育人倘若从来就尊重生命、尊重学生,就不会因为一声口号的来到、一种理念的新称呼而诚惶诚恐,如果我们是一直那样做的,我们问心无愧!如果还欠缺,正好趁此东风洗心革面,于教育的“山穷水尽疑无路”心境之中,寻“柳暗花明又一春”吧。

课堂是什么?一位教授这样说:“课堂是一种生命活动的历程,课堂是一种精神生活的空间,课堂是一张异彩纷呈的画卷,课堂就是一段精彩的人生。”

的确,回想自己的学生时代,最喜欢的老师,最喜欢的课堂如美丽的画卷深深印刻,尽管岁月绵长,依旧能清晰地回忆起那些美好的瞬间,能描述出那些看起来不错的时光和地点,能闪现出上那堂课的老师,他的音容笑貌,言谈举止。仔细品味,是什么令自己意味深长,至今念念不忘?也许是深得那位老师的喜爱,也许是学习的内容本身有趣,也许是课上使我感到自信,也许是那节课让我体会到了成功和快乐……

如今,我已成为拥有许多学生的教师,我的学生最喜欢的课是什么样的呢?他们在课上兴致勃勃还是昏昏欲睡;是思接千载还是百思不得其解;是完全沉浸在美的画面、诗的境界、爱的怀抱中还是?……他们喜欢我吗?我总把阳光的、健康的、活泼快乐形象展现给学生了吗?从不轻易将不好的情绪带进课堂没有?我是否关注全班同学,不偏心,对那些成绩不好,性格内向,有自卑心理的学生也有多多关爱?……他们自由吗?充实吗?快乐吗?幸福吗?“我的课堂与活力课堂”使我再次驻足、回眸自己和学生曾经的点点滴滴……刘加霞博士告诉我:一堂数学课有没有生命质量,是否散发科学与艺术的光芒完全取决于教师的思想情感、性格和教学素养。它完全可以成为一首诗、一支歌、一幅画!对照着她的话,对照着活力课堂于“生命质量”“人为关怀”的追求……我不禁自惭行愧!感觉以下的几点做得尤为不够!

一、情不够深

感人心者,莫先于情。教师只有把自己全部的爱和热情倾注在学生身上,倾注于教学过程之中,才能和学生建立起亲密、和谐、平等、融洽、依恋的情感纽带,创造出师生之间的情感交融。在这点上低年级的孩子表现得尤为突出,他们往往因为喜欢某个老师而喜欢他的课。用情去教表现在课堂上这个情指得是老师要有激情。不论是语文老师还是数学老师都应该如此,你有活

力了,孩子们就会被感染,你快乐他们也快乐,你疑惑他们就绞尽脑汁……课堂里的师生是一个整体,心与心是相通的,做学生的总将老师高高捧起,你的一颦一笑,举手投足都在影响着求知者的情绪,而我却常常有情绪——因疲倦,因生活,这样的那样的,欺负他们年幼不懂事而懒散得传递进课堂。殊不知“孩子的眼睛也是雪亮的!”,是不能轻易将就的。在座的不知有没有和我一样的经历:今天心情好时,觉得孩子们个个都聪明可爱,教学得飞起来;今天心情不好,怎么这个不听话,那个也讨厌,课堂拖沓,其实呀都是我们自己的情绪在作怪!

在今后的教学中,我将在课前调整好状态,把每一片教学中的内容都当作一块蛋糕和孩子们分享;我将克服为难情绪结合孩子的特点,从教学的需要出发采用多种行式来激发学生的兴趣,创设宽松、愉悦的学习氛围,让学生在生动具体的情景下,在活泼多样的游戏里愉快地学习。

二、智不够高

什么样的课堂才有活力、智慧和情趣呢?叶澜教授曾以追问的形式,描绘了真正充满生命活力的课堂情景:

当学生茫无头绪时,我能否给他们启迪?

当学生没有信心时,我能否唤起他们的力量?

我能否从学生的眼中读出愿望?

我能否使学生觉得我的精神、脉搏与他们一起欢跳?……

而我——一名年青的数学教师却常常为孩子分不清左右而恼火;为孩子不爱举手而手足无措;为一节课未完成既定的进度而生闷气,难道这不是我的愚蠢和失败么?

还记得在一次基本功赛课活动中,我上了一节数学课《求平均数》,教学内容我巧妙地处理了教材,准备了精彩的幻灯片,创设出美好的课前氛围。起初学生们兴致很高,随着问题的深入,算法的切入,高举的小手渐渐低落……学生的认知起点低、口算能力弱,我精心布置的教学环节显得有心无力!怎么办?是发怒还是沮丧还是?我焦急的心在学生同样焦灼的目光里渐渐平和!我想大不了不评奖,也要把这堂课平平常常、认认真真地上完。于是,我忘记了这是一堂公开的赛课,忘记了自己的自私情绪,放弃了精致的教学环节,把自己沉入到学生中去,和他们一起为“该如何计算而执着地尝试”,把大片的时间还给孩子们,让他们去想、去商量、去演算!……虽然下课铃打响时,我的教学进度明显滞后了,但是这些孩子脸上洋溢着坦然轻松的笑,这正是老师正确的教学理念,智慧的教学策略使然!

然而这种“放弃”,这种“大气”,于我的平常教学显得尤为稀少,却常常在“愚钝”和“悔悟”之间徘徊。就拿对学生的动手操作来说吧,我会产生种种担心;担心课堂教学时间不够用,预定的教学任务完不成;担心学生思维一发不可收,出现教学的意外而令人尴尬;担心课堂教学秩序混乱,难以控制局面;担心困难学生更难跟上等等。这些担心都是源于我对操作浅表的认识,将它理解为表面上的动动手,形式上的热热闹闹,不注意活动的有效性、有序性,要么过多地引导,要么过多地制止,这些错误的理念和行径自然束缚了学生的手脚,阻碍学生思维的发展。而真正能培养学生创新精神和实践能力的恰恰是学生的自主操作活动,它伴随着观察、想象、假设和探究,使学生的思维有血有肉。这说明我的教学素养和功底还远远不够,观念急需转变、方法急需改革,所以在今后的课堂中我应当“真”主导,还学生“真”主体,不

情感教学在思想品德课教学中的运用

■ 西平县完全中学 吴华光 河南 西平 463900

摘要:情感的激发和交融是营造良好教学气氛的重要条件,也是提高教学质量的重要环节。因此,要使学生喜欢你所教的课,教师就要善于培养学生良好的情绪和情感,在教育教学中一定要重视情感教学。

关键词:关心热爱学生 感情色彩 与学生交朋友

文章编号 DOI:10.3969/j.issn.1003-2738(x).2011.03.053

情感教学是对学生进行积极的感化和熏陶,潜移默化的培养他们良好的品德、高尚的情操的好方法。情感的激发和交融是营造良好教学气氛的重要条件,也是提高教学质量的重要环节。列宁说:“没有人的情感就从来没有也不可能有人对于真理的追求。”因此,要使学生喜欢你所教的课,进而提高教学效果,教师就要善于培养学生良好的情绪和情感,在教育教学中一定要重视情感教学。

一、关心热爱学生是实施情感教学的先决条件

教育家苏霍姆林斯基说过:“教育技巧的全部奥妙就在于如何爱护儿童。”可以说爱是教育的基础,没有爱就没有教育。试问:从小学到中学到大学或者更高级学校,哪位老师给你印象最深、最能勾起你的想念和感激之情?我想,你回答的他不管是严厉还是和蔼,肯定是对你的成长充满关爱,用他的爱心和责任心来启发、教育你的老师。教与学是双方的,爱心也是双向的。教师只有真心实意地关心学生的成长和进步,精心帮助他们挖掘自己的潜能,对学生像“春天般的温暖”,使学生能从教师一个关切的眼神、一句鼓励安慰的话语中,感受到老师的爱心,师生之间才能产生心灵的沟通,学生才能热爱老师,才愿意接受老师的教育,乃至热爱所教的学科。尤其是学习上较差的学生,则要给予更多的关注。我所教的班级中就有几个成绩特差的学生,我就不厌其烦地找他们谈心,耐心细致地询问他们在学习上、生活上的困难,不断地鼓励他们、帮助他们,使他们树立自信心。“精诚所至,金石为开。”后来这几个学生思想上、学习上都有了很大的进步。可见,真诚的关心、热爱学生是成功教学的基础,是实施情感教学的先决条件。

二、充满感情色彩的教学过程,是情感教学的主要渠道

前苏联教育家马卡连柯说:“不善于表情的人,就不能当教师。”当你以精神饱满、面带笑容的姿态走进教室,登上讲台时,学生就会被吸引,师生之间心理上就没有什么距离感,情感上就很融洽,这节课就有了一个良好的开端。在教学过程中更要以充

满感情色彩的语言和表情来征服学生。如:思想品德课讲“志向不同情绪感受不同”时,展示杜甫的诗《春望》及《闻官军收河南河北》,教师要有感情的朗读和总结:唐代诗人杜甫看到安史之乱给国家带来的危害,忧心忡忡,因而在《春望》里写到:“国破山河在,城春草木深。感时花溅泪,恨别鸟惊心。”充满悲伤之情。而他在边远的四川,忽然听到传来消息,叛军的老巢被官军收复时,奋笔疾书:“却看妻子愁何在,漫卷诗书喜欲狂。白日放歌须纵酒,青春作伴好还乡。”抒发了诗人那种听到捷报后极为兴奋的感情,表达了诗人把自己的命运同国家的命运紧紧连在一起的伟大情怀。生动的语言、沉重的语调、喜悦的表情,吸引着学生,使学生在不同的情感中学到了知识,激发了情感。

三、与学生交朋友,是情感吸引的有效手段

教师不仅仅是学生的老师,更是学生的朋友。教师要抛弃过去那种“教师如父母”的思想,应该主动地多接触学生,深入到学生中去,参与他们的活动,与他们同行和他们谈心,和他们打成一片,与他们交朋友,了解他们在想些什么?关心什么?需要什么?在与学生的交谈中,我逐渐了解到现代的中学生所希望的教师,是关爱学生,博学多才,教学有方,既能当演员,又能当导演,而最讨厌的是对学生不理不睬,一副严肃呆板的面孔。显然,在他们看来,教师对学生漠不关心,就是要与学生保持一定距离,师生之间就会有一条不可逾越的鸿沟。我们提倡情感教学,就是要打破这个界限,缩短这段距离,与学生建立和谐融洽的师生关系,以情换情,就必然会带来学生的激情和热情,使他们对教师的爱转移到思想品德课的学习上来。

“亲其师,才能信其道。”总之,如果教师在自己周围营造一个吸引学生的缤纷灿烂的氛围,激发学生的好奇心和兴趣,知识便不再会是苦酒一杯,它会化作春风细雨,滋润学生求知之心,这氛围的形成就有赖于教师的知识水平和情感的投入。

急着说,不抢着做,把时间和空间还给未知的对象,把他们因被动变主动而唤醒,使他们因科学的操作而生动,使他们因交流而更完善,做一名智慧型的教师。

三、心不够宽

郑杰校长在《给教师的一百条新建议》中写道:作为教师首先当回自己,忘记自己是教师,不高高在上不刻意表演,忘了我的年龄忘了我的身份,撇去功与利,宽着“心”走进课堂,去除了尘埃的心使你的眼睛明亮起来:学生就是学生,他们都是孩子,像你自己的孩子一样,每一个都等着你关注,每一个都有独特之处,他们充满了问题,但充满了天真和单纯!他们是一块未经雕琢的玉,正等着我们去捕捉、去描刻!在这点上我还经常心胸狭隘,自寻烦恼!和年幼的孩子较真:孩子忘带数学书了,心里要气一下;他把学具碰翻了,忍不住要皱眉;讲解过的题目他还

是做错,“唉,你真笨!”便脱口而出!课堂中经常充斥着怨气、怒气。其实宽容了学生的缺点和错误;就欣赏到了他们的特点和优点,就自然而然地能以一颗童真的心去感悟他们,就能以一颗母爱的心去呵护他们。回想自己的小时候,不也一样贪玩怕上学、不也一样拒绝困难、犯过无数次错,做了、错了然后我才懂了、会了、笑了!

老师们,把自己还回童年吧!和孩子们一样想、一样笑!把课堂还给学生吧!把表现、质疑、争辩还给学生吧!让课堂成为一个乐园,充满了真心的交流,洒满了欢笑!让教与学相长——让师生的情智自然地流淌!让学生从心底爱上这充满生命力的数学课堂!

信息技术对语文教学的影响

■ 长垣县教体局教研室 王云芳 河南 长垣 453400

摘要:当前,以计算机技术和网络通讯技术为主要标志的信息技术,对当代社会产生着重大的影响,改变人们的工作方式、学习方式和生活方式。如今,新一轮的课程改革已全面铺开,全国各地的许多大中城市都积极投身到新课程改革的浪潮中去。新课程标准积极倡导自主、合作、探究的语文学习方式,注重培养学生的创新的精神。新的实验教科书明显的增加了当代社会信息化网络化手段,提倡有条件的学生在网上阅读、检索、写作和交流,以促进语文学习方式的变革。那么,这些新的方式如何应用到语文教学中呢?本文将做简单分析。

关键词:信息技术 语文教学 改革

文章编号 DOI:10.3969/j.issn.1003-2738(x).2011.03.054

一、信息技术广泛用于教学是时代发展的必然要求

现代语文教学是为了培养创造性人才,实现知识、能力和素质的共同发展。只有重视学生能力的提高、知识的掌握、素养的形成,才能真正体现教师为主导、学生为主体、网络信息技术为传媒的三维目标的落实。在语文教学中,信息技术作为一种新的教学手段,对教师的教和学生的学起着重要作用。

在社会信息量急剧增加的今天,作为信息主要载体的语文,它的教学必须改变传统的以教师讲解为主和“粉笔+黑板”的单一形式,从而适应今天的信息化社会,否则就会失去它在基础教育中的应有地位。所以,语文学科必须与信息技术紧密结合,采用信息技术来解决以往语文教学中难以解决的问题,优化语文教学,推进课程改革,这是时代发展对语文学科的必然要求。

二、信息技术在语文教学改革中的应有实践

(一)教师工作方式的改变

过去,老师们备课总是依赖教材和教参。现在,老师们备课除了在吃透新课程标准的基础上,认真钻研教材外,还要花大量的时间上网查找各种各样的资料,制作课件。

过去,语文老师上课凭的是一张嘴,充当演员或导演的角色。今天,语文老师上课更多的是注重培养学生的信息素养和自主探究学习,充当学生学习的协助者和合作伙伴。

网络为教师们提供了丰富的教学资源,由于学校接入了宽带网,老师们随时可以在网上查找到自己所需要的各种图片、音频、文字材料,让学生对课文中的抽象描写有一个直观而形象的认识,从而更好地激发了他们的学习兴趣。

(二)学生学习方式的改变

1、每周开设一节电脑上网课。对于在校的同学,学校安排每班每周至少一节的电脑上网课,由综合实践课老师负责指导同学们上网,其他科任老师协助提供相应的网址。比如教师在讲授教材时,可以让学生课后上网查找与课文内容有关的图片及知识,我们会发现同学们找到的资料要比老师找到的丰富得多,精彩得多。

2、开展网络环境下的研究性学习。网络,为学生进行研究学习提供了有利的条件。对于它,我最直接的感触就是资料的丰富性。这些资料足以满足学生在开展研究性学习的一切需要。例如,老师可以给学生布置各种与教学相关的课题,让学生进行分组研究。让同学们用一定的时间调查研究,收集材料,最后每个小组写一份分析报告,并以成果演示的方式加以总结,要求使用一个PPT文件。开始同学们可能会感到一头雾水,因为对于中学的学生来说,他们从来没有写过调查报告这类文章。但是,后来他们在小组成员的共同合作下,每个小组基本上都能完成任务。

当然,在语文学科运用信息技术的实践中,我们要明白:多媒体技术虽能帮助学生更好地理解教材,但它终究只是一种提高语文能力的辅助性教学手段,只是为学科课程服务。我们在运用信息技术进行语文教学时不能让它凌驾于语文学科之上,而要看到它的优势与不足,让它与语文学科有机融合,更好地进行教与学。

三、信息技术在语文教学的应用中存在的问题

1、大多数学校未能实现学生一人一机,难以大面积开展或真正做到网络环境下的语文教学。据我所知,即使是在某些走在信息化建设前列的南方沿海城市,每个学校的电脑网络教室也只不过才有两到三间,即便是发达城市的中学也不过如此,更何况内地的这些学校,就更不可能了。

2、家长的信息意识跟不上,不能有效指导学生在家里进行网上学习。他们要么眼睁睁地看着孩子在网上聊天或者玩网上游戏,要么就干脆不让孩子们上网,把家里的电脑锁上,使之封尘。这是一种严重的资源浪费,实在太可惜了!

3、缺乏完善的教学资源库,师生寻找资料时要花一番周折。互联网是一个浩瀚的知识海洋,如果让学生每次都在其中查找资料,一来浪费时间、不得要领;二来会接触不良信息。所以学校应构建丰富多样、分门别类的资源库(包括教育软件、素材、教案、试题、课件、教育教学资料、优秀的教育理念、教学经验、教师综合能力、教育研究成果等宝贵的教育教学资源),让师生从校园网上就能高效获取信息资源。

总之,我们已经进入了信息时代,网络遍布生活的各个方面,不管你接受还是不接受,这已经是事实。如何更好地利用网络资源为我们的语文教学服务,这是我们必须探讨的问题。今后,我们将继续在这方面进行探索和研究,不断总结经验。我们相信,经过广大语文教育工作者不断的探索和实践,只要能正确理解和运用现代信息技术,找到它们与教育规律的契合点,信息技术与语文课程的整合一定能为语文教学改革开辟一条新道路,一定能够提高学生素质和优化语文教学,为培养创新型人才开拓一片新天地。



浅谈如何发挥教师的创造精神

■ 汝阳县三屯乡初级中学 刘建峰 河南 汝阳 471200

文章编号 DOI: 10.3969/j.issn.1003-2738(x).2011.03.055

在我教学的这几年中,一直在探索如何让学生学好语文。同时也在深入研究教材的基础上,试着发挥教师的创造精神,把语文课上得生动些、活泼些,引起他们的兴趣。但最后结果仍不尽人意。正当我一筹莫展时,我拿到了翟京华老师编著的《挚爱—我的教育教学之根》一书。顿时眼前一亮,好像在迷途中找到了方向。我迫不及待地翻开书的目录,其中的内容正是我现在想要学习的。于是,我便认真地读起每一章每一节,从中学到了怎样精心巧妙的设计导入语和小结语;怎样精于施教,培养学生的创造能力,引起他们的兴趣,让他们高高兴兴地上语文课,解决了一直困扰我工作的一大难题。下面就其对我的帮助谈谈体会。

一、设计好激情入趣的导入语

现在回想起我以前上课时的导入语,真的是有些千篇一律,大多都是:“同学们我们今天学习第***课”或者“看到这个题目你有什么问题吗?”多次重复的这样提问,难免就使学生产生了厌烦心理,从而使学生学习这篇文章的兴趣也低落了许多。难道他们真的是对学习语文没有兴趣?经过我个别了解,他们不是每一节语文课都不喜欢上,而是对千篇一律的导入语产生厌烦心理,致使对课文内容也失去了兴趣。

究竟怎样才能为不同的课文设计不同的导入语呢?我从翟老师在《丛书》中分析的几篇课文受到了启发。原来不同内容的文章要用不同的导入语。像《麻雀》这样一篇赞扬感人至深的母爱的文章,可以通过讲和课文有关的小故事来打动学生。也就是以情见长的文章,可以情入景;像《雨》这篇课文可以用猜谜语这样的方式导入新课。也就是生动有趣,贴近学生生活的课文,可以趣入课;再像《珊瑚》这样一篇学生都很陌生的课文,可以通过展示实物,再向学生质疑的方法导入新课,从而激发学生学习的兴趣和积极求知的愿望,去培养学生主动探索的能力。也就是有一定难度、能引发探索之趣的课文,可以疑入课。还有像解答题入课、以奇入课、介绍时代背景入课等等方法。

看完这段内容后,我恍然大悟,原来导入新课的方法有这么多。欣喜之后,我又认真的把教材中的课文仔细地分析了一遍,给每一篇课文都设计了不同的导入语。

第二天我便把从《丛书》中学到的知识运用到了教学中。这天我要讲的正好是《小鸭》这篇课文。我在讲这篇课文时,考虑到大多数学生都生活在城市,对这个生活在农村的小动物会有一部分学生不了解,仅靠书中的文字是不能引起学生兴趣的,于是我便设计了这样一个环节,来导入新课。一上课,我神秘地对同学们说:“肖老师今天给大家带来了一位新朋友,它就藏在我们的教室里,大家赶快去找一找吧。”一听这话,同学们立刻跳出座位四处寻找,正当大家都在忙着寻找的时候,一名男同学兴奋地叫了起来:“我找到了!”同学们闻声都围了过去。只见他们有的摸、有的抱、有的追、还有的站在一边睁着好奇的大眼睛,好像在思考着什么……好不热闹的景象。看到这种情景,我想时机已经到了。于是,我把这位新朋友请上了讲桌。随后问同学们:“你们知道这位新朋友叫什么吗?”正如我所料,有的说是鸭子,有的说是鹅,还有的说是小鸡。我并没有立刻告诉他们这是什么,而是又接着问:“他走路的时候什么样?长什么样子?它的毛摸起来有什么感觉?”同学们各抒己见,把刚才看到的、听到的、摸到的都说了出来,有些同学还用动作来表演。这时我兴奋地告诉学生:“你们的这位新朋友被写进了书中!”同学们一听,都迫不及待的想看看书中是怎样描写这位朋友的。于是我便在很自然的

情境中把学生引进了今天的这节课。这回,使我真正的感受到了翟老师所说的:好的导入语能一下子“抓住”学生。调动起学生的情绪、激发起学生的兴趣。这句话的真正含义了。

二、设计好画龙点睛的小结语

俗话说:“编筐编篓,重在收口。”在小学语文教学中,既要有先声夺人的开头,更应有“画龙点睛”的结尾,给学生留下回味无穷、遐想联翩的余音。语文课堂教学中如何收好这个口呢?

翟老师说:“画龙点睛”的结尾有助于对学生进行逻辑思维和语言表达能力的训练。在结尾时教师可以质疑,激发学生的探索兴趣,使教学过程再起波澜;可以有意不把问题讲透,留有余地,让学生自己去咀嚼、思考、领悟;可以让学生运用不同的手段去欣赏这篇课文的立意美、情感美、语言美;还可以引导学生从读学说,从读学写,对本课的学习效果进行反馈和强化。也就是延伸扩展、回味思考、欣赏品评、借鉴模仿这四种方法。

三、精于施教,培养创造能力

要让学生创造性的学习,教师就要创造性的教。在我学习了《丛书》中的“教是为了不教,学是为了创造”一节后,结合本班学生有时会出现思维滞涩的现象的特点,我开始了细心的观察,经过一段时间的观察,我发现这是由于知识经验缺乏、思维方式单一、思维定式束缚造成的。于是我便在平时的讲课中注重对学生进行发散思维的训练。

例如,我在讲《草原》一课时,课后练习的第3题是读句子,用带点的词语造句,其中一句是“空气是那么清新,天空是那么明朗”。因为例句讲的是自然景物,开始时同学们的造句几乎都从这一方面去考虑,什么“天是那么蓝,山是那么青”、“湖面是那么平静,湖水是那么幽深”……我为了转移学生的思考角度,引导说:“谁能从其它方面考虑一下这个句子的说法呢?除了自然景物还有别的吗?”课堂里顿时沉默下来,思维呈现滞涩状态。片刻之后,学生们找到了新的角度:“老师是那么可敬,同学是那么可亲。”“邱少云的意志是那么坚强,品质是那么高尚。”……学生的思维角度从自然景物转到人的精神面貌,这时,我又设法进一步引导,使学生的思维又一次找到了新的角度:“在学校,班主任王老师那么关心我;在家里,爸爸妈妈又那么疼爱我,我真是泡在蜜罐里的甜娃娃。”“张老师讲课思路那么清晰,语言那么生动,我真佩服他……”

翟老师的这本《丛书》就像一位无声的教师在指导我工作,使我在教学中受益匪浅。此外,通过对《丛书》的学习,我也认识到要想切实的当好一位语文教师,真正的使学生高高兴兴地上好每一节课,就应从备课入手,运用多种教学手段,来培养和激发学生的学习兴趣,要让每一课书、每一节课成为点燃学生学习兴趣之火的颗颗火源。

以上这些就是我在学习了翟老师的《丛书》后的几点浅显认识。现在,这本书已经成为了我的“好朋友”,工作之余我还会反复的阅读,从中汲取一些教学经验。今后在工作中我还会多交这样的“良师益友”,多像老教师请教,多与同行共同切磋,博采众长,以提高自身的素质,使自己的每一节语文课都能让学生高高兴兴地上。

浅谈语文教学适应新课改的几点思考

■ 西平县柏城中学 王淑红 河南 西平 463900

摘要:强调师生交往,构建互动的师生关系、教学关系,是教学改革的首要任务。教学是教师的教与学生的学的统一,这种统一的实质是交往。教师与学生都是教学过程的主体,在教学过程中,强调师生间、学生间的动态信息交流,这种信息包括知识、情感、态度、需要、兴趣、价值观等方面以及生活经验、行为规范等,通过这种广泛的信息交流,实现师生互动,相互沟通,相互影响,相互补充。

关键词:语文课堂 师生互动 信息交流 相互补充

文章编号 DOI:10.3969/j.issn.1003-2738(x).2011.03.056

教学过程是师生交往、共同发展的互动过程。实现教学内容的呈现方式、学生的学习方式以及教学过程中师生互动方式的变革课程改革的核心环节是课程实施,而课程实施的基本途径是课堂教学。因此,当课程方案一旦确定,课堂教学改革就成了课程改革的重头戏了。福建师范大学教授余文森认为,新课程对课堂教学提出了严峻挑战,为适应新课程的变化,教学改革要努力实现新的突破。

强调师生交往,构建互动的师生关系、教学关系,是教学改革的首要任务。教学是教师的教与学生的学的统一,这种统一的实质是交往。《基础教育课程改革纲要》明确指出,教学过程是师生交往、共同发展的互动过程。在教学过程中,要处理好传授知识与培养能力的关系,注重培养学生的独立性和自主性,引导学生置疑、调查、探究,在实践中学习,使学习成为在教师指导下主动的、富有个性的过程。教师应尊重学生的人格,关注个体差异,满足不同需要,创设能引导学生主动参与的教育环境,激发学生的学习积极性,培养学生掌握和运用知识的态度和能力,使每个学生都得到充分的发展。把教学本质定位为交往,是对教学过程的正本清源。教师与学生都是教学过程的主体,在教学过程中,强调师生间、学生间的动态信息交流,这种信息包括知识、情感、态度、需要、兴趣、价值观等方面以及生活经验、行为规范等,通过这种广泛的信息交流,实现师生互动,相互沟通,相互影响,相互补充。传统意义上的教师教和学生学,将不断让位于师生互教互学,彼此将形成一个真正的“学习共同体”。

学习方式的转变是本次课程改革的显著特征,改变原有的单纯接受式的学习方式,建立和形成旨在充分调动、发挥学生主体性的探究式学习方式,自然成为教学改革的核心任务。余文森认为,从教育心理学角度讲,学生的学习方式有接受和发现两种。在接受学习中,学习内容是以定论的形式直接呈现出来的,学生是知识的接受者。在发现学习中,学习内容是问题形式间接呈现出来的,学生是知识的发现者。两种学习方式都有其存在的价值,彼此是相辅相成的关系。但是传统学习方式过分强调接受和掌握,忽略了发现和探究,学生学习成了纯粹被动地接受、记忆的过程。这种学习压抑了学生的兴趣和热情,影响了学生思维和智力的发展。转变学习方式就是要改变这种学习状态,把学习过程中的发现、探究、研究等认识活动凸显出来,使学习过程更多地成为学生发现问题、提出问题、解决问题的过程。强调发现学习、探究学习、研究学习,因此成为本次课程改革的亮点。

语文教改势在必行。那么,语文教学应该如何适应课改精神呢?笔者认为语文教学走向“素质教育”,必须实现“三转变二优化一体现”。

一、努力实现三个转变

1. 教师内涵的转变:教书匠→教育家。

著名语言学家吕叔湘先生说过:“教学,就是教学生学,主要不是把现成的知识教给学生,而是把学习的方法教给学生。”但在语文实际教学中,人们往往走入单纯“老师教,学生学”的误

区。采用“一刀切”“齐步走”大运动量的办法“孜孜乐教”,固守着一套陈旧的教学观念,教师架空分析教材,照本宣科,成了教材的奴隶,为教而教的机器,毫无艺术性可言。这貌似对学生的关心负责,实则是对其身心和智力的极大压抑与摧残,是严重违背教育的初衷的。新形势下的教师,应成为科研型、专家型的教师。他不仅“能”教,而且“会”教;不仅要精通本专业知识,还要了解相关的边缘知识;不仅要钻研新的理论、新的思想,还要善于总结在教育实践中获得的经验与体会,并力求将感性认识上升到理性认识,从而指导自己更好地实践。正如马卡连柯所言:“离开教育理论我是不能工作的。”这一精辟见解,启示我们要认清时代赋予我们的重任,我们应从根本上实现由机器型的教书匠到艺术型的教育家的转变。

2. 教学模式的转变:课堂教授型→指导策划型。

孔子曾说过:学而不思则罔。古今中外的大学问家都十分强调思考在学习中的作用。在旧的模式下,语文教学大都采用“保姆式”教学方式,其最大的特点就是“不放手”。大到篇章,小到字词,全是老师说了算,“满堂灌,满堂问,一言堂”的局面随处可见。学生毫无独立性可言,只是一个记忆的机器,它严重束缚了学生的创造性思维。因此在实施素质教育的过程,我们必须打破旧的传统模式,可以让学生自己去掌握材料(包括教参书),省去机械传输所造成的大量时间的耗费。课下自己吃、课上谈味道,课上应该成为学生各种理解碰撞、质疑创新的一方舞台。“随文成形,随课成形”,可以是“启发式”、“自学式”、“讨论式”,也可以是传统的“讲授式”,但完全可以让学轮流过把“教”瘾,当然准备必须充分,教师指导、集中小组智慧是少不了的。

3. 教学思维的转变:机械模仿→创造性思维。

作为学习的主体,学生不是被动地机械复制,而是积极地对客观世界能动反映。这就决定了学生的学习应该是一种满足内在需求的主动探索过程,而不是简单地把学生视为加工对象,要注意培养学生的创造性思维与创新意识。授之以渔,把学习知识的规律和方法教给学生,通过学生动脑、动口、动手的方式获得知识。语文教学无非要提高学生的听说读写能力,然而这几种能力的提高,无一不是靠学生自己的反复实践活动。老师要推学生一把,让他们下水自己游,告诉要领,还要随时把握水中情况,以便指导;而学生之间互相纠正与彼此丰富,更有广阔的发展空间。

二、进一步做好两个优化

1. 优化教学实施及反馈体系。

一个完整的教学系统一般包括教学实施和反馈两个相互依存的过程,它们都是以学生为主体的。针对这两个过程的不同特征,我们应分别遵循“好生吃得好——中生吃得饱——差生吃得得了”和“差生做得了——中生做得好——好生做得巧”的分层次教学原则。应坚决摒弃“大锅饭”式的平均主义,针对不同层面的学生,制订不同的教学目标、教学方法、课堂结构、教学情景,使全体学生人人有压力,个个有动力,激发他们的成就感、自信心;

浅谈快乐教学法在体育课中的应用

■ 河南省伊川高中 刘丽萍 河南 伊川 471300

文章编号 DOI: 10.3969/j.issn.1003-2738(x).2011.03.057

随着素质教育的深入,不少体育教师打破了应试教育,进行大胆的教学试验,使体育教学出现了新局面。在此,我把自己的教学尝试提供给大家,请大家参考与指正。

快乐教学法就是通过建立民主和谐的师生关系,着力于学生的全面发展,使他们变“厌学”为“好学”,是一种愉快合作的课堂教学,多彩自主的教育活动。

首先,快乐体育教学教师必须有崇高的思想品德,优良的心理品质,精深的专业知识和技能,同时还要有高度的敬业精神。

老子说过:“智人者智,自知者明,胜人者有力,自胜者强。”不能把握自己的教师就不能把握学生,从而也就无力控制课堂,无法创造有效的教学情境。故要想把体育课上的快乐有趣味性,教师要从自身做起。陶冶情操,自觉的长期进行身体锻炼,保持矫健敏捷的体态,饱满充沛的精力,灵活协调的动作。教师的品格、能力、学识及教育艺术等在学生心理上引起信服而又尊敬的反应态度,也就是在学生心中有较高的威信,这样就能把学生自觉地吸引到自己身边,学生自然就喜欢了体育课。“亲其师,信其道。”就是这个道理,使学生把对教师的热爱和尊敬转移到学习活动中,激发学生的积极性。如我在教学生小步跑时,首先做了“内扒”和“外扒”跑,最后做了正确地小步跑动作和小步跑变加速跑动作。让同学们欣赏,最后问哪种跑法好。同学们通过对三种不同跑法的欣赏,齐声回答最后一种跑法好,对学生进行美感教育,接着说明练习小步跑可以纠正“内扒”和“外扒”两种不正确的跑法,同时还练习两脚扒地的能力和增加小腿的力量,最后认真讲解动作要领,并作出优美而有力的示范,从而提高了学生对小步跑学习的积极性,同学们学习起来就有劲头了,有兴趣了。

其次,快乐体育教学要充分调动学生学习的积极性。

体育教学是教师与学生的双边关系,教师教的再好,如果学生的学习积极性上不去,教师的教学就劳而无功,所以要在学生的学这方面下功夫。爱因斯坦说过:“热爱是最好的老师。”使学生热爱体育,对体育知识本身发生浓厚的兴趣,那么学习起来就会精力充沛。兴趣是推动学生学习、积极思维的内在动力,古人云:“教人未见意趣,必不乐学。”所以要为学生创造良好的学习气氛和心理状态,学生兴趣盎然,很自然就由“要我学”变成

“我要学”从而发挥学生的主体作用。学生在学的过程中有一点点的进步都要及时给予表扬,表扬的方法最好是目示法,因为这种方法不伤害学生的自尊心,是面对全体学生。如:在教学生学习后蹬跑时,我用问话的方式提出在抗日战争的故事片中,八路军冲锋杀敌时跨过战壕的情境怎样?引导学生联想,带着这样的问题让学生欣赏教师做的示范,这样学生就会认真的观看老师的示范,开动脑筋,领会动作要领。在练习的过程中学生都非常注意自己跨的高度和远度,我进行巡回辅导,同时用热情的目光注视到各位同学,使他们都感受到老师信任的目光,让他们树立信心,产生对教师的亲切感和信任感,对自己提出更高的要求和作出更大的努力。所以,同学们在做后蹬跑练习时态度都非常认真,心情都非常愉快,体育课都非常喜欢。

第三,快乐体育教学要会巧设疑问,引起学生主动思考。

在学习中,有了疑问就容易引起探究性反射,学生们的思维就会活跃起来。如:在“挺身式”跳远技术教学时,提出在助跑过程中脚踏前最后一步用大步效果会怎样,让学生带着问题在实践中结合新旧知识找出正确答案,使学生获得破疑后的成功快乐。古人云:“学起于思,思源于疑。”道理就在于此。所以在“挺身式”跳远技术教学中通过巧设疑问,同学们通过深思获得正确姿势,从而增强他们完成动作的信心,上课的效果非常好。

第四,快乐体育教学要把音乐带入课堂,增加体育课的趣味性。

音乐能活跃课堂气氛,适宜的音乐可以增加学生的兴奋性,打破日常比较缺乏活力的环境,使学生在轻松、活泼的气氛中学习和提高技能,这样能有效提高学生的主观能动性,使他们愉快的在音乐声中完成动作。如在做准备活动练习时,我选用节奏明快的乐曲,让他们边听音乐,边做练习,结果学生的练习劲头高涨,教学效果很好。在结束部分放松练习时,我选用轻柔舒心的乐曲,使同学们在优美的乐曲声中既感到真正的快乐,又得到充分的放松。

体育快乐教学不仅改变了枯燥的教学模式,活跃了课堂气氛,充分调动了学生学习的积极性,而且还可以提高学生的思维能力,陶冶学生的情操,培养学生良好的思想品质,使他们终生受益。

进而激发学生的学习兴趣,老师才能在愉快融洽的气氛中完成自己的教学全过程。

2、优化教学评价体系。

在应试教育中,对教学评价的主要依据是升学率的高低,学校评价学生的惟一标准就是分数。于是考试成了老师的指挥棒,分数成了学生的存在价值。这样,人为地加大了师生的双方心理负担,严重违背教育发展规律。因此,在教学评价中应彻底摒弃唯分论、唯升学率论,由看谁的课讲得好,到看谁对学生指导得好;由看谁对问题分析上得透,到看谁的学生学习效率高。这样才能使教学过程得到最优化的过程。

三、学生主观能动性得到充分的体现

语文的动态特征使学生的参与、主观能动性的发挥尤显重要。教师要充分创设条件,刺激学生动眼看、动脑读、动笔写的的能力。强化学生的读写过程、听过程、读与写、听与说的训练

可以相互结合。从学生的阶段认知水平和接受能力出发,精心设计、选择导学方法与课堂结构,创设有利于学生主动求知的最佳教学情境,使所有学生都能参与教学过程,充分发挥学生的主观能动性。我们应该坚决摒弃那种“老师讲课照本宣科洋洋洒洒口干舌燥,学生听课埋头笔录手忙脚乱头昏脑胀”的局面。还学生一个真正的自我,还学生一片洁净的天空。

总之,在语文教学中教师的作用主要体现在一个“导”字上,即导学、导问、导思、导法、导行,做一个学生学习的出色策划者、组织者,做一个导演。学生必须进行大量语言实践,这是老师的讲授哪怕是精讲所代替不了的,老师要为学生的这种实践多创造契机、提高效率。当然,素质教育是一个全新的系统工程。要寻求一个最优化的教学模式,还有待广大语文界同仁的共同努力。

高职院校英语教学改革探讨

■ 许昌职业技术学院外语系 武漫丽 河南 许昌 461000

摘要:目前高职院校的英语教学与社会需求之间存在一定的差距;而要缩小二者之间的差距,实现高职院校的英语教学目标,英语教学必须根据社会需求进行改革,使课程设置更加合理,教学内容更切实际,教学手段更加多样化,语言测试更趋科学,从而为社会培养有效的应用型人才。

关键词:高职英语教学;社会需求;课程改革

文章编号 DOI: 10.3969/j.issn.1003-2738(x).2011.03.058

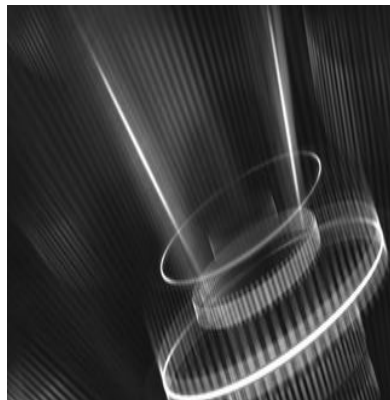

随着高职院校教育的快速发展,作为高职院校的公共必修课——高职英语教育也日益得到重视,但由于高职教育在我国的起步较晚,广大教师对高职英语教育的性质、规律和任务还缺乏深刻的认识,导致在课程设置、教学内容、教学方法和考核评估等方面仍然采用传统的方法,使教和学的内容及过程不能充分体现“高职”特色,无法保证培养出经济发展所需要的人才。以下根据社会需求对高职英语教学改革提出对策。

一、课程设置“推陈出新”

高职英语教学应进一步更新观念、更新内容、更新体系。因此,要处理好学生的语言基础和综合运用之间的关系。基础的厚薄决定了培养目标与教学时数。高职英语教学由于教学时数与学生入学水平的限制,以及学生毕业后参加第一线工作的需要,必须在“学以致用”的原则下打下基础,必须贯彻“学一点、会一点、用一点”和“边学边用、学用结合”的原则,不应片面强调学科体系的“完整性”。故高职英语教学内容可以采用模块化的方式进行。其具体做法是改变传统的单一“公共英语课”设置,逐步以“基础英语课”、“实用英语课”、“专业英语课”、“实践英语课”和“文化修养英语课”等教学模块的方式进行设置。课时安排最好坚持三年不断线。同时鼓励学生参加全国英语应用能力考试,取得相应的A、B级证书;英语基础好的学生可以通过自学或参加培训班的方式,取得英语四、六级证书,提高他们就业时的市场竞争力。其它的课程可以在第二、三学年以选修课的方式开设,也可以根据专业需求采取定单培养的方式来开设一些英语课程。

二、教材选取“不拘一格”

教材是教学的内容和形式的体现,应紧贴时代的脉搏,反映科学技术的最新发展。目前,高职英语教材建设已经初见成效,相继出版了一系列高职专用教材。如《新视野英语教程》、《新编实用英语》等。但这些教材强调书面语的使用,缺乏口语化的特色,使许多学生的英语口语能力无法得到提高。而专业英语教材的建设则相对滞后,基本上是沿用本科院校的教材,内容陈旧,缺乏时代感。考虑到高职院校的培养目标、企业需求,高职院校的基础英语课应突出口语化的特色,在教材中融入一些有时代特色又贴近学生生活的口语内容,激发学生的学习兴趣,使他们真正能“学得进去,用得出来”。对于专业教材,应针对岗位的需求,由教师与相关企业的技术人员共同开发。以区域经济发展为依据,结合行业发展的最新动态,搜集大量鲜活的基础资料,再汇编成教材或讲义,让学生了解企业生产的工艺流程、技术设备、最新成果等。这样,学生走上工作岗位后,就能学以致用。

三、教学手段“百家争鸣”

传统的英语教学手段是黑板加粉笔,授课地点是教室,教师主要的讲授方式和学生的接受方式是讲与记。就高职院校的学

生而言,这种落后的教学手段不利于调动他们学习英语的兴趣,也不利于学生培养听说技能。要提高英语教学的效果,必须实现教学手段的多元化。教师要充分利用多媒体教室、网络技术、音像教材等现代化的教学手段,实现个性化的教学。教师不能只靠课内教学,课内学时有限,要向课外延伸。现代网络技术为英语教学拓展了空间,特别是为学生英语听说技能的提高创造了前所未有的条件。多媒体的教学能将文本、图像、声音、动画结合在一起,营造一种真实的语言环境,有利于学生对语言材料的输入和输出。

四、考核测试“丰富多彩”

传统的英语测试,以检测学生是否掌握了一定的“记忆式”的英语语言知识为主要内容,测试的主要方式是闭卷的笔试,测试题型以客观试题为主,尤其是多项选择题。这种测试的内容和方式并不能考察学生的英语应用能力。正如牛强老师所言:“现在考的是语言知识及语言形式的识别,没有考多少语言的运用和产出能力。这是题型所决定的,因为80%的题是客观多项选择题。”然而,这种现状滞后于《基本要求》提出的教学目标,必须进行改革,使语言测试的内容趋于科学化。

语言测试除了考察一定的英语语言基础知识,一定的英语语言知识基本技能外,英语的语用能力,尤其是使用英语进行交际的能力也应被列入高职英语课程测试当中。测试的方式可以是闭卷的笔试,也可以是开卷的笔试(如应用文的写作,科技资料的翻译等),也可以是口试,或者是笔试加口试等。测试的内容应以使用英语来解决实际问题的考题为中心。测试题型应以主观试题为主,客观试题为辅,加试口语、听力,突出英语应用能力的测试,从而真正达到提高学生英语应用能力的目的。

总之,高职英语教学与社会需求之间存在一定的差距。主要表现在课程设置没有充分考虑市场的需求,缺乏灵活性,学生的英语听说能力差,不能满足工作岗位的需求,大部分学生不具备相关岗位所需要的专业英语技能。调研的结果为教学改革提供了依据。为了培养社会所需要的有效人才,高职英语教学必须在课程设置、教材内容、教学手段和考核测试方面进行一系列的改革,使课程设置更趋合理,教材内容更趋实用,教学手段更加丰富,语言测试更趋科学。

作文的“柔情”让你去懂

——浅谈学生作文的立意、素材积累及文章修改

■ 太康县五里口二中 冯俊荣 河南 太康 475400

摘要:不少的同学都认为作文是“冷面杀手”,他们常常对纸兴叹:“你的柔情,我永远不懂!不懂在哪里呢?一不懂得怎样写;二不懂得该写什么?三不懂得如何修改。

关键词:作文教学 立意 积累 修改

文章编号 DOI: 10.3969/j.issn.1003-2738(x).2011.03.059



不少的同学都认为作文是“冷面杀手”,他们常常对纸兴叹:“你的柔情,我永远不懂!不懂在哪里呢?一不懂得怎样写;二不懂得该写什么?三不懂得如何修改。

由于作文不好,使他们的语文成绩一落千丈。怎样从“不懂”到“懂”呢?针对以上问题,我认为应从以下几方面着手。

一、会立意——意如帅,如红线,是文章的灵魂

古人云:“意在笔先,”就是说动笔写文章之前,一定要先确定这篇文章要写的主要内容,中心思想是什么,否则,文章则必散、必乱、必败矣。

那么,怎样对作文进行立意呢?作文的立意有何要求呢?最基本的要求是立意要正确,即作文的“意”要符合事实,思想健康,经得起实践正如鲁迅先生所言:“从水管里流出来的都是水,从血管里流出来的全是血!”奥地利著名小说家卡夫卡也曾说过:“什么叫作文?”写作就是把自己心中的一切都敞开,直到不能再敞开为止,写作也就是绝对的坦白,没有丝毫的隐瞒,也就是把整个身心都贯注在里面。

立意还要求集中、深刻、新颖。集中即中心明确,突出、紧扣文题,首尾呼应,卒章显志,详略得当,即“一字立骨”。深刻,是意一定要能提示事物的本质,要有精辟的生活哲理,有深刻的生活感悟,达到从平凡中见不平凡,无奇中见有奇之效。重视“横看成岭侧成峰,远近高低各不同。”之妙,世上没有两片完全相同的叶子,关键是窥见,有鲜明的时代感,鲜明的个性和创新色彩,真正的打破“框框”,争取“自由”,见前人所未见,发前人所未发,给人耳目一新之感。

二、善积累,才能达到“胸藏万江凭吞吐,笔有千钧任翕张”

要做到腹有诗书气自华,必有赖于“源头活水”。怎样使“源头活水”滚滚来呢?

首先,要深入生活,观察生活,体验生活。我们不能浮在生活上,走马观花,蜻蜓点水,在我们周围的人、事、物、景,都很鲜活,跳跃着时代的脉搏,闪烁着生活的光彩,栩栩如生,令人难忘,如果它们能引起我们的兴趣,给人以启迪,以鞭策,以奋进,我们应该留意它,仔细看,仔细听。这些对于写作是很重要的,因为文章就是客观事物的反映,大艺术家,大作家都很注意这些。施耐庵在《水浒传》中三次写虎,都非常精彩。为什么定得那么精彩呢?据说,施耐庵为了写出虎的细微特征,不仅翻山越岭,访问猎户,还亲自跑到深山老林里,观察老虎。龚自珍观察落花飘零,想到“落红不是无情物,化作春泥更护花。”林黛玉观察落花飘零,想到自己凄凉的身世,写出了《葬花词》。这些例子都说明了思考支配语言,语言表现观察。观察的同时,我们还要写日记,写随笔,有事即记,有感就发,有情就抒,久而久之,感悟生活的能力,写作水平就会逐步提高,创新的能力也会大大增强,才能写出新颖独特的文章。这是最好的蓄水方法,陆游说:“汝果欲学诗,功夫

在诗外。”生活处处留心皆素材,天道酬勤,功夫不负有心人,到用时你会有“山重水复疑无路,柳暗花明又一村,”踏破铁鞋无觅处,得来全不费工夫,“之惊喜。

还要博览群书。古人言:“读书破万卷,下笔如有神!”读书,贵在积累,贵在为我所用,“好记性不如烂笔头”,阅读中,要及时摘录,写随笔,这样日积月累,涓涓细流成大河,写作时才会长袖善舞,挥洒自如。有人对《红楼梦》里的词语进行过统计,发现曹雪芹掌握的词语非常丰富,也有人才莎士比亚的作品进行过语汇的统计,发现这位大文豪的词汇量大的惊人,这足以说明凡文学上有所成就的人都很注意语言的积累,这与平时的阅读是分不开的。苏霍姆林斯基一再主张将写读书笔记列入作文训练的内容,如他认为在读完《变色龙》后可写这样的笔记:从我们今天还有“变色龙”式的人吗?即是很好的写作训练。

积少成多,集腋成裘,你将拥有一笔宝贵的精神财富。有了“源头活水”的滋润,孕育,你的文章会更加生动、活泼。

三、常修改——文章不厌百回改

作文的能力包括作和改两个方面,许多同学往往只重视作,而忽视了改,故而难以写出好的文章来。

古今中外,凡文章写的好的人,大都在修改上下功夫。文学巨匠列夫托尔斯泰所写的《安娜卡列尼娜》前后修改了十二次之多,他曾说过:“必须永远抛弃那种认为写不必修改的想法!”相传白居易写完全诗后,常念给老婆婆们听,老婆婆能听懂的就定稿,听不懂的就再改,或重新写直到她们能听懂为止;王安石四改“春风又绿江南岸”的“绿”字,贾岛“推敲”,卢延让“吟安一个字,捻断数茎须。”……这些名扬千古的文坛佳话,无不蕴含着精心修改的真谛。名家尚且如此,更何况我们呢?

那么,怎样对你所写的文章进行修改呢?首先,是“趁热打铁”。在文章写好之后,及时的进行阅读推敲,或重抄斟酌,做些必要的删改、润色,使文章更加完美。

再者是“冷处理”。文章写完后,暂放一旁,等头脑冷静下来以后,再仔细看看,最好读些与所写文章相关或同类的作品,从中触了灵感,悟出妙处,借鉴所汲取精华。

同时,还要征求意见,多请教师指导,多找有写作专长的人点拨,多和别人交流,互改。虚心接受他人的评析与建议,这样,对于我们修改文章必然获益匪浅。

切记:文章不厌百回改,越改就越精美。养成良好的修改习惯吧,它必将为你的文章增添更加绚丽的色彩!

学会了文章的立意,你已胸有成竹;积累了多方面素材,那些难状之声,难描之形,难绘之景,难传之情,你才能写得声如耳闻,形如目睹,景如亲临,情同身受;又懂得了修改,使文章锦上添花,你何愁对付不了这“冷面杀手”;何愁不解作文“柔情”!

新课改下如何培养学生的英语交际能力

■ 林州市成人中等专业学校 郭红利 河南 林州 456500

摘要:针对学生英语学习只会“纸上谈兵”而不会实际灵活运用这一现象,运用形式多样的课堂教学、晨读训练语感和丰富多彩的课外活动等有效手段及方法,让学生不仅会“妙笔生花”,更会“妙语连珠”。

关键词:培养 学生英语 交际能力

文章编号 DOI: 10.3969/j.issn.1003-2738(x).2011.03.060

英语作为一种语言,其本质是交际,故英语教学不单是传授英语知识,更重要的是老师要根据不同的教学内容,采取不同的教学方法,组织各种行之有效的教学活动,因材施教,因人施教,千方百计把书本知识变为学生能够灵活应用的交际能力。

一、课前的兴趣调动

众所周知,趣味是活动的源泉。趣味干涸,活动便跟着停止。好象机器房里没有燃料,发不出蒸气来,学生学习也是这样。学生如果有了学习的兴趣和求知的欲望,课也就好上了。所以在每节英语课之前,为了充分调动学生学习英语的积极性,培养学生浓厚的英语学习兴趣,加强语感训练,提高交际能力,我首先和学生一起唱一首英语歌曲,其中的英语单词大部分都是他们所熟知的,比如: Do-Re-Mi 英文歌曲, I'm a nice girl (我是一个漂亮女孩),节奏比较简单,唱起来也较容易,我先让他们跟着录音机唱,然后全班一起唱,这样学生都兴致勃勃,兴趣浓厚,大家都觉得职业中专的英语课堂和以前初中的英语课堂大不一样,每个人都可以参与,而不是以前的那种只有好学生才可以施展才华的天地。当她们知道自己也可以参与到英语课堂中时,自然而然的都会高高兴兴地打开课本,期待着下一步的学习。这就达到了我的启发的目的,让她们带着浓厚的兴趣在自觉不自觉中就进入到英语学习中来,只有在趣味的学习中才更利于交际的进一步发展,能力的进一步提高。

二、运用形式多样的课堂教学,创设交际的语言场景

一位外国教学专家曾说过:“成功的外语课堂教学应在课内创造更多的情景,让学生有机会用已学的语言材料。”我们的学生生活在非英语交际环境中,英语课堂是他们深度进行交流的主要场地。在英语课堂上,英语教师应从学生的生活经验和有关知识出发,创造多种情景,引导学生进行大量语言实践和交流的机会,使她们真正理解,掌握和运用英语,让学生在用中学,在学中用,从而巩固语言知识,掌握语言技巧,在语言实践中提高运用英语的能力,根据新教材交际性、实用性与趣味性的特点,在教学中,我常采用双人组,三人组,四人组,横排与纵排交错练习等多种组织形式,运用对话、表演、猜谜、游戏、简笔画等多种组织形式进行教学。将书本知识变为可实际操作的语言实践活动,把对话材料变为简短的话剧形式呈现在学生面前,老师既当导演,又当演员,为了增加直观性,经常利用实物或图片作为道具。例如,在讲打电话这一内容时,我就借用了两部玩具电话机进行表演和操练,由于玩具电话具有电子发声装置,显得格外奇妙,学生都想试着用英语打电话,从而大大增强了参与语言实践活动的积极性。同时,让学生注意打电话时中英文的差别,如“Who is that?”或者“Who's speaking?(你是谁?)”,而不能说成中文式的英语“Who are you? ”。让学生在娱乐的同时又学到了如何用英文打电话,收到了意想不到的教学效果,这比老师讲学生听的教学效果要高出多少倍。在“My favorite food”(我最喜爱的食物)课时,我运用实物出示方法,谁答对了我手中的食物英语名称,我就把这个食物分给学生,大大提高了学生的学习兴趣,激发了他们说英语的潜能。又如,再讲现在进行时,我事

先绘制了各种不同的动作,这一幅幅画面,一个个实际动作,在学生脑海中留下了不可磨灭的印象,加之老师三言两语画龙点睛的讲解,使学生一目了然,收到了事半功倍的教学效果,何乐而不为呢!

三、坚持晨读,训练语感,培养学生英语交际能力

由于现在班内学生容量大,内容多,教学活动密集紧凑,朗读时间不足,而心理素质较差的学生,害羞胆怯在课堂上得不到充分的训练,致使语感差,见到英语句子拾不到嘴里去,晨读可以弥补教学时间不足,同时也能起到因材施教,培优补差的作用。在晨读中,我通过分组活动,小组竞争法,各小组安排组长领读,看哪小组发音最好,朗读最有感情。并将学生的读音录下来,与课文的原音带作比较,让他们发现自己的问题,然后改正、提高,再练再比较,反反复复。小组竞争提高学生说英语的兴趣,与原声比较,让学生的发音更准确。通过每天的早读,大大提高了学生的朗读水平,培养了语感,扎实了语法功底,丰富了英语词汇量,增强了交际能力,见到英语句子也能琅琅上口。在日常生活中也能用学过的英语进行交流、表达,这比单纯用汉语进行交谈更显得显著、文雅,更富有趣味。

四、开展丰富多彩的课外实践活动,提高英语交际能力

“实践出真知”,实践活动是培养学生学习能力的重要途径,仅仅课堂上的内容及活动还不能真正使学生的交际能力得到充分的提高,还应积极进行丰富多彩的课外活动,坚持实景练习、场外练习、校外实践,开辟校外应用英语的场地。同时,针对学生好奇、好动的心理特征,组织学生开展集灵活性、趣味性、知识性于一体的实践活动。如:我和本校的其他英语教师模仿大学的 English corner(英语角),每周三下午第三节让学生在学校的操场上进行交谈,而交谈的主题因各年级英语水平不同而不同,或是谈论刚刚学过的课文,或是各年级各班的逸闻趣事。此外也组织一些英文朗诵比赛,演讲比赛,英文讲故事比赛等活动。并且,充分利用各种网络资源。如:运用多媒体让学生看一些著名的中英文双语电影,如:张艺谋导演《大红灯笼高高挂》、成龙的《A计划》;听一些英文老歌,如:《Yesterday once more》、《Take me to your heart》,并加以适时的提问,让学生回答,这样可以避免学生只娱乐而无收获,又能充分地提高学生的交际能力。

总之,英语交际的培养和训练要以基础抓起,还要做到坚持不断,持之以恒,稳步提高,绝不能三天打鱼,两天晒网,图红火,凑热闹,华而不实,必须脚踏实地,扎扎实实,要下真功夫,练硬本领。

参考文献:

- [1] 邹尚智,有效教学经典案例评析,开明出版社,2009
- [2] 王松美,中学英语课堂教学技能,河南大学出版社,2001
- [3] 李玉平,怎样上好一堂课关键要素总论,陕西师范大学出版社,2006

对体育课教学质量的探讨

■ 洛阳人民警察学校 王向阳 河南 洛阳 471001

提 要:如何提高体育课的教学质量,对于完成学校体育工作的基本任务,有效增强学生体质,使学生掌握体育技术和技能,养成自觉锻炼的习惯及培养良好的道德品质有着重要意义。本文就教学准备、组织教学、教学效果的评估、学生能力的培养等方面进行了有益的探讨。

关键词:体育教学;体育课;教学质量

文章编号 DOI: 10.3969/j.issn.1003-2738(x).2011.03.061

体育课是学校体育工作的主要形式,认真上好体育课,对于完成学校体育工作的基本任务,有效增强学生体质,使学生掌握一定的体育技术和技能,养成自觉锻炼的习惯及培养良好的道德品质有着重要意义。因此,不断提高体育课的教学质量是当前体育课教学中一个迫切需要解决的问题,本文就如何提高体育课的教学质量问题进行探讨。

一、教学准备要充分

我们认为要提高体育课的教学质量,首先要制定好教学文件,教学进度要符合本学科的知识结构,使学生在学习和掌握知识和技能时有系统性和循序性,并注意相关学科知识的渗透,使学生不仅能知其然,还要知其所以然。在教案上首先要明确教学任务,教学方法要切合学生的实际,在向学生传授体育知识、技术和技能的同时,使学生在反复的练习中增强体质。因此在体育课的教学中要认真抓好体育课的各个环节。首先提高备课的水平,是上好体育课的前提。在实践中我们对备课这一环节提出了“四个要求”(即个人钻研,集体备课,相互交流,取长补短)和“四个熟悉”(即熟悉教材,熟悉学生,熟悉教学方法,熟悉场地器材)。然后根据教材的难易,学生的特点,场地器材等具体情况,一方面要恰当地确定课的任务,包括基本知识、技术、技能的学习掌握和提高;发展身体素质;培养道德品质等。另一方面组织教法要合理,使学生在学习和练习中不仅能学到知识和技能,而且在生理上获得有效的负荷,同时起到增强体质的目的。

二、组织教学要严谨

在多年的教学实践中,我们感到体育课的教学中教师的主导作用、教学的技巧,对于教学质量也是至关重要的。在课堂中,教师自始至终都要精神饱满,精力充沛。运用简明扼要、形象化得讲解和准确的动作示范来激发学生的学习热情。在整个体育课的教学过程中,各教学环节要紧凑,组织教法要合理,各部分的教学实践要掌握准确,统一安排与个别辅导相结合,使学生在反复的练习中获得有效的负荷。同时,教师还要善于观察问题,发现问题,并能及时果断地处理课中发生的意外情况,运用教学技巧去启发学生学习的自觉性和积极性。只有这样体育课才能上得生动活泼,教学效果才会更加显著。

在教学实践中我们感到不同的教学内容有着不同的生理负荷量。如田径、球类课的平均心率、练习密度、强度都比较大,而体操课的平均心率、练习密度强度都较小,即时同一内容的课由于上课时各种不同因素也可以得出不同的生理负荷指数。因此在教学中要注意各种教材的搭配。一般来说学生生理负荷量指数控制在平均心率每分钟在 115~140 次之间,练习密度达 30% 以上,练习强度在 1.4~1.7 之间较为合适,运动量高峰出现在课的中后部,如果两个内容的搭配课,出现双高峰时也应是第一个高峰出现在前半时的中后部,另一个高峰出现在后半时的中后部。以课后 5~7min 后恢复安静时的脉搏数为宜。

三、注意学生能力的培养

传统的教学方法往往只重视学生知识、技术的传授,而忽视

了对学生能力的培养。在新的教学体系中,教师“授之以渔”远比“授之以鱼”显得更为重要。要将传授知识与培养能力结合起来,尽量减少那些与实践结合不够密切,对能力培养作用不大的陈旧内容,而增添利于能力培养的新内容。

首先要培养学生具有独立完成动作的能力,为达到这个要求可采用多媒体的录像教学,把教学大纲中的全部动作按技术规格进行录像,组织学生观看,使学生建立最佳的动作概念。在这个基础上,通过反复练习、典型练习、观摩练习、检查性练习等多种方法,使之达到技术动作的规范和熟练。

其次,在练习中要培养学生具有保护帮助练习者完成动作和防止运动创伤的能力。首先,教师要熟练运用保护手法,结合动作技术,对保护帮助的位置、手法、助力的大小与时机判断进行分析。在这个基础上安排学生多参加实际操作,可采用个别调动,分组轮转和依次循环等方法进行,对复杂的保护手法可将学生集中起来进行专门练习,使学生能较熟练地掌握。

再者,在教学中要注重培养学生分析问题和解决问题的能力。在教学中,教师要有计划、有步骤地运用观察典型动作、采用对比分析、一对一等方法来培养学生,使他们善于发现技术动作中存在的问题,分析错误动作产生的原因、找出解决问题的方法。

四、教学效果的评估

教学质量的评估,不仅是教学评估体系中的基础环节,而且也是对教师工作水平的重要评定,同时也是检验教学方法改革的效果。对体育课教学效果的评定,应以现代教育思想为依据,以完成培养目标为基准,遵循科学性和思想性相结合,传授知识与培养能力相结合,理论与实践相结合,发挥教师主导作用于调动学生主动性相结合的原则。具体评估一堂课的教学质量,可由五方面的因素所决定:(1)教学准备情况;(2)课堂教学;(3)组织教法;(4)学生能力的培养;(5)教学效果。

在体育课教学过程中,相互制约,相互促进,相互干扰的因素是比较多的,教学评估是多因素综合评价的复杂过程。现代教学观认为教学质量的高低,不仅只取决于教者的一方面,因为教学是双边活动的过程,教师起主导作用,学生要主动求学,才能教学相长,否则就达不到应有的教学效果。因此应客观地、科学地评估教学质量,力图把一般评议课的定性分析方法转变为定性评议与定量分析相结合、主观判断与客观统计相结合、过程评估与成果评估相结合,从而探讨一种较为理想的评估方法,以利于促进教学质量的不断提高,逐步实现教学管理工作走向科学化。



谈谈李清照词之花中愁

■ 西平县权寨初级中学 武敏 河南 西平 463900

文章编号 DOI:10.3969/j.issn.1003-2738(x).2011.03.062

李清照在人们心目中是一位“苦命女词人”，她一生命运不幸，随着作者的情感经历和心中历程而呈现出不同的色彩。她通过花色、花景来阐明自己的思想感情，融情于景，借景抒情，形成感人的意境。花之遭遇、形态及所表现出来的情感就是李清照的感情世界，她将自身深深地融入花中，将细腻的感情和多愁的心绪在花瓣中悄然流露。

一、少女时的清愁

当李清照还是一个“养在深闺人未知”的小女孩的时候，她生活中大多是欢愉的色彩。但是随着阅世的深入，少女时期的那份纯情与浪漫渐渐为闺阁的孤独与寂寞所代替。少女青春的觉醒而产生难以言传心事的烦恼，大自然四时的迭序，花草枯荣，撩动了她那根易感的心弦，敏感而纯情的词人不免也随之而产生几许悲绪。

海棠 惜花伤春

试问卷帘人，却道海棠依旧。

知否？知否？应是绿肥红瘦。

——《如梦令》（“昨夜雨疏风骤”）

词人以女性特有的细腻，感海棠之花事而咏闺情。词人追忆昨夜的风雨、浓睡，风雨之声入耳，却有雨疏风骤之别。借酒排遣伤春的情怀，而浓睡醒来，酒意尚未完全消去。词人担忧一宵风雨后的海棠花，急切地问卷帘人。问者极有情，而答者只随口曰“依旧”，淡然不经心。“知否？知否？应是绿肥红瘦”是千百年来脍炙人口的惜春名句。黄了翁在《蓼园词选》中说：“一问极有情，答以‘依旧’，答得极淡，跌出‘知否’二句来。而‘绿肥红瘦’无限凄婉，却又妙在含蓄”。主人公毕竟还是知道这是暮春时节，况且昨夜又是一夜风雨，海棠花断然是不会依旧了，因此她连用两个“知否”来纠正“卷帘人”的答复，口语的语气使得这两个“知否”让人读来颇觉清新。“应是绿肥红瘦”一句写出了当前海棠树的情形。她用“绿”字代指满枝的绿叶，用“红”代指枝头的花朵，“肥”替换了“多”，“瘦”替换了“少”，写出了一个新的意境。而更深一层，“红”又不单指花朵，还隐指了春天万紫千红的景象与色彩，隐指了春天众多无比美好的事物，隐指了在春天里的喜悦心情。这样“红瘦”一词就逼真地写出了人物的伤春情思，不需直言，不假雕饰，却更令人心动。小词把惜春的感情寄寓于海棠“绿肥红瘦”的描写中，也透露出作者对青春的珍惜，对自我命运的关切。

二、少妇时的怨愁

李清照十八岁结婚，夫婿赵明诚是一位翩翩少年，两人又是文学知己，情投意合。赵明诚的父亲也在朝为官，两家门当户对。更难得的是他们二人除一般文人琴棋书画的雅兴外，还有更相投的事业结合点——金石研究。清照与丈夫赵明诚感情笃深，几乎朝夕相处，歌咏唱酬，文字校勘，抽书斗茶，颇得唱随之乐。赵李婚后，赵明诚出任，少则小别几个月，多则一年半载，即使时间不长，也牵动着清照敏感的离情别绪。

荷花 幽怨相思

红藕香残玉簟秋，轻解罗裳，独上兰舟。云中谁寄锦书来？雁

字回时，月满西楼。

花自飘零水自流，一种相思，两处闲愁。此情无计可消除，才下眉头，却上心头。

——《一剪梅》（“红藕香残玉簟秋”）

这首抒情小令真挚热烈而又深沉地抒发了词人对初婚不久即离家远行的丈夫的思念。上片记述清秋荡舟和西楼盼书这两件事情，表现词人对丈夫的思念。“红藕香残玉簟秋”，起首奠定了全词凄清深沉的基调，秋风萧瑟，荷花残败，为浓郁的离愁平添了几分凄清。荷花凋谢、竹席嫌凉不仅点明了时节，指出就是这样一种萧疏秋意引起了作者的离情别绪，显示出全词的倾向性。而且渲染了环境气氛，对作者的孤独闲愁起了衬托作用。“红藕香残”，虽然是表示出秋来了荷花凋谢，其实，也含有青春易逝，红颜易老之意，“玉簟秋”，虽然是暑退秋来，所以竹席也凉了，其实，也含有“人去席冷”之意。为了排遣自己的孤独寂寞的愁怀，作者“轻解罗裳，独上兰舟”，然而独自出游却更加引起对远方丈夫的思念，因而希望在被清亮的月光洒满了的西楼收到大雁捎来的丈夫的书信。“云中谁寄锦书来？雁字回时，月满西楼”。不写愁而愁自见，不言情而情无限，委婉曲折，凄楚动人。下片侧重写相思之苦的无可排遣。作者将自己的相思之苦融入飘零的落花、悠悠的流水中，设想丈夫在思念自己。夫妻双方都为相思所愁苦，因而有了“一种相思，两处闲愁”，暗示夫妻俩的相爱之深。最后以“此情无计可消除，才下眉头，却上心头”直接描写相思之苦无法排遣，由表及里地刻划出思妇忧郁的神情意态，表露出作者思念之情的深度。

三、老年时的苦愁

南渡以后赵明诚病死于建康城，这是李清照人生道路上的重大转折，从此只好流落江南，开始了孤苦凄凉的晚年生活。她将自己的一腔愁绪全部倾注在词作中，创作了大量饱含血与泪的篇章，把愁绪描绘得淋漓尽致。

梅花 忆昔忧国

年年雪里，常插梅花醉。挹尽梅花无好意，赢得满衣清泪。

今年海角天涯，萧萧两鬓生华。

看取晚来风势，故应难看梅花。

——《清平乐》（“年年雪里”）

这首词是李清照后期词的名篇之一，李清照爱梅，她的生命中离不开梅花，从词中我们即可看出词人早年与丈夫赵明诚年年踏雪赏梅。词人折梅插鬓，因梅花的清香而醉，一个“醉”字即写出了赏梅而陶醉的心情，也写出了词人对生活的满足之情，梅花伴随着李清照夫妇度过了许多美好的时光，但南渡之后，故园沦陷，中年丧夫，李清照的人生轨迹陡然发生了重大变化。这首词是作者人生道路上乐哀生活的概括和总结。作者截取自己早年、中年、晚年三个不同时期赏梅的典型画面，深刻表现了自己早年的欢乐，中年的悲戚，晚年的沦落，从而使人感到时代脉搏的跳动。饱经沧桑之后，心中许多难言之苦，通过抒写赏梅的不同感受倾诉了出来。词意含蓄蕴藉，感情悲切哀婉。早年是“常插梅花醉”，中年是“挹尽梅花无好意”，晚年是“难看梅花”。这一“醉”，一“挹”，一“难”，使词意一转再转，让我们看到了词人晚年颠沛流离的生活，使词人倍感孤独凄苦。又是雪飘梅开的季节，词人触景生情，一样的时节，一样的梅花，但是破碎的生活造就了一颗破碎的心，她情不自禁地揉搓尽花瓣梅蕊，滴滴泪沾湿衣

作者简介：武敏，女，1978年12月出生，汉族，现在河南省西平县权寨初级中学任教。

论翻译的基本原则

■ 许昌职业技术学院外语系 张华 河南 许昌 461000

摘要: 抽象的标准如“善译”和“化境”是不可实现的理想,与其取法不可实现的理想,毋宁提出切实可行的要求作为翻译的基本原则:1、信守原文的内容意旨;2、遵从译语的语言习惯;3、切合原文的语体语域。

关键词: 信守内容意旨;遵从译语习惯;切合语体语域

文章编号 DOI:10.3969/j.issn.1003-2738(x).2011.03.063

翻译是把一种语言文字所表达的意义用另一种语言文字表达出来,具体说来,就是“换易言语使相解也”。但是,如何用另一种语言文字把一种语言文字所表达的意义表达出来?“换易言语”之后是否能“相解”?“相解”的程度如何?这些问题归结起来无疑就是:翻译的标准是什么?翻译的方法应如何?

一、翻译要信守原文的内容意旨

有人偏重“精心的再创造”,视翻译为艺术;有人偏重“一定的客观规律”,视翻译为科学。但是,不管视为艺术,还是视为科学,翻译的根本任务即在于“传真”,译者不能充当随心所欲,翻译必须“忠实”,这是共识。但是,“忠实”什么?“忠实”的应该是原文的内容意旨和风格效果,而不是原文的语言表达形态。如果斤斤于原文的语言表达形态,译文无疑就会“异彩纷呈”,因“隔阂”而不“合格”。译文的语言表达如果连“贯通”都做不到,读者还怎么去“融会”?结果又怎么可能“与观原文无异”?语言文字类型不同,语言表达习惯也就大不相同。

二、翻译要遵从译语的语言习惯

吴岩出其《从所谓“翻译体”说起》中针对操汉语的译者将外语译成汉语的情况一针见血地指出了“翻译体”的实质:一些译者“一条腿走路”,“未能辩证地对待两种语言文字”,译文“是外国化了的中文”,未能“忠实地融会贯通地把原作翻译和表达出来”。叶圣陶称自己“不通一种外国语,常常看些翻译东西”,在《谈谈翻译》一文中坦言“正因为不通外国语,我才要读译本呢”,揭示出这样一个浅显的道理:“别人不懂外文,所以要请教你译;如果大家懂得,就不必劳驾了。”正是凭着“不通一种外国语”的“外行”眼光,叶圣陶才看到并指出了问题的实质。叶圣陶的核心思想是反对“死翻”。“死翻”,一言以蔽之,就是“用中国字写的外国语”。“各种语言的语言习惯都是相当稳定的”,“既然是两种语言,语法方面,修辞方面,选词造句方面,不同之处当然很多”,“同样一个意思,运用甲种语言该怎么样表达,运用乙种语言该怎么样表达”,不能“死翻”,即便“接受外来影响”,也“要以跟中国的语言习惯合得来为条件”。

吴岩以“内行”的眼光审视“外国化了的中文”,站在“辩证地对待两种语言文字”的思想认识高度来批语“翻译体”,指出:“根据中国语言文字的特点,忠实地融会贯通地把原作翻译和表达出来”。叶圣陶以“外行”的眼光旁观“用中国字写的外国语”,立足于“精神两种语言”的基本条件来批评“死翻”,指出:

襟。

纵观中国古代传统文化,无论是诗还是词,愁情词总有一片广阔的空间。李清照对花的描写有独特的审美视角,梅花就主要是含泪凝愁、玉瘦檀轻的“愁梅”;菊花主要是柔软纤弱、困酣娇眼的“瘦菊”;桂花则是高洁清淡、飘芳留香的“清桂”。李清照笔下的咏花词作在艺术风格、创作意境、感情色彩、表现技巧、形象塑造上都具有词人独特的风格和情愫,给我们呈现出一个色彩

“各种语言的语言习惯都是相当稳定的,咱们接受外来影响要以跟中国的语言习惯合得来为条件”。吴岩与叶圣陶二人看问题的角度不同,观点却完全一致:“根据中国语言文字的特点”并“跟中国的语言习惯合得来”。吴岩和叶圣陶所针对的是操汉语的译者将外语译成汉语的情况,主张译文要“根据中国语言文字的特点”,要“跟中国的语言习惯合得来”。若就“所译者”和“所以译者”而言,吴岩和叶圣陶的主张无非是:遵从译语的语言习惯!

三、翻译要切合原文的语体语域

每门语言都各有其不同的语体,而不同的语体之间存在着明显的差异。虽然每门语言的大部分词语适用于各种语体,但是不少词语只用于某些特定的语体,有些词语只见于书面语,有些词语只用于某些特定的语体,有些词语只见于书面语,有些词语只用于口语。同时,交际身份、交际场合、交际内容以及交际心理不同,遣词造句均会有所不同。就翻译而言,了解并掌握“所译者”和“所以译者”两门语言中口语与书面语、正式语体与非正式语体之间的差异,进而在遣词造句上不仅“合意”而且“合宜”,当裨益匪浅。一般来说,原文用的是书面语体,译文则不能用口语语体;原文用的是口语语体,译文也不能用书面语体;原文非常正式,译文则不能不正式;原文不正式,译文也不能非常正式。虽然一门语言中的基本语法和词汇是操该语言的大多数人都懂得并使用的,属于“共同核心部分”(common core),然而不同的行业有不同的“行话”,不同的专业有不同的“术语”。译文应该是个统一的整体,译文既不能口语与书面语糅杂,更不能“方言”与“雅言”纷呈。总之,翻译的时候,译者必须关注原文及译文遣词造句的“语域”(register),使译文不仅在语义上“合意”,而且在语用上“合宜”(appropriate)。

据张中樞《关于翻译中的风格问题》一文载,有个美国人翻译《论语·雍也》时最终将孔子发誓说的“天厌之”译成了“God damn it!”用“God damn it”来译“天厌之”虽然在语义上“合意”,但在语用上却不“合宜”——即便“心里着慌,口里发誓”,“文质彬彬”的孔夫子也决不可能来一句美利坚“国骂”。由此可见,译文除了信守原文的内容意旨、遵从译语的语言习惯之外,还必须切合原文的语体语域。

斑斓、情感丰富的花卉世界,而我们也从这个花卉世界中看到李清照深沉、忧愁的内心。花是作者笔下最常见、最富感情的意象,愁是作者一生从未摆脱的情感,作者将愁寄托于词中所描写的每一片花瓣中,风中的残花或是瘦弱的黄花即是作者愁苦最深沉的演绎。李清照用一生的情感构造了中国文学史中一个娇媚多姿的百花园,而她自己却是花园中那一朵最嫣然的奇葩!

美术教学中学生自我表现欲的培养

■ 荥阳市第二初级中学 赵元翠 河南 荥阳 45100

摘要:在美术教学中,初中生的自我表现欲不明显、不直率、不强烈,因此在教学中,教师如果能及时适当的去激发学生的自我表现欲望,则有利于提高教学效率,激发学生学生的创新思维和参与意识。由于美术学科对学生表现欲的培养比其他学科更有优势,所以,如何在教学中去激发学生的表现欲,成为现今许多美术教师共同探讨的话题。

关键词:美术教学 自我表现欲 探讨方法

文章编号 DOI: 10.3969/j.issn.1003-2738(x).2011.03.064

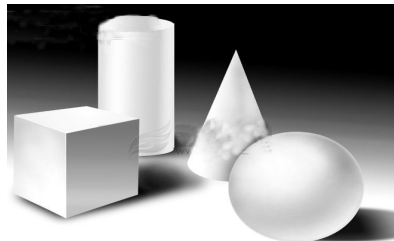

自我表现欲是人类的基本欲望之一,是个人实现和自身价值的一种积极意念。在美术教学中,初中生的自我表现欲不明显、不直率、不强烈,因此在教学中,教师如果能及时适当的去激发学生的自我表现欲望,则有利于提高教学效率,激发学生学生的创新思维和参与意识。由于美术学科对学生表现欲的培养比其他学科更有优势,所以,如何在教学中去激发学生的表现欲,成为现今许多美术教师共同探讨的话题。

一、美术活动中学生表现欲强弱的分析

根据我个人多年的教学实践,学生表现欲的强弱受以下几个方面的影响:

1、受年龄的影响。年龄越小,表现欲越强。在初中阶段,七年级学生的自我表现欲望比较强,而八年级、九年级的学生自我表现欲较差。

2、受个性影响。开朗活泼外向型的学生表现欲较强,而沉默寡言性格内向的学生表现欲较弱。

3、受爱好影响。喜爱绘画的学生在绘画过程的自我表现欲较强,没有这方面爱好的学生表现欲较弱。

二、多种渠道激发学生的自我表现欲

针对以上种种自我表现欲差的学生,要采取不同的方法,以此吸引学生的注意力,启迪智慧,启发思维,培养创新意识,以利学生更好的发展。

1、运用灵活的教学手段,设计生动有效的教学方法。由于年龄影响学生的表现欲望,低年级的学生表现欲望高于高年级的学生,所以对于高年级的学生,要利用现代化的教学手段,设计灵活多样的教学方式,激发学生的学习兴趣 and 表现欲望,让他们自觉的参与到教学活动中。如八年级学习《艺术与科学》一课时,由于该课内容多,所涉及的知识面广,赏析的作品中既有中外绘画、雕塑、工艺美术,又有建筑欣赏评析,如果单凭老师讲,学生被动的听,学生可能会感到乏味,调动不了他们的学习积极性。因此,我把这节课内容转化为小知识竞赛的形式,注入竞争机制,让学生进行抢答,这一措施调动了学生的学习积极性,激发了学生极强的表现欲望,同学们争先恐后地举手回答,课堂气氛异常活跃,这种教学方法就把它们的自我表现欲望和潜能完全的给挖掘出来了。

2、运用赏识教学,培养学生自我表现的意识。学生的自我表现直接关系到学生对绘画的参与意识。对学生的各种自我表现欲,教师应善于发现积极培养,并及时给予肯定和表扬,让他们的表现欲望直接体现到学习活动中。个性不同,表现欲望的方式也不同,有的直接,有的含蓄。直接的学生会主动参与教学并积极举手发言,画一会,就会跑到展示台前展示自己的作品:“老师,我画的好不好?”“我画的好看吗?”或许这位学生画的并不怎

么美,但作为老师,一定要充满信任和赞赏的对她竖起大拇指:“画的真不错,你真棒。”可能你不经意的一句话,会让这个学生信心倍增,会激发他更强的表现欲望。对这样的学生,千万不能敷衍他说:“差不多”“还可以”,更不能打击他们。对于他们的任何一点表现冲动,教师都要予以肯定。对于表现欲望较差,不能主动参与教学活动的学生,老师的鼓励和赞扬就更为重要,教师应有意识的多提问他们,尽量创设机会,让他们多说多讲多练,多给他们展示自己的机会,并且乐在其中。利用实物投影仪展示他们的作品,让同学们欣赏,以此逐步培养他们的自信心,刺激他们的表现欲望。

3、师生平等以待,营造宽松愉悦的氛围。民主的教学氛围对激发学生的表现欲望,培养学生的自信心尤为重要,学生在绘画的过程中往往表现的比较兴奋。尤其是低年级学生。学生会边讲边画,画到开心处会手舞足蹈,完全忘记老师的存在。学生们在这种愉快和谐的氛围中通过语言的描述,动作的模仿,丰富了他们的表现力和想象力,唤起了他们的表现欲望。如果此时老师一味强求课堂纪律,并采取简单粗暴的方式压制、呵斥学生,那么学生的创造力会被遏制,自我表现欲会被压抑,他们的内心体验得不到完全的释放,创作潜能也得不到充分的开发。

4、体现课改精神,提供合作探究的机会。在组织课堂教学时,我打破原来的座次,把爱好绘画的和不爱绘画的学生编排在一起,给他们创造分工合作、探究学习的机会。在练习时,让两个或者几个同学完成一张作品,并进行小组比赛,让表现欲望强的同学带动表现欲望弱的同学。通过同伴间的互相讨论,既丰富了他们的语言和思维,增进了他们之间的交流和沟通,又培养了他们互相协作和交往能力。

5、适应课改要求,改变作业批改方式。过去我批改学生的作业,总是采取传统的百分制。在长期实践中,我发现这种批改方式在很大程度上抑制了学生的表现欲。于是我征求学生建议:你喜欢哪一种方式批改作业?1、百分制;2、等级制;3、评语制,请同学们从中选择一种。多数同学选择了评语制。我遵从同学们的选择。考虑到学生喜欢老师的鼓励性言词,就经常在学生的作业上批写“你的作业真棒!”“完美!无可挑剔!”“这是最好的作业!”“非常好!”等评语,以此来激励学生,培养他们的表现欲与创作欲。学生的作品是灵感的体现、智慧的火花,是学生的创造力和表现欲的结晶,我们要多多加以保护。

总之,在美术教学活动中,对自我表现欲较弱的学生要因材施教,有意识的培养他们的自信心和表现欲望,还要注意在平时的教学中,努力创设和谐愉悦的教学环境,使他们积极主动的参与到教学中。

中学女生学习物理心理障碍 及思维障碍的分析与调节

■ 洛阳市河洛中学 薛玉磊 河南 洛阳 471000

摘要:物理学是一门与生产和生活实际联系密切的科学,有相当一部分学生喜爱它,但随着物理教学内容的逐渐发展与逐步深化,女学生在物理学习中的障碍也逐渐暴露出来,作为一名女性,有是一名物理教师,多年来通过对这些学生进行观察研究,以及本人过去学生时代的亲身经历,对她们物理学习的障碍的形成因素进行一定的分析,及如何帮助她们克服这些障碍作一些初步的探讨。

关键词:物理学 女学生 学习障碍 分析 探讨

文章编号 DOI: 10.3969/j.issn.1003-2738(x).2011.03.065

物理学是一门与生产和生活实际联系密切的科学,有相当一部分学生喜爱它,但随着物理教学内容的逐渐发展与逐步深化,女学生在物理学习中的障碍也逐渐暴露出来,作为一名女性,有是一名物理教师,多年来通过对这些学生进行观察研究,以及本人过去学生时代的亲身经历,对她们物理学习的障碍的形成因素进行一定的分析,及如何帮助她们克服这些障碍作一些初步的探讨。

一、心理障碍

目前,城市中学在校女生大部分是独生子女,家长、学校对学生的期望值较高,家长都希望自己的女儿能够走进理想的大学,并且社会上一致认为,只有考上大学才能有出息。家长之间的攀比、学校之间竞争、同学之间的排榜,这些就像一座座大山,无形中给这些学生造成了巨大的心理压力。而女生一般来说性格文静、内向、脆弱、心理承受能力和受挫能力较差。从小学到初中,很多女生都是老师的好学生,班级里的尖子生,到中学各路“精英”会聚,她们大部分不再是老师的宠儿,学习成绩也不再名列前茅。因此她们一旦在学习上碰到挫折,便开始怀疑自己的能力、智商,再加上传统观念的影响,总觉得女生比不上男生聪明,导致她们对学习物理的兴趣淡化,甚至产生厌倦和苦恼的心理,从而失去学习的兴趣和信心。

学生在心理上的障碍也许从某种意义上说是超过他们在知识的障碍,健康的心理对于学习起着极为重要的作用。如果学习始终是心情愉快的,精神振奋的,那么大脑就会处于兴奋状态,智力活动的积极性就会得到充分的调动。

针对女学生性格内向、文静、脆弱、心理承受能力较弱的特点,教师平时在学习上应注意关心与指导,随时了解她们在学习上存在的困难,帮助她们分析原因,指导她们制定学习计划和寻觅适合自己的学习方法。消除学习紧张的心理。对她们应多鼓励、少指责,帮助她们解除思想负担,创造和谐轻松的学习环境。中学女生性格内向,反应较慢,思路不宽,容易失去信心,但在在学习上踏实沉着,能静下心来,思考问题比较深,感情内藏细腻,这些学生如果能增加自信心,提高学习的主动性,敢于发言和请教别人,学习同样可以出类拔萃,因此,教师要注意:让她们的优点尽量表现出来。为她们创造成功的机会,成功能鼓起她们的勇气,成功能唤起她们的信心。

在上述基础上同时还要帮助她们正确对待学习上的挫折。就如战场上没有常胜将军一样,学习上不可能没有挫折。爱迪生小学时,就被老师误认为低能儿,张广厚因为数学不及格而考不进中学。但是,他们都没有被暂时的失败所吓倒,经过自己不懈努力,最终成了发明大王和数学家。教师以这些实际例子,帮助他们从挫折失败的阴影中解脱出来,同时努力造就她们遇挫不

折,坚忍不拔的健康人格。使他们摆脱心理上障碍,增强正视挫折,战胜困难的勇气。

二、思维障碍

众多女生曾是初中学习的成功者沦为中学学习的失败者,通过研究她们的思维状态和学习状态,造成她们物理学习障碍,成绩滑坡的主要原因是:许多女生进入中学后,还像初中那样有很强的依赖心理,总是习惯于让老师拉着手走,从心理和思维上都不能离开老师。中学知识内容的“量”上急剧增加,单位时间内接受新知识信息的量增大,相应的辅助练习消化时间减少,需要学生自己随时消化,归纳小结,巩固。而这些学生长期形成的依赖习惯没有改变,没有能及时适应中学学习特点上的变化,缺乏主动性,课前没预习,课上忙于作笔记,课后急于做作业,这样新手知识只能囫圇吞枣,一知半解,机械模仿,乱套题型,学习效果极差。因此教师要指导女生努力做好预习工作,克服盲目附和,束手束脚的思维障碍。上课应主动参与教学的整个思维过程,对教师的引导采取主动对策展开积极思维。从而形成较强的学习能力和优化的思维品质。

中学女生安分守己善于接受直觉印象形成的感性认识,学生在学习物理之前就接触了大量的物理现象,因此在建立物理概念之前,学生已经有了先入的观念,她们根据自己的直觉印象形成的感性认识,由于缺乏科学的分析,形成的观念中有不少不但不反映事物的本质,反而会妨碍正确概念的接受和建立,成为对正确概念形成和运用的干扰,造成思维的障碍,甚至导致错误的结论。例如在学习牛顿第一定律之前很多学生(包括男生)认为“力是运动的原因”,这个观念是违背科学规律,通过教师的讲解和分析,男生能很快扭转错误的思维,但是女生由于其安分守己的性格特点,就很难建立正确的概念。在教学中就需教师针对这此特点,把教学重点放在纠正错误观念上,多举例,从正反两方面来讲解,并且运用实验手段,以便有力的排除错误的观念,帮助她们从自己狭隘的思维圈子里跳出来。

当然,中学女学生学习物理的心理的障碍和思维障碍的因素很多,一般不会各自独立地表现出来,作为教育工作者,对待这点学生 50%比例的群体,在教学过程中应当给予足够的重视。如果克服和处理不好,不但会影响她们的学业,有的甚至会造严重后果,如果处理的好,就会使她们有较大的进步,甚至飞跃,因此我们必须研究女学生的学习心理,掌握她们的思维规律,重视她们的思维能力的培养和提高,这对于提高物理教学质量,进行物理教学改革,都很有意义的。

浅谈高中语文新课标中探究能力的内涵

■ 河南省伊川高中 金伟政 河南 伊川 471300

摘要:“探究式学习与传统的接受式学习不同,它强调学生的积极主动性,要求师生一起共同营造研习氛围,在探讨中扩展学习领域,构建新知,培养探索精神和创新能力。”(《高中语文课程标准教师读本》)由此可见,“探究”的内涵不仅仅是一种活动,而是一种思维方式,一种学习研究的方法,也是一种积极进取、科学务实的精神品格。

关键词:新课标 探究 探索精神 创新能力

文章编号 DOI:10.3969/j.issn.1003-2738(x).2011.03.066

2008年下半年我省全面推行普通高中新课程改革,自主学习、合作学习和探究学习正是新课程改革所追求的崭新学习方式,新课程改革把培养学生探究能力、创新精神列为青少年教育的重要目标,因而培养学生的探究能力也被确定为语文新课改的三大能力目标之一。

“探究式学习与传统的接受式学习不同,它强调学生的积极主动性,要求师生一起共同营造研习氛围,在探讨中扩展学习领域,构建新知,培养探索精神和创新能力。”(《高中语文课程标准教师读本》)由此可见,“探究”的内涵不仅仅是一种活动,而是一种思维方式,一种学习研究的方法,也是一种积极进取、科学务实的精神品格。一个人如果具备了这种精神品格,掌握了这种方式方法,来进行探究活动,他也就具有了探究能力。因而,在语文教学中培养学生的探究能力应该包含以下三方面的内容:

一、强烈的探究意识和浓厚的探究兴趣

新课程标准明确提出:应使学生对未知世界始终怀有强烈的兴趣和激情,敢于探异求新,敢于提出自己的见解,敢于走进新的领域,敢于尝试新的方法,敢于追求思维的创新、表达的创新。过去的教学大纲的出发点和立足点是教学内容和教师,它为教师规定了教学内容,是以教师和知识为中心的。这样一来,教学以“书”为本,教学的实质是教书;上课是讲“书”,即教师讲述教材内容,学生配合教师活动;评价学生,就是看教师所讲的内容,学生是否全部掌握了。因而,高中学生习惯于被动接受,而探究的“意识”、“兴趣”、“激情”离学生越来越远了。新课程标准要求老师观念的根本变革,那就是真正地做到“以人为本”。这里的“以人为本”应该是“以学生发展为本”,而不是“以完成教师预先的设计”为本。这就需要我们广大语文教育工作者在实施新课程过程中,千方百计培养学生的探究意识,充分调动学生的探究积极性,呵护学生的探究兴趣和激情,也就是我们常说的语文教师要做一个“唤醒者”,通过自己的教学唤醒、激活学生,使学生产生兴趣、学得愉快、学得投入、学得高效,让我们的语文学习过程成为积极主动探究未知领域的过程。

二、敏锐的发现问题的能力

语文教学的内容多是文本阅读,对照过去的阅读教学,就会发现我们在对待文本问题上存在的偏差。我们的教学长期以教师、课堂、和书本为中心,教师具有至高无上的权威,是知识的化身;教参仿佛成了一本神书,教师匍匐在教材教参的脚下,学生听命于教师的传授。阅读教学实际上是一个“文本—教师—学生”的单向流程。这就造成当前不少学生阅读许多优秀作品时,脑袋仿佛迟钝了许多,有点找不着北的感觉。

布鲁纳认为,在课堂教学中,“学会如何学习”本身比“学会什么”更重要。在他看来,参与获得知识的过程远比直接得到结果重要,课堂教学就是教师引导学生发现的过程,“学习就是依靠发现”,所以,发现学习是很重要的。就像音乐家那样思考音

乐,像数学家那样思考数学,亲自去发现问题的结论和规律,成为一个“发现者”。新课程标准下的阅读教学是学生、教师、教科书编者、文本之间的多重对话,是思想碰撞和心灵交流的动态流程。“新课程中的阅读教学应该是一个学生作为个体和群体阐释文本的过程,是一个不断丰富文本内涵以及自我追求、自我丰富、自我超越的过程。”(《高中语文课程标准教师读本》)也就是说,在文本阅读中,要引发学生思考,培养学生敏锐的眼光,不迷信书本,敢于质疑,引导学生多角度多层次地阅读,学会从文本的思想、内容、语言、艺术各个方面,发现问题,提出问题,对于优秀作品能常读常新,能获得新的体验和发现,进而对自然、社会和人生有自己的感受和思考。

三、科学的分析判断能力

学生能发现问题还不够,新课标还要注重培养学生的思维能力,掌握运用正确的科学的学习方式与方法,逐步形成独立探究的所需要的技能。在施行新课标过程中,作为教师还要指导学生运用科学的思想方法进行分析判断。首先,帮助学生学会从不同的角度和层面切入去观察、感受、分析、判断,有个性、创意地解读作品,审视作品的思想内容,探求作品的深层意蕴,赏析作品的语言艺术。其次,教师要结合语文学科本身的特点加大推介科学思想的力度,提高学生的认知水平,使学生既有现代理念,又有历史、哲学观点,引导学生独立思考,进而能辩证地评价、分析、阐发作品,养成理性思考的习惯,形成严谨科学的学习作风。

自主、合作、探究是新课改语文教学方式方法的核心,在这一理念下会衍生出好多的教学行为,不论何种教学变革,其终极目的应是创新、高效与生命活力。语文课堂应是充满生命活力的课堂,语文教学应是有效、高效的教学,这就需要老师们根据语文学习的规律和新课改的要求,不断创新、发展,努力走出一条属于自己的教学之路。需要说明的是,新课标中的三大能力目标:注重语文应用、审美与探究能力的培养,促进学生均衡而有个性的发展。应用、审美、探究三大能力实际上是一个整体,不能分割开来培养,应该在整个语文学习过程中循序渐进地提高的,所以语文的探究能力也应该在整个学习过程中培养,当然在不同的阶段可以有侧重点。

总之,“新的高中语文课程标准要求高中语文教学在继续提高学生观察、感受、分析、判断能力的同时,重点关注学生思考问题的深度和广度,使学生增强探究意识和兴趣,学习探究的方法。”(《高中语文课程标准教师读本》)因而,作为一名语文教育工作者,要准确把握探究能力的内涵,才能促成本学科领域内的创新,进一步为其他学科领域的创新培植基础,贡献“内层”。

怎样唤起学生学习数学的积极情感

■ 西平县环城王茨元小学 胡霞 河南 西平 463900

摘要:从儿童身心特点出发,唤醒学生积极的数学情感是数学教学中的重要课题。积极的数学情感就是数学对象作用于学生认知心理时,学生在思想上、行为上对认知对象的积极关注、思考和研究,课堂上表现出神情专注、善于思考、思维活跃、发言积极等特征,其核心是发自内心的心理追求。

关键词:数学教学 情感 认知心理

文章编号 DOI: 10.3969/j.issn.1003-2738(x).2011.03.067

学生积极的数学情感缺失,已是数学教学面临的一大问题,究其原因,主要是现代社会信息表现及传播形态远优于教师课堂教学的组织和表现形态,这就导致学生对非主体学习内容热情高涨,对主体学习内容情绪低落。因此,从儿童身心特点出发,唤醒学生积极的数学情感是数学教学中的重要课题。积极的数学情感就是数学对象作用于学生认知心理时,学生在思想上、行为上对认知对象的积极关注、思考和研究,课堂上表现出神情专注、善于思考、思维活跃、发言积极等特征,其核心是发自内心的心理追求。

一、增强学习内容的情境性

从心理学角度看,认识事物是一种心理行为,当学习与学生的认知心理越贴近,学生对所学内容产生的情感就越真切,自觉接纳知识的程度就越高。数学学习内容的呈现,绝大多数是伴随情节出现的,情节对学生认知的冲击力与情节的情趣性密切相关,当学习内容的情景与学生的认知兴奋点吻合时,便会引发学生注意和主动参与。学习内容的情景化,就是将抽象的数学知识用情节“包装”,使课堂教学与现实生活从“分离”回归到“融合”,从而让课堂充满浓浓的生活气息。

因此,教学中尽量利用学生的生活经历,并将生活经历转化为学习情景。如在教学《小数加法》时,利用多媒体手段出示本班某同学全家逛超市的情境,然后再出示一些学生喜欢的商品,标上单价(用小数表示),该同学选购其中两件商品,请同学们帮着算一算要花多少钱。然后再请同学们自己选购两件喜欢的商品,算一算要花多少钱。学生对元与元相加,角与角相加,分与分相加已经理解,在此体验中再得出相同数位相加的算理,学生就很容易理解。更重要的是此情景中的多种要素都是学生曾经体验、经历过的,学生看到此题,会产生一种亲切感,熟悉感,易于激起学生共鸣,产生积极的认知心理。

精心选择学生喜爱的内容,将学生感兴趣的内容演绎为学习情景。如在教学《圆的认识》时,教师创设了如下情景:“六一儿童节”学校举行投球比赛,同学们围成一个长方形队形,向放在长方形中心的球筐中投球,看谁投中的次数多,你认为这样比赛公平吗?教学情景一下子激活了学生的思维情感,生准确地描述了“要围成圆形队伍,把球筐放在圆心位置,比赛才公平”。在此基础上,教师接着设疑:为什么要围成圆形队伍,球筐放在圆心位置,比赛才公平?这时学生经过模拟操作,“公平”出发,“圆中同长”有了充分而深刻的认识。这种情景化的虚拟活动架起了教学目标与学生认知心理之间的桥梁,体现了两者的融合。

二、增强学习过程的活动性

活动从广义上理解,一般指主体身心参与的主客体相互作用的过程,是学生积极能动地获取信息的过程,有感性实践与心理过程相联系的特征,括观察、描述、操作、猜想、实验、收集、整理、思考、推理、交流、应用等。学习过程的活动性主要指学生在学习过程中的操作体验活动。操作体验活动,其价值在于容易产生群体心理效应,就是个体在群体的同一实践活动行为中会出现一种较一致的心理需求,形成相近的活动行为,在“从众行

为”驱使下产生积极的群体心理,增强学习过程的活动性能更有效地唤醒全体学生积极的数学情感。

因此,数学课堂教学中要精心设计动手操作活动,引导学生关注、探求学习内容,促使学生在积极感知数学对象的过程中触及数学学习的本质;要精心设计研究性学习内容,拓宽学生的活动空间,增强活动的实践性和探索性。如在教学《圆的认识》这课后,教师设计如下研究性学习课题:学校要改造一条下水道,且安放若干个窨井,如果让你来设计窨井盖,将设计什么形状的?请同学们通过制作窨井盖模型验证,写出数学小论文。这样的活动设计,不仅有利于唤醒学生积极的数学情感,还有利于提高学生的综合素养,更符合学生对数学价值的追求。

三、增强教学行为的艺术性

数学教学是以练习为主要表现形式的,久而久之,生会感到数学学习单调而枯燥,从而产生厌倦心理。因此,在教学中,教师要始终追求艺术性的教学风格。只有艺术性的课堂,才是学生充满情感的课堂,一旦学生有了积极的参与,就会形成对教师的期待,知识的渴望,就会激发创造的欲望,就会从“乐学”到“会学”再到“学会”。一位教育家说:“教育的艺术不在于传授本领,而在于激励、唤醒、鼓舞。”教学行为的艺术性应在注重语言、体态、激情等艺术效果的同时重视艺术策略的探索。所以,教师在教学过程中要做到:

善于生趣。教师要根据教学实际,结合学生的心理特点,设计情趣盎然的数学小活动,开展情趣数学游戏活动。如在教学《角的度量》时,教师课前带领学生玩了一个游戏,利用多媒体课件设计一门打靶大炮,学生按动电脑键任意调整炮杆角度,瞄准目标,炮击目标,完成一次炮击后目标会自动变换位置。学生再次调整炮杆角度,继续开炮。在多次反复操作中,时而命中,时而不中,惊叹声、惋惜声相互交织,炮杆高一点、低一点的指挥声此起彼伏,真是其乐无穷。在课堂上适当增加一些情趣,原本相对枯燥的数学学习就变得快乐起来。

乐于生情。每个学生都是相对独立的个体,接受程度有快慢之分,回答问题也有正确错误之分。赏识优秀生是一种自然心理,而赏识学困生则是一种教学艺术和智慧。对学困生的数学学习评价要关注学生学习数学的水平,更要关注他们在数学活动中表现出来的情感和态度。教学中,以鼓励、引领、肯定等帮助他们认识自我,建立信心,以人文关怀、和谐的师生关系唤醒学生积极的数学情感。

适时生境。教师设计的“常态课”会“落入俗套”,学生每天面对“常态课”也会产生“审美疲劳”,课堂上学生常常会出现精神涣散的状态。这时,教师在适当时候“浪费”一些时间,给课堂适度加点“佐料”,如开个玩笑,讲个笑话等,让课堂教学生成一道别致的景观,营造轻松愉悦的氛围,把学生的思绪拉回学习的轨道上来。

唤醒学生积极的数学情感,既是一种策略,更是一门艺术,具有丰富的实践性和创造性,应成为我们教师永恒的追求。

高中数学“学案教学法”之我见

■ 郑州信息技术学校 焦建恩 河南 郑州 450000

摘要:新课程理念要求以人为本,以学生的发展为本,学生是学习的主体。让他们参与自主探索、合作交流、阅读自学,有利于帮助学生形成独立思考,积极探索、自己建构知识的习惯和积极主动的学习方式,培养学生学习数学的能力,同时更有利于提高课堂效率,为构建道德和高效课堂打下坚实的基础。

关键词:学案 学案教学法 引导

文章编号 DOI:10.3969/j.issn.1003-2738(x).2011.03.068

在新课标下,教材与生活结合日益紧密,对能力的要求逐渐提高。传统教学把“双基”作为教学的主要目标,落实“双基”是教学的根本任务,“新课标”在个体课程目标中,提出了“知识与技能、数学思考、解决问题、情感态度与价值观”四个方面的数学课程目标,试图通过知识与技能、态度的结合,认知与情感的结合来实现课程的总体目标。

一. 学案的原则

因为讲教是多边的交流,如何让学生动起来,是数学课堂教学成与败的关键。而学案能起到这样的作用,促进教师与学生互动交流。其实对数学的课堂教学主要体现在两个方面,一是老师的“点”;即给学生点思路、点数学思想、点错误、点简捷方法。二是学生的“练”,即让学生练归纳、练运算、练思考、练步骤。我听了济南三职专于老师的一节课感触颇多,在整节课中,基本上都是学生当主角,提问题,由其他同学给予解答,老师引导,并给予评判,错在何处,对在何处,会有哪些易错的地方,给学生着重点出来,避免学生以后出现类似的失误。

二、“学案教学法”的内容及操作方法

1、什么是“学案”。所谓“学案”是指用于指导学生每一课时进行学习的助学方案,它是相对于“教案”而言的。“学案”教学法是以学案为载体,以导学为方法,以教师的指导为主导,以学生的自主学习为主体,师生共同合作完成教学任务的一种教学模式。“学案”是建立在教案基础上针对学生学习而开发的一种学习方案,通常要提前印制完成,发放到学生手中,让学生知道老师的授课目标、意图,让学生学习能有备而来,给学生以知情权、参与权。学生借助“学案”自主学习,初步掌握基础知识、概念、理清知识线索,并尝试用掌握的知识解答“学案”中的问题,进行自我能力训练,并在“学案”上作相关的学习记录。而且“学案”还鼓励学生在自学中探索发现新的问题,提出新的思考,又反过来促进老师的教学。

2、学案的编制及基本结构。设计和编制符合要求的学案是使用学案教学法的重要环节。学案编制主要遵循三个统一的原则:(1)实现教与学的统一,遵循以教为主导、以学为主体的原则,努力给学生提供更多的自学、自问、自做、自练的方法和机会,使学生真正成为学习的主人,增强对学习的兴趣。(2)引导学生独立思考,实现掌握知识(学会)与发展能力(会学)的统一,体现启发性原则,使学案成为学生掌握学科知识体系和学科学习方式的载体、教师教学的基本依据。(3)实现个性发展与全面发展的统一。学案的编写应该服从学生身心发展的特点和实际需要,充分考虑和适应不同层次学生的实际能力和知识水平,使学案具有较大的弹性和适应性。

3、“学案教学法”的基本环节。第一步:教师编制学案。教师在教学中要充分发挥好主导性作用,就必须认真把握好教材及考纲,要认真分析考纲,设计学案。要求精选试题,试题既要充分体现本节课知识要点,又要有发散性,即要典型、有代表性,要设

置一些学生可能出现障碍的问题。学案的编制要按课时进行,与教师上课基本同步,并且要提前印制,于上课前1~2天发放到学生手中。

第二步:学生自主学习学案。学生通过自主学习学案,了解知识上存在哪些盲点、疑点,进一步自主复习教材,达到对这部分知识的熟悉理解,并尽可能的完成自我归纳和练习。

第三步:教师检查学案。教师通过检查学案,反馈学生存在的一些问题,包括知识上的疑难问题,教师检查学案要给予鼓励性的评语。

第四步:师生互动教学。这是教师针对学生存在的主要问题,引导学生动脑、动口、动手,进行创造性学习的过程。教师采用问题法、辨析讨论式方法,发散性思维法,激起学生的求知欲,从而在教师引导,学生互相辨析中,达到对教材重点、难点、疑点的理解。

第五步:归纳总结。这是在教师引导下,学生进行归纳总结、开展互帮互教的过程。这一过程有目的地培养并强化学生的归纳概括能力、语言文字表达能力,同时形成互帮互教,团结协作的良好氛围。

三、学案教学法实施和作用

1.学案的实施。学案教学要求各同课头老师统一进度,在讲每节课之前一起教研,一起研究学生情况,提出对本节学案的建

议,同时结合本班学生情况应进行怎样的删减或补充?在教学过程中,会遇到那些问题,如何解决?讲完本课后,有哪些不完善的地方,如何补救?

对学生的预习要采取可行及时的检查方法,这是体现本节课教学效果的关键,首先要督促学生养成提前预习的好习惯,辅助一些合理的奖惩措施,只有学生提前预习了,老师的“点”和学生的“练”才更具有针对性和教学效果,也会激起学生探究新知识的兴趣,提高课堂效率。

在整个教学过程中,由学生唱主角,教师是导演和配角,教师是整节课的导演者,主要控制好师生交流的时间、人数和深度。交流要适当,同时在交流的过程中,要让学生把话说完,但要控制好师生交流的深度与广度,控制好课堂的纪律与气氛。

对于学后的巩固与检测,教师要及时批改,及时总结,及时了解学生对本节内容的掌握情况,易错易混之处,及时点拨纠正,以达到夯实基础的作用。

2、“学案教学法”的作用

(1)、落实了素质教育,培养了学生良好的学习习惯,增强了学生的创新意识,培养了学生分析、归纳、总结的能力。

(2)、“学案教学法”改变了“教师唱主角,学生当配角,教师一张嘴讲到底,学生雾里看花,模糊到底”的状况;也改变了学生过分依赖老师,缺乏独立学习能力,无创新精神的状况。它让学生不但知其然,又知其所以然,把知识真正变成自己的能力,更重要的是让学生知道了如何去学习,去挖掘自己的潜力,进而去分析自己,诊断自己存在的问题,从而战胜自我。新世纪教育不是天才教育,它要求我们培养学生良好的学习习惯,培养学生的自主能力和创新精神,使学生真正由“学会”到“会学”。

(3)、节省劳动时间,减轻学生负担,提高教学质量。学案制教学法强调学生自主完成学案,自主学习探究,学生的学习能力大大增强。有了学案作为依据,学生不必重复做这本那本资料,反反复复去做题解题,从而使学生所费的重复劳动大大减少,且能够很快了解自己在学习中存在的问题,在课堂上的收获也大大

谈英语学习习惯的养成

■ 伊川县平等乡第三中学 马育辉 河南 伊川 471300

摘要:英语在当今社会的生存能力方面极其重要,要从小培养孩子良好的学习英语的习惯,才能使孩子在英语学习中轻松自如,轻巧夺冠。本文总结了在英语学习中一些良好的学习习惯的养成方法,循序渐进,终成大器,在激烈的社会竞争中永远立于不败之地。

关键词:英语(English)、学习(study)、习惯(habit)

文章编号 DOI: 10.3969/j.issn.1003-2738(x).2011.03.069

从事初中英语教学将近20年了,在这些年的教学中我积累了一些经验,但也遇到了不少问题。其中最令我头疼的就是学生两极分化现象太严重。对于英语学困生的转化,有时我觉得对他们真是束手无策,就像是一块巨大的顽石,几乎无法攻克。还有一些学生很喜欢英语,也花了不少时间去学英语,可仍旧听不懂,学不好。对于这两个问题我思考了很久,我认为造成这两种现象的原因在于学生没有养成良好的因与学习的习惯。好的习惯养成后,能使人终生受益。那么,如何养成良好的英语学习习惯呢?

首先,要有良好的记忆单词的习惯。单词是英语学习的重头戏,要学好英语必须有大的词汇量。Practice makes perfect。单词要从记忆、理解到使用,需要反复接触、反复练习。另外,还要掌握一些规律,如同音异形词、词缀记忆法、联想记忆法等。只要按照一定的间隔时间反复记忆,记单词就不是什么难事了。但也有一种情况:有些能记住单词但不会运用。学习单词时不能孤立的死记硬背,要在句子中、篇章中学习,要记住单词的左邻右舍,即搭配;还要记住它的上下文,即语境。这就要求学生进行大量的阅读。阅读贵在坚持,时间长了,日积月累,语感就增强了。

其次,要养成良好的预习和复习的习惯。预习是培养学生自学能力的重要途径之一。对新课内容经过预习后,学生带着问题有的放矢的听每一节课的讲解,学起来就会有轻松之感,课堂效果也就好一些。科学的复习方法一是课堂巩固,二是课后复习。按照正常的方法复习,既能巩固知识,又能增强学生学习的兴趣和信心,对学生大有益处。

第三,要养成良好的上课习惯。我们的学生学习英语的主阵地是课堂,因此认真听讲是接受知识最关键的途径,为了提高听课质量,每位学生都要养成上课前认真准备、上课认真听讲,积极思考,踊跃发言。英语学习的课堂参与很重要,教师组织各

种全班活动,小组活动,结对活动,学生要在各种活动中积极主动脑筋,踊跃发言,交流自己的想法,在活动中学习提高。

课堂学习要养成记笔记的习惯。记笔记是知识积累的重要途径,也是对所学知识进行消化理解、复习巩固的依据。我们每位学生都必须有便于长期保存的笔记本。笔记的主要内容记录重难点、知识要点、课本以外老师补充的知识点、及时记录自己课堂上未听懂、未理解的内容以便课后有重点的研究、弄懂,进行复习。

第四,要养成良好的朗读和阅读的习惯。每天早晨大声朗读,熟读某些篇章,背诵某些段落,利于学习单词的发音与拼写,熟悉句子结构,增强语感,同时也是对学过内容的复习巩固。一般来说,早读的内容可以是头一天或者上一周学过的课文内容,其中包括单词、重点短语、句子、对话、小短文等,也可以利用早读时间完成老师布置的口头对话练习,要养成习惯,读记结合。朗读、背诵训练是培养学生语言使用自信心的有效途径。我们通过各种行之有效的方法促使学生大声朗读,积极背诵有意义的课文、精彩的语段和习惯用语,打好坚实的学习、使用英语的基础培养自信心,对以后的学习是十分有益的。它更是发展学生口语交际能力的保证。开展课外阅读,课外阅读增加了兴趣,扩大了知识面,增加了词汇量,加大了课本词汇、语法、句型的理解,必然增加英语学习的兴趣,增强学习英语的自信心。

第五,要养成良好的听的习惯。最好的听力内容是原声语言,包括课文的配套录音,听力辅助材料,英文电影及英文歌曲等。其次,在进行听力练习时,要克服紧张心理。第一遍只听不写,明白大意;第二遍边听边写,掌握细节;第三遍复习检查,查漏补缺。要尽可能的抓住听原声语言的机会。

第六,养成良好的写作习惯。写作是听、说、读的升华,是训练思维、复习知识、提高能力的最有效的方法。拿到一篇文章时先看文章的题目,仔细审题构思,打草稿,然后边改边写。有计划的进行写作训练,能促使英语学习有质的飞跃。只要坚持不懈,持之以恒,定会有所收获。

除此之外,还有许多良好的习惯,如书写习惯、勤于思考习惯等。

总之,具有良好的英语学习习惯的学生就不会觉得英语学习是一种负担,而认为这是一种乐趣,一种丰富的生活内容,从而进入“快乐学习、享受学习”的状态,英语水平的提高自然是水到渠成。

增多(不但获取知识而且培养了能力),有效减轻了学生负担。同时由于这种教学模式改变了满堂灌,学生的学习主动性、能动性大大增强,学生学习由“要我学的东西”到“我要学的东西”,教学质量大大提高。

(4)教与学更具有针对性。学案制教学法通过教师检查,及时反馈学生存在问题,使教师对学情研究更有力。问题从学生中来,哪些该重点讲,哪些该略讲,优生完成怎样、中等生完成怎样,教师心里有了底。它使课堂教学真正做到精讲巧练,更具有针对性。学生通过学习教师检查后的学案,发现自己存在哪些問題,上课应注意听讲的问题是什么,课后应重点复习什么,做到自己心中有数,学生的学习更具有针对性。这样我们的教与学更具有针对性。

(5)课堂教学由“教师独奏”向“学生参与教学,师生合唱”转变的课堂教学模式。学案教学法,以构建学生主体作用为宗旨,

发挥教师主导的作用。教师针对学生存在问题诱导学生思考辨析、讨论,进而总结,课堂中充满着和谐顺畅,师生间合奏一曲和谐动听的课堂之歌。

总之,我觉得学案教学法,使我们走出了“重资料轻教材,重综合轻基础,重灌输轻自主,重说教轻动手”等四大误区,使我们的教学达到了既传授知识,又培养能力的目的,真正提高了课堂教学质量。虽然使用学案教学还处于探索阶段,在实施过程中,会遇到各种各样的问题,只要我们共同努力,一起面对困难,采取有效措施,就一定能把事情办好从而得到满意的回报!

参考资料:

1、董国华:《导学式素质教学模式论纲》

2、联合国教科文组织国际教育发展委员会编:《学会生存——教育世界的今天和明天》

3、傅成钢的博客: <http://www.cersp.net/userlog/13104/>

浅析体育在构建和谐社会中的文化价值

■ 河南省伊川高中 赵世昌 河南 伊川 471300

摘要:采用文献资料调研方法,对中国体育文化在构建和谐社会中体现出的经济、人文、社会等方面的价值进行了调查研究。指出体育文化将成为 21 世纪新的经济增长点,是在提高物质文明的同时推动精神文明建设向前发展,促进社会文化活动更加丰富不可或缺的因素。

关键词:体育 体育文化 和谐社会 文化价值

文章编号 DOI:10.3969/j.issn.1003-2738(x).2011.03.070

1、引言

体育是渗透到物质文化和精神文化之中的一种特殊的人体活动文化。可以说,体育文化看似是一种体力和物质成果,其实是一种智力和精神财富。

从文化层面来看,体育文化是一种从属于社会文化和体育活动的文化,作为一种亚文化,它是依附和依赖于社会主流文化的,受社会文化大系统的制约和影响;从文化历程来看,体育文化既是一种亘古未绝的传统文化,更是一种不断增值的现代文化。体育文化的现代性和群体性特点决定了其重要的地位与作用,建设现代体育文化、大力发展体育事业已经成为建设现代文明,实现现代文明的不可或缺的重要内容。

2、研究对象与方法

2.1 研究对象 体育的文化价值。

2.2 文献资料调研。在该研究过程中,通过网络和书刊等途径,搜集、阅读、整理了有关社会体育学 and 如何构建和谐社会、体育的功能与作用等方面的相关著作和文献资料。

3、研究结果与分析

3.1 体育文化与社会发展密切相关。

3.1.1 体育文化的概念。在人类历史发展的进程中,由于体育文化对满足人的多层次需要有着重要的作用,又因为现代社会的飞速发展对体育文化需求的与日俱增,因而使体育文化与社会发展具有极为密切的关系。可以说,人类社会不能没有体育文化,人类社会也离不开体育文化,体育文化已成为现代社会发展中一个重要的价值体系。

3.1.2 体育文化与社会发展的关系。探讨体育文化与社会发展的关系,尤其值得特书一笔的是当代体育与时俱进、不断创新的辉煌一面。以代表世界先进文化方向的奥林匹克文化,不但引领着全人类在“更高、更快、更强”的体育世界顽强拼搏、奋发进取,而且有力地推动着人类社会朝科学、健康、文明的现代化方向发展。它所构建的以公平竞争为道德核心的,以和平、进步和团结为目标的价值体系和价值标准,得到了全人类的普遍认同。以奥运会为最高层次的竞技活动,已经成为不同民族、不同国度人们的共同节日,它以特有的魅力丰富着人类的日常生活,急速地改变着人类社会生活的前进节奏。如今,体育已经发展成为存在于人类社会一种很普遍的社会现象。

3.2 体育在构建和谐社会中的文化价值

3.2.1 体育文化的经济价值。把体育活动作为文化来认识,把体育文化作为产业来发展,使体育的社会化、产业化、商业化不断深入,给现代体育注入了前所未有的活力。体育文化是在一定的经济基础上产生的,其进一步发展又给社会创造了新的经济增长点。进入新世纪,我们相信中国的体育文化将发展地“更高、更快、更强!”

体育文化在这一时期面临着大开发、大建设和大发展的历史机遇。据国内外专家分析预测,体育文化产业将是 21 世纪全球最有发展前途的产业之一,也必将成为新世纪中国经济的支柱产业之一。我们要紧紧抓住这个机遇,把丰富的体育文化资源转化成为体育文化资本,大力发展体育文化产业,既能充分满足

广大人民的精神需要,又能通过庞大的市场获得巨额利润。随着自我保健意识日益增强,我国居民对体育和健康消费表现出相当积极的态度,2008 年我国的体育消费总额就已达到几千亿元。特别是受体育文化的传播影响,近几年体育消费和体育产业在我国大中城市和部分富裕的农村地区逐渐形成良好的发展态势,并正在成为一个新的社会消费和投资热点。随着我国加入 WTO 和北京成功举办奥运会,体育产业的这种高产值性将更加令人瞩目。

3.2.2 体育文化在建设精神文明中所体现出的独特价值。现代社会,体育文化给人带来的精神刺激是独特的无以替代的。体育文化所产生的精神效应是正面的、向上的,即使是以健身为目的的体育活动也让人感知到健康的幸福和生活的充实。可以说,体育给人们带来的是全方位的、积极向上的生活态度和竞争拼搏的生活理念。

在构建社会主义和谐社会的过程中,体育文化对精神文明建设的促进还表现在它直接为科学教育服务方面。文化问题说到底是一个“人”的问题,体育文化建设实质上也是人自身的建设问题。以人为本,提高人们的身体素质促进全面发展,不仅有赖于体育的创新和发展,同时也是新时期体育文化责无旁贷的首要任务。正如《体育文化论》一文所言:“文化是创造力。文化是对古今往来的历史认识和把握,是对大千世界的比较和借鉴,是对未知世界的憧憬和探索。体育文化同样如此,其方式是多种多样的,既是一种人的生理需要,也是一种社会文化需要。从科学文化教育事业的发展来看,它更是一种生生不息和无可替代的原创力。面对构建和谐社会中继续加快科教进步的重要目标,体育文化当以人本理念为先导,追随先进文化的前进方向,与时俱进,开拓进取,大力弘扬和创新我们的体育文化,使体育文化更好地为科学教育事业服务,推进精神文明建设持续健康的向前发展。

3.2.3 体育文化将更加繁荣社会文化。我国体育文化历史悠久、内容丰富、形式多样、异彩纷呈。诸如武术、气功、龙舟竞渡、踢毽子、舞狮等,且包含着中华民族的哲学、宗教、习俗以及审美观念。我国体育文化之所以如此千姿百态,是国人审美思想的体现,是人与自然和谐、完美结合的最好验证。

现代体育文化的发展,既继承了中国传统体育的宝贵遗产,又吸收了西方体育的精华,建立了一条有社会主义特色的体育发展道路。特别是改革开放以来,中国文化以它的博大精深和坦然而自信走向世界,中国当代体育也在这一时期与奥林匹克运动实现了更高层次的全面融合。进入新世纪,中国文化事业面临着一个更加繁荣的发展时期,北京承办 2008 年奥运会这一世界性文化盛会,对中国文化乃至世界文化都是前所未有的大看点,将人文奥运的主题突出为东、西方文化的交融。这一交融,将开辟人类文明的新纪元,让 10 多亿人民有机会接受代表世界先进文化发展方向的奥林匹克运动,这在奥林匹克的史册上将是其他民族难以企及的珍贵文化遗产。

3.2.4 体育文化的现代价值——进一步丰富人民的文化生活。人民生活的殷实,除了体现在社会的丰衣足食方面,还在于

初中英语书面表达存在的错误和措施

■ 西平县柏城回民中学 杨春梅 河南 西平 463900

文章编号 DOI: 10.3969/j.issn.1003-2738(x).2011.03.071

书面表达是中学生学习英语应掌握的一项基本技能,它要求学生有扎实的语言基本功,具备一定的审题能力、想象能力、表达能力和评价能力等。《英语课程标准》也对学生的写作提出了一定的要求,然而从近几年的考试情况来看,学生书面表达错误较多,与《英语课程标准》前言中“发展学生综合语言运用能力”的要求还有一定的差距。

具体说来,学生书面表达中主要存在以下错误:

1. 时态误用

主要表现在两方面:1) 学生写作之前没有判断整篇文章主要用哪种时态,常出现该用一般现在时的句子,用了一般过去时;而该用将来时的句子,用了完成时。2) 时态构成表达错误。由于学生对各种时态掌握不好,常常将所学的各种时态混淆,以致出现如下的错误如, I'm go to school by bike. He told some children that there are some places of interest in Beijing.

2. 汉语式英语

由于受汉语的影响,再加上对英语句子结构掌握不好,导致学常常按汉语的词序来翻译句子,在学生的作文中常常见到这样的句子: You can be bus. In china have different places of interest. In autumn is best season for traveling.

3. 逻辑错误

在做书面表达的过程中,有的学生一拿到考题慌慌张张开始写,在写作之前没有构思好先写什么后写什么,哪些内容应该详写,哪些内容应该略写,而是一边写一边构思,从而导致整篇文章逻辑不清,层次感不强,整篇文章不知所云。

4. 单词拼写错误

由于部分学生平时不注意记忆单词,基础知识掌握不牢固,所以在文章中常出现单词拼写错误如, September 写为 septber because 写为 beacause

5. 缺少衔接

有些学生虽然在词汇运用书面表达方面能够达到基本要求,本论文由无忧论文网 www.51lunwen.com 整理提供但由于句子之间没有添加适当的衔接成分,使句子之间和文段之间缺乏必要的过渡和连贯,影响了信息的传递和表达效果。

6. 文体不对

中学阶段要求学生掌握的文体主要有说明文、记叙文、议论文和应用文,其中应用文又包括通知、请假条、书信和电子邮件等,由于一些学忽视了各种体裁的写作特点,从而导致文章体裁格式不正确如:将写信的日期写在信末;写请假条不写署名等。

针对学生在书面表达中出现的错误,教师在平时的教学中应采取如下的措施:

(一) 夯实基础,循序渐进

人们对待生活的方式上。让人们持续积累的心理紧张与焦虑得到了宣泄,享受运动的乐趣,感悟生命的意蕴和人生价值,体验和谐的人际关系所带来的满足,建立乐观豁达的生活态度和激发积极向上的生活热情。

综上所述,体育文化的发展是社会发展与人类文明进步的一个标志,体育文化事业发展水平是一个国家综合国力和社会主义文明程度的重要体现。在构建社会主义和谐社会的历史进程中,体育文化的时代价值必将进一步被彰显出来,并且伴随着经济、

1. 掌握五种基本句型

首先要让学生掌握和运用好英语的五种基本句型,因为所有的英语句子都是这5种句型的扩展和延伸。

2. 赋予所表达所需的时态

动词的时态变化是英语区别汉语的一大特点,因此教师应对初中阶段的各种时态加以讲解并加以强化训练,让学生彻底搞清楚各种时态的含义及用法。

3. 强化单词短语的记忆和句型的应用

单词和短语是句子的重要组成部分,因此教师要特别重视词句等语言基础。要通过完成句子、联系延伸、造句等方法,让学生熟记所学单词短语,不断扩大他们的词汇量。

4. 了解各种体裁,进行专题训练

教师应把文章的各种体裁给学生详细加以讲授,本论文由无忧论文网 www.51lunwen.com 整理提供并针对各种体裁进行相应的写作练习。

(二) 正确引导,规范教学

正确的指导和规范训练对培养学生良好的学习和写作习惯举足轻重

1. Pre-writing: 教师要指导学生就题目所提供的信息要认真分析整理,使之更加条理化,为开始动笔做好前期准备。还要让学生搞清楚所提供的题目是要求写短文、日记还是便条等,根据不同的题材、体裁,写出不同格式、风格各异的文章。在这个阶段教师要充分估计到学生可能产生的差错和出现的问题,尽量将其消灭在萌芽状态。

2. While-writing: 在这一阶段学生所犯的错误有两个①逐句逐句汉译英②受汉语的干扰,写出汉语式的英语句子,教师应指导学生避免犯这两个错误。

3. Post-writing: 在这一过程中教师应指导学生全面检查全文,看看是否存在下列的问题:格式、拼写、标点、扣题,不规范英文、时态、语态、主谓一致、大小写等用法错误或使用不当。

(三) 科学批改、及时讲评

教师的评改对学生写作水平的提高也有很大影响,本论文由无忧论文网 www.51lunwen.com 整理提供教师的评改要及时,也需要技巧。对普遍出现的问题要在课堂上讲解、分析、讨论来加以解决;个别问题则要以面批或让学生互评方式解决。教师在批改的过程中,应避免告诉学生答案,而采用简单符号或标记,让学生自己动手改错后再给老师看。学生通过动脑和动手改正错误,印象会更加深刻,从而使写作能力提高更快。

社会的发展而不断拓展。

参考文献:

- [1] 卢元镇,中国体育社会学.北京:北京体育大学出版社,1996.
- [2] 迈克尔利兹,体育经济学.清华大学出版社,2003.
- [3] 易剑东,体育文化学.北京:北京体育大学,1999,(19)
- [4] 梁晓龙,体育和体育的功能与作用.体育文化导刊,2003,(4)
- [5] 任莲香,体育文化论纲[J].体育文化导刊,2003,(3):30-31.

英语教学中的“五读”和“六背”

■ 太康县第四高级中学 朱桂梅 河南 太康 475400

文章编号 DOI:10.3969/j.issn.1003-2738(x).2011.03.072

中学生学英语,是通过对教材中字、词、句的听、说、读、写的训练,逐渐熟悉英语情景会话和语言习惯,从而学会语音、语法、句式,最后达到能够在口头上和书面上初步运用英语的目的。阅读和背诵是达到这一目的的有效途径。因此,研究英语教学中的阅读和背诵,对于改进教学方法,提高教学质量有着重要意义。我们在教学实践中,总结出五种阅读方法和六种背诵方法,多年来坚持引导学生灵活运用这些方法,在历届学生中都收到了明显的效果。

阅读方法。读是听、说、读、写的中心环节,是训练听、说、写的重要手段。读好有助于提高听、说能力,读懂可为写作打下基础,而要读懂读好就必须讲究读的方法。

一、预读

学生学了一个阶段以后,积累了一定数量的单词、句式和语法常识。在此基础上应当提高学生在讲授新课前,利用课本上的生词表和课后的课文注释自己预读课文。预读可以培养学生的自学意识,增强学生对课文的感性了解,可以使学生会自己找重点、难点,学会寻找解决问题的方法,养成良好的读书习惯,逐步提高预读能力。

二、朗读

朗读具有读的因素,又具有口语的特点,是联结阅读和口语的重要手段。因此,课文讲完以后,应要求学生用正确的语音、语调,声音清晰、宏亮,带有表情地朗读。教师应让学生尽可能多地做各种各样的朗读练习,还要通过讲解规则,进行示范,纠正学生的错误,逐步培养学生的朗读技能。只有朗读,才能把词、句、文融为一体,记得清楚,记得准确;只有朗读,才能熟练掌握英语的语言习惯;只有朗读,才能融语音、语法常识于句子中,巩固所学知识,并为听、说训练打下基础;只有朗读,才能把握重点,突破难点,加深对课文的理解。我国古人读书,十分注重朗读。学习英语,朗读尤为重要。

三、泛读

这里的泛读,指课外阅读。提高学生的阅读能力,光靠读课文是不够的,还要指导学生阅读一定数量的课外读物。阅读材料难度要适中,要比每个阶段的教材容易些,内容则应广泛些。泛读可以使学生扩大词汇量,丰富语言知识;可以使学生进一步了解英美国家的语言习惯;可以使学生巩固课本上学到的知识,补充课本知识的不足;可以使学生提高独立阅读、直接吸取知识的能力。“读书破万卷,下笔如有神”,阅读面越广,知识面越宽,越能较快地提高写作能力,学习汉语如此,学习英语亦如此。

四、通读

这里的通读,指系统复读。每隔一个阶段,要组织学生对所学过的课文进行通读。通读是一个系统复习的过程。通读,能使把所学知识连贯起来,融汇于一体。这样,就能做到纵向条理清楚,系统性强;横向扩大知识面,视野更开阔。纵横交错,就能加深重点、难点的理解和记忆,更好地把握所学知识的网络和关节点,为实际运用做准备。鲁迅先生说过:读完一本外语书,不能全部理解其中的意识,这是正常的。过一段时间,再来看这本书,这一次你肯定会比第一次理解更透彻了。

五、重读

这里重读,指重点复读。每次考试后,学生总会发现学习有所缺陷,深感知识仍然不足,甚或认为考题和课本脱节了。在讲评试卷时,再引导学生重读有关课文,复习相关知识,这样可以

使学生查漏补缺,充实所学知识,并明白并非考题和课本脱节,而是自己没出有把知识融会贯通。通过重读,复习巩固,触类旁通,可以进一步提高应试能力和运用能力。多读,是学习英语的重要方法,读的次数多,读的方法多,对提高听、说能力、阅读能力和写作能力有百利而无一害。因此一定要提倡学生加强阅读,多读书,巧读书。

背诵方法。背诵的方法多种多样,但需因人而“异”,以内容确定方法,因条件变化方法。只要运用得当,就能收到明显效果。

一、传统背诵法

传统背诵法,即死记硬背。这种方法只要坚持也会有效果。只是中国学生背英文,必得先记中文内容和顺序,而后才依据中文背英文。如此事倍功半,实际上加重了学生负担。更主要的是,这样背诵的东西由于理解不深,较难运用听、说、读、写,而且容易遗忘。实践证明,此法虽有效,但有一定的弊端。

二、以练促背法

学习英语不同于学习数理化,它理解的地方比较少,记忆的地方比较多。学习英语重在运用语言的技能技巧,只要能听会说,能读会写,就算达到了目的。因此,教师可归纳出所学单词、短语及其它知识点,在学生理解和记忆的基础上,进行短语及造句的训练,对典型句子要进行替换词、短语的强化训练。这样,变背为练,以练促背,就能达到熟练掌握、灵活应用的目的。长期坚持,在“游泳中学习‘游泳’,便可事半功倍。”

三、以用促背法

学习英语,有无兴趣和积极性至关重要,而兴趣和积极性主要来源于学以致用。对于中学生来说,利用一些生动活泼的形式引导他们主动运用英语,效果往往会更好。每隔一段时间,老师可把学过的单词、句式编成情景对话或小故事,为增强趣味性,不妨编得离奇一些,荒诞一些,让学生根据情景排练。这样,以用促背,以背促用,既满足了学生的好奇心,也提高了学生的学习兴趣 and 积极性。长期坚持,所学知识极易掌握且很难忘记,以后使用便能即景生“语”,脱口而出。

四、以译促背法

故事性很强的文章,背起来比较容易。知识性强,社会背景不太熟悉的文章,背诵难度就较大。此种文章宜先让学生进行翻译练习,把每句中的单词和短语之间的语法关系,每段中句子与句子之间的意义联系,以及段落之间在内容上的逻辑关系都弄清记熟,并且由笔译到口译,由英译流到汉译英,反复进行练习。学生只要能迅速准确地把应掌握的内容译出来,也就能较容易地背诵下来,并逐步学会运用。科普作品之类的课文用此法较好。以译促背,省时省力,又能收到很好的效果,何乐而不为?

五、选择背诵法

背诵是重要的,但是必须有所选择,教师不宜要求学生背诵所有课文,也不一定通篇背诵某篇文章,而应当精选重点课文、段落和句子,让学生背诵。通过有所选择的背诵,引导学生掌握重要知识点的辐射。可以培养学生由此及彼,举一反三的运用能力。同时,这种方法也能使学生从“苦海”中解放出来,学生也会珍惜老师的这份感情而加倍努力。此法不仅有背诵技巧的意义,还包含有“感情投资”的成份,效果很好。

六、休闲背诵法

让学生在课堂上背诵是必要的,但不宜安排过多。过多了,学生很可能当作任务而勉强应付,即使背诵下来,也是一种短期

关于女生体育兴趣培养的建议

■ 长垣县魏庄镇第二初级中学 薛堂 河南 长垣 453400

摘要:中学生体育能力水平,集中反映了中学体育的质量。处于中学阶段的女生,由于生理和心理的特点,对体育课多有抵触情绪。文章根据初中女生的生理、心理特征,通过选用体育教材,改变组织教法,发挥学生之间的作用等几个方面,对怎样提高大学女生体育兴趣提出几点建议。

关键词:女生 心理特征 体育兴趣

文章编号 DOI: 10.3969/j.issn.1003-2738(x).2011.03.073

中学阶段的女生具有旺盛的精力、蓬勃的朝气,能较好地适应外部环境变化,其生理和心理在不断地向成熟发展。中学阶段女生的心理特征处于不稳定和不成熟的时期,她们的情感比较内向、含蓄、敏感、自尊;在意志上表现为畏难,经受不起失败的考验;在体育课上表现为情感内倾、懒动、对疲劳的耐受力差,怕脏、怕晒、胆小、怕别人嘲笑、锻炼积极性不高等等。所以,女生体育课的内容要尽量安排刺激性小,难度适中,运动量、动作频率便于自我调节的项目并注重全面身体锻炼。在组织教法上运用多样、多变、多层次的方法,采用启发、鼓励、循序渐进等教学方法,发扬她们主动学习的精神,调动其学习的积极性,发挥创造性,提高她们对体育课的兴趣。

一、体育教材安排的合理与否,是提高女生学习兴趣的关键

我在初二女生中作调查的结果显示女学生最喜欢的运动项目为羽毛球、乒乓球,比较喜欢的运动项目有:排球、篮球,最不喜欢的运动项目有:800米。从调查结果来看,女生喜欢运动量不大,易于练习的运动项目,而对于800米这样运动强度大则有明显的排斥心理,调查中还显示由于以往传统的教学方法,使得某些项目的学习周期太长,不集中练习,学生容易生疏和忘却,达不到教学效果。比如:排球,调查表明有三分之二的同学不懂得如何打排球,有三分之一的同学表示从未打过,她们对排球的了解仅从电视上得到的一点经验。综合初中女生的生理、心理等特征及调查情况,我们在体育课中选用了排球作为教学的主要内容。原因是:(1)中国女排在世界上辉煌成绩的影响;(2)排球运动的特点,排球练习时运动量不太大,强度可以随时调整,没有大量的奔跑,和相互的碰撞和冲突,适合女学生练习;(3)学生的意愿。需要注意的是在排球教学中并不是仅仅练习排球,而是在教学中还利用排球进行投掷、短跑、跳跃和耐久跑的训练。

二、建立融洽的师生关系,是提高学习兴趣的保证

教师应善于调控学生的情绪变化,使她们保持愉快、积极向上的心境,这对师生之间的感情交流有着重要的意义。教师只有多接触学生,多了解学生,多关心学生,以情感人,真诚相待,学生才会理解教师,信赖教师。因此在教学中应力争做到以下几点:(1)多用激励的语言。学生在学习中不可能是一帆风顺的,从不会到会,在这其间要有一个过程,在这个过程中,会遇到许多意想不到的问题,会出现反复。有进步,也会有波动;有成功,也会有失败,面对这种情况,教师要以平常心来对待,寓情于教,循循善诱。当学生有进步时,要及时给予表扬,遇到困难时要耐心

细致地加以引导、启发,帮助解决;当学生成功时要及时给予赞赏和肯定,失败时要及时帮助找原因,并给予积极的鼓励,使学生增强克服困难的勇气,提高学习的兴趣和信心。(2)热爱学生、尊重学生、信任学生,以平等的身份与学生相处,使师生感情达到和谐、统一,这样在教学中就能收到事半功倍的效果。(3)参与到学生中练习。女同学和男同学不同,男同学一个篮球,或足球就可以玩得满头是汗,而女同学由于生理、心理的特点决定了她们的运动特点。在教学中我积极参与学生的练习,和学生一起做游戏,一起打比赛。这样不仅缩短了教师与学生的距离,也加深了师生之间的感情,学习效果非常明显。

三、学生之间的相互作用是提高学习兴趣的重要因素

在教学中发现,同学之间的相互帮助,相互促进,相互交流,相互鼓励,有利于提高学习的兴趣和效率。首先,在练习中要提倡技术好的同学多和技术差的同学练习。因为在练习中动作差的同学,能够边练习边观察好的同学动作,还可以向对方请教,加大练习密度,提高学习兴趣和积极性;而动作好的同学在练习中会体会到做老师的感觉,同时在练习时对方给的球或左或右、或高或低,而自己回球要到位,这样给自己也加大了难度,提出了更高的要求,具有一定的挑战性,刺激她们积极性和兴趣的提高。其次,注意发展学生的示范作用。在练习中每个学生都有自己的长处、优点,教师就是要去发现她们的优点和长处,给她们有展现自己的机会,学生既可以体现自我价值又可以在学习过程中缩短了教与学的距离,减少心理压力,提高学习兴趣。

四、理论知识是提高学生学习兴趣的辅助动力

在体育教学与锻炼中,理论知识的提高有助于激发学生对于体育学习的兴趣。在排球教学中,老师加强了对排球知识的传授,教学生如何去观看比赛,欣赏比赛。学习排球的发展史,及排球裁判知识,这样学生的学习兴趣就会有很大程度的提高。

人的兴趣不是天生就有,它是需要一定的基础上,在学习实践中形成和发展起来的。坚持健康第一的理念,从而让体育成为一种普遍的积极全民参与的象征性的文化活动。促进学生尤其是女生的身体健康水平、心理健康水平和社会适应能力。只有在体育学习过程中形成和发展学生的兴趣,才能更好地培养学生对体育的爱好,使学生在情感上喜欢而使体育学习成为一种高尚的享受。

记忆行为,所背知识不一定牢固。可以提倡学生把重点句子、段落及精彩文章译成汉语,抄在袖珍本上,随身携带,一有闲暇,就看着所抄中文想英文,念英文,背英文,写英文,我们把这种叫做休闲背诵法。我们教过的学生凡用此法者均收到了明显的效果。这样做,不但学生学起来方便轻松,记忆牢固,而且也能使学生养成良好的学习习惯,为学好英语打下扎实的基础背诵是学好

英语的重要手段,可又是学生最感头痛和烦恼的事。如何把头痛变为轻松,烦恼变为喜欢,消极变为积极,就要找出几条“捷径”,使学生书山有路“巧”为径,学海无涯“乐”作舟,把背诵变为学好英语的“帆”和“桨”,自由地扬“帆”使“桨”,在学海中遨游。“五读”、“六背”都是学习英语的有效方法,但是要充分发挥这些方法的作用,关键还在于积极引导和根据情况灵活应用。

农村中学生厌学的成因及对策初探

■ 汝阳县三屯乡初级中学 曹长见 河南 汝阳 471200

摘要:农村学生厌学的原因是多方面的,有自身因素、家庭制约、学校的问题,所以,要针对以上问题采取一下对策:做好学生、家长思想工作,提高自身思想素质。

关键词:农村 中学生厌学 成因 对策

文章编号 DOI: 10.3969/j.issn.1003-2738(x).2011.03.074

近几年,农村中学越来越多的学生产生厌学情绪,以至于初二升初三时,会有三分之一的学生辍学,最后只剩大约一半的学生计划读高中。家长时时抱怨孩子辜负了自己所付出的努力;老师也在抱怨,现在的书越来越难教,现在的孩子越来越不好管了。为什么会产生如此严重的厌学现象呢?现就自己的观点和体会谈谈农村中学生厌学的成因及对策。

一、农村中学生厌学的成因

(一)厌学学生自身的因素

1、厌学学生智力活动差,缺乏学习动力。由于学生个体之间的智力活动因素各不相同,智力活动差的学生对学习感到很吃力,因而产生畏难情绪,上课不能认真听讲,作业不认真完成,抄袭现象尤为严重,学习随意性很大,毅力较差。

2、厌学学生缺乏自控力。这些学生过于贪玩,对课外的一切事物都感兴趣,很难把心收在课堂上,对老师讲的内容视而不见,听而不闻,课后又不及及时补做,落下队伍,想追赶也无济于事,于是就产生了厌学情绪。

3、学法不当。有的学生不能学思结合,东一榔头西一棒,花的时间不少,收获却甚微,于是产生自卑感,错误认为自己脑子笨,智力低下,不是上学的材料。放松了对自己的要求,从而产生厌学情绪。

4、外界环境的诱惑。农村严重存在着“金钱万能,读书无用”的思想,认为不识字照样赚大钱,上学不如早日步入社会挣钱活得开心。

(二)家庭环境的影响

1、家长长时间在外务工,形成“留守儿童”。近几年,农村中青年强劳动力中百分之八十都在远乡打工,形成“留守儿童”和“留守媳妇”。“留守儿童”所委托的监护人由于年龄、经济、生活等方面的原因,无法对孩子进行有效的监管。没有时间去关注孩子的学习,没有能力在学习上帮助和指导。尤其当他们遭遇挫折时,他们不愿意与监护人交流,在心理、性格上很容易走上极端。

2、家庭突发事件造成家庭经济紧张,形成厌学。个别学生因父母一方或双方残疾或早逝,家庭担子较为沉重,大部分时间用来干农活,无暇顾及学习,时不时产生一种念头——读书与自己今生无缘,只有打工才能解决自己家庭的燃眉之急,对学习不感兴趣,成天想着发财梦。

3、家长文化程度较低,对学习的认同程度不够。家长的文化程度较低,认为能“认识几个字,不做睁眼瞎”就满足了。

4、家庭教育不当。一是过分地严格,生活上、学习上都管得太死。孩子长期受到压抑就产生了强烈的厌学情绪。其二是过分地放纵、溺爱、娇惯。孩子在这种环境中也会放松要求,走进“厌学生”之行列。

(三)学校方面的问题

1、课业负担过重,学生不堪重压,导致学生厌学。学校加班

加点补课,甚至学生从早上七点上课一直到晚上十点才下课,各科老师还要布置大量的作业让学生去做。学生一天课上下来,已经是头昏脑胀精疲力尽,为了完成老师布置的作业,回家还得开夜车,基础较差的学生只能靠抄袭来完成,从内心产生了对学习的极度厌恶。

2、学生生活枯燥乏味,导致学生厌学。农村学校缺少现代化的教学设施,各方面的条件都非常简陋。整天只是无穷无尽的考试与作业,周考、月考、联考、统考、大小考试不断,学生应接不暇。使得学生感到学校生活枯燥无味,怎不会厌学?

3、学校教育不得法,教师人为地制造厌学情景。对一些学习不佳,表现较差的学生放任自流,认为管也无用。平时不注意教育方法,动辄斥训,并给他们戴上“差生”的帽子,失去教育信心,致使“厌学生”队伍不断壮大。

二、农村中学生厌学的对策

(一)要做好学生的思想工作

1、尊重学生,树立厌学学生的自信心。培养自信心,充分挖掘他们内在的潜力。“自信心是成功的一半”,在教学中注意多用鼓励办法,即使细微的亮点也应给予表扬。使他们体会成功的喜悦,从而树立自信心。

2、因材施教,实施榜样教育。树立后进生可爱可塑不可弃观念。因势利导,对症下药。并引导其发展、扩大到面。注意后进生思想上的新苗头新动向,并加以扶持和激励,对他们无意识过错应及时善意地提醒。

3、引进激励机制,创造成功机会。教师应积极为他们创造机会帮助他们获得各种成功的体验,促进他们的个性健康发展,优化个性。克服缺点,取得进步。

(二)做好学生家长的思想工作

1、学校每学期要定期召开一次或两次家长会。灌述孩子读书的重要性,教给家长科学的教育方法,有针对性地选择、推荐一些家庭教育方面的书籍供家长阅读,听取家庭教育讲座,不断改进教育方法。

2、班主任和科任教师不定期与家长取得联系,及时汇报学生在校的学习和表现情况,让家长对学生的动态了如指掌,以便和教师紧密配合,狠抓学生的学习行为习惯。

3、勤家访,并与家长促膝交谈。让家长体会到“孩子不仅是家庭的未来,更是社会的未来”。“三百六十行,行行出状元”,但是,不管是哪一行,必须有一定的文化知识作为根基。否则,只能是“昙花一现”。

(三)教师要提高自身的思想素质

1、不但身入学生,而且心入学生。教师要与学生经常沟通,打成一片,成为学生的知心朋友,这样学生遇到困难就有了“救星”,使他们不再受到冷落,对学习充满了无比的信心。

2、不断听取学生的意见,改进教学方法。探索总结出一种行之有效的方法。当同学们看到老师能尊重他们的意见时,从感情上就对老师产生好感,近而对学习产生兴趣。

3、不搞歧视,要一视同仁。教师应以宽容的胸怀爱自己的学生,无论是学习好的,还是学困生,都要一视同仁。只有这样学生才会产生强烈的求知愿望和学习兴趣。

总之,使厌学学生由厌学变为好学,是一项长期的艰苦而细致的工作,还须学校、家庭、社会各方面协同努力,积极探索,不断解决新问题,取得新成。

如何让学生成为学习的主人

■ 偃师市市直中学 郭利红 河南 偃师 471900

摘要:我们个人的经验世界是用我们自己的头脑创建的,由于我们的经验以及对经验的信念不同,于是我们对外部世界的理解便迥异。所以建构主义者更关注如何以原有的经验、心理结构和信念为基础来建构知识。他们强调学习的主动性、社会性和情境性,对学习和教学提出了许多新的见解。把这种新的理念运用到教学中,就是要培养学生的自主学习。

关键词:建构 培养 自主学习

文章编号 DOI:10.3969/j.issn.1003-2738(x).2011.03.075

从教这几年中,我一直在思考这样的问题:新时代的教师应该如何做,才能最大限度发挥学生的主体性,让他们认识到自己的潜力有多么巨大,积极主动参与到学习中,而不是被动接受老师的灌输,我进行着培养学生自主性学习的探索。

建构主义学认为:世界是客观存在的,但是对于世界的理解和赋予意义却是由每个人自己决定。我们是以自己的经验为基础来构建现实,或者至少说是在解释现实,我们个人的经验世界是用我们自己的头脑创建的,由于我们的经验以及对经验的信念不同,于是我们对外部世界的理解便迥异。所以建构主义者更关注如何以原有的经验、心理结构和信念为基础来建构知识。他们强调学习的主动性、社会性和情境性,对学习和教学提出了许多新的见解。把这种新的理念运用到教学中,就是要培养学生的自主学习。

一、启发式教学培养学生的自主学习

学生是教学活动的主体,其学习是把外部的知识信息主动纳入知识结构的进程。教师是学生学习的必要条件,但其作用不是“灌”“管”“压”,而必须是通过诱导、启发、辅导等活泼多样的形式,转化成学生主体性增长的适宜条件,才能促进学生学习的内部矛盾正确有效的转化。一句话,教学就是教师引导得好,学生才自主学得好。孔子说得好:“知之者不如好之者,好之者不如乐之者”,因此,教师应在“启”“引”“导”上很下工夫。古人云:“不愤不启,不悱不发”,教师要采取多种有效措施,创设情境诱导学生,促其进入“愤”“悱”状态,进而培养学生思维的敏捷性、独立性和创造性,从而培养其自主学习的习惯。

在教《十三岁的际遇》一课时,文中有一句“我没有忘记我的誓言,我渴望发现新的大陆,渴望从海洋深处为你,北大,撷取最灿烂的珍珠。”学生已经很好的理解了课文,并为作者田晓菲对北大的深情而感动,此时,我灵机一动抛出一个问题:“你将来愿意为七中撷取什么样的珍珠呢?”在老师的启发下,同学们群情激昂,纷纷发言,有的说“我想当官,但我要当一个好官,将来为家乡做贡献,以此来回报七中。”还有的同学说:“我要考取名牌大学,学到更多的知识,为祖国做贡献。把这作为珍珠献给我的母校七中!”还有的说:“不管以后在什么工作岗位上,我都要踏踏实实地工作,以我的勤奋来回报七中!”在一旁认真听着他们还显得稚嫩的语言,不禁深深地被他们所感动,他们热情洋溢的表白不正说明这节课的效果已经达到了吗?下课以后,我还沉浸于同学们的发言中。由此也给我深深的思考:老师决不是硬性的灌输给学生某种观念,而是给他们创设情境,促使其有话可说,从而加深对课文的理解,自主学习的热情更加高涨。

二、培养学生自主学习能力,要确定学生最近发展区

教师要经常审视学生,善于探知、了解学生先前认知过程,目前水平是什么,透过一点,会使其走多远?最近发展区——学生再往前走,他的发展在哪儿(维果斯基)?比如说,两个学生进

行测验,都得了60分,示范、讲解后一生是90分,另一生70分,二人潜力不一样,两人的落差就是最近发展区。这就说明,教师对于学生应起指导作用,也就是支架作用。以学生学习的真实认知过程为基础展开教学,不能控制学生,让学生自己想,给出适当的帮助、支持,让他们想得更深。而且学会学习本身是学习的目的,学生学习本身是自主学习,不能总是依靠我们教师的讲解。

举个例子来说,如同踢足球,正常情况是教练观众场外看,场上球员踢;现在的教学正好相反,教师到球场上踢球。这样就完全忽视了学生的主体性,扼杀了学生学习的主动性、自主性、独创性。教师对学生应起指导(支架)作用,支架:建筑行业里的脚手架,盖完后就把它挪开,支架不是主体,只是临时性、暂定性的过渡性辅助作用,大楼才是主体。教师要把学习的责任、学习的控制逐渐放手,还给学生,教是为了不教。当然,建筑支架与教学支架有很多的不同。建筑支架自始至终都存在,直到楼房盖好;而教学支架是要找准支架的点,在学生有困难时出现,随着学生能力的提高,教师的支架作用最后不再需要。

支架式教学是学生自主学习在前,学生的知识是由学生主动建构的,就比如学习电脑操作,老师讲一通,我还是不明白,必须实际操作,有了难点、问题再去找老师帮忙,才会印象更深刻。我们的先人就曾经说过“授之以鱼”不如“授之以渔”。但现代教育学和心理学认为:生活中的“鱼”和“渔”是可以传授的,而学习中的“鱼”和“渔”作为知识方法和技能,是传授不了的。学生学习上的“鱼”和“渔”的获得,必须在学生自主建构的基础上,挖掘他们心灵深处的自我意识。这样,教师就应该挖掘其自主潜力,让学生建立自我感,不仅每天都要接受新知识,创造新知识,而且还要创造原有的自我认知体系,学生最终会在不断变化中丰富自己,建构和发展自己的知识体系。

三、改变单一的教学模式,更好地培养学生的自主学习

教师要坚决摒弃陈腐、落后、呆板、低效的满堂灌、单一注入式的教法。教学有法,但无定法,根据不同的课堂类型灵活运用启发式、点拨式、导学式等生动活泼、行之有效的教学方法,提高学生学习的兴趣。有的课以讨论为主,有的课以研究为主,有的课以朗读欣赏为主,根据不同的内容设计不同课型,力争每一节课都给学生带来新鲜感和意想不到的惊喜。在课堂中要创设和谐、平等、民主的教学气氛,这样才能让学生积极主动的自主学习。教学相长,师生互动、生生互动,有利于取长补短,集思广益。

相信,在教学活动中,教师积极地想办法,尽最大可能去调动学生的积极性,让他们真正成为学习中的主人,学生才能将所学的知识迁移成能力,运用能力进行再创造,才是当今教育的根本所在。

寓言教学与思维能力的培养

■ 伊川县西场学校 段现菊 河南 伊川 471300

摘要:寓言故事里所蕴涵的哲理,需要学生们展开想象,进行思考、归纳,揭示寓意。所以学生在学习寓言的过程中也能培养思维能力。

关键词:寓言故事 教学 培养思维能力

文章编号 DOI: 10.3969/j.issn.1003-2738(x).2011.03.076

寓言是一种讽喻或寄托的故事,是一种形象与寓意相结合的文学体裁。小学的语文课本中,就选了一些优秀的古今中外寓言。在寓言里,生动的情节构成故事,抽象的概括凝成寓意。爱因斯坦说:“想象力比知识更重要,因为知识是有限的,而想象力概括着世界的一切,推动着进步,并且是知识的源泉。”寓言故事里所蕴涵的哲理,需要学生们展开想象,进行思考、归纳,揭示寓意。所以学生在学习寓言的过程中也能培养思维能力。但是,我们教师在教学寓言故事时,总是沿着既定的思维方式,想以最快的速度达到让学生明白寓意的目的,学生思维一旦稍有偏离,老师便立即制止。这样做的结果,往往会扼杀学生创造性思维的发展。我们知道,学生的思维只有在个性的充分发挥,多角度的对比中才能得到充分的发展。

一、训练学生思维,教给学生方法

教学的一大重要任务是教给学生学法。而要使学生掌握学法,必须启迪学生的思维,教给学生正确的思维方法,因为思维是智力的核心。而思维是由问题引起的,也是在解决问题的过程中得到提高和发展的,因此必须善于提出问题。而问题的提出,又建立在对课文中语言文字的理解上。下面就以《揠苗助长》和《守株待兔》为例谈谈我的做法。

《揠苗助长》和《守株待兔》这两则寓言情节简单,学生能一读就了解故事内容。但他们常只满足于这一点,至于故事结构上的内在联系,寄托的深刻寓意,常不能运用正确的思维方法去理解。而这又正是教学重点之所在。为了解决这个问题,在教学这两则寓言时,我采取了由扶到放的教学方法。第一则,在指导学生学时,教给学习方法;第二则,放手让学生按照学习第一则的方法学习。

指导学生学《揠苗助长》时,按照三个教学步骤进行。

第一步,目的是让学生了解课文的内容。我先提出“那个人想干什么?”“他想出了什么办法?”“他的目的达到了吗?”三个浅显的问题,让学生找出课文中有关的句子:“我想帮它们长。”“他把禾苗一棵一棵往上拔。”“禾苗全枯死了。”接着,要求学生在这三个句子进行词语提炼:各用两个字组成的词语准确表达每句话的意思。

第二步,目的是让学生了解文章内在联系,提出:文章是按什么顺序写的?学生很快能根据“助苗、拔苗、苗死”三个词语理解到是按“想法、做法、结果”的事情发展顺序来写的。接着进一步提出:“他想帮助禾苗生长并不错,为什么禾苗都枯死了?他错在哪里?”使学生的思维进一步深化。为了完成这一思维过程,我没有简单地让学生回答“因为拔了苗,所以禾苗枯死了”。而是紧扣“盼望、焦急、好象一点没长高”等词语使学生理解那个人“急于求成”的想法错了,“一棵一棵往上拔”不符合禾苗生长规律的做法错了,所以达不到目的。并让学生说说应该怎样做才对。如果你当时在场,你会怎么劝这个人?

第三步,目的是要学生理解寓意。我没有让学生去查成语词典上的现成解释,而是采取扩散思维的方法让学生自己明白寓意。我先让学生议论:你见过、听说过或干过像《揠苗助长》这

样的事吗?学生能举不少例子;为了让花盆里栽的茶花早日开放,拼命浇水,施肥,结果茶花奄奄一息。为了让我学习好,爸爸买了好多习题集,天天要我做题,恨不能我一下子把小学的功课学完,结果学习没搞好,我还老生病……在学生思维扩散到一定程度时,我适时进行综合思维训练,提出“这许多事例使你明白了什么道理”?经过议论,学生得出了自己的结论:办任何事都不能急于求成,不能违反事物发展规律,否则就会把事情弄坏。这样,在理解课文的过程中,对学生进行了由表及里、开拓思维的训练。最后,师生共同总结学习这则寓言的方法:了解故事内容——理清叙述顺序——找出错在哪里——得出经验教训。并告诉学生,凡是与这则寓言写作模式差不多的,都可以采用这种方法学习。《守株待兔》与《揠苗助长》是同一模式的寓言,教师放手让学生按照上面的方法学习,学生学得轻松,圆满完成了任务。同时思维能力也得到了极大的训练。

二、减少判断推理,扩展思维天地

在寓言教学中,有的教师生怕学生难“明理”,很少给学生自己判断推理的机会;更怕学生想远了收不回来,完不成教学任务,学生思维刚一出格,就立即制止,结果学生的思考唯老师所想是瞻,养成直线的、单一的思维模式。寓言教学中生动的情节、形象的描绘不应再是小学高年级教学的难点、重点,抽象概括的能力才是教学的重点、难点。在教《南辕北辙》和《滥竽充数》这两则寓言时,我是这样设计的:

在学了字、读了课文后,出示小黑板讨论这么几个问题:

1. 你从两则寓言故事中领悟出了什么道理?
2. 用“南辕北辙”和“滥竽充数”这两个词作为故事的题目,你觉得合适吗?为什么?
3. 类似《滥竽充数》、《南辕北辙》中的事情,你见过吗?
4. 这两则寓言中的主人公,你认为他们各有可取之处吗?

①鼓励同学讨论。可以离开座位跟任何同学讨论。组织交流,着重于问题4。

板书,大致有以下几种意见:

去楚国的人:A、说话幽默,性格乐观。B、勇于探索,不怕冒险。C、大智若愚,大胆创新。

南郭先生:A、信息灵通,随机应变。B、知己知彼,勇于冒险。C、投机取巧,应对自如。

②引导修改原文。依你的看法,这篇课文该怎么读?读后,有没有想把文中有些语句改一改? A、《南辕北辙》最后一个自然段。改为:他的朋友呆呆地站在那儿想:这位老兄一向不傻呀!莫非……B、每次吹竽,他也鼓着腮帮捂着竽眼儿,装腔作势,混在队里充数。他混过了一次又一次,没有出过毛病。改为:每次吹竽,他也鼓着腮帮捂着竽眼儿,不慌不忙尽为应付。从没有露过破绽。C、南郭先生听到这个消息,只好偷偷地逃走了。改为:南郭先生听到这个消息,立即离开了。

③读读经过改动的课文,会发现,你对主人公全新的理解就更有理由了。那么,题目还合适吗?谁出个主意改动一下?可改为《新南辕北辙》和《新滥竽充数》。

④巧引导。同学们用一双慧眼看到了别人没有看到的人性的光彩。我想,两则寓言的主人公若能听到大家刚才发言会非常激动,非常兴奋。因为多少年来他们都生活在人们蔑视的眼光中,今日是善良的你们让他们重见光明,看到了希望。那么,你们有没有别的话要对他们两位说呢?同学们各抒己见,达成共识:主人公身上无论有多少亮色都无法遮掩他们的缺陷,因为他们

浅谈音乐教学的新理念

■ 河南省地质勘探局第一地质调查队子弟学校 陈会萍 河南 洛阳 471000

摘要:什么是新理念?在教学实践中按照新的课程标准转变旧的教学观念,探索新的教学模式,目的是为了所有学生的发展,让所有学生都能受到正常的音乐教育,体现“以人为本”的音乐教育价值观。

关键词:新理念 以人为本 创新 新课程观

文章编号 DOI: 10.3969/j.issn.1003-2738(x).2011.03.077

传统的中小学音乐教学,虽然知识能够较为系统的传授,教师的主导作用能够充分得以表现,教学过程也清晰可见。然而,在音乐实践中,这种传统教学模式的缺陷也实在令人深省:过分强调教师在课堂上的单向灌输,强调书本知识,忽视音乐审美能力的培养。

我觉得新课程理念应该是:教师在教学过程中应与学生积极互动、共同发展,要处理好传授知识和培养能力的关系,注重培养学生的独立性和自主性,引导他们质疑、调查、探究,在教师的指导下主动地、富有个性地学习;教学方法上注重合作学习,课堂教学气氛要求和諧、民主和平等。

创新是一个民族的灵魂。因此,课堂教学必须以培养学生创新精神为目标,创造性思维不仅能揭露客观事物的本质及内在联系,而且还可以产生新颖独特的想法,提高学习效率。在欣赏民族管弦乐《喜洋洋》一课的教学中,我特别注重在教学过程和课堂评价方面的更新,考虑到初三年级的学生不好动,参与表现的欲望不强,但其表达能力和分析问题能力较低年级要理性得多。因而,要想全体学生真正自主地参与到学习活动中来,充分调动学生的积极性,创设民主平等的课堂气氛,我深深认识到,要求学生创新,老师首先必须应该创新,改变角色,改变教学方式最重要。所以我觉得,要想在欣赏民乐《喜洋洋》一课的教学中有新的突破,必须找新的切入点,这样才能走出旧的教学模式。

“我认为家里盖新房时,全家人个个喜气洋洋的场面用笛子来演奏很适合,”一个学生大胆的发言立即得到了同学们的响应,我趁机进行引导:“这位同学很会观察生活,并以自身的体验来作为创作题材,相信如果创作成乐曲来演奏的话一定很棒!那么其他同学还有更好的创意吗?”这下学生的讨论更热烈了,思维显然被调动了起来。

“农村老百姓娶新娘时,到处张灯结彩,喜气洋洋,用唢呐来演奏使气氛更热烈!”“哗——”,顿时全班同学报以热烈的掌声,学生情绪更高涨了。

“五一劳动节福利彩票中头等奖,全家人欢天喜地,喜气洋洋”;“高考中状元,家乡人民,喜气洋洋”;“2008年申奥成功,全国人民扬眉吐气,喜气洋洋”……同学们越说越来劲,不时爆发出阵阵掌声。我便见好就收,马上打住了同学们:“你们所想象的题材太有创意了,还是让我们一块来欣赏由刘明源创作的民族管弦乐曲《喜洋洋》,听听他是选择用什么样的题材和乐器来表现这一主题的。这样既将学生们的思维引入了课题,又给他们留下了悬念。这样的导入成功的转变了教师的角色,营造了一种平等、和諧、融洽的师生关系;同学们能积极参与讨论,主动、自主的学习;教师也不再是以知识的权威者、传递者和促进

者,教师由教学活动的主宰和主角转变为师生共同学习探索活动中的“平等首席”。

民主平等和谐的新型师生关系,能营造宽松良好的学习环境氛围,改变教师一言堂结论性教学模式,体现了学生自主性的原则,实现教学上的民主,使学生敢想敢说,大大激活了学生主动学习的热情。在重点欣赏民乐曲《喜洋洋》的两个乐段时,我让学生们边听边讨论对比分析两个乐段的节奏特点及感情色彩。

在音乐欣赏教学中,根据音乐的概括性和非语义性的特点,欣赏同一部音乐作品,学生会有不同的感受,因而会得出不尽相同的答案。因此,应鼓励他们各自抒己见。如果一味拿起教师的架子,满堂灌后,给作品下结论,以示权威性。久而久之,容易影响学生思维的主动性,参与教学的积极性。在欣赏民主管弦乐《喜洋洋》后,学生通过讨论,根据自己对作品的分析和理解来描绘他们的音乐形象:有的同学认为是丰收时节农村人民喜庆丰收时的热烈场面;有的认为表现的是改革开放给山村带来的一片生机勃勃的繁荣景象;有的认为是农村妇女第一次进城赶集的热闹情景等等,他们有声有色的描绘让所有听者闻之而动,充分体现了学生对此音乐作品已从知觉欣赏上升到了情感欣赏并触摸到了作曲家的表现风格和写作意图即理智欣赏的高度。因而,音乐教学中的语言文学参与能更好地发挥学生的主动性、积极性,有利于培养学生独立思考能力、口头表达能力和创造精神,能促进学生灵活运用知识,提高分析问题、解决问题的能力。

一堂成功的课,取决于教师深厚的教学基本功和驾驭教材和学生的能力。开放式的宽松教学模式,比一言堂的旧传统模式难度要大得多。课前不仅要考虑备好课,还要备好人,对教材内容要进行多项思维,挖掘深度。对学生要考虑到如何设问才能激发求知欲,引导学生进入一种创造性的聆听状态,并产生对音乐的体验;对学生具有个性的独特想象、结论,怎样做出恰当的评价,才不会挫伤积极性,又不脱离教学内容要求和背离艺术特点;怎样才能让每一位学生都能体验成功的感觉,爆发出创新的积极性……。这种教育思想的改革和进步,在于挖掘了教师的创新潜能,解放出了学生的创新思维,是素质教育的具体体现,也是音乐教育改革的方向。

未来的社会是一个学习的社会,教育越来越成为学习,教育就是学习,这样要求教师以学习者的角色进入教学过程中,努力学习先进的教育理论,了解知识与科技创新的现状,具备操作现代教育媒体的能力,不断自我挑战,自我更新,做一个有教育新理念的新世纪教师!

俩都不是我们真正喜欢和欣赏的人。

⑤拓展。请你拿起神奇的笔,写一则《新亡羊补牢》或《新掩耳盗铃》等,给古老的寓言故事注入新的血液,相信你能成功。在教学中,只要教师引导得法,教学就能收到既能达到扩展学

生的思维、培养思维能力的效果。

总之,在寓言教学中,只要勇于尝试,勇于创新,学生的多向思维能力、学生的分析能力、概括能力都将得到很大的提高,其效果远远胜过一篇寓言只明白一个寓意的教学。

浅谈生物课堂教学

■ 河南省伊川高中 宋俊晓 河南 伊川 471300

文章编号 DOI: 10.3969/j.issn.1003-2738(x).2011.03.078

新课程中新目标、新理念、新思想的出现,使我们每个教师生物不得不疾步走上教改的舞台。新的时期给教学工作提出了新的要求,即要讲求实效,提高效率,减轻学生过重的课业负担,让学生在有限的40分钟学习时间内最大限度的提高学习效果,进而大面积提高教学质量,这就给教师提出了一个新目标:如何向课堂要质量?作为生物教师,我认为要做到以下几点

一、有明确的教学目标

教学目标是对期望学生达到的学习结果的概括性表述,就是美国学者布鲁姆在他的教学论中说的,学习者通过某课程的学习之后在知识、技能、态度三方面所产生的行为变化或变化的结果。它是目标教学的灵魂,主宰着整个教学活动,一方面是教学的起点,是导向,在教学过程中起着指示方向,引导轨迹、规定结果的重要作用,因此,在备课时要围绕这些目标。在生物教学中,要通过师生的共同努力,使学生在知识、能力、技能、心理、思想品德等方面达到预定的目标,以提高学生的综合素质。另一方面教学目标又是教学的终点,是标准。衡量教学是否成功的唯一标准就是学生达标否。是否能让85%学生掌握本节课85%的内容。

二、预习一定做好

预习的作用主要体现在两个方面。第一,预习可以提高学生的学习效率。通过预习,可以解决一些自己能解决的问题,而对自己不大懂的内容也能心中有数,上课时就能集中精力去听自己不会的;并且自己疑惑的地方自己由于思考过,因此教师讲解时更容易接受,这样上课更具目的性。此外,对于自己预习时已搞懂的问题,也可将自己思考问题、解决问题的方法与老师思考、解决问题的方法相对照,从中得到较大的启发,进一步打开思路,从而加深对已知知识的理解、巩固。其次,预习有助于培养学生良好的学习习惯,提高学生自主学习能力我们知道知识重要,习惯和能力更重。如今社会,科技信息高速发展,“活到老学到老”成为现代社会新理念,因此知识随时在更新,唯有习惯和能力成为个人不断进步的动力源泉。

怎样才能做好预习呢,我觉得应做好几个方面的工作。第一,预习下节课的学习内容,解决自己能解决的问题。针对生物课类似文科的特点以基础知识填空的形式编写学案发给学生,通过填这些内容,学生可以知道哪些自己能解决,哪些有疑问。第二寻找自己疑惑的或不懂的地方,做出标记甚至写清楚疑惑的原因。第三,预习时布置一些简单的课后练习,帮助学生真正找到自己理解的不足。

三、调动学生最大限度地提高听讲效果

第一:深挖教材,科学备课,精讲多练。在每一节新课前,一定要充分准备,做到三备:备教材,备教法,备学生,只有这样,才能在讲授过程中做到有的放矢,集中突出重点,科学地突破难点,在学生注意力相对比较集中的时间内,完成教学任务,并给学生留出足够时间,辅之以合理的练习题,使学生对本节课所学内容充分消化吸收。

第二:精选素材,灵活多样,提高兴趣在授课中力求使内容溶知识性、趣味性于一身,增强学生的听课积极性。俗话说:兴趣是最好的老师。更何况生物课本身就是一门有趣的课程,和我们生活密切相关。只有将死的知识讲活,用事实说话,极大地增强知识的趣味性,让学生在轻松自如的气氛中自然地接受知识,掌握知识。例如,我再讲苯丙酮尿症时,讲了CCTV-10走进科学之

幸福倒计时的故事,这个故事不仅提高了学生的学习热情,也让学生很容易接受什么是苯丙酮尿症,怎么检测、有哪些危害,

第三:要珍惜课堂每一分钟。内容要讲到点子上 珍惜时间不是教师急不可待地把课堂内容讲完,而是要充分发挥学生的自主性,切实实现课堂教学中“主角”与“配角”的转变,让学生成为课堂的主角。也就是说要缩减教师“表演”的时间,多给学生时间思考,多给机会让不同层次的学生表现,只有这样才能让学生主动探索,才能跨越模仿,提高效率,发挥个性,走上创造之路。同时要善于运用教学机智处理好课堂中出现的意外问题,做到保护学生积极性与有利于全体学生共同提高相结合。

第四:大胆设疑,引起好奇,引导学生积极参与。俗话说:好的开头是成功的一半,如果问题设计得比较恰当,就能够一下子把学生的注意力引到新课的意境中,那么整个授课过程就会变得自然而顺畅。学生的思维一旦被你调动,便急于知道一些相关知识,在他们强烈的求知渴望下,也就积极配合你的教学。只有一下子引起学生的注意力,才能自然地引导学生跟着你的思路走,有了学生的充分配合,这节课就是成功的。

第五:大胆鼓励学生提问,对自己感兴趣的问题随时提出来,大家一起讨论,既保证了学生的参与,同时还活跃了课堂气氛。中学生身上具有可以诱发的积极性,他们活泼大胆,具有创新好奇的心理,喜欢提出问题。在课堂上我总是鼓励学生质疑问难,进行讨论,让学生积极参与到思维活动中去,从而使学生对教材充分感知,深刻理解,融会贯通。如在学习生殖方式时学生提出过以下问题(1)含羞草用扦插法繁殖是否可以?(2)无籽西瓜是怎样繁殖的?(3)香蕉没有种子,怎么繁殖?(4)被子植物中的生殖是否有胎生?通过问题的提出和讨论,不仅激发了学生的兴趣,活跃了课堂气氛,关键是培养了学生分析问题、解决问题的能力。

四、要精讲多练,腾出时间让学生多实践

根据课堂教学内容的要求,教师要精选例题,可以按照例题的难度、结构特征、思维方法等各个角度进行全面剖析,不片面追求例题的数量,而要重视例题的质量。解答过程视具体情况,可以由教师讲,也可以由教师一步一步设问,学生一步一步跟进,最终得出答案;或者请学生讲,要求讲出为什么。关键是讲解例题的时候,要能让学生也参与进去,而不是由教师一个人承包,对学生进行满堂灌。教师应腾出十来分钟时间,让学生做做练习或思考教师提出的问题,或解答学生的提问,以进一步强化本堂课的教学内容。若课堂内容相对轻松,也可以指导学生进行预习,提出适当的要求,为下一次课作准备。

五、做好课堂总结

一节课下来,可能有些学生不知道到底学了些什么,这时就需要做好课堂总结,再次强调重点内容,更重要的是帮助学生做好知识梳理,让他们更好地掌握知识规律,提高分析解决生物问题的能力。不过,课堂总结最好是通过提问学生来完成,如设计“这节课你学到了什么”这样的问题来引起学生对课堂内容进行归纳总结,这样印象会更深刻。

总之,课堂效率的提高,需要师生共同的努力,缺一不可。

跳出数学教数学

■ 伊川县吕店镇丁流小学 潘苗兰 河南 伊川 471300

摘要:跳出数学教数学指数学教师不要把自己和学生都死死地捆绑在教科书里,硬啃那些小学生认为枯燥的公式和定义,而应该在教学中联系学生的生活实际,沟通生活现象与数学间的某种联系,把课堂上的数学放到生活中去教学,使学生感觉到不是在课堂上学数学,而是在生活中学数学。

关键词:小学数学 联系 生活实际

文章编号 DOI:10.3969/j.issn.1003-2738(x).2011.03.079



长期的小学数学教学,存在着“轻过程,重结果”的现状,这样的教学忽视了学生学习数学知识、方法的具体过程,忽视了学生体验、探究数学思维的心理化过程。针对这种现状,数学教师在教学中就应力求跳出数学教数学。这里提到两个“数学”,前者指数学课本和数学课堂,后者指数学知识、数学方法以及数学思想等。跳出数学教数学指数学教师不要把自己和学生都死死地捆绑在教科书里,硬啃那些小学生认为枯燥的公式和定义,而应该在教学中联系学生的生活实际,沟通生活现象与数学间的某种联系,把课堂上的数学放到生活中去教学,使学生感觉到不是在课堂上学数学,而是在生活中学数学。因此,我们在数学教学中,应该勇敢地书本里跳出来,把教材内容与具体的生活情境、生活实践结合起来,才会取得更好的教学效果与育人效果。

一、创设生活情境学数学

《数学课程标准》指出:“数学教学应是从学生的生活经验和已有的知识背景出发,向他们提供充分的从事数学活动和交流的机会。”学生学习的內容和学生熟悉的生活越贴近,学生自觉接纳知识的程度就越高。因此,我们应把学生引到我们熟悉的生活情境中,在学生已有的知识和经验的基础上,去学习数学,探究数学,激发学生学习数学的乐趣,产生学习数学的需要,主动有效地学习,促进课堂良好开端的形成。

如在教学《提问题》一课时,我没有使用教材上的图画,而是这样导入的:“老师昨天在丹尼斯超市了解到这么几条信息:一个布娃娃 20 元,一只小酷狗 25 元,一盒饼干 7 元。请你任意选择两条信息,提出一个你最想解决的问题。”学生一看解决的是自己熟悉的玩具问题,学习的积极性提高了很多,争先恐后地举起手来回答问题。这样导入新课,从生活中来,使学生感到亲切自然,课堂气氛活跃,这种自由、宽松的课堂气氛正是培养学生创新意识的前提条件。这样的数学教学,跳出了书本又进行了书本知识的教学,让学生充分感到数学和日常生活息息相关,激发起学生对数学的真正认识,并从生活中学到数学知识。

二、引用生活现象学数学

数学教学中,有些数学知识特别抽象,学生不易理解,如果我们把抽象的数学知识、数学方法和学生熟悉的具体生活现象联系起来,化抽象为具体,化难为易,就可以收到事半功倍的效果。例如:在进行约数与倍数这两个概念的教学时,由于这两个概念不是孤立的数学概念,它们彼此间存在着相互依存性。比如不能说:“8 是倍数,4 是约数。”而一定要说“8 是 4 的倍数,4 是 8 的约数。”况且 8 对于 4 来说是倍数,而对于 16 来说,8 还是约数呢。这种 8 既是倍数又是约数的现象比较抽象,学生不太容易理解。于是我便叫起一个学生,引用一种生活现象进行阐述:“你爸爸是你的爸爸,同时他又是你爷爷的儿子,因此不能简单孤立地说他是父亲,或他是儿子,而一定要具体地说,他是谁的父亲,或他是谁的儿子。”这样一讲,大家就都明白了。这样,从

生活中的某些生活现象中挖掘出与数学密切相关的因素,并充分利用,就能使学生化难为易地接受数学知识,进而使他们感到数学与生活的密切联系,觉得原来数学就在我们的身边。

三、在实践操作中学数学

《数学课程标准》指出:“有效的数学学习活动不能单纯地依赖模仿与记忆。动手实践、自主探索与合作交流是学生学习数学的重要方式。”实践探索的过程是学生获取知识、尝试创新的过程。放手让学生通过实验、操作等活动,可以加深对知识的理解,获取一些学习数学知识的方法。如在教学《认识人民币》一课时,在学生认识了人民币之后,我在班内开了一个“小小商店”,里面摆放了许多商品,让个别学生卖,其余学生买,学生亲自经历了购物的过程,从而加深了对元、角、分的认识。这样的教学设计,通过让学生亲身实践,知道数学就在身边,获得数学知识的方法就是多关注日常生活中的问题,多实践多探索。

四、在解决生活问题中学数学

数学源于生活,又服务于生活,这是学习数学的真谛。把学习到的数学知识充分运用到生活中,解决生活中的实际问题,让学生真正体会到学习数学的乐趣,就会激发起更大的学习数学的动力。

教师在教学中要经常培养学生联系生活实际,运用数学知识解决问题的意识和能力。知识也只有运用才能被学生真正地掌握,也只有与实践运用中才能体现其价值。如学过《比和比例》这部分内容后,教师就可以带着学生走出教室,实地测量计算操场边、路边等大树有多高。可以运用比和比例这点知识:取来一根长 2 米的竹竿,笔直地插在操场上。在阳光照射下,竹竿的影子出现了,经测量,影子正好长 1 米,学生已知竿长 2 米,而影子刚好是竹竿长的一半,于是测量树影,就能推出树影也是树高的一半,这样大树的高度很快便算出来了。这样的教学安排,跳出了数学进行数学教学,将学生在课堂中学到的知识,返回到生活中,解决生活实践中的问题,满足了学生求知的心理愿望。一方面让学生走出教室,走向了社会;另一方面,也真正体现了以学生为本这样一个教学理念;关注了学生的学习情感、学习态度,培养了学生用数学知识解决实际问题的能力,使学生更加体会到了数学知识的价值所在。

总之,“跳出数学教数学”在教学中可以深入浅出,化难为易。数学即生活,只有将学生引到生活中去,真实感受到数学在生活中的原型,这样学生在体验生活的同时才真正理解了数学、学习了数学、应用了数学,才会将数学与生活联系起来,融为一体。

中学英语课堂教学存在的问题及对策分析

■ 西平县柏城中学 吕景红 河南 西平 463900

摘要:中学英语课堂教学是提高教学质量的关键。当前英语课堂教学存在的主要问题是:填鸭式、陈旧式、应试式、厌教式、母语式。为了彻底改变这种状况,必须采取相应的措施和对策,即做到:精简讲解、导练结合;加强英语教学设备建设;用英语口语讲学;调动学生学习积极性;培养学生自学能力。

关键词:英语课堂教学 存在的问题 措施和对策

文章编号 DOI: 10.3969/j.issn.1003-2738(x).2011.03.080

中学英语课堂教学是提高学生学习英语兴趣的重要途径,也是提高英语教学质量的关键。教师在课堂上如何教,学生在课堂上怎样学,一直是研究者探讨的重要问题。近年来,中学英语课堂教学经过了改革和总结,收到了较好的效果,但目前还存在不少的问题,笔者拟就这些问题作分析探讨,并有针对性地提出解决问题的对策,以求教于同行者。

一、中学英语课堂教学存在的主要问题

当前影响中学英语课堂教学质量提高的主要问题有:

1、填鸭式。有些教师上课时滔滔不绝,黑板写得满满的,学生不停地记笔记。这种满堂灌、填鸭式的教法带来很多弊病。

2、陈旧式。有些教师上课停留在原始的教学状态中,从始至终都只靠教师讲述,根本提不起学生学习的兴趣。

3、应试式。学生参加中考和高考,只有笔试,不考核学生的听说能力。很多教师不注重听说训练,学生满脑子装的全是语法、句型和条条框框,听说能力很差。

4、厌教式。有些教师不能透彻地掌握教材,处理课文缺少灵活性,教学方法呆板,又不善于学习别人的长处和更新知识,长年累月地重复这种教学,感到厌烦。

5、厌学式。学生学习死记硬背,有些学生甚至不识音标,不会拼读单词。结果,学生的“努力学习”收不到应有的成效,加上作业过多,越学越吃力,就会产生害怕、厌恶甚至抵触的情绪。

6、母语式。有些老师较多地利用母语教学,把英语课变成汉语课。在初一外语教学中,由于教学内容浅,容易听得懂,易于用直观手段进行教学,不必处处借助母语翻译。

二、原因分析

上述中学英语课堂教学存在的主要问题,产生的原因较复杂。有客观原因,也有主观原因,具体表现在:

1、教师习惯用传统的教学方法。传统的教学方法最显著的特征就是采用填鸭式和落后的教学手段,因为,这种传统的教学方法简单和省事,不用多动脑筋和使用先进的教学设备,就可以进行教学了。只靠一本书,几支粉笔和一张嘴就进行英语教学了,使得学生只能被动地接受灌输。

2、跟着考试的指挥棒走。虽然学生考试分数是检验教师的教学效果和学生的学习成绩的重要依据,但是为了单纯考试,导致教师在教学上和学生的学习上,只注重猜题和笔试练习,忽视了英语的听说教学、全面的基础知识教学和综合能力训练。

3、教师和学生任务过重。在教学上,由于一些学校英语教师相对缺乏,使教师上的班数多,批改作业的任务十分繁重,教学任务只停留在完成时数上,没有精力去研究教学质量,上课内容来回重复,致使教师产生厌教情绪,学生产生厌学情绪。

4、外语教学用母语讲解。英语教学,应尽量培养学生的英语思维,即用英语来讲解,但有些教师认为学生听不懂和不理解,除读课文是用英语朗读之外,其余课堂讲解基本上是用汉语来解释,久而久之,学生的听力亦无法提高。

5、学生学习英语的积极性没有充分调动。学生在学习英语中,目的不够明确。在开始学习英语时,感到新鲜并下了一定功

夫,但学习时间长了,便感到枯燥无味。加上教师在教学中没有很好地引导,致使学生对学习英语的积极性没有充分调动起来。

三、措施与对策

采取相应措施,克服中学英语课堂教学存在的主要问题,对于全面提高中学英语课堂教学质量,提高学生学习英语的兴趣,将起到重要的作用。笔者认为,应从以下几个方面入手:

1、精简多练,导练结合。“精简多练”是指教师在传授语言基础时要精练讲解,不必面面俱到,胡子眉毛一把抓。精讲就是要讲重点、讲疑点、讲难点,所给出的例句要精炼、典型、实用,以便学生记忆和模仿,灵活运用英语。

“导练结合”是指教师应根据教学要求,精心设计训练的步骤,组织学生进行有效的训练。所设计的练习要贴近生活实际,生动、有趣,富有吸引力。学一句,就要真正掌握一句,到交际场合能够脱口而出,所以练的方式十分重要。教师要吸收一切有效的方法为教学服务。

2、加强英语教学设备建设,采用先进手段来组织教学。当今的社会是科学技术迅猛发展的时代,英语教学还停留在原始的教学状态中,已不能适应时代的发展要求。现在一些发达国家的语言教学,普遍采用了先进的教学手段,不仅通过语音室设备、幻灯片、录音机、录像机等来辅助教学,还采用了电脑教学手段、电脑考试手段等等。这些先进的教学设备,特别是电脑教学手段和电脑考试手段,在我国中学英语教学中,还没有得到普及使用。为了大面积地提高中学英语教学质量,必须加强英语教学设备建设,采用先进设备来组织教学。

3、强化用英语口语讲授,但不排除母语。初一学的汉语习惯已基本形成,母语对英语学习产生的负迁移性较大。充分使用英语组织课堂教学,创造外语环境,尽量减少负迁移性的作用,无疑是提高英语教学质量的重要环节之一。

教学实践表明,在初一英语教学中有计划地使用英语组织课堂教学,不仅是必要的,而且也是可能的。因为初一只要使用简单的英语,就可以组织学生进行英语训练,而且教学内容比较浅显易懂,易于采用直观手段进行教学,不必处处借助母语翻译。

4、采取灵活多样的教学方法,培养学生的学习兴趣。要使学生产生学习动力,光讲大道理、明确学习目的是不够的,教师还必须使自己的课生动有趣,吸引学生,让学生保持旺盛的学习兴趣。对于起始年级的学生来说,兴趣就是动力。培养学习兴趣是导致学生热爱这门学科的重要途径,而好的教学方法又是激发兴趣的重要因素。教无趣,必不乐学。

5、建立融洽的师生关系,创造和谐的课堂气氛。融洽的师生关系有助于创造和谐的课堂气氛,这需要教师作积极的努力。教师应该是学生的贴心人,了解他们的心理特点,关心他们的学习、身心健康,体谅他们学习英语的难处,善于激励他们。

进入中学的学生心理有一个明显特点是:自尊心强。以学生为主体进行教学就要注意学生的这些特点,确立尊重学生的思想。教师如果认为自己是“大人”,学生是“小孩”,或者歧视差生,就会在行动上自觉不自觉地挫伤学生的积极性。这样,当然

小学语文有效教学浅谈

■ 西平县第一实验小学 郭雪 河南 西平 463900

文章编号 DOI: 10.3969/j.issn.1003-2738(x).2011.03.081

什么是有效教学?北师大陈琦、刘儒德先生的《当代教育心理学》中这样阐述:“随着教育的不断深化和教育理念的不断更新,越来越多的人关注学生的学习,关注教学到底在多大程度上对学生产生教育指导作用,此即教学的有效性问题。它表明教学过程中教师监控学生学习的程度和学生真正发生学习的程度。教学的有效性和教学效率密切相关,是提高教学质量的关键。”那么如何提高教学效率呢?我在教学实践中摸索探究,觉得用心做好一个“补”字,会提高教学效率。

一、着眼学生终身发展,整合教学内容

《新课标》明确规定:“要创造性地运用教材。”这“创造性”的外延是多么广阔无边,它教我们插上翅膀带孩子快乐地飞翔,开心地去采摘教材之外的丰硕知识之果。苏教版语文教材第一册中的第二课课文《升国旗》一共才三句话:“五星红旗,我们的国旗。国歌声中高高升起。我们立正,向您敬礼。”教师若仅仅着眼于孩子近期的考试,那么教会孩子认读书写生字,能朗读并背诵课文就行,最多再让孩子知道升国旗时的礼仪就行,我看了一下教师用书,大概教学内容也就这些了。或许是刚教完一个大循环,送完六年级,深感课外知识的积累,情绪体验,和语言表达的重要性。

现在下来教一年级,在设计教学时,我会情不自禁地将与教材相关的知识有目的,有计划地去伸展,去拓宽,深度并不会去挖,毕竟是一年级的孩子。在教这一课时,我把“日本”、“美国”、“英国”、“俄罗斯”、“法国”这几个国家的国旗图片带进了教室;我把1999年国庆50周年最盛大的升旗仪式录像带进了课堂,让孩子们感受升旗仪式的盛大隆重和庄严。当然最重要的是我把中国的国旗和国歌带进了课堂,让学生用心地欣赏,让孩子们的心灵受到震撼,在他们小小的心灵里播下爱的种子。当我在办公室忙于搜集这些资料时,有同事这样说:“讲这些,看这些有什么用啊?没有效果!考试又不考这些,浪费时间!”很显然,我们两个对于“什么是有效教学”的目标具有不同的理解。一个着眼于近期的考试成绩,只着眼于知识技能的掌握,我在关注学生基本知识技能掌握的同时,也非常关注孩子的情感体验,想象表达等,更着眼于孩子的终身全面发展。

二、缤纷教育视听感受,丰富教学工具

教具是教师在教学过程中使用的教学工具,是教师用来提高课堂教学效果的辅助手段,恰当地使用教具会化抽象为形象,化枯燥无味为生动有趣。课堂教学中,最好的教具是什么?大多

教师都会首先想到多媒体。作为一种教学工具和手段,多媒体技术在课堂教学中以其大容量、多信息、多趣味和高效率的优越性不断地征服着每一位教师和学生。多媒体技术已经成为现代课堂教学中不可缺少的一部分。多媒体的运用,可以从视觉转到听觉,从静止的画面转到动态的画面,确实给孩子带来美的感受,尤其对于中低年级学生,可以让他们更好地理解语言文字。可是,实际条件限制我们在平时的教学活动中不可能每堂课花大力气去做复杂的课件,学校也没有条件为每个班级配备一套多媒体设备。这就要求教师自己动手制作,补充丰富教具。一年级除了跟教材配套使用的课文插图就是拼音卡片,我在教学中自己做了生字卡片——一类字、二类字做成不同颜色的卡片。这样在上课时,用卡片可以玩出不同的游戏,比如找朋友,摘果子,捉迷藏等游戏。在游戏中反复让学生认,反复读,趣味盎然地认识方块字,这样比单一地看粉笔字认读要有趣得多。

三、关注课堂及时反思,调整教学方式

其实,教学反思不是做给人看,而是为了提高自己的教学水平,是为了这一茬又一茬的孩子,是对他们的责任使然。反思一些什么内容?(1)我们可以反思成功得意之处。如教学中引起师生共振效应的做法,课堂上一些精彩的师生对答、学生争论等,论文格式 教学思想方法和教学原则运用的体会。(2)我们可以反思失误之处。如问题情境的创设有没有给学生思考的空间;学习活动的组织是否有利于学生的自主学习;是否关注学生的情感、态度、价值观的发展;学生学习的兴趣是否浓厚等等。(3)我们可以反思学生见解。学生的一些独到的见解犹如智慧的火花不仅能启发同伴,对教师的教学也有开拓思维的良好作用。如课堂上学生的独特见解、学生的精彩回答、学生的创新思维等源于学生对文本的独特理解、源于学生对世界的独特感受,是一种丰富的可贵的课程资源,也都是教师可利用的宝贵教学资料。十年树木,百年树人,教学的有效性在知识与技能、过程与方法、情感态度与价值观上的实现,存在从及时到延时、从短效到长效,从显性到隐性的递变,有效教学是旨在促进学生长远发展的根本之计。相信在大家的努力下,我们的教学能越来越注重实效,越来越有生命力,愿我们的每一节课都成为师生思维飞翔的天空!

无法建立和谐的交往关系。

学生的英语程度参差不齐,教师对差生的态度尤其要慎重,不能放弃对他们的努力。教师要努力寻找他们的闪光点加以鼓励,帮助他们树立信心。给他们介绍一些学习方法的书,并教他们一些改善大脑记忆力的锻炼方法。对于作业出现较多的错误,不是简单用红笔打“x”,一概否定,而是把正确的部分划出来,写上“good point”或“good sentence”之类的表扬话,使他们感到还有希望,从而保持学习的积极性。对差生,还要经常让他们有表现的机会,哪怕是点滴的进步都要加以表扬,学生并不是单纯地追求表扬,往往是把老师的表扬看成是对自己的关注和重视,从而激发继续向上的动力。学生进步了,对老师的感情也深了。

师生间的融洽关系使学生感觉到课堂气氛轻松,表现出愿意配合老师的教学,使教与学的活动得到良好开展。

6、教给学生学习方法,培养学生的自学能力。教师不仅向学生传授知识,而且还要注意传授自学方法,并从初中抓起。在高中阶段,培养学生拼读单词的能力、构词分析能力和推断能力;帮助学生具有论证能力、概括能力和阅读能力;以及提高学生从句法分析的能力。

综上所述,要提高中学英语课堂教学质量,教师必须在课堂教学上下功夫,克服存在的主要问题,采取相应对策。同时,学生也要配合教师的课堂教学,认真听课,提高课堂学习质量。只有双方的共同努力,中学英语课堂教学才能取得好效果。

浅议学生为何顶撞老师

■ 中牟县新圃街小学 王书玲 河南 中牟 451450

文章编号 DOI:10.3969/j.issn.1003-2738(x).2011.03.082

一提到教师,人们自然会想到“蜡烛”、“人梯”、“奉献”等字眼。然而,在这诸多的肯定、赞扬声的另一面,我们不能否认“体罚”这个刺目的字眼。我们教书育人是润物细无声的,孩子们要到成人后,甚至是一辈子才会深切地感受到;而一次体罚却是触目惊心的,伤害是长时间不易忘却的,甚至毁掉孩子的一生。

山东省德州市荣镇中心小学学生自杀事件让我们触目惊心。一个十三岁的孩子,因数学考试得了十七分,老师批评时当着同学们的面顶撞老师,老师一气之下,踢了学生两脚,该生随即离开学校,回家后喝下农药,经抢救无效死亡。试想:如果老师不用指责、训斥的话语刺伤学生的心灵,那么只得十七分的学生只会惭愧而不会顶撞老师。如果学生不是顶撞老师而是唯唯诺诺,老师可能也不会粗暴地体罚。

的确,有不少体罚、变相体罚的恶性事件是因为被批评的学生表现不满,甚至顶撞了老师,使得一贯在学生面前高高在上的教师再也不去控制怒气,头脑一热,,恶言恶语,抬手动脚。这是因为有不少老师喜欢接受挨批评的学生低头、红脸,最佳效果是学生能掉几滴看似悔过的眼泪,而最讨厌的是在老师呵斥,证据确凿的情况下,仍然不承认错误,不服气地拧着脖子,瞪着眼睛的后进生,老师为什么有这样的好恶呢?是根深蒂固的师道尊严的观念在作祟!千百年来,师者高高在上,威严不可侵犯,不容许学生对自己有丝毫的不敬、冒犯,一旦学生斗胆顶撞,会惹得原本心中就有怒气的老师再也不去考虑教书育人的策略,不去思考学生为什么顶撞自己,不去思考自己批评教育学生是为了学生的进步。那么,学生为什么要顶撞自己原本该尊敬的老师呢?

一、因不被老师尊重而顶撞

前苏联教育家马卡连柯说过:“要尽量多地要求一个人,尽可能地尊重一个人。”的确,人人都渴望受到尊重,小学生更是如此,后进生更是渴望得到尊重。而我们有时对学生实在是不够尊重,尤其在心情不好的时候,更容易发生公开批评、大声训斥、讽刺挖苦等不尊重学生的行为。当这种行为严重挫伤学生自尊心时,便会发生学生顶撞老师的事。

听一位老师讲过一件这样的事:一天,这位老师一进教室发现一个男生的耳钉还没有去掉,而他已找这位男生谈了两次,而这个男生每次都是阳奉阴违。于是这个老师大喊一声:“某某,你站起来!”一声大喊使得那位男生如触电般地站起。“我问你,你还像不像个学生?”不等他回答,老师接着质问:“你是不是个男生!男生为什么佩戴女性饰品?”教室里哄堂大笑,男生也梗着脖子说:“我认为男生戴耳钉没什么不对。”“你说什么!”男生以更大的声音告诉他:“戴耳钉多炫呀,男明星戴的比比皆是”。这位老师心想:“这真是个糊涂粉丝,不辨美丑地一味模仿。命令他,你今天不去也得去,还是告诉他,你顶撞老师,大逆不道,可这样会使矛盾愈演愈烈。”想想刚才自己对男生做的一切,的确伤他自尊,那怎样做才能既不伤他,又让他认识到错误呢?老师灵机一动,说:“今天,我们就以某某提出的观念开一个讨论会,大家可以畅所欲言谈自己的看法。于是有人说:“人是爱美的,十二、三岁戴耳钉是锦上添花。”有人说:“自然美才是真正的美,心灵美才是真正的美,男生戴耳钉反而丑化了自己,是画蛇添足。”有的说:“适宜的装饰品可以佩戴,与自己的年龄、身份不合适的装饰品是在做怪。”发言还在继续,但耳钉男生的脖子却没有那么直了。老师趁机接着说:“同学们的讨论非常好,我想通过今天的讨论,同学们会正确认识一些问题,这很好。不过,今天老师对

某某的态度不好,在此我郑重向他道歉,孔子云,过而不改是谓过也。”我希望大家如果认识到自己错了,就马上改正,那也就没错了,第二天,不仅耳钉男生的耳钉不见了,连其它一些女生的装饰品也消失了。

由此可以看出,当学生因老师的不尊重而顶撞老师时,那么,换一种尊重他的方式使他认识到自己错了,一场风波便会平息,也用不着老师大发雷霆再酿出苦果。

二、因不理解老师而顶撞

在学生成长的道路上,需要老师的辅助,教师对学生的帮助要得体,引导学生,还要会引导学生。它包含了丰富的内涵和灵巧的艺术,爱是奉献,爱也是理解;爱可以通过满意而传达,爱同样也可以通过不满意而流露;做为教师,就要体察学生心灵的变化,学会附耳细说,学会正面暗示。

刚接六五班时,班上有个男生不但自己不好好学,而且上课捣乱,搅得大家不得安宁,跟他交谈也无效果。于是我和陈老师想把他家长找来,求得家长的配合,通知他几次叫家长,他不仅不叫反倒愈演愈烈,甚至不交作业了,而且影响得几个男生也开始不写作业了。我问他:“你要再不写作业,我可要亲自去告诉你的家长了。”没想到他很冲地来了一句:“你 wouldn't 找家长告状吗?叫家长是不是你们当老师的法宝,哼!”边说边梗着脖子,眼里全是不满。当时我真是难过,一番好意换来如此结局,难过之余我心里明白了,他之所心这样,是因为他并不理解老师叫家长不是为了告状,而是让家长了解他在学校的表现。从而采取积极有效的措施,帮助他进步,他误以为老师让他请家长不过是让他挨一顿皮肉之苦,我明白这是因为自己没有给学生讲明白原因,于是当我耐心给他讲明请家长的原因后,他主动向我承认了错误。

从这件事中我吸取了一个极大的教训:那就是要与学生好好沟通,让他理解你的言行,他才会接受你的教育,否则只会碰钉子。

三、因老师不公正而顶撞

苏联著名教育家赞科夫曾经说过,“请你不要忘记,孩子们受到不公平的待遇,特别是这种待遇来自一个亲近的人(如教师、父母)的时候,他的痛苦心情会在心里留下一个长久的痕迹。”

老师是一个常人,也就会犯常人常犯的毛病;有时会有偏心眼,好学生犯了错,我们一般都会耐心教诲,而后进生犯了错,我们有些老师会恶语相向,甚至同一件事情,出错的有好学生,也有后进生,有的老师对待他们则有截然不同的态度,对好学生轻描淡写地说两句,对后进生则揪着不放。这种对学生不同的态度,使后进生产生了严重的逆反心理,他们认为老师偏听偏信,内心不服气,于是就会顶撞老师,实践告诉我们:当学生因受到不公正对待而顶撞你时,还他公正,他会更尊敬你,如果只顾维护自己的尊严,就会导致矛盾激化,师生关系紧张,甚至老师控制不住再次酿成苦果,悔之晚矣。

综上所述,“顶撞”的背后是:不尊重、不理解、不公正……“顶撞”的前方可能就是体罚。“顶撞”如同红灯,一旦亮起,它闪烁的是人民教师不称职的言行,映射的是学生受伤的心灵。那么,让我们警钟长鸣,用教师教书育人的责任,用教师无私奉献的真爱避免伤害,消融顶撞,使得学生健康成长之路一路绿灯。

论最佳项目的大众竞技

现代高校体育的决定性模式

■ 湖南省现代物流职业技术学院 李乃平 湖南 长沙 410131

摘要:无论是从宏观上还是从具体哪方面来讲,最佳项目的大众竞技或学生竞技,都是现代高校体育的决定性模式。因此,我们必须建立以奥林匹克化最佳项目的大众竞技为主导的现代高校体育模式模式,只有这样,我们才能真正展开高校体育的改革创新,才能真正实现高校体育的现代化。

关键词:高校体育 大众竞技 模式

文章编号 DOI:10.3969/j.issn.1003-2738(x).2011.03.083

决定现代高校体育的模式,既不是“竞技主义”模式,也不是“唯健康主义”模式,而是大众竞技的理念及其运作方式,即现代高校体育的决定性模式。然而,最佳项目的大众竞技或学生竞技,则又是其根本模式。

一. 最佳项目的大众竞技的界定

大众竞技或学生竞技,是严格区别于尖端竞技的一类竞技。如果说,尖端竞技,是一类在竞技规则和行为准则的约束下,不择手段地以赢得竞技决胜为目的全社会竞技,那么,大众竞技或学生竞技则是一类,以竞技为手段,以娱乐、健康、发展为目的的局部社会竞技。

尖端竞技,必须具备高、精、尖的体格,必须经过高、精、尖的专业化训练,必须始终剑指决胜并且赢得比赛。尖端竞技,显然是“竞技主义”理念下的竞技,是少数高、精、尖选手们的游戏,不具备大众参与性,而只具备观赏性与社会利益集团的利用性。

大众竞技或学生竞技,则不一定要具备高、精、尖的体格体能,这也是与尖端竞技的本质区别所在。大众竞技,除了这一条之外,它具备了竞技的所有特点与优点,具备了优越而全面的体育功能。大众竞技,更能反映真实的奥运精神,更能贴近“友谊第一、比赛第二”的理念,更具有现代体育的巨大全面效能。

所谓最佳项目的大众竞技或学生竞技,即是以篮球、羽毛球、乒乓球、游泳、自行车为项目形式的大众竞技或学生竞技。最佳体育项目,即是所谓的“三A项目”,是最具意义与价值并且低耗高效的体育项目(就普遍而言)。能称之为最佳体育项目的项目,通常必须是:

1.最佳体育项目首先必须是奥运项目。因为奥运项目,是全世界最高级的通行文化。

2.最佳体育项目必须是终身体育项目和市场体育项目。因为,所谓“终身体育项目”,即是运动年龄跨度较大的体育项目,是现代体育教育最为重视的条件或内容。所谓“市场体育项目”,即是项目在场器材占有与使用方面、在公众参与性方面具有社会市场和人气的体育项目。项目有市场,是体育效益广泛持续延伸的必需条件,亦是终身体育的可靠保证。

3.最佳体育项目还必须既是奥运竞技的又同时是娱乐活动的项目。因为,再完好的项目,如果缺乏娱乐性,它也会变得不好。没有娱乐性,通常运动起来,人就总不会那么来劲,也总不会那么有热情,而不那么来劲不那么热情的运动是不可能产生最佳体育效果的,也是不利于坚持运动与持之以恒的。

二. 最佳项目的大众竞技是现代高校体育的决定性模式

显然,最佳项目的大众竞技或学生竞技,同时具备了项目文化与运动的最佳性,具备了最大面积的参与性,即在宏观上或根本上具备了现代高校体育的最佳性。由此我们可以进一步具体看到:

1、是学生体育积极性的决定性模式。学生参与体育的积极

性,从某种角度来看,可以说是最重要的并且是可以决定一切的因素。而最佳大众竞技或学生竞技模式,则可最大限度适合或容忍学生心理特点与行为倾向,如:最大限度地适合(或容忍)学生爱玩、爱斗的天性,最大限度地满足学生向往自由与健康上进的心愿,最大限度地适应学生现代时尚化文化倾向与未来职业发展方向。因此,最佳大众竞技或学生竞技模式,可以最大限度地调动学生参与体育的积极性、发挥参与体育的最大潜能,因此,最佳项目的大众竞技或学生竞技模式,是学生体育积极性的决定性模式,是现代高校体育的决定性模式。

2.是现代体育教学质量的决定性模式。现代体育教学的质量,是现代高校体育教学要把握的至关重要的东西。把握现代体育教学的质量,除了从根本上调动学生的积极性以外,关键还在于把握我们教学的内容与方式,而把握教学内容与方式的根本,又在于最佳项目的大众竞技或学生竞技模式的建立于把握。因为,最佳项目的大众竞技或学生竞技是以奥运项目为依据的,也就是以最具先进文化性和全球权威性的项目为依据的,并且,还要求必须运用最先进的学法与练法。因此,最佳项目的大众竞技或学生竞技,在体育文化与运动技术方面,是现代体育教学质量的决定性模式。

另外,众所周之,没有为健康体育拼命的,除非是重病患者;而大有为好玩、竞技拼命与付出的,大有为全面发展拼命与付出的。而最佳项目的大众竞技或学生竞技显然可以使学生在体育上“拼命与付出”,因此,最佳项目的大众竞技或学生竞技具有比单纯健康体育更加显著的健康效能,在体育健康方面明显地决定了现代体育教学的质量。

3.是学生体育活动市场与质量的决定性模式。学生体育活动市场与质量,是现代高校体育的重要追求目标。而要激活体育市场人气、提高体育活动质量,任何项目与方式都莫过于采用最佳项目的大众竞技或学生竞技模式,因此,最佳项目的大众竞技或学生竞技,是学生体育活动市场与质量的决定性模式。

4.是学生职业竞争能力培养与发展的决定性模式。学生职业竞争能力培养与发展,现代高校体育不可无视的功能。而最佳项目的大众竞技或学生竞技模式,是比体育健康模式更体现有竞争特点的体育模式,能够更好地培养与发展学生的竞争意识、竞争能力。因此,最佳项目的大众竞技或学生竞技,是学生职业竞争能力培养与发展在体育方面的决定性模式。

三. 结语

由上可见,无论是从宏观上还是从具体哪方面来讲,最佳项目的大众竞技或学生竞技,都是现代高校体育的决定性模式。因此,我们必须建立以奥林匹克化最佳项目的大众竞技为主导的现代高校体育模式模式,只有这样,我们才能全面推动现代高校体育文化的发展,才能有效促进体育教学的改革创新,才能最大程度地拉动现代健康,才能充分发挥现代体育的职业教育功能。

参考文献

[1] 毛泽东,体育之研究,[M].北京:人民出版社,1979.

[2] 张平,我国体育高等教育模式的特性及演进,吉林体育学院学报,2010.26(3).

[3] 孟俊庆、盖立忠、商鸿,论奥林匹克教育模式与学校体育改革,体育文化导刊,2006(5)

[4] 李鸿江,学校体能教程,[M].北京:北京体育大学出版社,2003.6.

浅议化学实验室中的“环保问题”

■ 河南省水利水电学校 李冰 河南 周口 466000

摘要:“环境与发展”是当今世界各国普遍关注的重大问题,随社会的发展,人类在改造自然和发展经济的同时,也造成了对环境的污染和对生态的破坏,使人类居住的环境质量下降,对人类的生存和发展构成了现实的威胁,保护生态环境实现可持续发展,已成为当今世界刻不容缓的紧迫任务。化学实验中产生的废液、废气也会污染环境,进而危害师生及其他人的健康,因此在化学实验中采取措施,加强环境保护是十分必要的。

关键词:“环保意识” “规范操作” 实验微型化 无毒处理 通风设备

文章编号 DOI:10.3969/j.issn.1003-2738(x).2011.03.084

“环境与发展”是当今世界各国普遍关注的重大问题,随社会的发展,人类在改造自然和发展经济的同时,也造成了对环境的污染和对生态的破坏,使人类居住的环境质量下降,对人类的生存和发展构成了现实的威胁,保护生态环境,实现可持续发展,已成为当今世界刻不容缓的紧迫任务。

化学实验教学是提高教学质量,培养学生实际操作技能的重要途径,但在完成实验教学的同时,无意之中也把一些有害的气体排放到了大气中,一些能引起水质污染的废液排放到了下水管道,特别是 NO_x 、 SO_2 、 Cl_2 、 Br_2 、 H_2S 以及含有铅、铬、汞、铊等盐类都以不同的形式对环境造成污染,进而危害师生及其他人的健康,因此在化学实验中采取措施,加强环境保护是十分必要的。下面我就结合自己的教学实际谈一下“如何做好化学实验室中的环保问题”。

一、树立学生的“环保意识”是搞好实验室环保的前提

要想使学生在实验的过程中注意环保问题,必须在学生的头脑中树立环保意识。在化学实验中的许多试剂都是有毒性的,这些有毒的试剂无论是从呼吸道、消化道、或皮肤侵入人体以后都会使人中毒,给人体造成危害。所以在做实验以前,要让学生明白所用试剂的物理和化学性质及对环境的影响和对人体的危害。从而认识到环保的重要性,增强环保意识,而不乱丢、乱放试剂,减少对实验室的污染,搞好实验室的环保。

二、强化“规范操作”是做好实验室环保的保证

“操作方法正确、规范”是对学生做实验的基本要求。在化学实验开始的第一阶段应强化学生的基本操作,使学生在药品的取用,液体的量取和转移,物质的加热、玻璃仪器的洗涤、固体试剂的溶解、液体的过滤、滴定、搅拌、制备装置的安装等基本操作做到动作准确、熟练。知道那些仪器可用于加热,那些仪器不能用于加热。只有对学生进行严格的规范化训练,才能使学生在实验的过程中,不致使化学试剂滴落在实验室内或他人身上。例如像玻璃棒的使用,要求学生不能碰壁或捣底,否则将损坏容器,导致试剂溅失污染环境。再如,一些易挥发的试剂像双氧水、氯水、溴水、氨水,按要求应在通风橱内进行,以免逸出。在配置 NaOH 溶液时,先将 NaOH 放入烧杯中,然后加水,倘不及时搅拌,放出的大量热将使烧杯受热不均匀而破裂,使碱液漏出,像这样因不规范操作而漏出的液体试剂或逸出的气体物质将会对实验室环境及乃至外界的环境造成污染。可见,掌握正确的操作方法,规范实验操作十分重要。

三、尽可能的使实验微型化是减少污染的重要途径

所谓“实验的微型化”也就是减少实验试剂的用量和简化实验仪器。在做钠和水反应的实验中,有的学生为了使实验现象明显,在水中滴加数滴酚酞,取较大的一钠块放入水中和水反应,结果反应现象十分明显,水和 Na 剧烈反应, Na 块不断爆发出爆

鸣声,并有液体和少量的钠粒溅出,对操作实验的学生造成了危险。若减少钠的用量,使钠有绿豆粒一样大,放入盛水的烧杯中,加入一滴酚酞试剂,反应现象也较明显,有爆鸣声但无液体飞溅。这样采用微型化操作大大减少了实验的危险性,也由于实验试剂的用量减少,降低了实验成本,更重要的是减少了实验时,给环境带来的污染量。采用微型化操作实验也可充分利用日常生活中的废弃物,像塑料药瓶、一次性输液器等。例如在做压强对“化学平衡”的影响这个实验中,可采用一次性针管。在针管内吸入二氧化氮气体,然后用橡皮帽封闭针管的顶部,推动或拉动活塞柄即可。这样在实验中,采用人们丢掉的废弃物,不仅节约经费,在一定意义上也减少了这些废弃物对环境的污染。因此,采用微型化实验是在优化实验环境,减少环境污染的重要途径。

四、“对实验过程中产生的废液、废气及有毒物质进行无毒处理”是防止环境污染的有效手段

在常规的有气体参加反应或生成气体的实验过程中,常把一些有毒的气体,象 H_2S 、 HCl 、 Cl_2 、 SO_2 、 NO_2 排放到大气中,给大气造成污染,为了减少污染可采用将反应过程中产生或剩余的尾气用相应的化学药剂吸收,做无毒处理,例如二氧化硫用氨水吸收、二氧化氮用氢氧化钠溶液吸收,同时得到重要的化工原料——亚硝酸钠,氯气通入碱溶液转变为次氯酸盐,一氧化碳可以点燃生成二氧化碳。在试验中不仅要废气作无毒处理,对实验进程中的一些废液也应处理。例如试验中产生的大量废酸液,可以加碱中和,调至 PH “6-8”后排入下水道,以免腐蚀管道。少量的含氰废液可先加 NaOH 调至 PH 大于 10,再加入几克的高锰酸钾使 CN^- 氧化分解。含重金属离子的废液,加碱或硫化钠把重金属离子变成难溶性氢氧化物或硫化物而沉淀下来,从而过滤分离,少量的残渣可埋于地下。这样不仅有效地减少了有毒化学物质对环境的污染,而且也使学生经常受到现实、直观的环保教育,使学生养成平时爱护环境,保护环境的良好素质。

五、配备必要的通风设备是改善实验环境的有效措施

在实验的过程中产生的一些有毒、有腐蚀性或易爆的气体,除了采用微型实验和适当的化学药剂处理以外,应配备通风设备及及时地把未处理掉的毒气体排出室外,例如排气扇等。一般情况下对于涉及到有害气体实验,应在通风橱内进行操作。尽可能地使有害气体排出实验室,减少对实验室环境的污染,改善实验室的实验环境。

因此,加强化学实验中的环境保护,除了增强师生的环境意识,规范操作外,还应采取一些行之有效的措施。如微型化实验、有毒物质的处理、配备通风设置等。这些都将有利于减轻化学有毒物质对实验室小环境乃至大环境的污染。

基于建构主义的英语教学模式

■ 河南师范大学 教育科学院 张亚琪 河南 新乡 453000

摘要:建构主义学习理论是20世纪末产生的一种新的教育理念。建构主义的学习理论对英语教学产生了深远影响,它强调英语学习的积极性、建构性、情景性、任务性和协作性,是一种以学生为主、师生互动的教学模式。

关键字:建构主义 英语教学模式

文章编号 DOI:10.3969/j.issn.1003-2738(x).2011.03.085

一、建构主义的知识观

建构主义作为一种新的学习理论,它强调知识并不是对现实的准确表征,它只是一种解释、一种假设,它并不是问题的最终答案;认为学习的过程是学习者主动地建构自己知识经验的过程,即通过新知识与原有知识经验相互作用,来充实、丰富和改造自己的知识经验。在建构主义看来,学习者在日常生活和以往的学习中,已经形成了丰富的经验,他们可能没有接触过某些问题,对这些问题没有现成的经验,但问题一旦出现,他们也会基于以往的经验对自己的认识能力,形成对问题的某种解释。

二、建构主义的教学模式

建构主义的教学模式以学生为中心,在整个教学过程中由教师起组织者、指导者、帮助者的作用,利用情境、协作、会话等学习环境要素充分发挥学生的主动性、积极性和首创精神,最终达到使学生有效地实现对当前所学知识的意义建构的目的[1]。在这种模式中,学生是知识意义的主动建构者,而不是外界刺激的被动接受者;教师是教学过程的组织者、指导者、意义建构的帮助者、促进者,而不是知识的传授者、灌输者;教材所提供的知识不再是教师传授的内容,而是学生主动建构意义的对象;媒体也不再是帮助教师传授知识的手段、方法,而是用来创设情境、进行协作学习和会话交流,即作为学生主动学习、协作式探索的认知工具。

三、建构主义的英语教学模式及应用

持建构主义观点的教育家提出了若干教学的理论模式,根据已有的建构主义理论结合英语课程特色,总结主要有以下几种教学模式:

1、支架式教学(scaffolding instruction)。支架式教学就是为学生建构对知识的理解提供一种概念框架(conceptual framework),是借建筑行业使用的脚手架来形象地说明教学的模式:教师引导着教学的进行,使学习者掌握、建构和内化所学的知识技能,从而使他们进行更高水平的认知活动(Slavin,1994)。这种教学思想以维果斯基的“辅助学习”(assisted learning)为基础;他认为,人的高级的心理机能(如对于注意的调节等),在最初往往受外在文化的调节,而后才逐渐内化为学习者头脑中的心理工具。在支架式教学中,教师作为文化的代表引导着教学,起到一个帮助学生认知更高水平的知识的作用。

在英语教学中,技能性知识(听、说、读、写、译)和语法、语音规则、课文(尤其是说明文、议论文)的篇章结构等教学内容适合使用支架式教学。

2、抛锚教学或情境教学(anchored or situated instruction)。抛锚教学首先是指教学应当在与现实情境相类似的情境中发生,以解决学习者在现实生活中遇到的问题为目标(Cunningham,

1991)。学习的内容要选择真实性任务,不能对其做过于简单化的处理,强调现实的问题情境和学科间的交叉。其次,指教学的过程与现实的问题解决过程相类似,展示专家解决问题的类似探索过程,提供解决问题的原型,并指导学习者的探索。由于这种教学要求建立在有感染力的真实事件或真实问题的基础上,所以有时也被称为“实例式教学”或“基于问题的教学”。

在英语教学中,口语会话、段落或短文听力理解、文章主旨阅读、专题写作这样的有多媒体支持或特定场景界定的课程宜采用这种教学方式。

3、随机通达教学(random access instruction)。随机通达教学是由斯皮罗等人(1991)根据对知识建构过程以及高级学习的基本认识提出的。随机通达教学适用于结构不良领域中高级知识获得的新的教学方式,是指对同一内容的学习要在不同时间多次进行,每次的情境都是经过改组的,而且目的不同,分别着眼于问题的不同侧面。这种反复绝非是为巩固知识技能而进行的简单重复,因为在各次学习的情境方面会有互不重合的方面,而这将会使学习者对概念知识获得新的理解。这种教学避免抽象地谈概念的一般运用,而是把概念具体到一定的实例及具体情境中,涵盖充分的实例(变式),分别说明不同方面的含义,实例同时涉及其他概念。

此模式是针对发展和促进学习者灵活运用所学知识的能力而设计的,所以较适用于英语词汇、语法规则和翻译技巧等有一定规律可循的内容的教学。

四、建构主义学习理论对英语教学的启示

1、以学生为中心,学生是学习的主体;在研究学的基础上研究教,学的中心问题是学生的内在因素,尤其是学生的心理活动,注重培养学生的自信心,发挥其智力,授之以鱼不如授之以渔。

2、重视发挥学生的智力因素;激励学生积极思考,创造性地进行交际活动,重视调动学生的积极主动性,激发学生学习兴趣,鼓励学生积极参加英语交际活动。

3、听说读写并重;英语听说读写相辅相成,互为联系,口语与书面语同步发展,眼、耳、口、手各种感官同时作用于英语学习,培养学生听说读写交际能力。

4、容忍交际运用中的错误[2];在英语教学中不是一见学生的错误就纠正,而是只纠正主要错误,因为有些错误一般不会妨碍英语习得过程,直接纠正错误会给学生带来情感障碍;另外,纠错容易把学生的注意力引向语言形式,而忽略了语言内容。

5、重视情景;广泛运用多媒体教学法创设视听情景,促使外语教学过程意义化、情景化和交际化。

参考文献:

[1]何克抗.建构主义的教学模式、教学方法与教学设计[J].北京师范大学学报(社会科学版),1997,(5):74

[2]兼中,俞红珍.英语教育心理学[M].北京:警官教育出版社,1998.195

作者简介:张亚琪(1984--),女,河南周口人,河南师范大学教育科学学院课程与教学论专业2010级硕士研究生,研究方向:课程论。

浅谈中学英语教学中学生创新能力的培养

■ 虞城县李老家二中 陈艳 河南 虞城 476300

文章编号 DOI: 10.3969/j.issn.1003-2738(x).2011.03.086

创新能力是人类突破旧认识、旧事物,探索和创造有价值的知识、新事物的能力。未来的世纪需要大批创新型人才,这就要求学校教育在全面推进素质教育的过程中注重培养学生的创新能力。英语作为一门重要的工具学科,其教学目的是让学生具有扎实的英语基础知识和为交际初步运用英语的能力,从而养成良好的学习习惯,为进一步学习打好基础。在英语教学中注重培养学生的创新能力,使学生形成良好的思维和行为习惯,是我们英语教育工作者义不容辞的责任。

一、英语教学与培养创新能力间的关系

英语作为一门人类语言交际的重要工具,其自身的发展演变过程和人们了解它、学习它、掌握它、运用它的过程无不体现出人类的聪明才智和创造才能。

1、英语的发展是一个不断创新的过程。英语自产生之初至今已发生了巨大的变化。语言的发展变化本身就是一个不断创新的过程。在其发展过程中,人们不断地丰富着它的内涵,使其成为人类文化不可分割的一部分。英语的词汇随着时代的发展日益增多,目前已发展至上千万个,其语法结构、语音也在发生着变化。目前人们已几乎无法听懂中世纪地道的伦敦英语了。

2、英语是我们学习和掌握国外先进思想、科学文化的有效工具。我们在用英语与世界各国的人们进行交流的同时,可以从中学得他们的创新思想和创新手段。我国历史上的“新文化”运动正是我们向西方先进思想和先进技术学习的运动。当时,许多人出国留学,借助所学得的英语、日语、法语等外语来学习先进思想和技术,他们之中涌现了一大批象严复、詹天佑等具有创新精神的科学家、教育家和文学家。而自我国改革开放以来,更有中外文化和思想的交流促成了整个社会经济的不断发展,文化的不断进步。

二、充分发掘初中英语教材中的创新教育素材

现行英语教材 JUNIOR/SENIOR ENGLISH FOR CHINA 中许多内容是最为生动的创新教育素材,教师在指导学生语言知识的同时,可抓住时机利用这些素材引导学生在学习过程中勇于开拓创新。

例如,JEFC 第三册介绍了美国发明家 Thomas Edison 童年的故事,SEFC 第一册又介绍了美国著名的动画片大师 Walt Disney 的传奇经历,教师在教授这些课时可以启发和引导学生学习他们善于动脑、勤于动手、乐于创新的精神。

三、英语教学要适时创设和充分灵活运用语言情景

任何语言知识和运用语言进行的交际都是在特定的情景中发生和存在的。尽管是一个英语单词,它都是客观世界现实情景的反映。英语单词 book 之所以能产生和存在,就是因为客观世界、现实生活中存在着“书”这样的实物。如果在客观世界中不存在“书”的实物,英语单词 book 就不会产生,也就不会存在。用于实际的单词、句子、语篇都是客观世界现实情景的具体反映。词、句、篇只是客观现实情景的声音和文字符号。因此,英语教学要创设情景,利用真实的情景讲解语言知识,进行技能训练和培养听、说、读、写等运用英语的能力。

四、在课堂教学过程中要注重培养和引导学生的创新能力

1、在课堂教学过程中鼓励学生的求异思维。求异思维是创造性思维的核心,在英语教学过程中,教师应引导和鼓励学生打破思维定势,敢于“say No”,从而让学生多侧面、多角度地思考问题。

在课堂活动中,教师作为教学的组织者,应经常采用课堂讨论的形式,积极鼓励学生“标新立异”,用自己的独特见解来回答老师提出的问题。例如我在组织学生学习 New Concept English 第一册第 75 课时,提出了“Why does the shop assistant say women always wear uncomfortable shoes?”的问题,让学生各抒己见,展开热烈讨论。有学生大胆地指责 shop assistant 这句话带有明显的性别歧视,我及时表扬了他,并鼓励学生要注重理解语言的内涵,敢于发表自己的见解。

2、在课堂教学过程中以自由宽松的学习氛围发展学生的个性。自由宽松的学习氛围是学生发展个性的土壤。罗杰斯说:“成功的教育依赖于一种真诚的理解和信任的师生关系,依赖于一种和谐的安全的课堂气氛。”师生之间建立亲密融洽的关系有利于学生产生创造的勇气和信心。教师在英语教学过程中要重视学生自信心的培养,对于学生的成绩、优点以及思维中的合理因素要及时鼓励。

本人在课堂教学中常常以“用英语唠家常”的方式来引出每堂课的新知识点。并通过一系列的活动使学生在活跃的课堂气氛中理解语言、掌握语言和运用语言。例如有一次我在复习教材 Junior English for China 时,我抱了个看似十分沉重大纸板箱子走进教室,随口就说:“the box is heavy. Who can help me?”许多学生都举手要来帮我拿,于是我把这个箱子交给了一位男同学问他:“Could you help me?”他接过箱子便说:“Certainly.”然后我又问他:“Is it heavy?”他掂了掂箱子的份量说:“No, it isn't heavy. It's light.”(这些正是这一单元所学的内容。)随后我又借机问学生:“What is in the box, do you know?”学生便好奇地猜起了箱子里的东西来。接着我如同变魔术般从这只大箱子里拿出了足球、小盒子、茶杯、娃娃、彩蛋、水果等东西,每样东西都要求学生描述它们的颜色和形状。凡是猜中箱子中物品的学生都得到了相应的东西作为奖品。这样,在不知不觉中,学生已经掌握了如何用英语提供帮助和如何描述事物,学生们也在教师创设的自由宽松的情境教学中感受到了学习语言的无穷乐趣。

3、在课堂教学过程中引导学生创造性地学习语言。学生在母语环境中学习英语常常会遇到英语和母语在语音、词汇和各种表达方式上的冲突,而这正是引导学生自觉归纳语言学习规律的最佳切入点。

4、在课堂教学过程中要合理运用创新型教学手段。以多媒体计算机及其网络技术为核心的现代教育技术作为一种创新型教学手段,具有直观性、交互性、生动性等特点,有利于适时拓展教学内容,最大限度地发掘学生的创造力。教师在创意制作多媒体辅助教学课件时也常常将自己的创造力融于其中,从而以教师的教学创新来启发学生的学习创新。

五、通过生动有趣英语课外活动培养学生的创新精神

英语课外活动是学生充分运用英语进行交际,激发创造思维火花的重要途径。教师在引导学生开展课外兴趣活动时应注重学生创新能力的培养。在活动中教师可以组织学生依据现有水平开展各种创造活动,让学生在活动中体会到学习英语的快乐和用英语进行创造的愉悦。

本人在组织学校英语课外兴趣活动时同学生一起将英语活动室布置成颇有童趣的 English Corner。在英语角内学生们布置了 Household Corner (生活功能区)、Reading Corner (阅览功能区)和 Audio-video Corner (视听功能区),充分利用身边的实物

汉语的规范仍需咬文嚼字

■ 西平县柏城镇回民中学 朱云 河南 西平 463900

摘要:语言是民族的标志,规范的语言能精确而有效地表达一个民族任何复杂的思想和理论,任何细腻的情感和艺术。汉语的规范有着极其重要的意义,因为它标志着汉民族乃至整个中华民族的文明程度和发达水平。规范汉语言文字,更有助于向世界表达真实的中国。

关键词:汉语言文字 规范 意义重要

文章编号 DOI:10.3969/j.issn.1003-2738(x).2011.03.087

汉语的规范有着极其重要的意义,因为它标志着汉民族乃至整个中华民族的文明程度和发达水平。语言是民族的标志,规范的语言能精确而有效地表达一个民族任何复杂的思想和理论,任何细腻的情感和艺术。文字和思想感情关系密切,更动了文字,就同时更动了思想感情。

确实,在国际文化交流日益频繁的今天,规范汉语言文字,更有助于向世界表达真实的中国。可是,当令国人自豪、外人神往的汉语言文字卸下她神秘的面纱大胆地走向世界各地时,她在本国的形象也在悄然地发生变化。

大量的网络语言迅速滋生并广泛传播,给文字使用者尤其是正在进行语言学习的学生们造成了极大的冲击。随着网络文化的普及,网络语言在校园内日益活跃,它们成为不少青少年的口头禅,并不时现身在学生的周记、作文、毕业留言甚至班级墙报中。“大虾”“蛋白质”“正太”“874”“GGMM”等迅速兴起的网络流行语让很多人摸不着头脑,这在很大程度上影响了人与人的正常思想交流,尤其是长辈与晚辈之间的交流。

我一直认为,网络语言不乏轻松幽默,在很大程度上能迎合紧张忙碌的现代人放松身心的需要,但不可忽视的是,绝大部分网络语言也明显地存在着语意模糊、不合规范、过度求新、沟通困难甚至粗俗低下等弊病。那些还没有较强的语言规范意识的学生极容易深受其害,因为他们往往更倾向于接纳不规范的网络语言而混淆正确的表达方法。我曾亲眼目睹,一位初中生看到几名英勇无畏的共产党战士在日本鬼子的机枪扫射下壮烈牺牲的悲壮画面时,脱口而出的竟是“全挂”!那一瞬间,这斩钉截铁的两个字令我目瞪口呆。无论怎么听,它传递出来的都是一种酣畅淋漓的快感,仿佛自己打了胜仗。可谁不知,那在鬼子罪恶的枪口下倒下的是自己亲爱的同胞啊!我甚至想到了,假如某一天,这些在网络文化的糖衣炮弹下长大的孩子看到可耻的恶徒被处决,是不是会用“牺牲”之类的词语来表达感情呢。长此以往,孩子们的是非价值观念靠什么来支撑?

当然,年幼的孩子们还不太了解文字和思想感情的密切关系,他们只是在生活中做着简单的模仿。正是因为这样,他们更需要一个相对规范的语言环境。可我们这些具有辨别意识的大人给了他们怎样的学习空间,让他们看到了听到了怎样的语言文字呢?有时,为图方便,我们几乎是随便拈几个近似字充当网

络交流的工具;为了轻松,我们使用某些搞怪的网络语言而乐此不疲……各大电视、报刊等对网络语言的青睐更是在它的广泛传播上起到了推波助澜的作用。口头随意地说,书面胡乱地写,前人的语言智慧就这样轻易地被糟蹋了,不可谓不令人痛心疾首!

想到异国他乡的汉语爱好者,包括那些金发碧眼的洋人正在精心钻研我们的汉语言文字,想到他们能说标准的汉语、写规范的汉字,而我们这些受五千年华夏文化熏陶的中国人竟然不能正确地书写、不能恰当地表情达意,想到若干年后我们炎黄子孙可能要在洋人们悲悯的目光中向他们讨教汉语问题,我的心异常沉重了。我国一代又一代汉语言文字研究者为了继承祖先的语言文字智慧并将其发扬广大,穷尽了一生的心血。如果我们这些后人没能保护他们的成果并继续创造,我们以何面目来面对我们的后人!

面对现实,重任在肩,因此,我们不能再懈怠。我们应该学习那种在语言文字方面一字不肯放松的谨严精神。倘是无关紧要的场合,轻松一点随意一些倒也无妨;倘是严肃而重要的时刻,我们必须字斟句酌,不露破绽。

在我批阅过的学生习作中,曾有“我的慈祥的爷爷终于死了”这样的字句。结合自己的生活体验,或是精心的斟酌,我们应该能够感觉到,“终于”带有庆幸之意,这与文中作者想要抒发的怀念之情极不相符。况且,“死”也不如“逝世”那般显出对长者的尊敬。

还有一位学生家长曾经对我说起他生意上的一次教训。他说因为自己太随便,签合同同时写的是要求对方“一周之后交货”,结果,付了大笔货款,在家苦等数月也没有收到订单上的货物。想打官司讨个说法时,他经别人提醒才终于明白:“一周之后”是多么不确定的一种说法,早已被有心诈骗的商家钻了语言表达的空子。

我们的生活中,这样惨痛的教训还有很多。我惟愿人们尽量避免这样的表错情会错意的状况。所以,我时时提醒自己规范语言,也希望大家都行动起来,努力净化语言环境,创造良好的语言氛围,造福他人,造福后代。

和场景来学习英语。并通过自编自演英语小品、创意制作英语小报和贺卡、写英语书评甚至设计英文个人主页等活动使学生的英语学习兴趣和运用英语的能力得到提高,学生已从在活动中单纯学习英语知识转化为在活动中用语言进行交际,用英语进行创造。

长久以来,我们在教学中由于忽视了学生创新意识和创造能力的培养,而一味地让学生在一大堆地题海中“磨练”应试技巧,导致许多学生“死读书”、怕交际。作为教师,在教学中不注重学生创新意识和创造能力的培养无疑会给他们的终身发展

带来后患。我们英语教师要创新教育理论与本学科教学紧密结合起来,将英语教学活动作为培养学生创新意识和创造能力的活动,积极探索在英语教学实践中实施创新教育的新途径。启发学生积极主动思维,激励学生在学习中的创造性。英语教学只有在学生能积极主动地进行思维时,才能扎实地掌握英语语言知识和为交际进行听说读写英语的能力,并更进一步发挥学生学习的主体性作用,形成学习英语的良性循环。这是民族、历史赋予我们的崇高使命。

化学课堂导入存在的问题及解决方法

■ 安阳市高级技工学校 王瑾红 河南 安阳 455133

摘要:好的课堂导入可以引起学生注意,使学生的思维活动呈现出一种积极的状态。可以活跃课堂气氛,激发学生的求知欲,使学生投入到积极思考,寻求探索的课堂活动中去。但从教学实践看,教师在进行新课讲授时,仍存在一定的无效课堂导入现象,本文就此现象进行分析,并提出建议和具体案例。

关键词:课堂 导入 无效 原则 方式

文章编号 DOI:10.3969/j.issn.1003-2738(x).2011.03.088

所谓课堂导入,就是在讲授新课之前,教师根据一定的教学目标,教材特点,有意识有目的运用各种教学媒体,通过不同的方式引入新课的一种教学行为,是课堂的起始环节。好的课堂导入可以引起学生注意,使学生的思维活动呈现出一种积极的状态。可以活跃课堂气氛,激发学生的求知欲,使学生投入到积极思考,寻求探索的课堂活动中去。但从教学实践看,教师在进行新课讲授时,仍存在一定的无效课堂导入现象,本文就此现象进行分析,并提出建议和具体案例。

1、课堂导入的无效表现及其成因

笔者认为目前课堂导入的无效现象及成因表现为以下三方面:

1.1 导入时间过长,随意性较强

有的教师在导入上耗费太多的时间,造成课堂结构混乱,影响了整节课的进程。同时部分教师没有认真准备,临时抱佛脚,想到什么说什么,脱离了教学的计划性,科学性和严密性,影响教学效果。

究其原因,是教师对课堂导入在整节课教学中的地位不明白,不重视。导入只是课堂的一个开头,它的目的是为揭示课题,为教学做好铺垫。不能喧宾夺主,或者认为其可有可无。

1.2 导入千篇一律,模式化

主要表现为教者对教材教法缺少认识,不能很好的掌握各类课题对导入的不同要求,把课堂导入看成是一个模板,一个公式,平铺直叙。

这种现象的产生主要有两个原因:一是教师对学生的心理缺乏明确的认识,青少年时期的学生正是好奇心重,渴望交流的年龄,他们拒绝平淡。长期单一的课堂教学包括课堂导入对学生的学产生不良的影响。二是教师没有潜心对教材和学生进行研究,在课本上只能看到知识,看不到情感,把学生看成是没有思想的个体,一成不变课堂导入,会使学生对相应学科感到乏味,从而降低他对此门学科的主动性和积极性

1.3 导入盲目,徒有形式

在教学过程中教师对于教学步骤死记硬背,为导而导,他们的导入有形无神,游离于教学目标。例如在讲乙烯时把凯库勒式的“南柯一梦”当做导入。在讲铵盐时给学生做喷泉实验,真可谓离题千里,适得其反。

这种现象的产生究其根本是教师忽视了课堂导入的教学功能,淡化了课堂导入的积极作用。

2、新课导入的优化原则

结合目前的教学实践,笔者认为课堂导入应遵循以下原则:

2.1 明确课堂导入目的,设计要有针对性

课堂导入是为课堂教学服务的,目标是使课堂教学最优化,这就涉及课题的类型,是新授课,复习课还是讲评课,不同的课型所需要的导入也不尽相同。同时教师还要考虑所面对的群体,他们的思维方式,价值取向等。教师在课堂导入时务必紧扣学习课题,围绕学生的认知结构和生活实际来确定导入方法。

2.2 内容形式充满生动性和趣味性

“百学趣为先”。兴趣是最好的老师,也是最好的约束。如果

学生对教师的引导充满了兴趣,这种心理会促使学生表现出一种旺盛的探究精神,从而把学习看作是一种精神享受,才有可能最大限度地投入精力去学习。相反,如果教师在课堂引导上已经变得寡然无味,那么学生对教师所要导入的内容就会未见之而厌之,导致该节课教学低效甚至无效。

2.3 根据本学科的特点,体现科学性与思想性

这是教学各环节都必须遵循的原则,哪怕是只有几分钟的课堂导入也不例外。针对课堂导入,主要表现在教师对知识的正确表达,能够结合教学内容向学生传达正确的价值观和意识形态,易于学生形成辩证唯物的思想观念。

3、有效课堂导入的方式

通过学习和实践,笔者在所教化学学科的课堂教学中探索了以下几种比较有效的课堂导入方法。

3.1 以语言传递信息为主的课堂导入

3.1.1 开门见山,直入主题

直接点出所要学习的内容,明确目标,突现重要性。如讲《化学反应速率》一节时可以直接运用物理中学过的物体运动快慢用速度表示,而引出用什么来表示化学反应快慢。通过这样的导入,学生对化学反应速率有了一个初步认识,在学习中自然会将其与物理中的“速度”相对比进行学习。

3.1.2 联系故事,引出课题

作为课堂导入的故事首先必须和课堂内容相关,同时要求教师的语言讲求艺术性,生动活泼,简练,避免冗长拖沓。如在讲解原电池时可以给学生讲一个小故事,有一位老婆婆,镶了一颗合金牙,可是,自从她镶了牙,就常常觉得不舒服,这是为什么?等我们学完这节课,你就会知道为什么?而且,我们还可以对症下药呢?因为学生对故事原因怀有探究的迫切心情,整堂课学生都会以高涨的热情进行学习,对教师的教学是事半功倍。

3.1.3 复习导入法

通过提问、回顾旧知识,利用已学过的知识承上启下,帮助学生于无形中进入学习新课的情境。例如,在学习氯气的制备时可以和学生一起总结出气体制取的一般思路和方法①化学反应原理②制取气体所采用的发生装置与收集装置③验证制得的气体就是所要制取的气体。下面我们就运用上面所总结的学习思路和方法共同探讨氯气的实验室制法。这样不会使学生觉得新知识的出现很突兀,让课堂有的放矢。

3.2 以直接感知为主的课堂导入

3.2.1 模型展示法

在有机教学时,这是一个实用性很高的方法,比如在讲解原子共面共线问题时,单纯的语言解释是很空洞的,给之以模型,相应的空间形态都非常直观的展示在学生面前,效果甚佳。

3.2.2 实物展示法

是指教师通过实物、模型、幻灯、投影、电视等教具的演示,引导学生观察,提出新问题,从解决问题入手,自然地过渡到新课学习的技法。此法有利于学生由形象思维过渡到抽象思维。对于一些物质的形态色彩,例如苯,氯气,钠,通过展示实物一目了然,有助于学生记忆。

浅议语文教学中课堂提问的技巧

■ 河南省西平县重渠二中 李春贤 西平 463900

摘要:课堂提问是教学中的重要手段之一。因此,如何提高课堂提问的效率、技巧,这是大家十分关心的问题。

关键词:课堂提问 重要手段之一 技巧

文章编号 DOI:10.3969/j.issn.1003-2738(x).2011.03.089

近年来,我对课堂提问的得失进行了思考:为什么有的时候提问无法激发学生的思考?为什么有的提问无法组织起有价值的讨论?学生究竟喜欢怎样的提问?我意识到,提问要有技巧,否则就会流于形式,学生就会始终处在被动的学习状态之中。

一、提问应具有挑战性

如何设计出一个有价值的提问?备课时要慎重考虑。所提问题忌大而空,而应当具体深入,这方面的教训很多。我在教学中发现,像“作品的主题是什么”、“作品运用了哪些艺术手法”、“你有什么看法”等问题,学生一般不愿意多作思考,因为相关的内容教材上一般都有,而且易于概括。回答这样的问题,只不过是对学生的一种“提醒”,使之集中注意力,不具备挑战性。我认为,好的提问应体现教师对教材的独特认识,能引发学生的积极思考,具有挑战性。

二、设计提问善于发现“空间”

教师只要善于动脑筋就能发现,即使教材与教参的编写者把每篇课文的精华都解说得差不多了,但在实际教学中还是有比较大的发挥空间的。因为每位阅读者的感受不尽相同,从自己独特的视角去思考,都会有新的发现。因此设计课堂提问时就必须独辟蹊径,问出新意。

三、提问的形式应当新颖

提问时应当尽可能将抽象的问题具体化,有的时候,既要引导学生准确回答出问题,又要注意引导学生,让他们展开想像的翅膀,使他们在思考中有所创造。如《我的叔叔于勒》一课,在讨论谁是本文的主人公时,学生的看法分歧较大。有的同学认为“菲利普夫妇是本文的主人公。”有的同学说“于勒是本文的主人公。”同学们见仁见智,意见难以统一。

在这关键时刻,我提出了这样一个问题:“文章是借谁来表现主题的?”同学们猛然醒悟了,他们认识到:首先从构思看,小说题为“我的叔叔于勒”,但小说以“我”为叙事的主体贯穿全篇,用明线,详写“我”的父母对于勒叔叔的态度的变化,于勒只是作为暗线来虚写和略写的,他的身世浮沉、际遇坎坷,都被作家置于幕后,而把菲利普夫妇推到幕前表演。其次,从小说的主题看,小说是通过塑造人物形象来反映社会生活的,因此,小说的主旨往往是通过主要人物的活动体现出来的。

这篇小说无疑是嘲讽和批判拜金主义的社会现象的,而菲利普夫妇对于勒态度的前后变化,正是这种拜金主义思潮的体

现。因此菲利普夫妇是本文的主人公。但从中心看,于勒是占据主导地位的中心人物。于勒的身世浮沉,在资本主义社会里很有代表性,作者从于勒身上形象地揭示了资本主义社会人的价值标准和人与人之间关系的本质——金钱。从情节看,于勒两次变化身世,菲利普夫妇对于勒的态度也变化了两次——小说中的矛盾冲突和故事情节是紧紧围绕于勒展开的。从构思看,不能只看明暗虚实或者用笔的详略,而应看人物在表现中心方面的地位,在故事情节发展和矛盾冲突中所起的作用。菲利普夫妇虽在幕前表演,但他们的一举一动都是围绕“于勒”展开,他们是幕前的“小丑”,而不是主人公。经过讨论,同学们认为既可以说菲利普夫妇是本文的主人公,也可以把于勒作为本文的主人公,关键是怎么来看待他们在文中的作用。

四、要教会学生具体问题具体分析

课堂提问的目的是启迪学生积极思考,培养独立思考的习惯,并不是非要得出一个符合教师意愿的标准答案,只要能言之有理,都可以自成一说。即使对一些有所谓“定论”的问题,也是可以探讨的,这是最基本的教学原则。

例如《藤野先生》一文的开头便写道:“东京也无非是这样。”“这样”是指下文所介绍的清国留学生的醉生梦死、寻欢作乐的生活。“也”的表达效果是什么?“也”是表比较的,是与国内相比,即鲁迅对在国内看到的一些青年不思救国,整日悠哉游哉的丑态,本已极为厌恶,没料到来到东京,又碰到了这样的一些留学生。“无非”是“只不过”的意思,把作者失望、苦闷的心情表现出来了。于是便很自然地引出另一句“到别的地方去看看,如何呢?”此句既与首句呼应,又过渡到下文赴仙台求医和遇到藤野先生。

像这样前后呼应、承上启下的词语,集中表现学生对课文内容最本质的感受,我们不妨从另一个角度看这个问题,上了一节课,读了一篇文章,听了别人一席话,最终留下印象的不就是一两句话吗?如果在阅读基础上强化“一个词”、“一句话”的印象,在日后的学习中,它是有可能“还原”为一篇文章、一节课、一席谈话的。

总之,只要教师善于动脑筋,在提问前用心设计,让提问具有挑战性,形式新颖,让学生具有发挥空间,教会学生具体问题具体分析,就能用提问去叩开学生思维的大门,让学生经过潜心思索,在回答问题中发展思维,获取能力。

3.2.3 演示实验导入

一些不能够采用学生实验的演示实验,可以帮助学生理解记忆实验的特点,避免学生死记硬背,同时可以激发学生学习化学的兴趣。例如铝热实验。

3.3 以实际训练为主的课堂导入

3.3.1 习题演练导入

例如在讲解物质的量这一部分时,给定学生每个水分子的大小,然后让学生计算一滴水有多少个水分子,计算过程的繁琐性自不必说,就得到的结果亦很惊人,然后教师趁热打铁,即可

引出物质的量的相关知识,水到渠成。

3.3.2 实验操作导入

这是化学教学中常用的方法,而且效果也非常好。比如在讲解铁三角时可组织学生做亚铁离子到铁离子,亚铁离子到铁单质的转化实验,让后引出铁的各价态的关系。

导无定法,千姿百态的课堂导入使课堂教学变得引人入胜。课堂导入使用是否高效直接关系到课堂教学的效率,因此,教师应重视培养自身的导课艺术,让它真正成为课堂的活化剂,使课堂教学更精彩。

幸福地做班主任 做幸福的班主任

■ 郑州市第二十四中学 赵红 河南 郑州 450005

文章编号 DOI:10.3969/j.issn.1003-2738(x).2011.03.090

班主任工作是一项艰巨、繁琐、很容易让人疲惫的工作,但同时它也是具有思想性、知识性、科学性、艺术性和创造性的工作,它能提高人的管理水平和处理生活的能力,能够突显人生的价值和提升人生的品位。在这飞速发展的时代里,班主任也应该改变一下传统的管理观念和模式了,不能沉浸在死气沉沉的气氛中,应该幸福地做班主任,做一个幸福的班主任。其实,幸福的关键在一种心态,一种观念,要培养自己的幸福感。

一、调控好自己的情绪,以平和的心态对待工作

班主任是学校教育教学管理的具体操作者,每天都要面临几十个活蹦乱跳的学生和繁杂、琐碎、重复的工作,也难免会遇到不顺心的事。但要想成为一个幸福的班主任,首先自己要有良好的工作状态和心理状态,不要把失意和痛苦随意挂在脸上,把日子过得苦不堪言。工作就是工作,它只是生活的一部分,如果不能改变,那最好的心态就是享受。班主任应该这样对待工作:优秀了继续努力,落后了不言放弃。只要没敷衍自己的工作,是在用自己的责任心来面对,就不要让一时的成功与失败来左右自己的心情,坦然地面对学生的各种所谓的“错误”和“不懂事”。因为他们是学生,正是在学习如何读书、如何做人、如何生活的时候。他们需要时间,需要宽容,需要引导,需要爱心。那班主任就要多一点包容,多一点理解,多一点关爱,少一点指责。即使在特殊的情况下,激动的场合中,也要保持平静的心境,特别是在处理突发事件时,或出现与学生剑拔弩张的情况下,更要注意自己的情绪。应避免正面接触,采取迂回战术,调整好情绪后再进行教育。“山高勿直上,礼让架起云梯;河险且绕行,宽厚乃是渡桥。”班主任要达到良好的自我调控的心态,在高兴时,笑容满面,但在伤心时,切忌眉头紧锁;兴奋时可拍手鼓掌,但在惧怕时,不能手足失措。要积极向上,心情开朗,轻松稳定,精力充沛,对生活和工作充满热情与信心,让自己愉快地度过每一天。

二、从思想和行动上解放自己

作为一名班主任,会发现班里时时刻刻都有管不完的琐碎事,要想成为一名幸福的班主任,应该主动地在思想和行动上解放自己。思想上的“自我解放”,就是要更新教育观念,明确自己的使命是引领人格,而非管制学生;自己的身份是学生思想的引路人,而非学生集体的独裁者。行动上的“自我解放”,就是应善于改革教育方法,要变个人权威为集体意志,要变孤军奋战为师生合作。有时班主任的苦与累都是自己的错误观念造成的,不相信学生的自我管理能力和凡事都一个人支撑,想想如果班主任对班上的什么事都不放心,什么事情都要亲自过问,什么都想抓有时反而什么都抓不住。这样往往心力交瘁,事倍功半甚至得不偿失。不要总认为学生自觉性差,能力不强,实际上学生源于教师对自己的信任而产生的自觉性是不可忽视的,学生潜在的组织能力和管理能力更是不可低估。该放手时就放手,如我班的运动会及入场式、歌咏比赛、健美操比赛、篮球比赛等全由学生自己来组织,都取得了较好的成绩,学生得到了锻炼,尝到了成功的乐趣,积极性也比较高。平时的班级管理我也尽量多的让学生来参与,学习、纪律、卫生、各项活动都由专人负责,一个班级管理的重担让十几个人甚至几十个人来分担,班主任只需要当参谋,出主意就行了。一直以来,我们班各项工作井井有条,年年被评为校优秀班集体和优秀团支部,还被评为郑州市文明班集体。但是这种管理的重点是引导学生制定出班级规范,以制度的形式来保证每一位学生都有参与班级管理的权利和义务,要变以

“人”治班为以“法”治班,使学生真正成为班级的主人。当每一个学生都以主人翁的姿态与班主任协力建设班集体时,班主任还会感到累吗?班主任的工作一旦减肥消肿,精力会更集中,工作目标会更明确,工作效率也会明显提高。

三、沟通从心开始

雨果说:“世界上最广阔的是海洋,比海洋更广阔的是天空,比天空更广阔的是人的心灵。”班主任是班级工作的主要操纵者,要想成为一名幸福的班主任,从任职的第一天起,就应该在创造师生和谐交流,加强心灵互访上下工夫。要用自己的学识和丰富的人生阅历,做学生成长路上的知心朋友和引路人。不仅要扮好严师的角色,而且还要给予学生知心朋友的贴心,学习和生活导师的热心,父母的爱心,心理医生的细心。当班主任以一颗真诚的心来对待学生的一切,并让学生感受到班主任的爱、尊重、信任与理解时,心会跟爱一起走。心与心贴近了,这样与学生的沟通就容易起来,一旦与学生架起了沟通的桥梁,好多问题就很容易解决,班主任的工作会变得轻松、愉快,而且事半功倍。

四、家教结合,形成合力

家长是孩子人生道路上的第一位老师,“望子成龙”,这是每一位中国家长的心愿。作为育人成才的学校,无疑承载了无数家长的殷切期望。然而,家庭教育是学校教育的基础,二者是相辅相成的,仅靠学校教育而忽视家庭教育,无疑会造成教育的严重缺失。学生是班级的主体,家长是班级的后备力量,班主任要架起学校与家长之间沟通的桥梁,走进家长的心灵深处,用真诚的心与家长沟通,共同承担起教育孩子的责任。可以通过电话、家访、不同形式的家长会等与家长交流沟通,让家长树立起正确的和学校一致的教育观念。父母对孩子的爱是世界上最伟大的,为了孩子让他们上刀山下火海都愿意,所以班主任一旦以真诚取得了家长的信任与支持,这份力量是巨大无穷的,班级工作必将主动而事半功倍。

班主任可以建立家长委员会,帮助学生解决一些仅靠老师无法解决的困难;可以邀请一些有特长的家长辅导学生的课外活动;还可利用家长现有的社会关系,发展多种渠道,安排学生走出校园,走向社会,参与一些社会实践活动等。

我班利用班会的时间开展了家长讲座,让家长把自己人生中成功与失败的经验教训,讲给学生听。正如一位家长所说:“我通过我的人生经历,给大家带来启迪,带来快乐,如果能够在现在或数年后,因为有一个叔叔给你讲过的一件事或是说过的一句话影响了你,帮助了你,这就是目的,也是我的快乐。”这些家长的人生经历不但影响触动了学生,让我也受益非浅。

五、要有关爱自己的意识

要想做一名幸福的班主任,还要学会关爱自己。班主任要学会体验、享受工作中的乐趣;要有适当的目标,有满足感、成就感;要有良好的生活习惯和个人业余爱好;每天要有所作为,但要防止过度疲劳;还要争得家人的理解与支持,在家要做一个好妻子好丈夫,做一个好爸爸好妈妈。

教育不仅是一门科学,更是心灵的艺术,是以心灵感受心灵,以心灵耕耘心灵,以心灵感染心灵的艺术。要做一个幸福的班主任,要有良好的状态,以积极的体验激发和感染学生,用爱和真诚的情感去点燃学生心灵的火花。当我们尽情欣赏自己用真爱托起的一颗颗新星时,当我们用心品味自己以辛勤换来的累累硕果时,我们感受到的只有两个字“幸福”。

如何调动一年级学生学习汉语拼音的兴趣

■ 襄城县文昌小学 杜俊霞 河南 襄城 461700

文章编号 DOI: 10.3969/j.issn.1003-2738(x).2011.03.091

拼音是学习汉字的基础,是小学生漫长的求学生涯的第一步。孩子在学会拼读方法、熟练拼读音节后,可以利用它来识字、查字典、阅读文章等等。孩子在进行书面交流时,遇到不会或一时想不起来的字,都可以先用汉语拼音来代替,等到方便时再查字典找到对应的汉字。学习汉语拼音是整个小学阶段中最为基础,是学生漫长的求学生涯中的第一步。但对于刚入学的孩子,以形象思维为主的他们,掌握的难度较大。如何让儿童在不拘一格的学习方式中积极愉快地度过小学学习的第一道难关——汉语拼音。谈一谈自己粗浅的看法:

一、抓住学生的心理特点,激发学生的学习兴趣

对于每个刚入学的小学生,他们对学校、对教师充满了好奇心。在教学中抓住学生这一心理特点,可以有效地激发学生的学习兴趣。我为了使学生对学习汉语拼音产生浓厚的兴趣,在导课时精心地创设生活情境,使他们置身于有趣的生活氛围中,让他们产生强烈的求知欲,尽快达到最佳的学习状态,做到事半功倍。例如在学生刚刚接触拼音教学时,以故事情节引入。根据一年级的小朋友最爱听故事的心理特点,我有意识地选择了几则引人入胜的故事,讲给他们听,当学生听得津津有味时,再告诉学生,只要掌握了拼音,大家就能自己读懂很多有趣的故事,这是一件多么有趣的事情啊,顿时产生了对学习拼音的积极性。同时让孩子们知道只有学习好汉语拼音,才能把普通话标准。进入小学生活,师生之间,同学之间都需要用普通话交流。但对于刚入学的孩子们,他们满口都是方言,交流时各种语言都有。针对这种情况,我们教师可以编一些因读不准音而闹出笑话的故事讲给学生听,让他们知道,只有学好拼音,才能把普通话说好,与人交流就不会闹各种笑话。并且向学生介绍普通话就是我国的国语,说好普通话还可以和全国各地的小伙伴交朋友,进一步地让学生们感受学习汉语拼音的重要性。以此来激发孩子们学习拼音的兴趣。

二、汉语拼音教学尽可能有趣味性,宜以活动和游戏为主

学生要学会汉语拼音。能读准声母、韵母、声调和整体认读音节。而在短短几个星期里,学生会识记 23 个声母、24 个韵母、16 个整体认读音节,这么大的识记量,就要将儿童熟识的语言因素作为主要材料,同时充分利用儿童的生活经验,注重教给识记方法;力求识用结合。

1、运用多种形象直观的教学手段,创设丰富多彩的教学情境。如结合图片识记法如。书上第 2 课的图,是一幅富有生活情趣又生动的画面,妈妈正在屋前晾衣服,屋前有一棵 y 形的小树,小弟弟正在池塘旁边喂鱼,有一只乌鸦正站在池塘边的大树上。在这里,既提示了学习的内容,帮助儿童记忆字母的音和形,衣—i,鱼—ü,乌—u,使孩子受到美的熏陶。

2、“玩游戏是孩子的天性”,尤其是低年级的学生,我们要充分利用孩子的这一特质,将游戏带入拼音教学的课堂,使孩子乐学易学。如在学习单韵母时,老师先示范编一些儿歌帮助孩子记忆字母的形,而到了学习声母时,我就鼓励学生“自编儿歌”识记,这既帮助学生记字母,开拓了学生的思维,又调动了学生学习的主动性。如记声母“l”时,有的学生编“像根棍子 111”,还有的说“像支粉笔 111”,又如“像根薯条 111”,生动形象,十分有趣。另外我还常常要求学生发挥想象力,用绳子、小棍或手摆成学过的字母。让学生动手又动脑,开心学拼音。在指导拼读音节时,我还制作了“大风车”等学具,在风车的每片叶子上写上不同

的声母,风车的轴心粘韵母卡片,每转动一次风车,就有不同的声母与本课韵母相拼,形象有趣,学生拼读的积极性高。

这些安排充分体现了玩中学,在游戏中学的设计思想,符合一年级小学生的认知水平和学习特点。

三、说写结合

当学生有了一定的汉语拼音基础后,教师就应积极为学生创造更多的机会,引导他们运用所学的拼音读读写写做做,在实践中巩固,在巩固中发展。汉语拼音是口耳之学。学拼音就是要练口练耳,重学生的模仿实践,轻教师的理论讲解,反复历练,熟而生巧。归根结底在拼音教学的备课中把握住以下几点,就不会偏离课改要求:

1、明确目标,汉语拼音的学习重在考察学生认读、拼读的能力,用拼音帮助纠正地方音。

2、拼音教学的难点在于记住形。对于发音,可以利用学生的母语资源,结合生活经验在具体的语言环境中读准音。

3、利用好课文中的情境图:每篇课文的插图为我们提供的是一个情境,是帮助学生再现自己真实的生活情境,结合自己的感受来说说,而不是老师单纯的看图说话训练。

4、儿歌学习的目的是培养学生的阅读兴趣,不要拔高要求,让学生记住儿歌中的每一个字。

5、字母的书写一定要正确,这个正确就是要严格按照书上的笔画一笔一笔的写。拼音字母有别与英语字母,不能一笔写成。所以教师要掌握正确的笔顺名称当然,让拼音教学的课堂充满童趣的方法还有很多,但只是手段,是方法,一切是以提高课堂教学效率为宗旨的。

四、温故知新,牢固掌握汉语拼音

小学生的年龄特点是易记,易忘,怎样使学学了不忘,牢固地记住汉语拼音呢?这就要靠不断地复习温故知新。复习巩固的方法很多。如学生学了几个声母或韵母后,就可以把这几个声母或韵母贴到墙上去,让学生天天见面读一读,看看形状记一记,走到教室说一说,回到家里,讲一讲,同学们每天花的时间不多,却收效却甚大。

除了天天复习外,我还注意阶段性的温故知新,不断巩固复习。在阶段复习时,我注意启发学生寻找规律。寻找规律能启迪学生的智慧,培养学习的能力。即能引起兴趣,又使所学的拼音知识得到巩固,学生的掌握率,温故知新的过程中得到提高,效果也很好。

其拼音教学的方法需要我们来创造,它是“活”的,随着学生的变化而变化,只要我们善于把干巴巴的抽象符号变活,善于寻找规律,善于抓住儿童年龄特征,就一定能提高拼音教学的效率,收到事半功倍的效果,也为学生识汉字打下了一定的基础。



浅谈中学物理与素质教育

■ 河南省伊川高中 牛静辉 河南 伊川 471300

文章编号 DOI:10.3969/j.issn.1003-2738(x).2011.03.092

物理学是一门应用性极强的学科,没有物理学就不会有我们今天的文明生活,没有物理学的发展就没有我们今天的现代化生活,它的发展为人类创造了巨大的物质财富,显示了科学的巨大力量。在学习物理过程中,让学生了解现代科学技术的成就。所以,学习一定的物理学知识不仅是作为一个高素质公民的前提条件,也是适应现代社会的必要条件。

一、在学习物理的过程中培养学生的科学态度

物理学的最大特点就是以实验为基础,从实验出发,寻找规律,再用实验去验证结论。所以,它要求学生必须以科学严谨的态度去对待,实事求是,不靠主观臆断去猜测、捏造。当然,在这个方面,教师的作用也是不可忽视的,首先对于教师的演示实验,必须作到在能排除干扰的情况下,尽量做到位,而不是随意性的一带而过,或者将某一次的失误说成是实验条件的不是,这样的话不能说服学生,从而传递给学生一种意识:物理上的规律有时候也是不严格的。

一般来说,在中学阶段所做的实验基本都是定性的研究物理量间的关系的。定性分析也是一种极其重要的科学方法,定性和半定量化的方法的运用,可使我们抓住物理问题的本质,而不是一下子就陷入对细枝末节的探讨。过度的量化,容易使学生迷失在各种形式的数学推演和运算之中,而伤失了对丰富而生动的物理本质的认识和理解,过度的量化,使物理更为抽象难懂,更容易使学生伤失学习物理的兴趣和信心,这些都是与我们物理教学目的的本意背道而驰的。实际上在许多情况下,定性方法比定量方法更为有效,而且定性和半量化分析方法的应用对于物理思维能力的提高、科学素养的培养具有更为深刻的意义。很多科学工作者在解决物理问题时总是先理解题意,定性分析物理过程及其特征,定性考虑多个不同的求解途径和可能的结果,最后才选择合适的方法、途径去解题。所以,在演示完定性研究的实验之后,及在得出关系式前,还应和学生说明,得到这个关系式并非就是这个实验,而是设计更严密的实验多次实验最终得到。这样,学生也会逐渐形成一种意识:要做研究,必须严格、一丝不苟,尊重客观事实,来不得半点虚假。

二、在学习物理的过程中培养学生的合作意识

在学习物理的过程中,学生亲自做实验也是很重要的一部分,在此过程中也在锻炼学生的素质,那就是学会人与人之间的合作,当然提高了动手能力也是一个很重要的目的。在学生实验中,一般采用的是合作方式(目前以两人一组居多)。两个学生或者几个学生一起出主意,然后一起参与动手,在这个过程中,学生已经开始学习扮演不同的角色,比如,其中一位同学负责安排任务的分配,其中一位负责检查等等。当然,也应做适当的轮换,让每位学生都体会到各个位置的重要性和不可分割性。将来他们所踏入的这个社会就是一个需要人与人合作的社会。在合作的过程中同时会使学生养成一种强烈的责任感,这也是作为一个合格的现代化人必须具备的素质之一。

三、在学习物理的过程中培养学生思考问题的习惯

在物理课程中,强调的就是认真观察,在观察事物时,不带任何的主观色彩,而是以自然观察的方法以及用实验来观察的方法。物理学理论的建立一般都遵循着这样一个途径:观察实验(广义的)、进行假设、设计实验验证假设、总结理论、通过广泛的实践验证理论……在其他领域,大到科学理论的建立,小到台灯、自行车故障的排除,基本途径都是相似的,有意识地沿着这

样的途径去思考问题,寻求解决的方法,是一种重要的能力。我们的物理课程一直坚持对学生进行“物理学是从实践中来,到实践中去”这样的教育。

第一,作为教师应注意不给学生造成这样的错误印象,好像通过课堂上的一两个实验,收集三五组数据就可以得出一个物理规律。而是要让学生认识到,课堂上用于归纳物理规律的实验不过是科学方法的一种演示。这一点,在前面已经提到过。

第二、重视“猜测”在科学发展中的作用。我们一直重视从事归纳科学规律,而后用演绎的方法利用这些规律去解决问题。这样的做法是正确的,但有两点常被忽略。其一,单纯的演绎不能得到新的认识;其二,单纯的归纳得出的规律只适用于与原型相同的场合,不能成为普遍规律。这两点都告诉我们:创造性思维往往需要猜想。这种猜测也是在一定的知识储备的基础上才可以,而不是胡乱猜测。

四、在学习物理的过程中积累研究问题的方法

在物理课本中所出现的研究问题的方法有很多,比如说:理想模型、等效替代法、类比推理法、理想实验法、控制变量法等。以类比推理为例。

物理学是自然科学中的一门基础科学,它不仅有一定的知识内容,而且这些内容之间存在着必然的内在联系。将新、旧知识进行类比,给学生以启示,使学生易于掌握新知识,同时也巩固了旧知识。

如在学习静电场一节内容中,“电场”概念的建立是极为重要的,但由于这个概念比较抽象,学生一般难以理解。那么可以用力学中所学重力场与之做类比:地球周围存在着重力场,地球上所有物体都处于重力场中,都受到了地球的作用力——重力。同样,电荷的周围存在着电场,电场对处于其中的电荷有电场力的作用,(如:点电荷间的库仑力的作用)。再由物体在重力场中具有了与地球位置有关的重力势能,引导学生总结出,检验电荷在电场中也应具有与场源电荷位置有关的电势能。如此类比,相当于在新旧知识间架起了一座桥梁,让学生能够从已掌握的旧知识中顺利地接受和理解新知识。

如讲电容器的电容时,可以用水桶作为例子,不同的水桶,要装同样高度的水柱时所需要的水量是不同的,或者装同样的水量产生的水柱高度是不同的,所以不同的水桶都有一个用来表示容纳水量大小本领的量,那就是横截面的大小;电容器两极板间的电势差就相当于水柱的高度,电量就相当于水量,所以对于电容器的电容的物理意义,让学生通过这样的类比后,马上就可以知道是表示容纳电荷本领的物理量。

学生在掌握物理知识的同时又学到了研究解决问题的方法,接受新事物的方法,作为学生本人,如果不喜好物理本身,他可以不用去深究物理量之间的进一步关系,但是学习物理的这种知识全部遗忘后留下来的就是素质。

五、在学习物理的过程中培养学生的爱国热情

物理学史也是培养学生素质的一个绝好材料。物理学史是人类对自然界中各种物理现象的认识史,它研究物理学发生、发展的规律。在我们的物理教学过程也总是能抓住各种机会讲解物理学的发展史,让学生了解物理学中的基本概念、基本规律和理论的萌发、演变过程,让学生了解到这些规律、定理也是靠科学家的不懈努力最终获得。而物理学的发展促进了人类文明

浅谈英语阅读理解解题技巧

■ 河南省伊川高中 申玉卿 河南 伊川 471300

文章编号 DOI: 10.3969/j.issn.1003-2738(x).2011.03.093

阅读理解部分自 2000 年以来,高考试题中通常包括 5 篇题材各异的短文,阅读理解总量不少于 1000 个单词,且题材多样化,包括日常生活、人物传记等,文章的题材也尽量避免单一化,短文部分共设计 20 小题,每个小题 2 分,共 40 分,占总分的 26.7%,所以考生能否在高考中取得高分,阅读理解起着关键作用。因此平时对考生要进行大量的阅读训练,并且要掌握一定的阅读技巧和方法,才能取得好成绩。

一、阅读理解解题步骤

1、快速浏览(略读)。快速浏览全文了解文章的大意,注意关键段、关键词。

2、带问题阅读。读第一遍时,目的不明显,所以该记住的一些事实未必留心,带着问题重读,可以迅速找到所需信息。

3、统观全篇,前后照应。立足整体,把全文再读一遍,各题的答案也应该是相互照应的。不应自相矛盾,短文后的四五个测试题中必有一个关键题,关键题答对了,则势如破竹,反之则会引起连锁反映。

二、解题技巧

(一)词义猜测题解题技巧

阅读理解中对词汇的测试,主要测试考生利用上下文判断单词或词组,在特定语言环境中确切含义的能力,其中所询问词组或句子往往不为考生所熟悉,但又能在短文中找到线索进行推测,所以这类考题是检查考生是否具备了根据一个词、词组或句子所处的特定的环境来判断其意义的能力。

A、常见的提问方式

- 1 In line...,the word...means...
- 2 The word...in the passage means...
- 3 According to the passage,the word...is known as...

B、具体方法

1、定义法或同位法。通过定义、同义词、近义词、短语、定语从句或同位语从句来说明词义。例 1 Annealing is a way of making metal softer by heating it and then letting it cool very slowly 解释:表语部分直接定义出 annealing 的含义是“一种通过加热然后慢慢冷却,使金属变软的方法”,即“退火”。

2、反义词。反义法是利用反义词来说明词义。例 2 Most people object to the plan,only a few are for it 通过第一句“反对”说明 are for 是赞成。

3、利用常识来推测词义。有时可以直接或间接的生活经验及常识来推测词义。例 3 To door was so low that he hit his head on the lintel 根据常识判断“门太矮了,头会碰在门顶上的过梁上”。

4、利用构词法来推测词义。例 4 As the heat on creases,the young hurricane begins to more in a counterclockwise motion. Counter 是前缀“反、逆”,clock 时钟,wise 方式方法,可知是“逆

时针方向”。

(二)归纳概括题解题技巧

归纳概括题主要考查能否通过理解分析全文,区分主要信息和次要信息,进而总结归纳文章的大意,能够抓文章的主要信息是阅读能力的一个极为重要的方面,设题时常有 title,main idea,subject,theme,topic 等词,做这类题时常用略读法,

1、主题的判断。为了使读者能直接了解文章的主要内容,作者通常采用主题句的写作手法,要求考生注重寻找关键词,常见提问方法有:

- 例 1、The main point of the passage is...
- 例 2、The passage deals mainly with...
- 例 3、The main idea of the passage may be...

2、标题的拟定。标题是文章中心思想的一种体现形式,也是对所读文章内容的归纳,概括,常见的提问方式:

- 例 1 The title that best expresses the idea of the passage is...
- 例 2 Which of the following titles about the whole passage?
- 例 3 A good title for the passage would be...

3、作者写作意图的推断。只有读懂文章,了解文章的中心,才能了解或推断出作者的写作意图,常见的提问方式:

- 例 1 The author's purpose in writing this passage is...
- 例 2 The aim of the writer is to show that...
- 例 3 The author implies that...

(三)推理判断题解题技巧

阅读的目的不仅在于只读懂原文,还要求考生在理解文章观点的基础上,领悟作者的言外之意,推理题主要考查的思维判断能力,要求考生在阅读过程中注意作者的措辞,根据提问中的关键字眼和文中相应的有关内容进行分析,归纳和逻辑推理,从而提出作者未说明,但已在字里行间暗含的意思和观点。推理性试题大多含有 infer,imply,suggest,conclude 等词。

(四)细节判断题解题技巧

细节判断题就是我们平时所说的“wh”问题,即 who、what、where、when、why、which、how。主要针对论证,支持主题的事实设题。一般是先用导读法找出与问题相关的短语或句子,再对相关的部分进行细读,找出问题答案。解这类题时审题是关键,一定要看清问题所问的是是什么,选择正确答案时,要把四个选项逐一与文中信息对照再确定,一般可在做完其它题型后再做,因为在查找其他信息时,可能会找到与细节判断题有关的信息,这样可以节省时间。

总而言之,逐步养成良好的阅读习惯,学会在一定时间内,面对一篇短文,读哪些主要内容,忽略哪些内容,迅速抓住文章的主旨和作者的基本观点,并体会到阅读的乐趣,无论如何有了每年 360 多篇的阅读量,比起高考的阅读量已相当可观了,其意义也是不言而喻的。

的发展,给人类文明带来了许多,包括有好的,也有不好的。如在二次世界大战期间,美国在日本上空投掷了两颗原子弹,给人类带来了许多伤害。原子弹的出现,不能不说是物理学上的一个伟大成就,运用好了,可以造福人类,运用不好就只能给人类造成各种威胁和灾难。这就要让学生从小就树立一种意识:我们的科学技术是用来造福人类的。

让物理学的教育在素质教育中发挥作用,或者发挥更大的

作用,也需要教师的努力。教师自身的素质也要相应跟上。要主动引导学生参与教学的主要环节和过程,包括备课、考试出题、教学测评、学习情况调查分析、教学研讨和交流等等,使他们通过转换角度,调整自己的方位,打破教与学的封闭和隔绝,体悟教学的真谛,唤起他们求学上进的精神动力,了解自己的知识水平,扬长补短,多方完善,从而把教师的“示范性”和学生的“实践性”紧密结合在一起。一切以提高学生素质而努力。

让语文课堂灵动起来

■ 洛阳市老城区坛角小学 司晓慧 河南 洛阳 471000

文章编号 DOI: 10.3969/j.issn.1003-2738(x).2011.03.094

新课程理念倡导培养学生的创造性思维和学习方式的多样化,促进全体学生的全面发展,而实现这些目标的主阵地在于课堂,在课堂教学中,教师又往往会对学生的表现作出评价,因此课堂评价的语言对学生的发展就尤为重要,如果评价语言适当,就会给课堂带来生机与活力,就能更好的激发学生的学习兴趣和创新思维。反之,则会打击学生学习的欲望和热情,甚至影响学生身心健康和创新思维的发展。那么,怎样的评价语言才能激发学生的学习热情,使得语文课堂灵动起来呢?下面谈谈自己的几点看法:

一、评价语言要有幽默感

新的《语文课程标准》首次强调指出了语文学科的人文性,老师风趣幽默的语言必将使学生受到潜移默化的影响,从而有助于学生良好人文素质的养成。孩子们都喜欢幽默的老师,这样的老师能给学生以亲切、平易近人的感觉,如果老师把幽默恰如其分地用到课堂中去,会拉近老师与学生间的距离,形成良好的课堂气氛。贾志敏老师执教《镇定的女主人》时,上课开始,一学生错把课题解释成了“慌乱的女主人”,全班哄笑,而贾老师却风趣地说:“我看你才是慌乱的小姑娘哩!”女孩含羞而坐,以后每回提问,小手依然举得那么勤。后来在一次学生读课文时,贾老师还特意请了她:“请刚才那位慌乱的小姑娘来读。”女孩听后笑容绽放,字正腔圆,有板有眼地读了起来。不难发现,老师一句善意风趣的话语犹如沁人心脾的春风,抚慰了学生的焦灼的心灵,从而收到了意想不到的效果。

而像这样的语文课,又有哪个学生不爱学呢?在平时的教学中,有时学生会重复前面的几个同学的回答,聪明的老师不是去指责学生,而是幽默地笑着说:“你认为这很重要,再强调一下,对吗?”有的老师见学生能读出藏在字里行间的意思会夸奖道:“你简直有一双孙悟空的火眼金睛!”对合作成功的小组会夸奖道:“你们真的是黄金搭档,乖乖!真的有效!”我想,老师这风趣幽默的语言,这笑看风云的健康心态,对学生的影响一定会是终身的,遇上这样的老师,学生是何等的幸运!

二、评价语言要有激励性

学生需要教师的激励。激励能激发人的潜能,能使人心智开启,灵感涌动。学生在宽松、和谐、民主的自由空间里与老师、学生进行心灵的碰撞、生命的融合,不断获得成功的体验,并在成功中走向成功。《语文课程标准》也指出:“对学生的日常表现,应以鼓励、表扬等积极的评价为主,采取激励性的评价,并正确加以引导。”老师不能吝啬赏识与赞许,及时送上充满激励的评价语能让学生增强自信心,体验到成功的快乐。如:一位教师在执教五年级下册语文《冬不拉》一课时,一学生在朗读冬不拉王子与瞎熊搏斗这一自然段后,老师激动的说道:“你读得太棒了!通过你声情并茂地读,我们好像看到了王子与瞎熊搏斗时那令人荡气回肠的场面。”顿时我们发现读书的这位同学变得更自信了,从她更为精彩的朗读我们感受到她油然而生的自豪感。同时,也激发了其它同学的读书热情,他们开始一个个争着要表现自己。

又如:一代名师于永正在一次公开教学课上不意中叫到一位男同学读课文,这位同学音质悦耳、吐字清晰,抑扬顿挫中把课文读得正确、流畅而又声情并茂,让人有身临其境之感。于

教师听完他的朗读后马上走上前去,微笑着和这位男同学握了握手,无比诚挚地说:“你读得太好了,播音员也不过如此。在读这一课上,我不如你,我和同学们还想再听你朗读一遍。”话音未落,听课的老师和同学们顿时报以热烈的掌声,这掌声既是送给有精彩表现的学生,更是送给对学生进行真诚评价的老师。我还见过有的老师这样评价学生的发言:“你的发言触动了我的思维,震撼了我的心灵!”“你理解透彻,语言精当,表达流畅且自信满怀,我非常欣赏你!”“我有听君一席话,胜读十年书的感觉了!”“你懂得比老师还要多!”“你读得比老师还要棒!”大量的实践证明,对学生的赏识与鼓励,不仅有利于提高学生的学习兴趣,而且培养了学生学会欣赏他人,相信自己,积极向上的品格,充分体现了语文教学的人文性。由此可见,教师充满激励的评价语言能让学生不断获得前进的动力,在自信中走向成功。

三、评价语言要充满智慧

新的《语文课程标准》指出:“语文教学应在师生平等对话的过程中进行。”学生不喜欢老师尽是的训诫和说教,他们期望着老师建立平等和谐的关系,特级教师魏书生不喜欢在学生犯错时大声训斥,让他们哑口无言,而是让他们红着脸为大家唱歌,所以课堂评价语言要尽可能用商量探讨的语气,让学生感受到民主与平等,这样有利于师生双方精神敞开后的互动与交流。我曾听一位教师执教口语交际课时,当一位学生说他看到妈妈冬天做家务手都冻肿了,于是想克隆出许多保姆。教师亲切地问:“那你想过没有,保姆也是人呀,难道她的手就不会被冻肿吗?你关心妈妈也要关心保姆呀,你接受我的意见吗?”学生愉快地点了点头。在教学实践中,当学生朗读课文时,可根据学生的不同表现进行这样一些商榷的评价:“你读得很正确,若声音再响亮一点,就更好了,你认为呢?”“要是你刚才认真预习了,你一定会读得更流利,你说呢?”“要是加上表情就更能传情达意了,你同意吗?”这些充满爱心和智慧的评价会化解学生在课堂上的尴尬,小心翼翼地保护学生的心灵,学生有这样一位教师和风细雨地帮助他们纠正学习中的错误,他们自然会没有任何心理负担地投入学习中,自然会争先恐后地发言。

四、评价还要把握好时机

所谓机不可失,失不再来。教师在课堂中要抓住对学生评价的时机,及时地,有针对性地对学生做出评价,这就需要教师有扎实的基本功,在课前要认真钻研教材,既要备教材又要备学生,只有对学生的回答进行充分预设后,才能对学生在课堂上的回答在短时间内进行判断,从而进行有效的评价。

教师充满魅力的课堂评价语言,虽不是蜜,但可以粘住学生;虽不是磁,但可以吸引学生。在课堂中,它让我们看到的是学生一张张阳光灿烂的脸,听到的是欢声笑语,体悟到的是灵动的语文课堂。



学生创新精神的培养

■ 洛阳市十九中学 刘凤云 河南 洛阳 471000

文章编号 DOI:10.3969/j.issn.1003-2738(x).2011.03.095

创新是一个民族生存、发展与进步的灵魂,是民族兴旺的动力。它以发掘人的创新潜能,弘扬人的主体精神,促进人的个性和谐发展为宗旨。开展创新教育,培养人的创新精神,提高学生的素质,是当今教育教学所要研究的重大课题,本文结合近年来的教学实践,就如何在数学课堂教学中培养学生的创新精神,谈点粗浅的见解和尝试。

一、鼓励参与,培养主体意识

由于数学教学的本质是数学思维活动的教学,因此要培养学生的数学创新意识,首先必须让学生积极地展开思维,主动地参与教学过程,充分发挥学生在学习中的主体地位,教师必须善于倾听不同的言论,鼓励、培养学生的好奇心、探索性,在教与学中倡导相互合作,使学生成为学习的主体,能主动地参与数学学习活动的全过程。

学生在教学活动中居于主体地位,是整个教学活动的中心,但这并非就是说教师无足轻重,可有可无了,事实上,教师是全部教学活动的组织者,是学生主体地位得以实现的外因。如在复习曲线对称问题时,(1)提出问题:点 (x,y) 关于点 (a,b) 的对称点坐标;曲线 $f(x,y)=0$ 关于点 (a,b) 的对称曲线是什么?由学生思考、学生回答、教师讲解。(2)例1,设抛物线 $y=x^2-1$ 上存在关于直线 $L:x+y=0$ 对称的相异两点,求这两点坐标。师生共同分析点关于直线对称问题一般解法及特殊直线的特殊求法,由学生解答。(3)若改 $y=x^2-1$ 为 $y=12x^2-1$ 抛物线上是否还存在关于直线对称的两点,如何来判定呢?(4)若改 $y=x^2-1$ 为 $y=ax^2-1$ 抛物线若存在直线 $x+y=0$ 对称的两点,求 a 的取值范围,与学生一起板演过程,可解得 $a>34$,再探索另一种解法,设垂直于 $x+y=0$ 的直线为 $y=x+m$ 代入 $y=ax^2-1$ 后求解指出:解题的关键是利用点关于直线对称的性质,寻找不等式。(5)练习 已知椭圆 $x^2+4y^2=1$ 试确定 m 的取值范围,使得椭圆上存在两个不同的点关于直线 $y=4x+m$ 对称,最后小结。

二、创设问题情境,培养问题意识

创新能力总是在问题解决中发展起来的,问题解决是创新的土壤,并不一定所有的问题解决都包含有创新,但创新无疑都包含着问题解决。“问题”是数学的心脏,“问题解决”的能力是数学能力的集中体现,传统的做法往往是淡化“问题意识”,教者奉献给学生的是一些经过处理的规则问题和现成的漂亮解法,舍去了对问题的加工处理过程,也舍去了制定解决方案的艰苦历程,学生听起来似乎显得轻松,但数学的能力却未能得到应有的提高。所以要强化“问题意识”,充分展现对问题加工处理过程和解决方案的制定过程,既磨练了学生的意志品质,又培养了学生解决问题的能力。正是从这一认识出发,我讲课注意挖掘教材中具有某种创新价值的问题,引导学生思维发展。

如在进行“直线和平面垂直的判定定理”教学时,传统处理方法是给出定理,画好图形,把课本上证明讲解一遍。我们可以作如下设计:

第一步,提供问题:在水平的地面上竖起了一根电线杆,现在请大家想一个办法,检查一下电线杆是否与地面垂直?

第二步,设计解决方案:学生将电线杆抽象为一根直线,地面抽象为一平面,根据直线与平面垂直的定义设计方案如下:用一块三角板,让一条直角边贴紧电线杆,直角顶点靠地,旋转一周,如果靠地的一边始终在地面上,则可以断定电线杆和地面垂直,否则电线杆与地面不垂直。

第三步,问题的发展:教师在肯定方案正确性和可行性基础上,向学生提出新的问题:是否有比这个方案更方便易行的方案呢?如果有一个人没有让三角板旋转一周,而只是检查了两个位置且都和地面贴得好,他就断定电线杆和地面垂直,你们认为正确吗?

第四步,问题的深化:教师要求揭示此问题的实质,并用数学语言加以表述:如果一条直线和平面相交,且和平面内过交点的两直线都垂直,它是否与这个平面垂直?

第五步,设计新问题的解决方案:教师首先让学生利用身边的三角板和铅笔做模型作验证,发现确是垂直的,然后师生共同研究制定理论上的证明方案。

第六步,回到最初问题,给出合理的解答。

三、进行建模训练,培养应用意识

素质教育的目的就是要“培养学生的创新能力与实践能力的”,而应用能力的培养是实现创新能力与实践能力的重要途径,对于数学应用,不能仅看作是一种知识的简单应用,而是要站在数学建模的高度来认识,并按数学建模的过程来实施和操作,要体现数学的应用价值,就必须具有建立数学模型的能力。如在复习函数应用题时,选择典型题目,开展专题讲座,让学生进行建模训练,提高学生的建模水平。

例1.某商人如将进货单价8元的商品按每件10元出售时,每天可销售100件,现在他采用提高售价,减少进货量的办法增加利润,已知这种商品每件提高1元,其售量就减少10件,问他将价格每件定为多少元时才能使每天赚得的利润最大?并求出最大利润。

用构建“函数”模型来解决。答案:售出价14元,最大利润360元。

四、改革传统的教学模式,培养学生的创新意识

为把素质教育思想真正落到实处,提高学生的创新意识,改革传统的以教授知识为主的教学模式已迫在眉睫,在数学教学中,必须强化学生的交流意识、合作意识,教师要不断更新教学观念,吸收新知识,运用新方法,只有这样,创新教育思想才能生根开花,结出硕果。

1 培养追求新异的好奇心。好奇心是科学发现的巨大动力,是创新意识的显态的表现,如果没有好奇心和求知欲,就不可能产生对社会和人类具有巨大价值的发明和创造,教师的现任之一就是保护和培养学生的好奇心,激发学生的求知欲,实践证明,教学中充分激发和利用学生的好奇心对提高教学效果是十分有益的,而这样的过程又才能使学生的好奇心理得到进一步强化,如用现代教学手段增强新奇感(运用多媒体演示太空星球的运动引入“圆锥曲线”),运用实际生活中的现象增加趣味性(用打桥牌时对牌的分布的可能性的推测引入“概率”)。

2 诱导质疑,挖掘学生的创新潜能。爱因斯坦曾说过:“提出问题比解决问题更重要”。“提出问题”是学生数学学习的组成部分,鼓励学生提问是教会学生学习的实际措施,也是挖掘学生创新潜能的有效手段。在现在的课堂教学中,由于受应试教育思想的影响,课堂上少有学生主动提出“质疑”,发表自己的“意见”,同学之间缺少有价值的“讨论”,师生之间也缺乏“真诚”与“平等”的“对话”。

教学中应提倡学生问问题,诱导他们问问题,鼓励他们大胆提出问题。同时,要求学生在学习过程中,善于独立地思考和分

物理教学与学生科技意识的培养

■ 河南省伊川高中 吴龙坡 河南 伊川 471300

文章编号 DOI: 10.3969/j.issn.1003-2738(x).2011.03.096

社会的进步,物理已渗入到人类生活的各个领域。在现代科技发展和科技教育中,增强学生的科技意识,提高学生对科学技术是第一生产力的认识,物理起着至关重要的作用。那么,如何在物理教学中培养学生的科技意识呢?

一、充分发挥课堂教学的主渠道作用课堂教学是教师传播物理知识的主要阵地,也是学生获取物理知识的主要途径。加强科技意识教育必须从课堂教学做起,充分发挥课堂教学的主渠道作用。

1、突出知识的实用性物理是一门实用性很强的科学,与工农业生产、日常生活有着极为密切的联系。在教学中教师应结合具体的教学内容,紧密联系生产和生活实际,突出知识的实用性。物理知识、物理规律本身就是对自然现象的总结和抽象。通过这些知识的介绍,使学生更加认识到科学知识在日常生活、工农业生产乃至高科技领域中的地位和作用,从而更加相信科学,热爱科学,树立良好的科技意识和“科学技术是第一生产力”的思想。

2、注重物理史教学物理发展史是物理教学的一项重要内容,通过物理发展史的教学,不仅使学生了解物理发展的历史,一些著名物理学家的典型事迹,同时也能较好地培养学生良好的科技意识。教师在实际教学中一定要强化物理学史的教学,根据具体的教学内容,选用适当的物理学史材料,如“伽利略的自由落体实验”、“牛顿运动定律的创立”、“爱因斯坦创立相对论”等,不失时机地对学生进行物理学史教育;同时,在实际教学中,可适当向学生介绍建国以来,特别是改革开放以来,我国在航天领域和高科技领域中所取得的巨大成就。通过这些知识的介绍,可使学生更加了解科学家们对科学的态度,研究科学的方法以及他们热爱科学、献身科学的精神,了解科学技术给社会发展和四化建设带来的巨大动力,树立民族自尊心和自信心,从中受到良好的科技意识教育。

3、加强实验教学加强实验教学,有助于培养学生的动手操作能力、观察能力、独立分析问题解决问题的能力以及实事求是的科学态度和科学意识和创新能力。同时也使学生受到良好的科技意识教育。根据自己十几年的教学经验,笔者认为加强实验教学可以从以下几个方面入手:(1)改革课堂演示实验教学,把部分演示实验改成学生上台演示或边讲边实验的形式,给学生提供更多的亲自动手操作机会。(2)注重学生实验教学。对学生实验的教学,教师要求学生按“预习—实验—观察记录—分析讨论—总结报告”的形式进行,对实验中出现的组织问题组织学生认真讨论,分析原因,并找出解决问题的方法,并根据实验的实际情况

实事求是地写出实验报告,从而培养学生严肃认真,实事求是的科学态度和独立分析问题、解决问题的能力。(3)加强实验习题的教学。对实验习题的教学,主要采取“自设方案—讨论方案—选择方案—实验验证—总结报告”的程序进行教学,让学生亲自参与实验设计并通过实验验证。这样能较好地培养学生的科研意识以及创新意识和创造能力。

二、积极开展物理课外活动物理课外活动也是加强对学生进行科技知识和科技意识教育的重要阵地。与课堂教学相比,课外活动具有更大的灵活性和选择性。

1、趣味外活动中,根据学生的知识基础,精心设计趣味物理实验让学生来完成如“飞机投弹”、“喷气火箭”、“纸锅烧水”等等。通过这些实验,既能较好地激发学生的学习兴趣,锻炼学生的动手操作能力,又能帮助学生破除迷信,解放思想,树立科学的人生观和价值观。

2、科技小制作根据学校的实际情况,我们积极组织学生利用课外活动时间开展科技制作活动,如自制电铃、自制平行光源、制作针孔照相机、制作潜望镜、自制量筒、楼梯电灯开关电路等,并组织展评。科技活动的开展,既能锻炼学生的科技制作能力,又能为学生将来工作后自制简易教学用具打下良好的基础。

3、指导学生阅读科普读物根据学生的知识基础,教师要指导学生阅读有关的科普读物,使学生更多地了解科技知识和科技发展的新动向,增加学生的科技知识,并定期组织“实用物理知识竞赛”,以调动学生学习、读书的积极性,使学生掌握更多的科学文化知识,培养学生的科技阅读能力。

4、举办科普知识讲座科技知识与社会发展、生产、生活紧密联系在一起,在举办科技讲座时,要认真选择材料,或根据有关资料撰写讲稿,根据平时收集的材料,利用活动课分班级或集中学习,可以收集军事科学、航天技术、通信技术、空间技术、科学家的事例与贡献等材料,对学生进行思想品德和科学素质教育,还可以联系社会生活中的物理,让学生自己搜集资料在班上介绍,还可以利用板报介绍科普知识及物理知识的应用。

5、组织社会调查活动物理知识的延伸,在社会调查活动中,学生可以利用教材中的知识,结合实际去解决生活和生产中的实际问题,如学习“水能风能的利用”后,可调查当地能源使用情况、环境污染情况,并提出改进意见,还可以结合教材中的内容,调查噪声污染、热机的使用、农村用电等情况。

总之,加强学生科技意思教育,培养学生良好的科技意识,是科技发展的需要,也是培养新世纪合格人才的需要。

析,表现出不依常规、用新颖的求异思想和方法解答问题。在教学过程中善于培养学生勇于探索的精神,为学生创造良机,鼓励学生对老师、对书本、对课外读物提出质疑,让学生的天赋和才能得到充分的施展。

3.鼓励大胆猜想,培养思维的直觉性。乔治·波利亚《数学的发现》一书中曾指出“在你证明一个数学定理之前,你必须猜想这个定理,在你搞清楚证明细节之前你必须猜想出证明的主导思想。”所以,猜想是点燃创造思维的火花,猜想对于创造性思维的产生和发展有着极大的作用。因为科学上许多“发现”都是凭直觉作出猜想,而后才去加以证明或验证。在数学研究里面,“先猜测后证明”几乎是一条规律。

4.引入开放题教学。开放题是相对于传统的封闭题而言,其特征是题目的条件不充分,或没有确定的结论。也正因为这样,所以开放题的解题策略往往也是多种多样的,因此在数学教育中开放题有其特定功能。数学开放题的教学过程是学生主动建构,积极参与的过程,有利于培养学生数学意识,真正学会“数学地思维”。数学开放题的教学过程也是学生探索和创造的过程,有利培养学生的开拓精神和创新能力。

课堂教学是实施创新教育的主渠道,实施素质教育,从教学层面看,也可以说是从传统型教学、改良型教学向创新教学的转变。在数学教学中,教师应解放思想,大胆尝试,积极进行探索和创新,以培养出一大批适应未来发展需求的创新人才。

激励性语言在教学中的功用

■ 洛阳市西工区第二实验小学 孙新有 河南 洛阳 471000

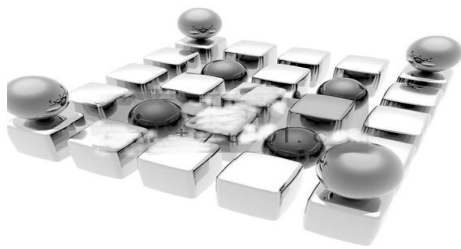

摘要:研究激励性语言的功能,将有利于进一步用好语言这一工具。而对我们每一位教师更有着深远的意义。

关键词:激励性语言 教学中 功用

文章编号 DOI:10.3969/j.issn.1003-2738(x).2011.03.097

研究激励性语言的功能,将有利于进一步用好语言这一工具。而对我们每一位教师更有着深远的意义。

一、以激励语言为载体,激发学生学习的动机

心理学研究表明,激励和需求、动机有密切关系。当人产生某种需要而未得到满足时,会产生一种不安的紧张的心理状态,这是激励的起点,在遇到能够满足需求的目标时,这些紧张的心理状态就转化为动机,使人一股内在的动力,朝所期望的目标前进,然后导致个人向某种目标前进的行为,达到目标,获得某种生理、心理上的满足,激励过程也就完成。

动机需要刺激才能不断产生,采取何种方式才能不断激发它呢?于是,老师们运用各种各样的方法来激发学生学习语文的兴趣与动机。

1、尝试激励法。有的老师在教学中对学生说:“试一试,老师相信你能行!”、“勇敢点,你一定能回答上来的”、“你们谁是最勇敢的人,哪一个敢来回答这个问题?”、“刚才某某同学指出了你在回答这个问题时出现的一个小错误,你听懂了吗?那么你重新再做一次,改过来好不好?”、“做错了没关系,大胆去做就是好样的!”采用这种方法的实质就是让学生在尝试中学习,在尝试中体验成功,由成功的喜悦所引发的激励机制会促使学生具有更强烈的学习动机,产生更大的学习兴趣。

2、竞争激励法。“比一比,看哪一个同学最守纪律?”、“比一比,赛一赛,看哪一个同学做得最好?”、“行、行、你真行,有谁比他还要行!棒、棒、你真棒,有谁比他还要棒!”、“别大意,别人正准备超过你们呢!”通过小组竞争、个人竞争等方式,鼓励学生的勇气,向他人展示自己的本领,激发其学习的热情、上进心和自信心,使学生在超越他人、战胜他人的过程中享受到获得成功的喜悦。

3、目标激励法。在教学中为学生设置可达到的目标,让目标符合学生的思维发展,使其经过一定的思考后能够实现目标,这也具有明显的激励作用。因为目标是刺激人们引起需要的一种诱因,它能给人带来希望,使人产生争取达到目标的强烈愿望,促使人们不断去努力,通过努力以实现目标,获得成就感和满足感。

4、榜样激励法。人们常说,榜样的力量是无穷的。榜样具有示范性、生动性和鲜明性,有了榜样,不仅学有方向,赶有目标,而且学起来看得见,摸得着,说服力大,号召力强。因此,在教学中我们要以小见大。

5、正强化激励法。当学生有一点进步时,就对他的行为给予不断地肯定、表扬或奖励,从而收到较好的学习效果。如“大家鼓励鼓励他,给点儿掌声!”、“你的进步给老师和同学们带来多大的惊喜呀!”

在教学中,可根据具体情况因地制宜,灵活运用上述提到的多种激励性方法,以激发每个学生的学习动机和积极性。

二、以激励为手段,体现以学生为主体的观念

在以往的教学活动中,学生也参与教学活动,但那是一种被动的参与,这种参与没有体现出学生主体性的发展,反而会强化学生的消极性、被动性和依赖性,扼杀学生的创造性。只有主动参与,才是学生积极性、主动性、创造性发展的根本途径。如何使学生主动参与语文教学活动?我们知道,学生正在成长之中,他们(特别是小学生)仅仅是一个潜在的发展主体,不会自发地变成现实的发展主体,要使有潜在的发展主体变成现实的发展主体,就必须介入教育的力量,给予适当而又必要的外在激励,这样才能充分发挥学生参与的积极性、主动性和创造性,成为现实的发展主体,并获得主动的发展。激励性语言背后隐藏的是一种教育策略——激励性策略,即运用激励性的方法唤醒学生的主体意识,尊重学生的个性特点,尊重他们的主体价值,充分调动学生参与的积极性、主动性、实现自身潜能,以真正确立学生主体地位。

教师要激励性的策略贯穿于整个教学过程中,为最大程度地激发学生的主动性,促进学生主动参与、主动发展创造良好的氛围。在课前巧设情境,激发学生的学习动机;在教学过程中,通过检查及时纠正学生出现的问题,并给予不断地鼓励,帮助学生获得成功;在活动结束时,注重运用激励性评价,鼓励学生进行创造性学习,评价中又注意引导学生评估优点,往好处看,从而强化学生主动参与学习的情感和动机。另外,在课堂上自始至终都在使用激励性的语言,积极主动地寻找学生的闪光点给予激励。学生一旦感到自己被老师关注和认可,就会出现主动乐学的情景,这种情景下进行教学,就会取得意想不到的良好的教学效果。

因此,通过运用激励性策略,对学生参与行为充满期望,多肯定,多鼓励,坚持肯定性评价,从而产生出以学生为主体,以教师为主导的师生共同参与合作的教学情景,使学生的主动性和创造性进入最佳发展境界。

三、以激励为手段为载体,形成平等友爱的师生关系

长期以来,在语文教学实践中,师生关系是这样一幅情景:教师有绝对权威,教师意志决定一切,教学中存在强制、训斥、威胁和鄙视的现象,师生关系疏远、紧张,缺乏心灵的沟通,本来应该充满愉快和成功体验的教学活动却是单调的、枯燥乏味的,甚至会厌倦的。以激励为手段,以语言为载体,采用激励性教学策略在很大程度上是对传统教学中不良师生关系的一次积极和彻底的纠正。

总之,在教学中要有效的发挥激励性语言在课堂教学中的作用,激发了学生的学习欲望,使学生学得主动积极、活泼有趣,促进了学生学习的主动性。在这种教学模式下,正符合《新课程标准》中提到的实施素质教育的要求,这必将对素质教育的深化具有极其重要的现实意义和深远影响。

我们呼唤爱的教育

■ 濮阳市第三中学 边伟伟 河南 濮阳 457000

摘要:爱需要教育,教育也需要爱。孩子们认为让家长对自己说“爱”是很虚伪的事情,很多的孩子不认为父母真的爱自己,他们感受不到父母对他们的关爱,他们只想到无尽的唠叨,批评,埋怨,想不起来自己的父母对自己的关爱与呵护。

关键词:教育 家长 孩子 需要爱

文章编号 DOI:10.3969/j.issn.1003-2738(x).2011.03.098

有一次,我需要讲一节优质课,课的题目叫做《我爱我家》,目的是通过学生列举家庭中的事例,感受父母家人对自己的关爱,感受家庭的温暖,感受父母对家庭的奉献,培养学生热爱家庭热爱父母承担责任的情感。我在教学过程中设计了这样一个环节,就是用DV拍摄下来父母最想对孩子说的话,当我领着孩子们去找家长拍摄的时候,我发现了值得我们思考的两个现象:

其一,是孩子们的表现,他们认为让家长对自己说“爱”是很虚伪的事情,很多的孩子不认为父母真的爱自己,他们感受不到父母对他们的关爱,他们只想到无尽的唠叨,批评,埋怨,想不起来自己的父母对自己的关爱与呵护。

其二,是家长们的表现,他们对着镜头说的最多的仍然是学习,其次就是说孩子的某个缺点并希望孩子改正,尽管我提醒他们表达一下对孩子的关爱,可是他们说不出口。

这节课结束以后,学生对我说:“老师,这节课太沉重了!”,我陷入了沉默,这节课引发了我对爱的教育的思考。

我国著名教育家夏丏尊说:“教育上的水是什么?就是情,就是爱。教育没有了爱,就成了无水之池。任你四方也罢,圆形也罢,总逃不了一个空虚。”爱是人类的永恒话题,是人类最基本的情感,而在教育中,爱更是教育的灵魂和生命。对孩子进行爱的教育,是教育的关键,也是教育的基本要求。爱需要教育,教育也需要爱。爱的教育是孩子普遍的一种心理需要,也是教师和家长做好教育工作的关键。但是,在日常生活中,我们的家长和教师往往忽略了对孩子心理上的关注,忽略了对孩子爱的教育。我们反思一下我们的行为:在家里,父母是否在意关注孩子的学习成绩胜过关注孩子的心理发展?父母因为孩子表现不好无尽唠叨的同时是否忘记了找寻孩子表现不好的原因?我们是否经常在孩子取得成绩的同时送上的不是肯定的鼓励的话语而是告诫孩子不要骄傲自满?在学校,我们教师是否在意孩子的学习成绩胜过发展孩子的特长?我们在批评学生的同时是否记得尊重他们的心灵?等等,一些行为造成了孩子对“爱”的麻木,既感受不到别人对自己的爱,也不懂得怎样去爱别人。

那么如何对我们的孩子进行爱的教育呢?孩子的爱心不是靠强行灌输而在一夜之间培养出来的,更不是用没有原则的、失去理智的溺爱换来的,它是通过自然而然的模仿、潜移默化的渗透而逐渐形成的,如同春雨“随风潜入夜,润物细无声”是一个从外在到内在、从量变到质变的发展过程。

1. 尊重孩子,参与孩子的生活

成人的世界和孩子的世界不一样,人生观和价值观也不一样。作为父母和教师,我们要学会尊重孩子,走进孩子的世界,了解他们世界的东西,并学会参与其中,分享他们的成就,引导他们树立正确的人生观和价值观,而不是把自己的人生观和价值观强加在孩子身上,没有尊重的教育不是爱的教育。

2. 通过分享活动,让孩子在实践中塑造爱心

与别人分享好吃好玩的东西,对别人说一些关心体贴的话,同情并帮助有困难的人,不计较别人的过错,对别人能够宽容和谦让,孩子的爱心就是通过这样一次次的行为模仿和强化而逐

渐形成的。在餐桌上,可让他学着给长辈夹菜;鼓励孩子给老师和同伴拿东西;在公共汽车上给老人和孕妇让座,让孩子做这些力所能及的事,从中品尝做了有益于他人的事而带来的喜悦。

3. 注重自己的言行,给孩子树立良好的榜样

成人是孩子行为的最直接的模仿对象。因此,有意识地进行对孩子进行爱心教育的同时,更要以身作则,通过自己的言行来对孩子起示范作用,营造爱的氛围,感染孩子的心灵。平时应尊重和关心孩子,对孩子说话要温和体贴,多和孩子进行情感交流,多给孩子鼓励和表扬,让孩子直接感受到来自成人的浓浓的爱;成人之间要注意使用爱的语言,比如“你辛苦了,先歇一会儿”“别急,我来帮助你”“谢谢你为我做了这么多的事”,等等;在长辈面前,多表达一份尊敬和关心,比如给老人泡杯茶,让个座,说句体贴的话,送个礼物,等等。成人之间的体贴尊重和相互关爱恰恰是孩子爱心得以生根发芽的关键。要注意时时检点自己的行为细节,处处保持良好的形象,避免无意间给孩子造成不良的影响。

4. 借助艺术作品和媒介引导孩子把爱向周围世界扩散

对于孩子的爱心培养来说,移情训练是非常重要的。可以借助于电视、图书等媒介的力量,引导孩子观看以关爱、善良、正义等内容为主题的作品,多给孩子读一些以互助友爱为主题的童话故事,还可以把孩子身边发生的事编成故事讲给孩子听,熏陶培养孩子的爱心。随着孩子认知能力的增强和视野的扩大,还可以引导孩子将爱心从熟悉的人迁移到一些陌生的人身上。比如引导孩子关心贫困地区儿童的生活,尝试用零花钱给灾区人民捐款,在车上给老人让座,主动帮助有困难的人,等等,培养孩子的同情心和助人为乐的品质。

爱的缺失必然影响到教育,教师在教育中成为只是传播知识的工具而存在。他们的真情实感并没有投入到教学工作之中,而是游离于教学过程之外。教师的工作决不是毫无热情地把知识从一个头脑里装进另一个头脑里,而是在于与学生不断进行心灵与情感的接触中传播知识。苏霍姆林斯基曾经明确说过:“一个好教师意味着什么?首先意味着他是这样的人,他热爱孩子,感到跟孩子交往是一种乐趣。”但是如果缺少了真情的投入,缺失了真诚的关爱,师生之间就不可能有真正的心灵的相遇、相通与交融,就不可能培养出学生和谐的个性来。因此,爱的教育是至关重要的。我们在提倡爱的教育的同时,必须充分了解爱的教育的基本要求。

首先,要关心了解学生。教师只有全面、深入地了解学生的思想表现、兴趣爱好、性格特征、学习情况、身体状况、家庭环境等,才能根据每个学生的不同特点,找到合适的教育途径和方法,挖掘每个学生的潜能,充分调动他们的学习积极性。“注意每一个人,关怀每个学生,并以关切而又深思熟虑的谨慎态度对待每个孩子的优缺点——这是教育过程的根本之根本。”

其次,严格要求学生。教师不论是对平时表现好的学生还是表现差的学生,都应严格要求。对待差生和“难教学生”,需要教师付出巨大的精力和艰辛的劳动,只有对其严格要求,加强

教学改革中语文教师的文化定位与情感定位

■ 许昌职业技术学院 刘付松 河南 许昌 461000

摘要:教学改革给语文教学带来了启示:让学生做学习的主人,给予学生极大的主动性。对课文的理解突出一个“自我”,尊重学生的理解,充分体现学生的个性,老师只是一个参与者的角色,参与不是要老师扮演“观察者”的角色,它最重要的物质是要使参与成为学习的一种方式,语文教师“给学生建立一个值得模仿或榜样是极为重要的。”教师的参与不仅仅是传授知识,也是一种分享理解,语文教师不要把学习内容以定论的形式直接提出来,而是要把学习以问题的形式呈现出来,帮助学生成为学习的发现者,语文教师只有不断地学习,了解和掌握国内外有关教育的最新理论成果,结合自身的实践,努力提升自己,才能始终把握语文教学的发展脉络,站在知识创新的前沿,提高自身的竞争力。

关键词:教学改革 语文教师 文化定位 情感定位

文章编号 DOI: 10.3969/j.issn.1003-2738(x).2011.03.099

新的教育与教学方法在不断探索和实践,教师以自己真诚的人格面对学生,学生在和谐融洽的师生关系中增长学识,感悟人生,形成了师生的平等的交流。语文教师的特殊性要求教师不但有渊博的学识经验和人生阅历,能够给学生以指导。随着新课程改革的不断深入,语文教师需要重新确定自己的位置,使自己的教学向着最有利于学生发展的方向进行。

一、语文教师的文化定位

语文教师应在教育教学改革中,“追求教育教学革新,有积极向上发展的目标和动力,教师之间和同事之间沟通良好,能自发地提出设想,相互之间合作愉快,工作态度认真且责任心强。”这是教师应具有的共同观念,陈永明教授强调这是一种充满活力的“教师文化”。语文教师应把教育教学视为一种文化的生成过程,为学生的长远进步来明确其“文化定位”,更应该把传承和弘扬祖国语言文化定位于自己的“责任”。

语文教师的文化价值取向应定位于生活,生活是语文的根,丰富多彩的社会生活是语文教学的源头活水。生活就是工作、学习、阅读和表达,就是与他人交往和自我反省。自从生命开始,人就在生活,学习语言,接受传统,吸收文化,在理解中成长。语文教师要勇于开拓与创新,学会竞争与合作,这是一种教学行为合作文化。教学是一门科学,也是一门艺术,语文教师要以文化的眼光看待语文课程,把人生的价值和人生的意义突显在语文课程的实现之中,让学生在语文学习中陶冶人生,构建灵魂。语文教学过程中要涵养文化精神,文化精神的涵养需要宽阔的学识、历史的积淀和知识的融会贯通,依赖于良好的学习态度和不断的学习积累。语文教学的核心就是关注个体精神生活的发展,让现代与传统互补,构建生命的终极意义。

二、语文教师的情感定位

没有教师的努力,改革只是一句空话。而要真正完成这个使命,离开教师的情感,是不可能办得到的。“教育主要通过情感人格素质层面去影响人、教育人,即通过情感交往与影响,使对方情感发生变化的方式来实现教育目的。所以我们非常强调

教师的情感人格素质。强化情感,使教育教学获得最优化,是对教师的基本要求,离开情感,一切教育无从谈起。语文教师要有孜孜以求的专业情感,对教学工作抱有强烈的责任感,能承担起时代赋予教师的崇高职责。著名特级教师钱梦龙、魏书生、于漪等他们共同的一个特点,是对教育执著、高度的热情以及具有使命感和责任感,他们倡导师生互动、民主与科学,注重培养学生人文素质,主张语文教学情感化。所以语文教师的情感定位于对事业的“热爱”和建立平等和谐的师生关系。重要的是教师要带着情感走进学生的情感世界。

教书育人是一项复杂而艰巨的工作。教师工作目标不仅是向学生传授知识,更肩负学生优良品质的培养和健全人格的塑造使命。应将学生放在第一位,真正把学生当作学习的主体,摒弃教育的功利化,真正形成“以人为本”的教育,教师的热情应为学生和学问而存在,只有这样的老师才会赢得学生们的爱戴。要理解学生的需要,满足他们的需要,尊重他们的需要。教与学是相互影响相互制约的,只有教师民主、平等地对待每一个学生。尊重、赞赏每一个学生,才能建立和谐和融洽的师生关系,这也反映出教师所具备的良好素养。只有改变“教学与学习”方式,加强开放式的互助、合作、探究式的学习,“教与学”与时俱进,与新课程改革共同发展,才能构建和谐和谐的师生关系。

总之,语文教育教学活动是一个难度较大,比较复杂的培养人的过程。一个语文教师除了符合对所有教师提出的共同要求之外,还要符合语文教育的特殊要求。语文教师要精通所教学科,随时满足学生的需求,要不断地吸收新知识,知晓知识本身发展的无限性和生命力,在教学中实现科学精神和人文精神。语文教育联系着国家文化的命脉,语文教育过程是一种特殊的文化传播与生产活动,语文教师承担的是文化的传播者和创造者的角色,语文教师要以学生为本,要有丰富的职业情感,善于构建师生对话互动的课堂教学平台。教师是课程改革的具体执行者,只有教师自觉自愿地把自己的意识行为融入到教学改革中,教育的改革才能成功。

教育,才能促使他们从后进转化为先进。对待平时表现好、学习成绩优异的学生,教师也应该一丝不苟,严格要求。正如捷克著名的教育家夸美纽斯所言:“聪明人更加需要受教育,因为一个活泼的心理如果不去从事有用的事情,它便会去从事无用的、奇怪的、有害的事情,……会自己毁掉自己。”

再次,要尊重信任学生。尊重学生就要尊重学生的人格和自尊心,要尊重学生的个性,并要信任学生。

最后,要公平对待学生。教师对待学生,一定要是非分明,

办事公正,表扬不过分,批评不偏激,审情度理,实事求是,决不可感情用事。教师要力求做到使每一个学生都感到自己所付出的努力能得到教师的公平评价,使他们轻松地愉快地生活在班集体之中。

相信有了家长了教师的双重努力,我们的孩子一定会沐浴在爱的阳光下,感恩别人最自己的爱,用心去爱别人,希望每个孩子都健康快乐的成长!

浅谈开放式作文教学

■ 河南省宜阳县城关镇一中 石巧珍 河南 宜阳 471600

摘要:作文教学在语文教学中成为不可忽视的重要内容。因此,在作文教学中推行开放式作文教学既是全面提高中学作文教学水平的需要,也是推行素质教育的需要,可以说开放式作文教学是开放式、多渠道、全方位的教学体系。

关键词:作文教学 开放式 多渠道 教学体系

文章编号 DOI:10.3969/j.issn.1003-2738(x).2011.03.100

作文,一直以来被孩子们称为一大难题,每逢写作文就头痛。这种现象的出现将直接导致作文教学的难度。然而,作文又是重要的科目。这就使作文教学在语文教学中成为不可忽视的重要内容。因此,在作文教学中推行开放式作文教学既是全面提高中学作文教学水平的需要,也是推行素质教育的需要,可以说开放式作文教学是开放式、多渠道、全方位的教学体系。

一、开放式作文教学的含义

开放式作文教学是指作文教学向学校各学科、家庭和社会开放,注重教学与外部各个方面的联系,是个相互实施积极影响的开放的教学体系。训练观念是开放的,训练时间是开放的,空间学生作文、写作文开阔广阔领域,坚持以社会为大课堂,课堂教学为主阵地,把课内与课外结合,课堂教学与社会实践结合的教改之路。

二、开放式作文教学的前提

要构建开放式教学体系,首先必须转变传统的作文教学观念。当前,我国中学采取的是班级授课制,学生在一个封闭的环境里学习,在很多方面限制了学生作文能力的发展。因此,作文教学以篇章为主。这个顺序虽然体现了螺旋上升的认知规律,但它在很多地方又强调了为文而文,忽视了作文的情感因素,严重挫伤了学生的写作兴趣,制约了作文水平的提高,要挣脱这种状态,摆脱作文教学的种种人为的束缚,就必须转变传统的作文教学观念,在教学中实施全方位的开放和创新。

三、开放式作文教学的模式

开放式作文教学主要有两种模式:一是情景式作文教学模式,即通过创设一定的情景,引发感情,极大地调动学生的学习积极性,鼓励他们想说、想写,始终处于思维的积极状态。使学生乐于写作文。情景式作文教学模式一般按照情景设置—点拨指导—快速构思—动笔写作—典型评点—修改润色—定稿誊清这七个步骤进行。二是随机性教学模式,就是采取课内外相结合的方式,随情入景地将生活中的真实感受表达出来。它最大特点是受教材的限制,随时随地地进行作文训练。

四、开放式作文教学的内容

1、作文内容的开放。学生是独立的人,他们要用作文去关注、参与、干预学校、家庭和社会生活。而作文又有认识、反映社会生活得育人功能。所以要大大丰富学生的生活,为学生提供丰富的写作素材。学生所写的内容理应是多元的多彩的。作为教师,要拓宽学生写作的路子,把各种题材引入作文训练之中。

2、作文思维方式的开放。长期以来,作文教学追求的是答案的唯一性、思维的同一性,扼杀了学生的个性发挥与思维发展,社会的进步,需要具有不同思维方式的人才,在作文教学中我们更应该保护、培养学生的求异思维,开放学生的各种思维方式。学生在作文时,我们要鼓励他们以不同的思维方式表述见解,训练他们的求异思维,指导他们从不同的角度去思考、去表达,真正让学生我手写我口、我笔表我心。

3、作文训练过程的开放。这是指课内与课外相结合,学生的

学习和生活相结合,学生的认识和实践相结合的原则,改变过去单一的课内作文传授的过程。学生写作文,就是写自己的思考和认识,他们所面对的,一是内心的感受,二是对真实现实世界的认真探索、了解和学习所得,每个人所喜好的不同活动中的不同体验和感受,必然产生富有个性、创新精神的作文,而如果对世界没有深刻的感受,就写不出色彩斑斓的世界。因此,学生应该将社会作为课堂,打开通向世界的窗口;可以让学生去旅行体验大自然的风雨雷电;可以去感受我们日新月异的生活,去了解超级市场、立交桥、城市环保和乡村变化;可以进入社区,调查社会,采访人物,使他们再从内心到大自然及现实世界的交合过程中,激发他们的探索创作欲望。

4、作文评改的开放。这是指把作文全部由教师批改的方式,改为有师生共同参与批改,尊重学生意见,尽量发挥学生的主体性。作文教学应该着重培养自己动手改的能力。其评改可以分为以下步骤:

(1)教师范批。教师在权力下放之前,必须交给学生一套使用的批改方法。所以,教师应选择学生中有代表性的作文或片段,将其抄在黑板上,教师向学生言明批改要求和评定标准,使学生理解评改的目的和原则,学习评改的方法,边评改,边讲解,边分析,使学生不仅知其然,且知其所以然,使学生批改时有章可依,有法可效。

(2)师生共同评改。教师与学生之间形成双向信息交流,信息及时反馈,教师随时掌握学生的思维动向,以学生评改为主,教师加以指导,使学生进一步掌握批改的方法。

(3)小组评改。以学习小组为单位,组长负责组织学生评改作文,先有作文的本人朗读自己的作文,其他同学听,然后再由组长负责组织组员对文章进行修改评判。

(4)学生自改。学生本人改本人的作文的过程,实质上是一次作文构想的再现,让其根据本次作文的训练目的要求,按照评定标准,参考同学的修改意见,逐条完善落实。当学生达到这个阶段时,学生的作文水平无论是在写还是改的方面都有很大的提高。教师要给予适当的鼓励和表扬。

5、作文时间的开放。教师应让学生认识到生活中处处可作文、时时可作文、事事可作文。作文作为一种兼容性很强的综合性训练,是开放的教学体系,它训练的时间应该是开放的,时时、处处、事事都可以让学生进行作文训练。作文活动要渗透到学生的整个学习过程之中,一节精彩的生物课、一节趣味横生的体育课、一段优美的舞蹈或者是一段动听的音乐,都是作文的好题材。语文老师要善于与各科老师协调,让学生在学习各科知识的同时,得到作文训练。

由上所述,构筑开放式作文教学体系,符合作文教学的规律,适合中学生的心理发展,是作文教学更加素质化,它的实施必将有效的提高中学作文的教学水平。

从 PISA 测试看初中化学教学

■ 河南省洛阳市第三十中学 郜丽 河南 洛阳 471002

摘要: PISA 是“国际学生评价项目”的英文缩写,是当前最主要的国际教育评价项目之一,其影响在日益扩大。本文通过对 PISA 测试的分析,提出了对初中化学教学要情景化、真实性并努力提高初中生的科学素养。

关键词: 了解 PISA 测试 初中化学教学

文章编号 DOI: 10.3969/j.issn.1003-2738(x).2011.03.101

PISA 是“国际学生评价项目”(Programmer for International Student Assessment)的英文缩写,是经济合作与发展组织(简称 OECD)举办的国际性教育成果比较、监控项目,以纸笔测验的形式测量处于义务教育阶段末期 15 岁的学生的阅读能力、数学能力和科学能力,从而了解学生是否具备未来生活所需的知识和技能。PISA 从 2000 年首次举行到 2009 年,已有 62 个国家报名,每个国家参与的学生人数在 4500 人到 10000 人之间。

一、了解 PISA 测试、关注 PISA 的特点

PISA 的基本目标是“评价学生在现实生活与学习过程中所必需的知识与技能”,关注的是学生在日常生活中面临挑战时如何使用知识、学生在今后的非学校环境中如何保持继续学习的能力、学生在解决问题时如何做出选择和进行决策。PISA 基本上不会直接测试数学、阅读和科学的知识点,测验题目主要以投射的方式进行,把测试的内容巧妙地融入真实的问题情境,从而在学生解决问题的过程中考查他们的知识和技能水平。

PISA 测试中对科学素养的界定为:科学素养是一种能力,是指能够运用科学知识去识别问题,经论证得出结论,以助于理解人类对自然界的改造和所作的决策。科学素养测评包括三个维度:科学知识或概念,科学过程,科学知识和过程应用的情境。其测评具有如下特征:(一)测评内容贴近生活;(二)测评内容背景宽广;(三)测评问题情境化;(四)测评项目包容性强;(五)测评标准比较开放。

例如,2006 年有关“酸雨”的 PISA 测试,以自然界中大气污染现象为切入点,通过介绍酸雨的成因,考查学生对于碳酸钙与醋酸反应的了解,进而通过创设情景,模拟自然现象,在实验室中设计实验,让学生亲身感受环境污染的严重性,培养学生的社会责任感,从而有效地激发了学生研究和减少酸雨方法的求知欲。

二、启示 1 课堂教学要突出情景化和真实性

初中生的心理特点是:随着知识面和社会接触面的扩大,学生的兴趣广度大为增加,参与感和表现欲的提高,致使兴趣明显出现了“赶时髦”的特点。为此,在化学教学中,要充分利用报纸、广播、电视、网络等渠道,借助多媒体辅助教学等方式,教学内容要紧扣生活实际,强调问题情境的真实性。例如,在复习元素及其化合物的知识时,我是这样引入的:针对当时我国多个城市出现因担心日本核辐射而抢购加碘食盐的现象,我走进课堂的第一句话是:昨天(2011.3.18)在我们的身边发生了一件“重大”的事件,你家买盐了吗?一石激起千层浪;有的学生高兴,说妈妈抢购了 10 包;有的自豪,说家里花 100 元买了两箱(每袋涨了 1 元);有的学生茫然不知,表示下学后也要去“抢”盐;甚至有学生说,要托外地的舅舅买完后捎回来等等,课堂处于积极兴奋的状态,我随机展示几袋食盐,请同学们仔细观看包装袋上的说明,然后回答下列内容:

问题 1:你能写出食盐和碘酸钾的化学式吗?并标出碘酸钾

中碘元素的化合价。

问题 2:加碘食盐的碘是碘元素还是碘单质?计算钾元素、碘元素、氧元素的质量比?

问题 3:加碘食盐中碘元素的质量分数是多少?

问题 4:如果每人每天食用 10 克食盐,那么同时补充了多少碘?

问题 5:从食用方法上分析,加碘食盐能长时间存放吗?

问题 6:加碘食盐能帮助我们预防什么病?盲目过量的食用碘盐对身体有害吗?学生在丰富、真实的情景中交流讨论,不知不觉的复习了元素及其化合物的相关知识,学习效率自然很高,实现课堂知识与生活的完美结合。

三、启示 2 化学教学要加强科学素养的培养

今年是联合国大会确定的第 63 届“国际化学年”,其主题为“化学——我们的生活,我们的未来”。普及化学知识,宣传化学贡献,展示化学成果,提高公众科学素养,是国际化学年最重要的目标和任务,也是初中化学教学的重点。

例如,“加碘食盐”的复习讨论后,我马上给同学们展示相关的网络资料:据世界卫生组织发布的信息,碘化钾片、碘酸钾并不能防御外部辐射,也不能防御放射性碘以外的放射性物质伤害;专家指出,防核辐射最有效的方法是每天服用一片碘片,因为每片碘片中含有 100 毫克的碘。而每公斤食用盐中标准碘含量仅为 20-30 毫克。针对这条信息,请学生反思:学过化学的我们,科学素养有多少?有没有沉着镇定、处变不惊的科学心态?如果我们有良好的科学素质,有自己的独立思考,就完全可以理性、科学的看待抢购食盐的事件。最后,激励学生,要积极行动起来,宣传化学知识。如果每一个公民都具有良好的科学素养,我们国家、我们的民族才可能真正实现强盛和复兴,我们的明天才会更好。

总之,如何开展科学和有效的化学教学活动,走出“重知识、轻能力”、“从书本中来,到书本中去”的模式,PISA 测试给了我们一个全新的角度,也给我们很多的启发。相信化学创造美好生活,化学使我们的生活更加绚丽多彩,我们的未来一定更加美好!

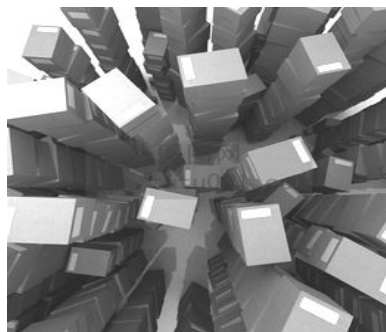

数学教学中学生学习兴趣的培养

■ 长垣县教体局教研室 牛永锋 河南 长垣 453400

摘要:数学教学就是要点燃学生对数学学习热情的火把,培养他们的学习兴趣。从小学生的心理特点看,他们渴望学习知识,但感觉与知识的随意性和情绪性很明显,极易被感兴趣的、新颖的内容所吸引。针对这点,本文从六个方面提出了培养学生学习数学的兴趣的一些方法。

关键词:数学教学 小学生 学习兴趣

文章编号 DOI:10.3969/j.issn.1003-2738(x).2011.03.102

当一个人对生活感兴趣时,他就会觉得生活内容丰富多彩;当一个人对学习感兴趣时,他就乐于学习,更加积极勤奋和刻苦,学习就会从被动接受走向主动学习,学习兴趣也就开始高涨,学习效果就会越来越好。教师在传授知识的过程中,究竟怎样才能培养学生学习数学的兴趣呢?

一、创设生活情境,让学生喜欢“数学”

一堂课成败的关键是学生的学习热情

作为教师,不仅要考虑学生“能否”学习,更要重视的是学生“是否喜欢”学习。那么,如何激发学生的学习兴趣,调动学生的学习热情呢?在数学课堂教学过程中,创设生动有趣的情境,是数学教学活动产生和维持的基本依托,是学生自主探究数学知识的起点和原动力;是提高学生学习数学兴趣的一种有效手段。例如:在教学“分类”时,我们首先让学生拿出课前已准备的自己日常生活中最喜爱的东西鲜花(红色、白色、蓝色……),卡通图片(机器人、孙悟空、哪吒……),水果图片(苹果、梨子、香蕉……)提问:“同学们都带来了这么多好看、好吃的东西,应该怎样分类摆放呢?”学生兴趣盎然,各抒己见。生活情境的再现激发了学习兴趣。

二、用讲故事的形式来引入课题,激发学生的学习兴趣

喜欢听故事是孩子的天性。在教学中,教师经常用讲故事的形式来引入课题,激发学生的学习兴趣。如,在教学《分数的基本性质》时,我讲了这样一个小故事去激发学生:在一座山上有许多猴子,大家都喜欢吃猴王做的饼。有一天,猴王做了三块大小一样的饼分给小猴吃。它把第一块饼平均分成两块,分给小猴甲一块。小猴乙见到说:“太少了,我要两块。”猴王就把第二块饼平均切成四块,分给小猴乙两块。小猴丙更贪吃,它抢着说:“我要三块,我要三块。”于是,猴王又把第三块饼平均切成六块,分给小猴丙三块。讲完故事后提问:同学们,你们觉得这样公平吗?三只小猴分得一样多吗?为什么?学生感到这个故事很有趣,极大地提高了学生思考的积极性,教学效果不言而喻。

三、利用数学史、数学家的材料,引起对数学学科的兴趣

在讲课过程中,讲述我国古今数学家的成就,例如:古代的秦九韶、祖冲之(圆周率的发明者),当今的苏步青、杨乐、张广厚、陈景润,特别是华罗庚,可以讲他对数学的卓越贡献,获得美国、联邦德国、法国等高等院校、博物馆授予的崇高荣誉,被称为国际数学大师,为祖国赢得了光荣,等等。不仅要讲述他们的故事,更重要的是要突出这些数学家们的优秀品质,鼓励学生从日常的学习中做起,学习优秀科学家的治学精神,从而



激发学生的学习兴趣,造福民族的雄心。

在授课时,穿插有趣的数学故事,只因数学是很枯燥无味的,可以通过故事引出课题,使数学知识应用到实际中,即所说的“学有所用”。

四、幽默的语言,给课堂注入生机

幽默如一脉新鲜的血液,给数学课堂带来了勃勃生机。在数学课堂恰当地引入幽默,能激发起学生浓厚的学习兴趣,融洽师生关系。学生在轻松愉快地氛围中,灵感伴随着智慧的火花和谐相生。例如,一次我在上课时,发现个别同学精神不振,情绪低落,于是灵机一动说:“我们的教室里飞进一只虫子。”听到这话,学生精神大振,到处找虫。这时我笑着说:“那只‘瞌睡虫’早飞走了。”学生们听了都会意地笑了。被教师的幽默打动,教学渐入佳境。

五、利用游戏对学生的吸引力,寓课堂练习于游戏中

游戏对于小学生来说具有特殊的吸引力,尤其是寓课堂教学练习于游戏中,是最受学生欢迎的一种教学形式。为此,作为教师应根据教材内容,尽量采取游戏的形式,消除学生对学数学枯燥乏味的感觉,让学生在“玩中学,趣中练习”。在教学中可穿插一些游戏,如“找朋友”(在卡片上写出一些算式,再在另一张卡片上写出相应的得数,分别发给不同两同学,让拿算式的同学找到拿着得数的同学);“小诊所”(故意把答案或解题方法写错,让学生给“病人”看病、治病)等等。这样把枯燥的练习变成了有趣的游戏,极大地调动了学生参与学习的兴趣。

六、在教学中运用竞争机制,调动学生的学习兴趣

小学生大多争强好胜,一听比赛就跃跃欲试。在教学中充分利用竞争机制,能调动学生的学习兴趣。如在小组内开展“夺红旗比赛”“口算开火车竞赛”(教师出示口算卡片,学生分组进行口答,以所用时间短的组为优胜)、还有“课堂提问抢答竞赛”“比比谁的红花多”等等,竞赛的形式可多样化。这样不仅提高了教学效果,而且大大增强了学生的学习兴趣。

我们都说:要给学生一瓢水,老师必须是“泉水”。以前提到的是:教师必须有“一桶水”,我们讲“一桶水”是远远不够的,最终都有用完的时候,要想不断地给学生传授知识,老师要不断学习,探求更高、更新的知识,才能不断满足时代发展的需要,也就是我们常讲的“与时俱进”。

同时老师还应不断学习新的教学方法,利用更好的教学设备和手段来提高教学艺术。更好地激发学生的学习兴趣,这样才能更好地提高教学质量。例如,现代课堂教学中引进的多媒体教学,更加形象、动感,学生学习兴趣更浓,这样教学效果会更好些。

总之,教师应该提高学生的主体地位,越过“题海战术”,逐步向素质教育靠近,提高自身的综合素质,培养出高层次人才。

浅析初中政治教学的创新策略

■ 西平县柏城回中 吕平 河南 西平 463900

摘要:创新是一个民族的灵魂,是一个国家兴旺发达的不竭动力。初中思想政治教学也必须培养学生的创新能力。本文从多个方面讨论了初中政治教学的创新思路及其方法,从而培养中学生的创新能力。

关键词:初中政治 教学 创新 方法

文章编号 DOI: 10.3969/j.issn.1003-2738(x).2011.03.103

当前思想政治课教学改革的关键是培养创新精神,创新意识和创新能力,这也是思想政治课教育工作者以后在实践中认真思考和探索的课题。作者通过多年的工作经验,总结了以下创新思路:

一、通过创设情景课题,来增强学生的兴趣,培养其创新意识

近几年提出的情景教学便是考虑到了这个方面,其主要思想便是根据教学内容,老师有意识地通过诸如寓言、笑话、名人小故事等引人入胜的氛围,来活跃课堂气氛,让学生对课堂充满兴趣,自然知识也在这自然而然的过程中轻松掌握。举例说明:当我们在讲爱国情操的时候,当时正好是非典时期,考虑到这一点,我翻阅大量的资料,给学生们讲解非典时期感人的抗非典故事,让学生们在这些故事中感受人间的真爱,明白爱国人人有责,自然爱国情操就会轻松理解了。这个例子说明通过故事不但可以丰富课堂,还可以唤起学生的学习热情,效果很好。此外,课堂上还可以通过音乐作为辅助,音乐走进课堂,培养学生的创新意识。

二、培养学生的创新欲望

我们在政治课堂上要想办法地激发学生的好奇心,以便让学生自己去探索、发现,开发自己的创新意识。举例说明:我在讲授《发现自己的潜能》一课时,首先给学生们讲了一则故事。故事的大体意思是这样的:一个上夜班的工人在回家的路上,穿过坟场的时候,不幸跌进了一个墓穴,他极力挣扎,想方设法爬出墓穴,可惜墓穴比较深,不论他怎么努力都无济于事,于是他决定干脆在墓穴休息,等第二天天亮再求教于别人。但就在他半睡半醒的时候,一个醉汉也掉进了墓穴,他看到醉汉也在像他之前一样极力挣扎着往上爬,他便开口说:别挣扎了,没用的。但就在他话音刚落的时候,醉汉大喊一声“鬼啊”,竟然轻松地爬了出来。

问题:醉汉在听到工人的“鬼话”前后有什么不同表现?

学生:听到工人的话之前怎么也出不来墓穴,但听到“鬼话”后,轻松爬出了墓穴。

老师:为什么?

学生:遇到刺激后潜能得以释放。

老师:这就是潜能。

由此可见:大胆想象来引导学生,创新课堂,培养学生个性非常重要。

三、采用三步教学法提高创新能力

三步教学法自实施以来已经得到了广泛的应用,所谓三步教学法是指:提出问题—展开讨论—分析概括。这些需要从学生创新能力培养入手。

1. 提出问题

教师首先要熟悉教学内容,以此来提出问题。对学生预习进行相关的提示。学生根据提示,并通过自己查阅资料获取相关知



识,这样学生的积极性就相对提高了。探索欲望也增强了。这个过程让学生养成了发现问题、自我提出问题的能力。

2. 展开讨论

思路的开拓,活跃思维的养成都是通过相互之间的讨论养成的。在知道了提示问题的答案后,学生之间可以展开讨论,不但增强了交流能力,还能培养学生的自信与勇气。同时,融洽的师生关系也自然而然的形成了。

3. 分析概括

最后,便是老师的概括了,老师在提出问题,学生讨论的基础上,对问题及其知识进行概括,纠正错误,鼓励创新,让学生在以后的讨论中不断提高。

四、创立科学的评价机制

教学评价作为教学工作中必不可少的环节,在教学中起到价值判断、导向的作用。科学合理的评价机制要求在教学中做到以下几点:

1. 综合评价

评价时,综合考虑各个方面,分数不是唯一的,重视平时行为、过程以及整体素质的评价,力求做到全面兼容。

2. 评价的内容要具体适度兼容,尽力做到透明

教学时让学生知道评价内容的明确适度性,记住各个评价细则,评价有章可循。道德评价科学规范。

3. 自主化评价方法

充分发挥学生的自主性。学生、家庭、同学、老师综合测评,以便使评价结果公正客观。

总之,培养创新能力的方法多种多样,每个政治教师都有自己的方法。学生的状况不同,学生的氛围不同,教师引导的方法也各具特色。教师在教学中只有多观察、多总结、多学习,一切从学生的实际出发,根据自己的教学实践,才有助于培养学生的创新能力。

参考文献:

[1]王淑霞.浅析如何提高初中思想政治课的教学质量.金色年华(下).2010年第4期.

[2]肖锋.谈初中思想政治课如何进行创新.中国教育发展研究杂志.2010年第3期.

小学英语词汇教学策略研究

■ 渤海大学研究生学院外国语学院 常青丽 辽宁 锦州 121000

提 要: 本论文从语言学的相关理论出发,联系目前我国英语教学的现状及小学生的身心特点,并结合我国 2008 年颁布的小学英语教学大纲,提出小学英语词汇教学应遵循儿童知识发展建构规律,重在提高孩子兴趣,反对过多英语词汇输入,出现孩子英语学习中的“揠苗助长”现象。

关键词: 输入假设 建构主义 二语习得 英语词汇教学

文章编号 DOI: 10.3969/j.issn.1003-2738(x).2011.03.104

一、相关理论

1、二语习得理论:输入假设是整个理论中最核心的部分,认为人类获得语言的唯一方式是对信息的理解,也就是通过吸收可理解的输入习得语言知识。根据克拉申的理论,语言习得得以发生的充分必要条件是:让学习者浸泡在包含稍高于其现有语言能力的语言项目的可理解性语言输入中。根据其情感过滤假设,教师的任务就是为学生提供这些输入,创设良好的输入环境,降低学生焦虑,提高他们的信心。

2、建构主义理论认为:个体是在与周围环境的相互作用的过程中,逐步构建起关于外部世界的认识,从而使自身的认识结构得以发展。其理论核心是以学生为中心,强调学生对知识的主动探索、主动发现和对所学知识意义的主动建构。教师则是意义建构的帮助者和促进者。建构主义认为学习总是与一定社会文化背景相关联。

二、小学生及英语学习的现状

1、小学生的身心特点。小学生首先是“儿童”,他们身上综合渗透着其所处时代、具体的生活社区、家庭等周围世界对他们的多层次、多维度的影响,有着其自己的独特与丰富,并进入到学校教育生活之中。在学习方面,少年儿童的学习态度端正,课堂兴趣浓厚,学历期望越来越高,学习工具和学习方式也有了较大改进,但学习时间过长,学业压力大的状况未得到有效缓解。

2、小学英语大纲的要求。到小学生六年级毕业时能够在用正确的语音、语调朗读所学的单词、词组和课文的基础上,掌握所学重点单词、固定短语和基本句型的基本用法。能够用正确的语音、语调说出所学单词 400 个左右,能够拼写所学常用单词 250 个左右。在教授教学内容过程中接触(听、说、认读)1200 个左右单词和一定数量的短语和习惯用语,拼写 450 个左右常用单词。

3、中国课堂外语教学的现状。中国人学外语,最主要的途径是课堂学习,课堂教学的效果至关重要。由于教师讲课占据了课堂时间,把大量时间用来分析和讲解课文,学生即便具有语言知识,未能及时参与口头表达和实践,语言知识不可能自动转化为语言技能,造成哑巴式教学效果。作为外语型的中国外语教学,学生缺少真实语境和大量接触语言的机会,目前外语教学普遍过分强调语言的交际功能和思维功能,其结果是使输入的语言信息有一定的偶然性,不容易帮助学生形成系统的文化知识体系;交际所涉及的思维活动缺乏挑战性,不足以促进学生思维能力的发展。

三、小学英语词汇的教授

1、遵循英语教学规律。词汇教学分为:词的拼写,词的含义,词汇量的扩大,词汇的复习。语言是进行交际的工具,语言教学是培养学生用语言交际的能力,要学好外语,最理想的方法就是置身于真实的语言环境中,运用所学外语进行有意义、有目的的交际活动。我国小学生在缺少外语环境的情况下,更需遵循儿童认知规律,帮助孩子积极建构所学语言知识。

2、培养学习兴趣,创设良好的课堂环境。课堂互动是老师学生共同参与的面对面的人际互动,原本就是语言交际行为,是语言实践机会,也是教学的实际过程;课堂教学成功的条件是师生共用以下方式管理课堂互动:指示、服从、协商、度过难关。在互动过程中,师生从彼此的言谈中相互启发,从而进一步发展自己的学习和思维能力,同时也促进其他学习者相应能力的提高。

3、侧重听、说能力的培养,并兼顾听、说、读、写能力。在听、说、读、写中,侧重进行听、说训练。小学阶段正处于发展接近英语本族语语音的最佳时期,对学生听力发展也很需要。教学中要侧重语音输入,培养学生的听说能力。语音学习需要经过大量反复的操练。儿童模仿力强、记忆力好,要创造条件让学生多听、多说,培养学生基本的听说能力。这不仅有效地发展小学生标准的语音、语调,而且还为今后学生的长远发展铺垫。

4、坚持以自然环境教学为主的课堂教学。教师要充分运用实物、图片、手势、表演和直观教具等方法,利用现代化教学手段,为学生提供大量正确的语言输入,使学生在一种近似自然的语言环境中学习。学生在接触所输入语言信息中,主动、自然地抽象出语法规则,使学生正确地理解、模仿所输入的正确语言,并在潜意识中主动地改正错误。

5、面向全体学生,因材施教。英语教学理应向全体学生,充分调动学生的积极性,努力创设良好的课堂教学环境,使每个学生都能投入各种操练活动。坚持因材施教,注意学生的个体差异,课堂活动注意学生的能力层次。对学习有困难的学生,要满腔热情地帮助他们增强自信心,激发他们的学习兴趣,并采取相应的措施,使他们在原有的基础上逐步提高,并为有语言特长的学生创造发展特长的条件。

四、结语

英语教学不仅仅是要培养学生的听说读写能力,同时还应关注学生思维能力的发展。在小学英语词汇教学中,应该充分尊重儿童特点,把握儿童学习语言的关键期,注重培养学生学习英语的兴趣,创造习得英语的环境,正确对待学习中遇到的错误,错误不是消极的东西,是创造性的学习。课堂教学应以学生为主体、教师为主导,在教学中要多开展以任务为中心的、形式多样的教学活动,最大限度地让学生参与学习的全过程。积极帮助学生将课堂上的信息输入(input)有效地内化为他们的吸收(intake),培养学生做善于观察长于表达善于语言交际的学习者,不以成年人的认知强加给孩子。

参考文献:

[1] Rod Ellis.《第二语言习得》(Second Language Acquisition)上海:上海外语教育出版社,2004年。

[2] 叶澜、杨小薇:《教育学原理》北京:人民教育出版社,2010年。

[3] 禹明:《小学英语教学理念与教学示例》广州:华南理工大学出版社,2003年。

论舞蹈教育与素质教育的关系

■ 洛阳市嵩县第五高中 郭祎利 河南 洛阳 471000

摘要:舞蹈是一门古老的身体语言艺术,具有悠久的历史。它起源于劳动,又与文学、音乐、美术相伴而生,是人类历史上最早产生的艺术形式之一。作为“艺术之母”的舞蹈,融多种学科为一体,是对广大青少年进行素质教育的重要手段。人们通过对舞蹈的感受和欣赏,会产生一种潜移默化的精神力量,从而对主体的思想行为产生一定的影响,能全方位提高自身的素质。

关键词:舞蹈艺术 素质教育 现实意义

文章编号 DOI: 10.3969/j.issn.1003-2738(x).2011.03.105

舞蹈是一门古老的身体语言艺术,具有悠久的历史。它起源于劳动,又与文学、音乐、美术相伴而生,是人类历史上最早产生的艺术形式之一。作为“艺术之母”的舞蹈,融多种学科为一体,是对广大青少年进行素质教育的重要手段。人们通过对舞蹈的感受和欣赏,会产生一种潜移默化的精神力量,从而对主体的思想行为产生一定的影响,能全方位提高自身的素质。舞蹈教育功能是使青少年在接受舞蹈艺术美的熏陶中逐渐具备较好的人体美的基本素质,获得协调动作的基本能力,领悟舞蹈艺术的基本特点和规律,从而提高完美能力,增强爱国主义情感,陶冶高尚情操对培养良好品行、意志及良好的舞蹈艺术素养有着十分重要的意义。在党中央提出的建立社会主义和谐社会、重视全民素质教育的今天,舞蹈艺术更显示出其独特的社会教育功能。因此,舞蹈教育和素质教育存在十分密切的关系。

素质教育是抽象的,是一种概括和总结;舞蹈教育是具体的,是一种内容与形式。因此,舞蹈教育是素质教育的一种方式与方法,而素质教育是舞蹈教育的目的与归宿之一。在大力提倡素质教育的今天,舞蹈教育作为艺术教育中的一个分支,显示了其独特的教育功能和作用,成为当今实施素质教育的重要途径。瑞士的一位心理学家曾说过“动作是一切知识的源泉”。而舞蹈是人类本能的动作,是以情为主,用动作去表达它所反映的人或事的一种艺术;是陶冶学生情操、丰富想像力,开发智力,提高素质,激发其感受美、表现美、创造美的有效途径,是培养学生在德、智、体、美全面发展的有效的艺术教育,具有推动受教育者素质全面提高的诸多潜在因素。

一、舞蹈教育可以培养学生的德育品质

舞蹈教育是提高一个人思想品质、陶冶道德情操、净化人类灵魂的一种教育方式,舞蹈艺术是用人的肢体动作的舞蹈语汇来表达或再现人类对真、善、美的追求与向往,通过舞蹈语汇表现人们对真、善、美的歌颂和赞扬,对丑恶的鞭笞。我国悠久的舞蹈传统和丰富多彩的民间舞蹈,可以培养学生的爱国主义情感;集体舞蹈可以培养学生集体主义精神和团结协作的配合意识,加强纪律观念;力量型的舞蹈可以培养学生的勇敢、豪迈和进取精神;严格的训练可以磨练学生坚强的意志品质和吃苦耐劳的精神。

二、舞蹈教育有助于学生的智力发展

经过多年研究,医学界发现舞蹈是一项对右脑发育极为有益的运动。舞蹈语汇能激发学生的想像力,通过不断的学习、模仿、表现也是创造性思维发展的主要途径。也许有人会说,开发右脑可以用其它的方式来代替,如通过音乐、美术、体育等。的确,开发右脑有许多途径,但唯有舞蹈是从人体出发,在音乐中完成身、心、脑的统一行动,因此舞蹈开启思维的方式更为直接、更为有效、更为全面。舞蹈教育正是以它独特的方式,从人体出发,通过肢体对节奏的感知、对空间意识的适应使学生开

启深层的思维潜能和创新意识。舞蹈可以使身体器官灵活敏锐,从而增进学生的思维能力,发展智力。舞蹈教学从体裁、主题、表现形式等都是丰富多彩的,每一个舞蹈作品都有它独特的创作背景。学生在舞蹈的学习、排练、表演过程中都可以发展学生的观察力、记忆力、艺术想象力、创造力和音乐舞蹈的感受力与表现力,舞蹈的节奏性也可以培养学生的音乐感和节奏感,感受事物的有序性,增强学习与办事能力。

三、舞蹈教育有利于增强学生体质,锻炼意志

舞蹈是一种肢体的艺术,也是一种体能运动舞蹈艺术在人的肢体语言抒发感情的同时,还为身心的锻炼和解放起到了积极的作用,学生正处在长身体的关键时期,在舞蹈学习、训练的过程中,肢体各方面及力量、速度、耐力等受到了锻炼,这种锻炼对促进学生身体的健康发育大有益处但它不同于体育锻炼,系统的舞蹈教育在身体素质得到锻炼的同时,还会在美的熏陶下,展现独特的内在气质。另外,舞蹈动作的静与动、长与短、伸与缩、开与闭等基本功训练不仅可以培养学生的吃苦精神而且可以锻炼他们的意志力。时下,越来越多的人融入到学习舞蹈的行列中,她可以使男士更优雅,女士更窈窕,可以使整个民族充满生机和活力。

四、舞蹈教育可以提高学生的审美能力

苏霍姆林斯基以“美是道德纯洁、精神丰富和体魄健康的强大源泉”,说明美育的重要作用。美育就是培养学生具有正确的审美观念和鉴赏美、创造美的能力的教育活动。审美教育或美感教育可以通过各种渠道来进行。但是,舞蹈作为情感的、视觉的、造型的艺术,在培养和提高人们的审美情趣方面起着其他学科所不可替代的作用。审美教育从本质上讲是一种情感教育,舞蹈是善于表现情感的艺术,所以,情感是舞蹈审美过程中最活跃的心理因素,也是舞蹈审美感受的动力中介。舞蹈这个审美媒介能够焕发受教育者的美感,使他们了解舞蹈审美知识,在参与舞蹈艺术实践的过程中,通过自由审美的关照,得到感官的愉悦,意象的感悟,并超越功利意识,从而达到陶冶情操,提升精神境界,培养创新意识,提高其综合素质的目的。

综上所述,舞蹈教育这种艺术教育形式,具有美育、体育、德育、素质教育的功能。也就是说,这种教育形式集德、智、体、美教育为一体,具有直观性、形象性、参与性、感受性,符合学生的心理生理特征,是对青少年进行素质教育的一种很好的教育形式。

从理论与实践的结合上揭示舞蹈教育的素质教育功能,其目的就是要深刻认识舞蹈教育在实施素质教育中的重要地位和作用,大力发展舞蹈教育事业,推动素质教育的全面实施。

舞蹈教育要抓住实施素质教育的有利机遇,把舞蹈教育纳入素质教育的轨道,通过舞蹈教育促进素质教育,通过素质教育促进舞蹈教育事业的发展。

英语教学中的文化导入

■ 西平县柏城中学 谢云霞 河南 西平 463900

文章编号 DOI: 10.3969/j.issn.1003-2738(x).2011.03.106

正如维特根斯坦在《哲学探索》中所说,“想象一种语言,就是想象一种生活。”贡布里希也说:“语言是任何一种文化的最重要的宝库。在学得它们的语汇的过程中,我们也被迫思考它们的思维方式,它们的主要观念和它们与我们自己思考习惯的距离。它们使我们立体地看待我们自己的语言。”确实,在我们的文化语境中,英语教师应在文化的意义上,深入理解语言,理解英语,在教授英语这门外语的过程中使学生接受文化浸染,领会这种语言文化,吸收其营养与精华,从而在语言这个“存在之家”中,能真正“诗意地栖居”,不论是在我们自家的“家园”里田园牧歌,还是在外语的别有洞天里曲径通幽。

在日常教学之中,我们经常会遇到一些学生,他们其他课都学得不错,就是英语不行,或者平时说话伶牙俐齿,一上英语课就吞吞吐吐,其实,孩子缺少的不是学习英语的能力,而是学习英语的自信心与正确的方法。乔姆斯基提出的“先天论”认为:儿童的大脑里有一种天生的“语言习得机制”,儿童天生就有适宜于学习人类独有的语言知识的能力。他还认为,认知不是认知书本上已写好的知识,而是要认知在人脑中很难说出的东西。但在英语教学中,尤其是基础教育阶段,教师往往比较重视语言的外在形式和语法结构,即合乎语法规则,对于课文的讲授过分强调语言规则,对学生所掌握词汇的考核也仅仅停留在要求学生读、会写以及会运用单词简单造句,而忽视了对学生的交际能力的培养,对于文化知识或是自身缺少了解,知识面不够广博,或是以为文化知识对学习语言,对提高考试成绩无多大关系,往往一带而过,甚至干脆置之旁。忽略语言的社会环境,特别是语言的文化差异,虽然平时也注意听、说训练,课堂上学生能够运用所学的词汇进行简单交流,实际使用中难以知道什么场合该说什么话,脑袋中虽装满了单词和短语,可惜无法说出一个完整的句子,或使用不当,交际中就会产生错误。在教学中,从基础抓起,培养文化意识就是让学生一开始就通过接触和了解英语国家(也包括其他国家)的历史地理、风土人情、传统习惯、生活方式、文学艺术、行为和价值观念等来加深对英语的理解和使用,并反过来加深对自己祖国文化的理解和认识,从而形成一种世界意识,使学生掌握在不同的场合使用恰当、得体的,真实、地道的英语。

发展交际能力是英语教学的最终目的,学外语就是为了与不同文化背景的人进行交流。语言能力是交际能力的基础,然而具备了语言能力并不意味着具备了交际能力。不懂得文化的模式和准则就不可能真正学习语言,不掌握文化背景就不能教好语言。离开了特定文化背景的语言是不存在的,如果不了解目的语的文化,我们就很难理解某些语言项目的意义。

本文试图以下面几个例子从不同层面进行探讨:

1. 典故和习语。语言是客观世界的反映,中西方文化内涵的差异必然造成词义、句义、联想意义、比喻意义等语言现象的差异。如文化中的习语,习语的意义往往借助本民族的历史文化典故而形成,约定俗成地构成特定的整体意义。

如:形容一个人“脾气倔强,不肯轻易改变主意”,在汉语中说“犟得象头牛”,在英语中说:“as stubborn as a mule”(犟得象头骡子)。

又如:说一个人“倒霉”“做什么很失败”我们可能会借助三国故事“关老爷走麦城”而英语中也有“meet one's Waterloo”

(Waterloo[滑铁卢]是比利时中部城市,1815年拿破仑的军队在此地大败)。

还有 Speaking of the devil 是一条成语,相当于中文的“说曹操,曹操到”。也就是刚说某人不在,结果他就来了。我们不禁惊诧于语言的共通性,因为曹操不是也有“奸雄”的称号吗?!

2. 词汇。词汇在语言中占有重要地位,经常在报刊上见到以下几种用法:

比喻的用法: donkey(驴;民主党), elephant(象;共和党), fat cat(肥猫;竞选运动重要捐助者), dark horse(黑马;出人意料被提名为候选人或当选的人)。

委婉语的用法: sex worker(妓女), adult film(色情影片), inner city(贫民区), sanitary engineer(清洁工), landscape engineer(园丁)。

借代的用法: Capitol Hill/ Hill 表示“国会”, Foggy Bottom 表示“美国国务院”, Hollywood 表示“美国电影业”, Madison Avenue 表示“美国广告业”。这些词语的用法,具有鲜明的文化特征。另外,对于复合词,切记,不可采用将这两个词义机械相加的方法来理解其意义。

3. 成语。即由几个不同单词组合成新的固定含义,而与原词部分或完全脱离。

如: Pull over! 把车子开到旁边。

Drop me a line! 写封信给我。

What's up? = What's happening? = What's new?

见面时随口问候的话“最近在忙什么?有什么新鲜事吗?”一般的回答是“Nothing much!”或“Nothing new!”

我的老师讲,他美国留学归国前,他的一位美国朋友为他举办送别家宴,且不失时机地操练汉语,说“我今天请您吃一顿小便饭”,却让他忍俊不禁。显然,既可以说“小餐”,也可以说“便饭”,但“小”和“便”放在一起就不是那么一回事儿了。

4. 比喻。Dog 中国的“狗”与英美国家的“狗”没有区别,但两个文化里的“狗”的意义却相差甚远。“狗”一词在中国人看来总是贬义的,但英语国家的人对狗的看法与我们截然不同,他们认为“狗”是人类最好的朋友,忠诚可靠。所以“dog”在英语中往往含有褒义,如 love me, love my dog.(爱屋及乌); a lucky dog(幸运儿)dog 这时它的字面意义发生了转化,用来喻指某种人,相当于 fellow。

Senior citizen 与中国人爱倚老卖老恰巧相反,英美人对年龄非常敏感,他们不喜欢 old 一词,总想用其它委婉的词来替代它。因此出现了 senior citizen 和 elderly people 等委婉词语。

“You chicken!”“你这个胆小鬼!”(不是“你这只鸡”。)

5. 交际中的禁忌语和不同的约定俗成。由于中西方在价值观念、思维方式、道德标准、社交礼仪等诸方面存在着差异,这些差异势必影响着语言的运用,形成了不同的文化规约和说话规约。有些问题纯粹是私人问题,包括个人年龄、体重、薪金、财产价值、宗教信仰、私生活等。这就是交际中的禁忌语,我们最好尊重他们的习惯,避而不谈。

认识对方:教材中“What's your name?”出现的频率相当高,但对于它在何种情况下使用却鲜有解释。实际上,英语国家的人在谈话时一般先介绍自己的名字,如“I am...”对方自然会即刻说出自己的姓名。即使在填写表格、面谈等场合需要问及姓名时,

架起师幼互动的桥梁

■ 中牟县刘集镇鲁庙小学 段会良 河南 中牟 451450

摘要:良好的师幼互动,是尊重幼儿个体差异,满足幼儿发展的重要途径。在实践中,通过“关注、优化”使每个幼儿在与教师的互动中获得共同进步而不失个性的发展。

关键词:师幼互动 尊重个体差异 交流思想 沟通情感 传播信息

文章编号 DOI:10.3969/j.issn.1003-2738(x).2011.03.107

良好的师幼互动,是尊重幼儿个体差异,满足幼儿发展的重要途径。在实践中,通过“关注、优化”使每个幼儿在与教师的互动中获得共同进步而不失个性的发展。

情感交流是一种心灵交汇,人们只有在相互相信、尊重的基础上,才会把自己的想法与对方进行表达,进行相互的交流。在幼儿园这个大家庭里,教师和幼儿的身份是多方位的,沟通是多渠道的,让我们起始就泛泛常见而最终却遗落、丢失了的正是孩子的本真世界。纵观中外先进的儿童教育理念,学习、尝试他们优秀的教育行为,我紧紧抓住了从情感入手这一环节,寻找真正意义上师幼互动的价值。

交谈是人与人之间交流思想、沟通情感、传播信息的一种重要的社交方式。对于幼儿来说,他们不懂文字,因此交谈成为他们生活、学习中最基本,最重要的与人沟通的途径。教师与幼儿,父母与孩子之间良好的关系建立,情感交流同样需要以交谈作为桥梁。交谈时,成人良好的态度,规范的语言及丰富的知识都能在潜移默化中给幼儿的社会交往及思维的发展带来巨大的收益。

有些家长和老师认为孩子小,和他们没什么好谈的或因身体、工作等原因不会主动与幼儿交谈,甚至用“你真罗嗦”、“我正忙着呢”、“自己玩吧”等语言拒绝与孩子交谈;有的成人与幼儿交谈时感到很吃力,一个简单的道理,一件简单的事情不知该如何告诉孩子;还有的成人在与幼儿交谈时,所用语言平淡、乏味或采用命令、要求等强制性语言,使交谈成为无意义的谈话,往往丧失很好的与孩子交流的机会。这些情况在我们平时的生活中常常出现。这正是由于缺乏教育意识和对幼儿心理、语言特点不了解而造成的。

幼儿在与成人交谈时由于受形象思维及认知水平的限制,多采用描述性的陈述句式,且常有身体动作的说明。由于幼儿的社交语言以自我中心语言为主,因此有些幼儿表现为不会主动与成人交谈;交谈时间短;交谈时以适应性告知为主,如:“昨天我到恐龙世界玩的。”“某某刚才碰到我也不道歉。”说完便跑开,并不需要得到成人的回答。还有的幼儿由于性格内向、胆小,在与成人交谈时显得不自在,只用点头、微笑、摇头来回答成人的

提问。

师幼互动中教师和孩子关注共同感兴趣的问题,这样的互动包含着智慧的激发与碰撞。老师要分的支持和肯定每一个孩子的探索 and 发现,而不去过分张扬其中的任何一个,这样可以让孩子放心的去探究自己感兴趣的点,而无需为迎合老师的赞扬而放弃自己的兴趣。

当孩子面对问题时,老师通过已有经验的积累,假设和推测出孩子可能会有的反应、行为、表情、情绪、语言……细致分析孩子面对问题后的需要。用充满童趣的、积极的,能让幼儿接受和喜欢的的话语或行为,以轻松幽默的方式去回应。对有效策略中自觉行为的部分进行反思,将会进一步得到巩固和强化,而且与该策略相关的理论可能将内化,上升成为教师个人的理论。

师幼互动的方式。首先要了解幼儿已有的发展水平,据此提出适当的发展目标。所谓适当,根据维果斯基的“最近发展区”理论,幼儿的心理发展存在两种水平,一是幼儿的现有发展水平,另一水平是幼儿潜在的发展水平,是幼儿在成人指导或在有能力的同伴合作中解决问题所达到的发展水平,这两种水平之间的差距就是最近发展区。教育的可为之处正在于此。教师的任务就是帮助幼儿明确他可能并应该达到的水平,使教学活动超前于发展并引导发展。同时,每个幼儿的发展水平与潜在能力具有差异性,因人而异地提出发展目标,因人而异地使用教育手段,是对因材施教的全面理解。这一切,都建立在对幼儿的全面了解与理解的基础之上。这种了解和理解要求教师从幼儿的角度出发观察世界,敏于理解的心灵世界设身处地地为幼儿着想。

都说老师应该是快乐天使,询问缘由,答案很简单:因为孩子们因你快乐而快乐!所以我们的语言应富于情感,包含对孩子无限深情与关爱,我们的表情应快乐而自信,以感染幼儿幼小的心田,因为孩子生气了,他有倾诉的需要,因为孩子胆怯了,所以更应得到机会。

情感交流让我与孩子们走得更近,更亲,有力地促进了我们之间的互动,让我从孩子身上学到许多,懂得许多,我们将共同成长!

一般也只说“Your name, please?”或“May I know your name?”如果使用“What’s your name?”,使人会有一种被审问的感觉。

打招呼:汉语中见面常问“哪儿去啊?”只是随口打招呼,未必要求答案,如果译成英语 Where are you going? 和 Where have you been? 来打招呼,大部分人听了会不高兴,他们的反应很可能是: It’s none of your business!(你管得着吗!),还有“吃了没?”也属此用,通常译作“Hello.” “Good morning.” “Good Afternoon.”等,

6. 形体语言。打手势是我们面对面交流中常用的一种方式,却也是个必须注意的问题。打手势时,动作稍有不同,就会与原来的意图有所区别;对同一种手势不同文化的理解也不尽

相同,如有不慎也会引起意外的反应。如: victory(胜利)的 V 形手势——用食指和中指构成 V 形。做这个手势时,手心要对着观众,如把手背对着观众所做的手势不是表示“胜利”的 V 形,而是一个下流的动作;握紧拳头翘起拇指,拇指朝上,表示赞扬;拇指朝下则表示轻蔑、侮辱。

以上谈到的文化差异中的细节仅仅只是对作为教师所肩负的文化导介的神圣职责的管窥锥指,仅作抛砖引玉。

参考文献:

1. 范景中, 贡布里希: 中国文化令我深爱, 中华读书报
2. 贾冠杰, 外语教育心理学, 南宁, 广西教育出版社, 1996

浅谈如何培养小学生的创造力

■ 汝阳县三屯乡中心小学 张红权 河南 汝阳 471200

文章编号 DOI: 10.3969/j.issn.1003-2738(x).2011.03.108

创造是一种活动,是人类活动中最高级的形式。创造力是人们进行创造活动的一种特殊能力,或个体创造性的最好表征。创造力也是反映个体在解决任务中有效的对原有知识经验进行加工、组合、创造新设想、新事物的能力。儿童创造力的培养不仅有利于学生充分的表现自我,展示自己的才华,而且有利于学生创造精神的形成,因此儿童创造力的培养也是学校教育不可忽视的重要培养目标之一。那么如何通过语文教学与训练,使学生掌握创造性思维的策略,以发展其创造性思维呢?

一、创设有利于儿童创造力发展的环境

学生的创造力比智力受环境的影响更大。教师既是知识的传播者,又是学生创造性思维培养的实施者。现代心理学研究认为,就创造力的形成和发展而言,儿童的心理安全和自由是有利于他们创造性活动的两个基本条件。

(一)努力构建校内外沟通。社会、学校、家庭等因素极大的影响着儿童的创造力。家庭气氛和管教方式是影响儿童创造力的主要因素,教育过分严格,过分要求孩子服从,孩子的创造力就差;家庭气氛民主,家长有意培养孩子的创造力,情况就好的多。学校教育过分重视纪律的规范,学习中过分强调答案的准确的标准,也会影响儿童创造力的发展。社会文化的管理体制也会影响儿童创造力的发展。因此,民主、宽松、尊重个性的环境将有利于儿童的发展。所以要努力构建校内外联系,与家长多联系,多交流,多沟通,同时,构建学科间融合的语文教育,改变语文教学自我封闭、与社会隔绝的状况,共同为儿童创造有利的环境,使儿童的生活环境充满创造的气氛,使创造性成为一种生活方式,儿童自然可成为富有创造性的一代。

(二)创设宽松的学习环境,给学生更多自由发挥的空间。小学生创造力是一个受多种因素制约的复杂的动态进程。心理学研究表明,小学生创造力呈持续发展趋势,但并非直线上升,而是波浪式进行,小学生创造力的体现主要有以下几点:(1)好奇心强,喜欢提出问题。正是有了好心,才体现出对事物探索的热情。(2)善于大胆幻想。处于小学阶段学生的创造力更多的带有幻想型的特点,同时,小学生创造想象和思维大多是由现实中遇到的问题或困难情境激发的,思考问题是表现出一定的主见。(3)直觉思维和灵感在儿童创造力中起着重要作用。因此,教师更应给学生提供更多的自由发挥的空间。

二、凭借语文教学中的创造性因素,发展学生的求异思维

创造力的核心成分是创造性思维,其中发散性思维,形象性思维和直觉性思维更是创造性思维中最富有创造性的成分。如何使学生掌握创造性思维的策略,以发展其创造性思维能力呢?

(一)教学中运用发散性思维方式提问。教学中,教师的提问是促进学生进行思维活动的最直接的手段。因为学生的思维往往从问题开始,教师提问的种类不同,对学生思维的促进作用也是不同的。那么课堂中如何进行提问,培养学生的创造力呢?

1、运用判别性、叙述性、说理性提问。教学中,运用“……是不是?”“……对不对?”让学生作出判断,再让学生说明“……原因何在?”“……为什么?”“……道理怎样”这样就要求学生问题进行判断、分析、研究,对促进学生积极思维有很大作用。这也是常用的提问方式。例如:《北大荒的秋天》理解第四自然段的第三句话中的“榛树叶子全都红了,红的像一团团火,把人们的心也给燃烧起来了。”我把这句话与“榛树叶子全都红了。”进行比较。请学生说说哪句话比较好?好在哪儿?为什么?学生都认为第二

句比较好,然后各抒己见,有的说写出了榛树叶子的颜色非常红。我趁机问是怎样的红?学生齐答像一团团火。有的说反映了人们的心情,我趁机问是什么样的心情?学生七嘴八舌的讨论开了,不论他们回答的是否正确都一律给以鼓励。以此来促进学生积极思维,发表见解。

2、运用发散性提问方式,要求学生尽可能产生多而新的想法。主要运用的方式“除此之外,还有那些?”“……还有什么新的见解?”“如果……那么会怎样?”等,重在启发学生多方面、多角度进行思维操作,对思维进行求异引导,有利于促进学生的发散性思维。例如:苏教版第五册《掌声》一文中写小英演讲以后,变的开朗、自信了,“她不在忧郁,开始和同学们一起交谈、游戏,甚至还走进了学校的舞蹈房……”此时,同学们有的说小英竞选当了班干部,有的说小英体育课上不再逃避,有的说小英通过这次演讲自信了,学习成绩越来越好……总之,学生调动了已有的生活经验,较合理的发挥了想象,填补了课文的空白。我引导学生发散想象,小英除了交谈、游戏、跳舞之外,还可能有哪些变化?同学们有的说小英竞选当了班干部,有的说小英体育课上不再逃避,有的说小英通过这次演讲自信了,学习成绩越来越好……总之,学生调动了已有的生活经验,较合理的发挥了想象,填补了课文的空白。在这个过程中,学生的求异思维得到了训练,思想感情得到了陶冶。

(二)培养学生发现问题和提出问题的能力。在学生学习内容时,我鼓励学生质疑问难,这是培养学生思维的独立性批判性的一种方法,同时也是培养学生发散性思维的一条措施。在传统教学中,教材乃至教师授课的内容,往往都被学生认为是完全正确的,若自己的想法与之不符,习惯的做法是修正自己以求一致。事实上是被教材或教师授课的教学内容禁锢了思维,因此,教学中随时和学生讲明,教材或教师授课并不总是正确和完善的,鼓励学生解放思想、活跃思维、积极的发现问题,提出质疑。这不仅有助于培养学生思维的独立性、批判性,加深对学习材料的理解,而且也是对发散性思维的一种促进,因为提出质疑问难的本身就是摆脱学习材料原有的思想路线,从另一个角度进行思考。例如:苏教版第五册的练习4的第三题:改正下面句子中用的不恰当的词语。这是这个单元练习中的重点与难点。在教学第一句如何修改的基础上,其余4句,我放手以先独立完成再讨论说明原因的方式让学生来完成。学生都积极投入,独立完成。每一句都有争论,此起彼伏,气氛热烈。尤其是第二句“小刚光荣地加入了少先队员。”一个同学说“光荣”错了,因为做了好事才光荣。马上就有人反对,说加入少先队也是光荣的,光荣没有用错,错的是“少先队员”应该把它改成“少先队”,“少先队员”指人,“少先队”指一个集体。所以应该是加入少先队。此时,我马上给予表扬。同时告诉学生要相信自己,有什么不同的看法或疑问要大胆的提出来。学起于思,多思考,有助于促进智力发展。如此,不仅训练了学生的思维,还让学生知道要相信自己,不能人云亦云。

总之,要发展学生的创造力,要有良好的环境,同时学生要培养学生养成良好的习惯,能够独立自主的进行学习。作为教师也要努力学习,接受新的教育思想,做一个有利于学生创造性发挥的教师,教学中要充分利用教学中的有利因素,创设条件,设置情境,调动学生的学习热情,发展学生的创造性思维,培养学生的创造力。

浅谈高考中生物课复习

■ 河池市第三高级中学 苏正松 广西 河池 547000

摘要:在高三生物学总复习过程中,我校生物学科组依据“3+理科综合”高考命题指导思想和我校高中生物学教学及学生实际,制定切实可行的复习计划,采取分章复习、专题复习、理科综合模拟测试、查漏补缺等行之有效的复习方法,取得了理想的复习效果。

关键词:高三生物 总复习 探索方法

文章编号 DOI:10.3969/j.issn.1003-2738(x).2011.03.109

根据目前实行的“3+理科综合”的高考模式,在高三生物学总复习过程中,我校生物学科组依据“3+理科综合”高考命题指导思想和我校高中生物学教学及学生实际,制定切实可行的复习计划,采取行之有效的复习方法,取得了理想的复习效果。为此对“3+理科综合”高考生物学复习备考计划的问题,谈谈自己的具体做法。

在高三生物学总复习中,我们将整个复习过程划分为:分章复习、专题复习、理科综合模拟测试、查漏补缺等阶段,各个阶段的主要任务如下:

1、按章节复习阶段。

分章复习阶段的时间安排在8月初至元月初,该阶段的复习任务是理清单元知识点和夯实基础。事实表明,能力是知识与技能的有机结合,没有一定的知识基础和基本技能,是不能形成相应的解决问题能力的。为了夯实基础,在高二生物学教学的基础上,我按照高中《生物》课本的章节课题进行逐章逐节的系统复习。首先,引导学生理清单元知识点,弄懂基本概念和原理,明确相关知识点之间的联系,构建单元知识网络。然后,对于主干知识强调纵向引申和横向扩展,所谓的纵向引申是指对基本概念和原理均达到“领会”和“应用”的层次水平,所谓的横向扩展是指关注学科间的相互渗透。此外,在此阶段的复习中,要重视检测学生对重点知识的理解能力,以便为进一步培养综合能力奠定基础,要关注学生是否突破知识难点,尽力为学生灵活运用知识扫清障碍。这个阶段的复习应以学生为主,教师可以为学生提供一份单元知识明细表,学生将主要精力放在对基本概念和原理的领会和应用上,以及本单元内相关知识之间的结点上。

2、专题复习阶段。

专题复习阶段的时间安排在翌年2月初至3月中旬,该阶段的复习任务是加强学科内综合,使知识系统化和形成命题网络(即知识块)。这个阶段的复习实际上是在分章复习和夯实基础的前提下引导学生从新的维度对知识进行归类 and 重新组合,从而达到熟练掌握知识的程度。在该阶段复习过程中,我们依据高中生物学的主干知识提出:生物实验、生命的基础与细胞工程、生物的新陈代谢、生命活动的调节与免疫、生物的生殖和发育、遗传变异基因工程与进化、生物与环境等共7个专题,通过每个专题的讲解、测试和讲评,学生对重点知识进一步加深理解,分析问题和解决问题的能力得到进一步提高,同时使学生构建起生物学基础知识的命题网络,从而为进一步培养学生综合应用能力打下基础。

在专题复习阶段,除完成上述的知识专题复习外,还穿插了高考试卷的各类题型特点、解题思路、方法和技巧的专题讲座,并通过边讲边练的形式,逐步提高学生的解题能力和技能,使其解题速度和准确性得到显著的提高。此外,在分章复习阶段要求学生课本随身带,读好课本,用好课本,练习时遇到问题和发现漏洞随时拿出课本进行对照和补充。选择复习资料必须是质量好、品位高、立意新并备有参考答案的正式出版物,杜绝使用盗

版书和质量低劣的练习题。

3、学科间综合和模拟测试阶段。

理科综合阶段的时间安排在4月初(但在2月底可适当进行理科综合模拟训练),这个阶段的复习任务是引导学生从多学科角度综合运用已有的知识解决问题,以适应高考试卷中考查综合应用能力的试题。从素质教育的培养目标上看,中学的各门课程共同构成一个完整的素质教育的课程体系,每个学科是其中的一个组成部分,不同学科之间相互联系和相互渗透是必然的。在教学活动中,善于把握学科间相关知识的交叉点,做到知识上互相迁移和方法上互相借鉴,有意识地引导学生跨学科思考问题,是十分有利于培养学生综合能力的一项重要措施。

高考中的理科综合主要是生物学、物理学和化学3科知识的综合,因此复习时教师有必要提示学生注意生物学与物理学和化学之间存在的知识交叉点。一般说来,生物学与化学知识相联系的内容有:细胞的元素组成、植物体内可利用元素和不可再利用元素、自由水和结合水、无机离子和化合物、糖类和脂类、蛋白质、酶、肽、抗原和抗体、核酸、ATP与ADP、半透膜、渗析与渗透、化学因素与基因突变、化学因素与染色体变异、光反应与暗反应、有氧呼吸与无氧呼吸、糖代谢和蛋白质代谢、基因控制蛋白质合成及化学污染与防治等。

生物学与物理学知识相联系的内容有:显微镜结构及成像原理、物质的扩散与渗透原理、叶绿体色素的吸收光谱、纸层析法分离叶绿体色素的原理、光能转换化学能的过程、生态系统的能量流动、物理因素与人工诱变、放射性同位素示踪和X射线衍射、失重或超重条件对植物生长素分布的影响、噪声和超声波与环境污染及能量守恒和物质不灭定律等。

在这个阶段还要安排适量的综合训练或模拟测试。综合训练或模拟测试的题量不宜过多,以覆盖主干知识要点和练活学生思维为宜。学生要在规定时间内完成综合训练或模拟测试题,但教师可以不进行全面审阅,由学生自查后提出质疑性问题,然后教师根据学生提出的问题进行讲评。通过这种适量的综合训练或模拟测试过程,学生的解题能力和技巧、解题速度得到提高,也有利于培养他们应考的良好心理素质。

4、查漏补缺阶段。

查漏补缺阶段的时间安排在5月上旬,主要任务是帮助学生查漏补缺和适应高考环境。在这个阶段,我们在认真分析近年来高考试题的重点、特点、热点的基础上,结合大多数学生尚存在的薄弱环节,自编两套高考冲刺练习题,试卷格式、题型、题量、难易程度均与高考试题相近,要求学生在规定时间内完成。通过查漏补缺学生不仅发现良己存在的不足,而且体验和感受到模拟环境对自己产生的“压力”。在此基础上,同学们通过交流彼此的感受取得经验或教训,从而为学生迎接高考做好充分的准备。

学前英语师资培训的重要环节：论英语单词记忆

■ 郑州幼儿师范学校 张雅梅 河南 郑州 450052

摘要:文章重点就学前教育双语师资培训中单词记忆的现状,目前存在的相关问题,然后针对性的提供的解决办法进行讨论,希望能够做到对学前英语师资培训做一个阶段性的总结,对实际学习中遇到的困难有所启发和帮助。

关键词:学前双语师资 学前教育 记忆方法

文章编号 DOI:10.3969/j.issn.1003-2738(x).2011.03.110

什么是学前教育?对于这一概念并没有统一的结论。有的学者认为“学前教育是对胎儿至入小学前的儿童所进行的教育、组织活动和施加的影响。他的教育对象包括胎儿、婴儿(0-3岁)、幼儿(3-6岁)”。我们这里所说的学前教育对象也就是3-6岁的幼儿。未来的双语教师应针对这一年龄段的幼儿生理及心理发展的特征,制定恰当合适的教学方法和教学内容。笔者就多年的教学经验总结如下:学前双语师资学习的学生应明确自己的学习目标——成为合格的学前双语教师,教育对象——学前儿童,自己从事的职业特点——学前教育。

明确了这些概念,对于我们制定正确的学习目标会有很大帮助,在记忆单词方面会更加具有针对性,选择合适的教材,制定恰当的学习范围,避免大而广,没有目的的记单词。从而少走弯路,体会记单词的乐趣,学习英语的乐趣。

一、学前双语师资培训中学生普遍存在的记单词的问题

目前的英语学习中,学生普遍存在的问题如下:

1、不容易记住单词的发音。这说明学生没有掌握英语的音标,英语单词就像是中文的汉字,而音标就像是中文的拼音。如:大-big 对应的读音 dà-/big/.掌握的音标,把握好重音,就一定能准确的读出单词。拼音文字是有很大的相通性的,抓住特点及规律,困难迎刃而解。

2、不容易记住单词的拼写。很多学生认为英语比汉语难学多了,实则不然,汉字的拼音和文字之间的关联不大。拼音很大程度上不能帮助我们掌握汉字的结构,但我们学习起来并没觉得吃力。而英语的48个音标和26个字母是有很大的联系的,是26个字母相应的变化。比如说:书(shū)所对应的英语:book/buk/,从这个例子中我们就很容易看出英语单词与音标中的联系,相信一定会增加大家记忆英语单词的信心,所以说复杂的汉语我们都能掌握,那英语就更应该不在话下。从心理上战胜它,从态度上正视它,从方法上掌握它。

3、不容易记住单词的意思。我们的学生在记忆单词的过程中觉得难度最大的就是记住了单词的拼写和发音,却怎么也记不住单词的意思,这就要用到下面讲述的记单词的方法了。其中最基本也是最重要的一条,就是将单词放入句子中记忆:有联想的记忆,有提示的记忆,有环境的记忆,整体的记忆。

4、即使知道每个单词的意思也不会组织完整的句子。这是很多学生在英语学习过程中出现的问题,这就要求学生对基本的英语句式结构有一定了解,这些句式结构其实和中文中的句式结构是很相似的。就像我们小学的时候做的连词成句一样,只要能组织完整优美的汉语句子,那么我相信只要大家了解了中西文化在句式表达中的微小差异,就一定能理解并且组织完整的顺畅的英语句子。比如中国人习惯将时间地点等词放在主语的后面,而英语中则习惯放在整个句子的后面。中国人说:“我明天看我父母”英语则是这样表达:I will see my parents tomorrow.

二、记单词应做的前期准备

首先,必须明确,不是同一种方法都适用于所有人,英语学

习者应根据自己的特点选择相应的有效率的记单词的方法,并做好学习英语的心理和行为上的以下准备:

1.做好将阅读和记单词结合起来的准备。故事性和趣味性强的文章会帮助我们迅速的记住单词,它创设的环境会使得单词富有生命力并且不容易被忘记。

2.做好选择合适的有针对性的教科书的准备。《走遍美国》,《新概念英语》等系列丛书对我们的学生来说都是不错的辅助教材,选材地道,长短适中,难易适当,覆盖面广,与生活密切相关,学生很感兴趣。

3.做好选择阅读文章的准备。选择单词难易度比例适中的阅读材料,有的学生选择的报纸杂志等阅读材料生词太多,阅读时需要不断的查阅词典,不仅很难短时间内记住所有的生词,而且大大降低了阅读的质量和兴趣。

4.做好解句子结构的准备。了解并掌握基本的句式结构对学习会有很大的帮助,句式结构好像人的骨骼和经脉,单词就如人的血液和肌肉,有了骨骼和经脉的支撑,人才能站立并行走,所以说句子结构是帮助记忆和运用单词的很好的途径。

三、正确记单词的方法

下面我们暂将英语学习中比较常用并获得大多数学生认可的方法进行归类并罗列如下。

1.联想记忆法。俞敏洪老师曾经说过,记单词本身不存在科学问题,能帮助记忆的方法就是最科学的。如在讲“struggle 挣扎脱身”一词时,我是这样对学生讲的:死死的抓住你才能 go,这样学生既很容易的记住了单词的读音,同时也记住了单词的意思。他们觉得这样的记忆方法很有趣,也很有效果。在记单词的时候我们应该开动脑筋,充分展开想象的翅膀,在词海中自由翱翔。

2.词根词缀记忆法。英语的词根词缀是很有规律的,就相当于汉语的偏旁部首,如 un 是否定前缀, happy 是开心,那么 unhappy 就是不开心了。再比如 ess 是阴性后缀,加于名词后表示阴性行为者, tiger 是老虎,那么 tigress 就是母老虎。事实证明,掌握了词根词缀的用法,记单词将是事半功倍的事情。

3.拼读记忆法。英语音标中的辅音就相当于汉语拼音中的声母,而元音就相当于汉语拼音中的韵母。充分认识单词的读音与拼写之间的关系,英语中最难掌握的就是元音字母的发音,但假如了解了开音节和闭音节的规律,如:元音字母 e 再开音节中读/i:/,在闭音节中读/e/,那么记忆 she 和 next 就不困难了。遵循发音规律,掌握单词的正确读音,就能帮助准确记忆单词的拼写。

4.反复记忆法。遵循记忆的规律,初次接触某一个单词时,需要加大记忆的频率,当天学习的东西除了课前预习,上课理解并记忆,睡前还需回忆一遍,一天三次,一天以后再回忆一次,三天,五天,一星期,这时你就很难再忘记这个单词了。

5.家族记忆法。同义词,近义词,好比是家里的亲朋好友。反义词好比是敌人是对手,形近词可以把它看做骗子,经常误导我们犯错。比如表示“喜欢”的词有 like, love, enjoy, prefer, be fond of, “不喜欢”有 dislike, hate, unwillingness 等等。

6.物象记忆法。将单词和实物联系起来,学前儿童最常用的就是卡片记忆法。卡片的一面是物体的图片,另一面是英语,这种记忆卡片会给孩子留下很深刻的物体的印象,很利于学前儿童英语的学习。对于我们将来的学前双语师资来讲,这种学习方法我们也可以借鉴。

高中英语写作错误分析及对策

■ 河南省伊川高中 李转芳 河南 伊川 471300

摘要:英文书面表达难,到底难在哪里?为此对学生进行测试调查,答卷错误进行了分析统计。结果发现学生在有关英语谓语的时态、语气、动词词义辨析和句子结构方面的错误占到大约42%之多,拼写单词错误约占25%,名词、代词和冠词类的错误占15%,介词和关连词使用不当占8%左右,形容词、副词和其它方面错误占9%多点。以上学生英语书面表达中的错误和困难,提示了解决这一难题的可能途径和方向。

关键词:高中英语 写作错误 教学模式 分析及对策

文章编号 DOI: 10.3969/j.issn.1003-2738(x).2011.03.111

中学英语教学大纲和高考说明都要求学生能根据所给提示条件写出100个单词左右的英语短文。内容连贯,文理通顺,无严重语法或结构错误。这看上去似乎是不很高的要求,在教和学的实践中达到却非易事。历年高考,师生日夜拼搏努力,书面表达得分率总是偏低,即是证明。

学生也普遍反映英文书面表达难,到底难在哪里?为此对学生进行测试调查,答卷错误进行了分析统计。结果发现学生在有关英语谓语的时态、语气、动词词义辨析和句子结构方面的错误占到大约42%之多,拼写单词错误约占25%,名词、代词和冠词类的错误占15%,介词和关连词使用不当占8%左右,形容词、副词和其它方面错误占9%多点。评讲后学生感到书面表达短文内容所用词语和结构不难,很容易理解,就是当时自己想不起来,写不好。结合统计分析结果及学生评讲后的整体感受和部分外语程度中上的学生进行了个别面对面的交谈讨论,发现学生英语书面表达的主要困难有:

1、汉语谓语无字形变化,而英语谓语变化多、时态、语态、语气的语法概念和英语动词变化之间的关系,写作应用起来不明确不熟练,加之英汉在动词意义上有差别,用英语写作时就很容易出错。显然这是以汉语为母语,英语为第二语言学习的学生在谓语、动词学习应用中出现的负迁移。有必要反其道而行之,加强英语谓语动词变化的训练以矫枉过正。

2、英语的句子结构以动词为中心各有特定的搭配,学生在写作时感到缺乏表达思想的语感。经常有汉英词对字硬译的现象,加之英汉两种语言在文化思维方面语言表达有相当的差异,也造成英语书面表达的一定困难。要培养学生英语表达的语感必须加强平时口头和笔头整句表达习惯的建立和听力理解。

3、从生理和心理方面看,高中学生已相对成熟,而他们所能用的英语语言在英语的书面表达上就是想说的话很多,意思也很好,使用的语言形式却词不达意,错误百出,为此要尽可能使学生接触大量和他们生理发展相适应的英语语言材料,以便于他们吸收丰富自己的英语知识。

4、书面表达单词拼写错误占了一定的比例,说明学生英语词汇的记忆准确熟练程度不够。有的学生反映说有的单词很熟练,不知怎么回事书面表达时就写错了,看来从记忆单词到笔头运用还需要一个过程,这个过程是一个吸收理解记忆反复运用的慢功夫。以上学生英语书面表达中的错误和困难,提示了解决

这一难题的可能途径和方向。

一、滴水穿石

俗话说“千里之行始于足下”。英语书面的表达能力的形成不是一日之功,也不是一周两月之功,必须从平时的课堂教学一点一滴抓起,持之以恒,滴水穿石,才有可能最后解决英语书面表达的难题。

具体做法是:

①课文的词汇教学,不局限于照本宣章,而是结合英语的构词,同义反义比较,名词的可数与不可数词义的区别,加强学生对英语词形变化的理解,扩充他们的词汇量,鼓励他们口笔头造句,借此培养学生用完整句子表意的能力。

②课文教学的过程读、写、听、说交替。一般听说在先,读写在后。掌握更多的英语语句表达方法。

③指导学生就课文内容进行长句短写,短句详写的口笔头练习,帮助学生熟练掌握英语中常用动词句子的结构变化,单句和复句的异同关键所在。

④有时结合课文,有时另外补充材料,采用各种形式指导学生改写、缩写或连词完成短文或填词完成短文。

二、提纲挈领

英语书面表达的综合训练要提纲挈领是相对省时有效的方法。尤其高三毕业班时间紧,复习量大,更是如此。这里的“纲”指的是教学大纲和考试大纲要说明要求学生掌握的重要语法概念和书面表达各种不同文体及要求。这里的“领”是说书面表达训练过程要先口头训练,后笔头训练,贯穿始终。每个专项,结合文体,进行先口头,后笔头的写作训练,以写通知为例,来说明一下如何进行总复习的写作训练:

①用投影仪打出同一内容的口头通知和书面通知比较其格式和句式特点。

②让学生口头复述同一内容的两种通知。

③教师提供另一内容通知的要求和必要的词语。

④由学生准备个别发言,口头表达通知要求尽可能用不同的英语句子结构和语序表达类似的内容。

⑤教师组织比较学生口头表达中不同结构和语序的异同和效果。

⑥归纳口头和笔头通知常用的各种开头语;中间内容的动词结构;结尾要求的套话和基本格式。

⑦布置口头笔头通知的书面练习。

⑧收回练习,即时批改,在课堂上交流学生写的有特色或基本正确的通知。

⑨集体或个别复习通知的开头、中间和结尾的常用句式。以上具体步骤是学生进行书面表达训练时采用的基本程序,由此可大概看出书面表达是如何提纲挈领进行训练的。

综上所述,针对学生书面表达的难点错误,把平时课堂教学,广泛阅读训练和分类专门写作相结合进行英语写作训练指导,有点有面,循序渐进。“天下难事,必作于易;天下大事,必作于细;慎始如终”则事情就会“水到渠成”。

参考文献:

1. 赫尔曼·艾宾浩斯, Hermann Ebbinghaus, 1902,《心理学原理》;1908,《心理学概论》,
2. 杨剑勇,刘纲,2007,《用记忆术记英语单词》
3. 贾晶晶,王广州 2009,《赢在单词》

7、归类记忆法。我们可以将物体分为不同的种类进行记忆,如食物有 rice, corn, 水果 apple, cherry, 肉 meat, steak, 颜色 red, gray 职业 teacher, sportsman 运动 swim, jogging 等等。

总之,学习的方法很多,通过各种方法过滤后需死记硬背的词汇就很少了,总结出适合自己的方法就是好方法。

数学课中培养学生思维能力的办法

■ 登封市大金店镇梅村小学 白金营 河南 登封 452470

文章编号 DOI:10.3969/j.issn.1003-2738(x).2011.03.112

培养学生的思维能力是小学生数学教学实施素质教育的需要,在新的课程改革形势下,也是小学数学教学的重要任务之一。在小学数学中,我们可以根据每节课、每个教学环节不同的内容,选择恰当的教学方法,在教学基础知识,训练技巧的同时,通过学生的看、想、说、做等,训练和培养学生的思维能力。

一、从自学中培养独立思考能力

自学,是在教师指导下学生为获取新知识而独立开展的自学活动。要培养学生独立思考能力,我们可以从学生的自学中进行。开始时,教师可以提出自学要求,让学生在教师正式授课之前按自学要求对照课本。自学时可以讨论,看不懂的地方可以做上记号,然后问问老师或同学。经过一段时间的训练之后,可以逐步从依赖自学提纲到不依赖,最后完全放手让学生自学。例如,在教学“长方形和正方形的认识”时,教师就可以提出这样的自学要求和思考问题:(1)自学课本100页例1(从顺数第三行到倒数第五行),边看边思考;(2)例1中的两个图形各是什么形?(3)长方形和正方形有什么相同点和不同点?可以互相讨论。在教师指导下,学生通过看书、思考、辅以议论、质疑、操作,达到了掌握知识、发展思维、培养自学能力的目的。

二、在探讨中培养学生分析问题的能力

在学习新知阶段,教师重视加强操作感和知识迁移的指导,从整体到局部设计有坡度、有层次、有启发性、符合学生认识规律的系列问题和操作要求,引导学生自己想问题、寻方法、做结论,发现新知识的规律。

例如,在教学六年制小学数学第七册52页例2乘数是三位数的乘法时,再结合计算使学生呈现新问题。接着,教师提出自学探讨问题:①现在乘数增加了一个百位数,应该怎样继续撑下去?②乘数的百位上的数是在什么情况下去乘的,它是怎样去乘的?③它和用个位上的数、十位上的数去乘有什么相同和不同的地方?在教师的明确指导下,学生的自学思考过程就进入到一个有意义的信息系统中,然后在开展观察、分析、综合、比较、议论、动手尝试等一系列活动中,充分调动学生主动获取知识的积极性、主动性和创造性。

三、从说理中培养语言表达能力

语言是思维的工具,培养学生逻辑思维能力和训练学生的数学语言分不开的,在教学中教师应创造条件让学生更多的说理。例如,在教学“梯形面积的计算”时教师启发用简练的语言、有条理、有根据地叙述公式的推导过程。这样不仅可以训练学生的语言表达能力,加深学生对知识的理解,也培养了学生思维的逻辑性。

四、把握合作时机,培养合作能力

教师要善于抓住最有利的时机组织有效的小组合作。当学生思考出现问题时、意见发生分歧时,解决问题的方法多样时,知识需要拓宽时,学生主动提出有探索价值的问题是,需要突破重难点时,如此等等,都是最好的合作交流的时机。比如在讲授完分数的产生及概念后,为巩固分数的概念强调分数概念中“平均数”,我设计了其中一道题是:把一张圆纸先分成两份,其中一份占二分之一,学生的回答截然不同。我没有立即做出评判,而是把认为正确的同学编为正方,认为错误的同学编为反方,经过

一场精彩的辩论,同学们也基本理解了“平均分”在概念中的重要性。通过这样的方式,使学生在合作中与同伴交流,反思和修正自己的思维方式,培养了学生的合作能力。

五、从阅读中培养学生的理解能力

学会学习的基础是学会阅读,现代及未来社会要求人们具有的阅读能力已不再只是语文阅读能力,而是一种以语文阅读能力为基础,包括外语阅读能力,数学阅读能力,科技阅读能力等在内的综合阅读能力。教学中,教师要善于依据学生学习心理变化以及不同的学习内容,逐步培养学生数学阅读能力。

在平时的教学或练习中我们经常发现学生会有稀奇古怪的错误出现,究其原因是因为学生在做题时读题不够完整,往往句子只读一半,就开始动笔做题,这样造成许多不应该出现的错误。例如:有这样一道填空题:100个一是()个十。有些学生只看到括号为止,把题目理解为100个一是(),然后就不加思考地在括号里填上100。由于题目没有读完整,学生理解起来就出现了较大的偏差。针对这一现象,教师就应教给学生正确、良好的阅读方法,通过经常做题组练习,就可以让学生自己体会到做题之前先仔细阅读题目、正确理解题意的重要性,低年级学生才能慢慢养成良好的阅读习惯中提高阅读能力。

六、从训练中培养灵活思维能力

课堂练习是教学的重要组成部分,是使学生掌握知识、形成技能、发展智力的重要手段,这是沟通知识与能力的桥梁。教师有目的、有计划、有步骤的精心巧设有指导性的课堂练习,是培养学生思维灵活性和发展学生逻辑思维能的重要途径。因此,在小学数学教学过程中,当学生学习过一个新知识后,教师可根据教学内容和要求,从这几个方面精心设计练习:①围绕教学重难点设计专项练习;②针对易混易错知识设计对比性练习;③根据学生的思维特点设计变式练习;④根据不同程度的学生设计不同层次的练习。通过训练,巩固基础知识。克服思维定势,提高学生的应变能力和综合解决问题的能力。

七、从小结中培养归纳概括能力

一般来说,在课堂上,对教学的新知识,教师都要引导学生进行归纳小写,配合小结应充分发挥学生的主体作用,让他们自己通过归纳、综合和概括来反映概念的本质属性和数学的一般原理。例如,教学“口算乘法”,先引导学生口算并写上每道题的得数,接着教师启发提问:请观察例1、2左右两边的。

$$\text{例 1} \quad 100 \times 4 = 400 \quad 4 \times 100 = 400$$

$$100 \times 12 = 1200 \quad 12 \times 100 = 1200$$

$$\text{例 2} \quad 7 \times 200 = 1400 \quad 12 \times 300 = 3600$$

用整百数乘的口算,你发现了什么规律?在教师的具体指导下,学生通过观察、综合、归纳和概括,得出了其规律:用整百数乘的口算,被乘数或乘数有几个0,积的末尾就有几个0。这样就有效的培养了学生的观察、归纳和概括能力。

对学生进行思维能力的培养,要立足于课堂,功夫要下在课内,并且应该灵活地把它贯穿于各个教学环节之中,这样才能收到良好的教学效果。

地理教学中如何导入新课

■ 洛阳市实验中学 王磊 河南 洛阳 471000

摘要:怎样导入新课,使学生的精力和注意力一下集中起来认真听讲,是每节课成功的关键。笔者在多年的地理课教学实践中,本着生动形象、激励动机、唤起兴趣、集中注意、承上启下、自然过渡的原则,充分利用新教材的优势,采取了形式多样的新课导入方法,取得了较好的效果。

关键词:中学地理 导入新课 导入方法

文章编号 DOI:10.3969/j.issn.1003-2738(x).2011.03.113

中学地理课普遍被认为是副科,课堂教学往往不容易引起学生的重视。怎样导入新课,使学生的精力和注意力一下集中起来认真听讲,是每节课成功的关键。笔者在多年的地理课教学实践中,本着生动形象、激励动机、唤起兴趣、集中注意、承上启下、自然过渡的原则,充分利用新教材的优势,采取了形式多样的新课导入方法,取得了较好的效果。

一、复习引入、承上启下

以简洁的语言回顾总结已有的知识,为学习新知识作好铺垫,然后直接切入新课课题。如讲“地理坐标”一节时,可以这样引入:同学们在数学课中我们已经学过用平面坐标系来表示点在平面上的位置,而我们今天学习的是确定地球上某一点的位置的方法——地理坐标。在讲“生态系统和生态平衡”的新课导入语可以这样设计:在自然界中,生物与其生存环境之间既相互联系,又相互作用,这样构成了生态系统,以往同学们学过的生物圈就是地球上最大的生态系统。在生态系统中,生物与其生存的环境之间又不断地进行着物质的循环和能量的流动,当这种交换达到动态平衡时,就构成了生态平衡,我们就学习“生态系统和生态平衡”。这种引入方法温故而知新,自然承启,既引起学生注意,又使新旧知识密切联系,保持地理知识的连续性和联系性。

二、设疑引入,诱发思考

根据新课的重点、难点,设计若干有趣的问题作为引言,激发学生的求知欲望,让学生有目的地听课。在讲授“大陆漂移说”时,可先提问“为什么在极其寒冷的南极大陆发现了只有在暖湿的环境下才能形成的巨大煤层?”,“为什么在炎热干燥的非洲靠近赤道的地区,却发现了古代冰川的遗迹?”。又如在上“洋流”一课时,也可用设疑法引入新课:第二次世界大战时,英国及其盟军严密封锁了大西洋与地中海的唯一通道直布罗陀海峡,然而德国潜艇却屡屡通过该通道袭击英国军舰,致使英军蒙受巨大的损失,这是为什么?经过设疑,学生迫切想知道问题的答案,必然会认真听课,积极思考,从而吸引学生对新课的注意,调动对新课学习的积极性。

三、巧设悬念、引起注意

在新课的开端,提出与新知识密切相关的新颖奇异的问题,紧紧抓住学生的心理,引起学生的高度注意。如讲授“中国的疆域”时说:为什么同样是在冬季,北国的哈尔滨的人们冒着-28℃的严寒,观赏“冰灯游园会”,而在南国广州正举办“迎春花展”。又为什么在夏季的时候我国东部美丽的乌苏里江上到处洒满晨辉、渔歌阵阵、波光闪闪,人们已开始一天的劳作;而远在西部的帕米尔高原上却是星斗满天、明月高悬,人们还在沉睡之中。悬念一出学生交头结耳寻求答案,学生的注意集中到教师的提问上,学习积极性调动起来,课堂气氛顿时活跃起来。教师总结:这是因为我国幅员辽阔,地域宽广的缘故,今天我们就来学习第一节中国的疆域。又如讲授“黄土高原”时,可以这样导入:同学们都知道,由于地壳的抬升,形成了高原和山脉,但是也

有“风吹来的高原”,你们知道是哪个高原吗?——这就是我们今天要学习的我国的黄土高原。巧妙设置悬念,可以一下子吸引学生的注意力,勾起学生浓厚的学习兴趣,使其直接进入一节课的最佳求知状态。

四、诗词引入、创设意境

“人间四月芳菲尽,山寺桃花始盛开。”说明了地形对物候的影响的地理规律,把它作为“地形对气候的影响”一节的开头,能充分调动学习兴趣、激发学生强烈的求知欲。在讲“天气与气候”时,引导学生背诵岑参的诗“忽如一夜春风来,千树万树梨花开。”当学生沉浸在诗情画意之中时,教师提问这两句诗是描述天气还是气候,引入天气和气候的概念。又如讲我国四大高原之一的内蒙古高原时,首先朗诵《敕勒歌》:“敕勒川,阴山下,天似穹窿,笼盖四野。天苍苍,野茫茫,风吹草低见牛羊。一下子把学生的思绪带到茫茫草原上。这种课前朗诵一段诗词,创造一种情境,一种气氛的方法,可以集中学生注意,激发他们的情感,收到奇特的效果。

五、故事引入,唤起兴趣

根据新课的内容,转述一些简短的生活中活泼的小故事,然后及时引入新课。如在“世界陆地和海洋”一课的引言,用哥伦布环球航行发现美洲大陆的故事,并启示学生,哥伦布能完成人类历史上最伟大的地理大发现,除了他具有坚定意志和熟练的航海技术外,他还拥有渊博的地理知识,正是这些欧洲、非洲和大西洋沿岸的风向、海流等自然地理知识,帮助他们驾驶帆船,横渡大西洋,到达美洲,发现并命名了当时人们并不知道的这块陆地。这样引入,使学生明白本节知识的重要性,充分唤起学生对本节知识的浓厚的学习兴趣、调动学习的积极性。

六、数字引入、警示忧患

利用统计数据资料,作为新课的引言。如在进行“世界人口增长和分布”的教学时,可以引用以下资料作为引言:“1987年7月11日,随着前南斯拉夫萨格勒布一名新生婴儿的第一声啼哭,联合国教科文组织官员通过复杂的计算,确定这名婴儿是地球上第五十亿个居民,他的来到标志着世界人口突破五十亿大关”。“现在每撕下一页日历,世界便有11万个婴儿争先恐后地来到这个已十分拥挤的地球上”,这便是世界人口的增长状况。利用数字资料引入新课,能使学生产生强烈的求知欲和责任感,同时能帮助他们树立正确的环境观、资源观和人口观,使他们带着较强的责任感去完成新知识的学习。

“引入艺术”是教学成功的重要一环,在地理教学中不容忽视。



关于英语教学的几点思考

■ 郑州二十中学 刘小存 河南 郑州 450002

文章编号 DOI: 10.3969/j.issn.1003-2738(x).2011.03.114

经过十几年的高中英语教学,我深深体会到作为一名英语老师的种种难处,也时常进行反思。为何大多数的中国学生从小学、初中或者说从幼儿园就开始接触英语,为什么英语还是学不好?听不懂简单的英语对话,说不出流利的英语句子,读的坑坑巴巴,写的歪歪扭扭,更不用说让他们去翻译专业的英语文章了。不管是初中、高中还是大学,学英语这件事消耗着学生的日常大部分的时光,然而学生步入工作岗位之后,却很少有人能应用英语。这样来看,中国的英语教学就处于一种尴尬的境地,一方面是难学难教,另一方面是教了后来却大都无用。所以这种两难也困扰着很多像我这样的英语教员,我把自己的几点思考呈现如下,请各位同仁一起商榷:

一、英语教材的问题

我教高中英语十几年来,教材也换了好几茬。我认为英语教材的衔接工作做的不是很好。首先是地域差别,在一些小学过去没有开展英语课程的地方,初中学生刚一进校接触的英语已经是句子和语法了,对于这些学生来说,起点太高、太难,不容易适应。即使是小学曾经开展一些英语教学,也因城乡差别,学生的水平、层次也不近相同,所以同一教材接受程度也是不一样的。再次是英语教材没有系统性和连贯性,根据时代发展选择更好的英语教材无可厚非,但选择美国英语教材还是英国英语教材存在着随意性,不仅是学生,教师有时候也觉得不知何去何从。

二、不重视打好英语基础

在中国,很多地方不管是幼儿园时期还是小学,普遍都开始普及英语教学。然而,由于教师队伍良莠不齐,盲目开设不同的英语班,使学生刚接触英语时就没能打下良好的基础。我自己的孩子上幼儿园时也曾参加过英语班,来自幼师毕业的英语老师虽然教学态度和手段很好,但明显缺乏系统的英语专业教育,口语中英国英语与美国英语交叉使用,孩子在潜移默化中受到了干扰。因此,我要说的是:不管是幼儿园、小学还是初中,刚接触英语的孩子的英语基础一定要打好。就如盖房需要打好地基一样,学生以后十几年的英语学习态度、习惯乃至水平,都与刚学习英语时的学习密切相关,但这点却没有人能重视起来。

三、教师的教学方法不当

必须承认一点,现有英语教学的任务量很重,信息量很大,这就给教师的教学方法的改进带来很大的挑战。为了完成教材规定的教学内容和任务,很多教师不得不采用传统的填鸭式教学。学生只是被动地接受,而没有下功夫真正做到课堂上听、说、读、写多种手段强化教学效果。教师不重视音标和语法的教学,学生读不准时因为学生人数众多,教师很难一一纠正,进而带来听不准、记不住等一系列问题。枯燥的语法让学生望而生畏,教师也感到十分头疼。中国不是英语为第二语言的国家,不能使学生在日常生活、学习中获取英语习得,而教师的泛泛语法讲解不能真正很好的做到答疑解惑。

四、学生的态度需要端正

在教学经历中,我发现一个很有意思的现象。学生学习一门课程的兴趣与对教师的好恶态度密不可分。喜欢或者不喜欢某一课程的教师,一定程度上决定了学生学习该课程的态度。简而言之,如果学生喜欢英语教师,可能学习的兴趣会有很大提高,反之亦然。当然,现在很多学生主动学习的积极性不高,或者说比较懒惰。懒于练习,我们知道英语学习是一个循序渐进的长期过程,需要花大量时间去练习各种能力。懒所导致不愿读、不愿

背、不想写、不想听使得学生更加音不准、不会念,不愿意背单词、词组、句子和文章。学生依赖性也很强,教师在教室时与学生可能有互动,但较少且覆盖面小。教师在时,大多数学生出于不好意思或胆怯等心理,不敢向老师问问题。

五、教师的态度也很重要

在小学、初中及高中的英语教师大都处于超负荷工作状态,学校对学生教学成绩的要求、教师自身水平的提高以及还要面临家庭事务和自己子女的教育问题,所以压力很大。但纵观整个社会的收入水平,英语教师的待遇确实不是很高。这使得一些教师教学改革的积极性不是十分高昂,或许还有得过且过的思想。加之近年来,全国英语教育专业发展太快,很多高校都开设此专业,然而学生多,教师少,毕业生的质量很难保证。很多年轻老师初到用人单位之后,首先关心的是自己的工资待遇问题,或者想把初次就业作为一个跳板,再往更好的地方发展,所以工作态度不那么认真和专注。

六、教学中的方法问题

我们都知道,英语教育是一个长期的、循序渐进的过程,需要教师和学生共同努力才能取得较好的学习效果。威权式、填鸭式的英语教学方式已经过事实验证不能适应现在英语教育的过程中,启发式、参与式的教学模式正逐渐深入课堂教学。教师在英语教学中更多的是加强自身素质,丰富课堂内外的学识。做一个外国语言文化的介绍者以及学生学习的引领者。在做好课程讲授的同时,尽力做到答疑解惑,不留疑难给学生,更要培养学生自主学习的能力,做好学生对知识掌握的检验工作。

七、学习中的方法问题

1、反复抓、抓反复。经过生物学家研究证明,记忆是有规律可循的。人的记忆可分为三种,暂时记忆、短时记忆和长久记忆。你在街头随便遇到一个陌生人,假如对方告知你姓名,你当时可能记住了,但假使不再联络或此人你根本不感兴趣,你很快就可能把他遗忘了,这种记忆就是暂时记忆。假如你经常和这位朋友保持联系,并成为终身的朋友,他的名字你是永远不会忘记了。英语学习其实也是这样的,现在学生记忆和理解能力都很强,课堂上学到的单词、词组和句子当时能很快记住,但课后不再复习和记忆很快就会遗忘了。因此,如何能记稳、记牢需要一个反复的过程。学生学习需要不断强化,把对知识的记忆从暂时记忆强化到短时记忆,再到永久记忆。所以,我们每天在学习中为什么要背单词、读句子,其实就是一个记忆不断强化的工作,当然也是一个获取英语习得、培养语感的过程。

2、找到一个适合自己的学习方法很重要。英语学习和任何课程的学习都是有方法的,关键是学生要动脑子,仔细找到一个适合自己的学习方法。张思中英语教学的词汇记忆法,我认为对于一些英语后进的学生来说还是很有效果的;学生首先要把单词和词组背好。因为单词和词组是基本语言单位,单词构成词组、词组构成句子、句子组成文章,那么回过头来看句子或文章就相对来说容易了。另外,记忆也是有技巧的,我记得在给时将独联体国家时,我编了一个顺口溜,"啊呀白吉馍,哈他两乌鹅",也就是"阿亚白吉摩,哈塔两乌俄—阿塞拜疆、亚美尼亚、白俄罗斯、吉尔吉斯斯坦、摩尔多瓦、哈萨克斯坦、塔吉克斯坦、乌兹别克斯坦、乌克兰、俄罗斯"。一联想到吃,学生兴趣大增,很快就很容易就把十个国家记住了,而且毕业很久的学生写信告诉我现在他还记着。

初中数学教学中的情感价值培养

■ 西平县柏城中学 苗春玲 河南 西平 463900

摘要:本文重点阐述了要在数学教学中创设情境,激发学生的学习动机,进行师生情感交流,培养学生学习的主动性,增强其自信心,还要在教学中,运用多样化的手段,培养学生学习的兴趣,克服心理障碍。《数学课程标准》把数学课程的总体目标细化为四个方面:知识与技能、数学思考、解决问题、情感与态度。而且明确地把四个方面的目标并列作为义务教育阶段数学课程的整体目标。

关键词:数学教学 情感价值 培养学生学习兴趣

文章编号 DOI:10.3969/j.issn.1003-2738(x).2011.03.115

教师要把对学生情感态度价值观的培养装在头脑中,有意识地、自觉地贯穿于教学过程之中,使其成为教学的灵魂。《数学课程标准》把数学课程的总体目标细化为四个方面:知识与技能、数学思考、解决问题、情感与态度。而且明确地把四个方面的目标并列作为义务教育阶段数学课程的整体目标。可见情感态度与价值观的目标是很重要的课程目标之一。

1 营造轻松课堂,激发学习热情

作为教师每节课都要精神饱满的走进课堂,以自己的精神状态去感染学生,激起学生相应的情感。在课堂教学中教师要把微笑带给学生,把真诚和鼓励、关怀和爱护、尊重和信赖带给学生,平等对待学生,在学生心目中就会建立起可亲、可敬的形象,唤起学生主动求知的欲望,充分调动学生的学习热情。

2 创设导课情境,激发学习兴趣

义务教育阶段的数学教育应当使学生感受到数学是有趣的,有意义的,应当使学生愿意亲近数学,对数学现象保持一定的兴趣。要注意点化学生热爱数学的情感,让学生享受学习数学的融融乐趣。教师一定要讲究导课的艺术,以激励、唤醒、鼓舞学生的智力情绪。只有情感这条“根”扎深,才会有“枝繁叶茂”的数学课堂教学,才能使数学课堂充满人文的情怀、蓬勃的活力。

3 引导经历过程,形成科学态度

初中数学的特点是:知识内容前后连贯,系统严密,逻辑性强,这就决定了数学教育具有严谨性、确定性。教师根据学习数学的研究方法,让学生参与观察、操作、推理、验证。在这个过程中,要让学生懂得观察事物要认真细致;计算要细心;动手操作、合作交流可以锻炼自己,完善自己;推理、验证使学生懂得知识来不得半点马虎。在这一系统活动中,还要锻炼自己的意志和信心,正确面对成功和失败。

3.1 操作验证体验成功

“观察是智慧的主要能源”,观察能为创造积累材料。学生自主探索来的信息,要通过观察输入大脑。只有通过认真的观察,才能对数学知识有所发现、体验和认识。教师要引导学生学会在自主探索中形成边操作、边观察、边思考、边记录的学习习惯。在学生的自主探索中,教师要引导学生积极参与活动探究过程的监

控、调整和学习成果的评价,使学生成为活动探究过程的反思者和学习成果的体验者。

3.2 小组合作掌握方法

小组合作学习有利于学生人人参与学习的全过程,学生学得生动活泼,人人尝试成功的喜悦,它既能发掘个人内在潜能,又能培养合作精神。

4 实施课堂评价,树立学习信心

课堂教学中教师对学生的评价是发展性评价,其目的就在于促进学生学习的进步,激励学生的学习活动,激起他们强烈的、积极向上的情绪和旺盛的求知欲,使学生充满获得成功的信心。课堂教学中的评价要做到:

4.1 把握好评价的时机

把握评价时机是实施成功评价的关键,教师适时到位的评价才能真正起到激励和导向的作用。在教学过程中,教师应时刻关注孩子的情感和心理的变化,用心留意并及时进行引导和鼓励,使正确的得以强化,错误的及时发现并设法改正。及时评价潜移默化地影响着学生的思维品质和思维习惯,有利于学生掌握良好的思维方法、学习方法。教师在课堂上不能动不动就“你真好,你真棒!”动不动就送“智慧星”,因为这样做会使学生产生自满情绪,甚至迷失方向。相反课堂上教师应把握好时机,把“真好真棒”送给那些语言、行为确实出众的学生,把“智慧星”送给那些思维与众不同的学生,激励学生向他学习。只有这样,我们教师的评价才是真正适时、到位的,真正体现了评价的意义和价值。

4.2 语言要富有激励性

课堂上的评价应不拘于一种形式,它应因人而异,因课而异,因时而异。教师要有创造性地对学生进行激励性和启发性评价,使学生都能得到学习成功的满足,都能提高学习的兴趣,都能更积极主动的投入到学习中,真正让课堂评价语言发挥气度。

我们数学应该以“享受数学”的理念帮助学生热爱数学,学好数学。把学生情感态度与价值观的培养贯穿于数学教学的全过程,以学生的发展为本,让学生在互动中感受、体验与内化。使数学情感态度与价值观成为教学内容的血肉,教学过程的灵魂。

3、认真很重要。认真这个词很简单,但它说明一种态度。对于老师来说,教育无小事。虽然,生活中面临很多诱惑和压力,正确和认真地对待自己的职业很重要,这是一名教师的职业操守。所以,备好课,写好教案,以饱满的情绪和热情投入到课堂教学,提高业务素质 and 水平,力争在课堂上不失误。对于学生来说,英语学习确实很苦,需要耗费大量的时间和精力,往往又是取得的成效不大。所以,既要看到困难,又要找到一个适合自己的学习方法,不断提升英语水平,同时做到听、说、读、写都不偏,真正的掌握英语,是其不致成为学习中的拦路虎,而要成

为学习知识和了解世界的工具。

总的来说,我国英语教育还存在很多问题。我只是根据自己的经历谈了一些看法和对目前现状的一些思考。肯定有很多以偏概全的地方和用词不当之处,也请同仁批评指正。我相信,随着中国改革开放的不断深入以及更好地融入国际社会,中国的英语教育一定会带来一场革命性的变革和改进。这对我们英语教师来说既是挑战,更是机遇,英语教育大有可为,明天一定更美好。

初高中英语衔接教学的实施对策

■ 郑州市第三十一中 冯芳 河南 郑州 450003

摘要:本文主要文章探讨了初高中英语教学衔接必要性,初高中英语教学衔接的现状成因,并相应的从心理素质教育、教学策略、学习策略、教学评价等方面探索如何搞好初高中英语教学衔接。

关键词:初高中英语 教学衔接 实施对策

文章编号 DOI: 10.3969/j.issn.1003-2738(x).2011.03.116

一、根据高一学生年龄特点,注重心理情感的衔接

高一新生难免在各方面存在着不成熟,面对高中英语大量词汇、复杂抽象的语法以及一定篇幅的阅读训练等常感到迷茫,一旦落后,就容易产生畏难情绪或自卑心理。

英语教师在实际的英语教学活动中应当如何培养学生积极的情感态度,并通过情感态度这一重要的教学手段来促进和优化高中英语教学呢?下面我结合自身在英语教学中的体会和做法提出如下建议。

1. 建立和谐民主的师生关系。教师应努力将自己的心理调整到符合学生特点、符合教学内容需要的状态,将激情、微笑、趣味、爱心带进学生的心坎,要主动接近学生,与他们交朋友,有意识地和学生进行交流,让其“亲其师”,而“信其道”。

2. 采用正确、多样的评价手段来激励学生,激发学生的学习动机。评价的目的是全面考察学生的学习状况,激励学生的学习热情,促进学生的全面发展,评价也是教师反思和改进教学的有力手段。因此,我们教师在平时的备课和课堂教学的用语上,要避免使用一些可能损伤学生自尊心和打击学生自信心的话语,而应当以鼓励、赞赏为主,让成绩好的同学品尝到成功的喜悦,也让成绩差的同学消除紧张、害怕的情绪,这些均有利于激发出学生巨大的学习热情,甚至对学生产生终生的影响。

二、做好学生学习英语习惯的衔接

学生上高中后,对一切都感到新鲜,又轻易接受教师的意见,这就有利于对他们重新塑造学习习惯。我在教学过程中指导学生养成以下几个主要方面的习惯:

1. 使用工具书的习惯。这里的工具书指的是:字典和语法工具书。我指导我的学生选择一本英语双解词典作自己的良师益友,我特别给学生推荐了《高考必备》。并且告诉他们遇到词汇方面的疑问不要被动等待教师解答,学会自己查词典求得答案。同时自备一本好的英语语法工具书,养成经常翻阅的习惯,在口、笔头实践中使学生有意识地运用所学的语法知识造句写作文,达到语法的学以致用。

2. 预习的习惯。高中英语教师对学生的预习就不能仅仅是泛泛而提,而要把它当作英语教学的一个重要环节,对其进行精心指导,逐步规范要求。单词预习应注意词的音、形、意、用。为此,教师须从一开始就引导学生借助词典学词汇,掌握单词读音、语意、用法、例句、派生词、合成词、反义词、同义词及动词的词形变化规律。

3. 朗读的习惯。模仿、朗读、边听边读和背诵等都是语言学习的最基本形式,有助于学生积累大量词汇和丰富多彩的语言表达形式,对口语和写作具有直接的模仿借鉴作用。因此我经常鼓励学生开口读,大声读,养成朗读的习惯。

4. 整理错题的习惯。对每次作业、考试中出现的错误都要及时认真地进行整理,把错误原因弄明白,以便对症下药;并鼓励他们把典型错题抄下来,把错误原因、解析写在不同的地方。鼓励他们经常重做“错题”巩固和加深对错误知识点的掌握。同时提高改错的目的性和自觉性。

5. 自己归纳整理的习惯。初中以讲解、归纳后记忆、操练和运用为主要形式;而高中则是在老师指导下,由学生通过积极尝试、自我探究、自我发现和主动实践等方式,从语言现象中归纳出规律,然后进行运用。在我教学过程中,每结束一个单元,学生们都会总结出该单元重点词汇及用法,固定短语,精美句子,语法及经典错题,并认真抄写到笔记本上,经常读背翻看,会有“温故而知新”效果。

6. 阅读课外书与摘抄的习惯。高中英语教师应指导学生选择适合自己水平和兴趣的英语读物,随身携带,随时阅读,作好摘记。要对学生进行阅读方法的指导和训练,把重心放在提高阅读速度和阅读效率上。

三、根据初高中教材的特点,注重教学内容的衔接

对内容衔接,可分开学初集中衔接和单元新课教学中分散穿插衔接二个阶段进行。在开学1—2周,甚至第一个月,都可以进行集中衔接。在整个高一教学中,都可以进行分散衔接。

以学生实际为立足点,规划和控制教学进度。与初中相比,高中教材学习内容大为增加,尤其是高一年级。因此,教师要正确把握教学起点和课堂容量。教学起点应是大部分学生能达到的,不能盲目拔高;课堂容量、教学节奏也应适度,容量太大学生难以掌握,节奏太快则无法保证有足够时间和空间去运用语言、思考问题;反之,容量太少或节奏太慢则无法完成学习任务。因此,教师宜采取“先慢后快、先少后多”的教学策略。期中考前适当放慢进度,以确保学生有足够时间进行适应和弥补。

四、根据高中学习的特点,做好学习兴趣的衔接

随着学习的深入,生词难记、语法难用、课文难懂、练习难做等问题都会出现。如不及时引导,学生的兴趣就会渐渐减弱;学习积极性也会随之下降,甚至失去信心。因此,教师要善于因势利导,设法激发和保持学生的学习兴趣。

1. 教师个人素质对学生对这门学科的兴趣和影响。作为英语教师要不断加强英语专业修养,用自己扎实的专业知识去影响学生。英语教师如果具有扎实的英语综合素养,如清晰、正确的英语发音,规范的英语语调,流利的英语口语,庞大的英语词汇储备,较强的英语听、说、读、写及译技能,那么我们教师这种扎实的英语专业知识会无形中激起学生学习英语的兴趣和树立学好英语的信心,并对教师形成一种崇拜感,这种崇拜感将激励他们产生强烈的英语学习动机。

2. 充分利用多种教学手段,激发学习兴趣。教师要善于运用学生喜欢的直观教学手段,如实物、图片、幻灯、听录音、看录像、简笔画及模型等多种方式进行课堂教学。还要根据不同的课文内容采取不同的教学方法以此来激发学生学习兴趣,变“要我学”为“我要学”。

五、作好教法、学法上的衔接

在初中的教学中,以句型教学为主,一般是采取听说领先、读写跟上的方法。但高中的教学任务和要求和初中有所不同,高中侧重培养学生的阅读理解能力,所以教师应该采用听说领先、读写为主要的教学方法。教师应从高一学生实际出发,采取

从“ $x=1$ ”不是方程谈起

■ 中牟县刘集镇三王小学 王书芳 河南 中牟 451450

文章编号 DOI: 10.3969/j.issn.1003-2738(x).2011.03.117

关于“ $x=1$ ”是不是方程的争议由来已久。对此,我谈谈自己的理解。我认为:“ $x=1$ ”不是方程,理由如下:

首先看方程是什么。目前关于方程的定义有:1)含有未知数的等式叫方程;2)方程是为了寻求未知数,在未知数和已知数之间建立起来的等式关系(西南大学代数学博导陈重穆);3)方程是求指定字母的值,使已给等式成立的问题(义务教育(内地版)初中数学课本)。方程的定义形式多样,但是无论哪种定义,都不能脱离方程的本质,即为了寻求未知数,然后才是一种关系,一种“等式”关系,这种等式关系,把未知数和已知数联系起来,于是可以借助这层关系找到所需的未知数。而 $x=1$ 虽然是一个等式关系,但是这个等式实际上不存在未知项,因为 x 等价于1,而1是已知的,它没有体现方程为寻求未知数这一核心思想,光是一个式子是没有多大的意义,因此它不是方程。

其次,方程是一种运用广泛的数学模型。《全日制义务教育数学课程标准》(实验稿)指出,“方程是刻画现实世界的有效模型”。和一般的建立数学模型过程一样,方程模型也是首先在某种情景中发现关系,然后用自然语言描述等量关系,再用数学语言描述相应的关系,并引入未知数表达这个等量关系。比如:已知物体匀速运动,速度是50千米/小时,位移100千米需要多少时间?方程是一种模型,反映出所研究问题中存在的某种相等关系。因此,需要给出模型 $50x=100$,这是一个等式关系——一元一次方程。如果,在一元一次方程 $ax=b$ 中,当 $a=1$ 时,有 $1 \cdot x=b$,那它就是一种方程模型。但是,写成 $x=b$ 就不是,因为别人不能确定这种写法是省略1简写了还是进行了除以1的运算。正如张奠宙所说,小学数学中的简易方程如 $ax \pm b=c$, $ax \pm bx=c$ 的求解,最后出现 $x=b$ 的形式,作为问题的解而存在。因此, $x=1$ 只能说是方程的解。

再次,方程是好的数学。著名数学家陈省身认为数学可以分为好的数学和不好的数学,好的数学指的是能发展的,能越来越深入,能被广泛运用、互相联系的数学,不好的数学是一些比较

孤立的内容。而方程就是好的数学,它是一个深刻的思想,类似于生活中为了结识一位不认识的人,先通过熟人作为中介进行介绍,借助这层关系得以认识这位不熟悉的人。并且,它具有无穷无尽的发展空间:代数方程、微分方程、不定方程等。唯物主义的观点认为:事物是普遍联系的。当然,方程也不例外。它和张景中院士认为的另外一种好数学——函数思想有着密切联系,后来有人利用他们之间的关系创了一个新思想的名字——函数方程思想。例如:函数 $y=f(x)$,当 $y=0$ 时,就转化为方程或看做方程 $f(x)=0$;而方程 $y-f(x)=0$ 的解是函数 $y=f(x)$ 图像与轴交点的横坐标。从好坏数学这个角度来看, $x=1$ 是孤立的内容,是不好的数学,因此它不是方程。

其实,在现在的中小学数学中,经常出现类似 $x=1$ 是不是方程这类问题的讨论。原因正如陈重穆教授所说,在做判断时过于注重概念的形式而忽略了实质。为让教师能有更多的精力和时间去研究教学而非这些并不重要问题,我觉得可以从以下三方面努力:1.教科书的编排者尽量选用好的定义。对定义的理解,最好帮我们去理解,就像认识一个人,光靠一张照片是不够的,至少需要一份好的简历。所以,教科书在选用定义时,选用更能体现概念本质的定义,并非语言越简洁越好。如方程的定义,我觉得“方程是为了寻求未知数,在未知数和已知数之间建立起来的等式关系”就比“含有未知数的等式叫方程”更能体现方程的本质。2.概念的表达形式是多样的,但本质只有一个。我们教师的知识库一定要与时俱进,不能教科书上说什么就是什么,教授概念时务必注重实质,忽略形式。这样,我们的教育目标通过传授知识更好地提高学生的能力便指日可待了。

参考文献:

张奠宙.小学数学研究[M]北京:高等教育出版社,2009.1

“低起点、小梯度、多练习、分层次”的方法,将教学目标分解成若干递进层次逐层落实。在速度上,放慢起始进度,逐步加快教学节奏。在知识导入上,要注重由已知引入未知,帮助学生温故而知新,从而缓解教学坡度,分解知识难度。

六、根据中考高考的要求,注重教学评价的衔接

比较近年中考和高考试题,虽有许多命题的共同点,但两种考试在要求和难度上也存在着本质差异。中考试题范围主要立足于课本;而高考试题范围广泛,对综合语言运用能力和思维能力的要求较高。课本只是基础,学生必须在熟悉课本的基础上,借助大量课外资料进行语言训练。为此,教师必须通过比较近几年的中考、高考试题,找出其异同。在实践中,避免忽视衔接,过早采用高考题型、高考真题,随意加深教学难度的情况。高一命题应充分考虑到中高考评价形式与内容的衔接。对此,可关注以下四点:一是评价与测试要求不宜过高,避免因试题过难而挫伤其学习的积极性;二是评价内容的选择应针对学生实际情况,在侧重考查书本内容的情况下,兼顾初中所学内容。试题命制过程中,适当补充高考的改编试题,以降低难度,更符合学情;三是评价形式的选择上,适当借鉴中考部分题型,或者综合中考、会考和高考题型特点,采用过渡题型。口语测试的形式也可多样化,

如:拼读单词、背诵课文或朗读一段美文、就模块单元话题所设置的某一开放性问题阐发自己的观点、根据要点进行口头作文等。总体来说,评价与测试要有利于学生产生成就感,能对学生的全面发展起到诊断、激励和强化作用。

总之,新课程下初高中英语教学的衔接,需要我们一线教师积极转变教学观念,关注学生,注重心理情感、教学方法、教学内容、教学评价以及学习方法与策略等多方面的衔接。只有如此,我们才能帮助学生顺利走过初中的过渡时期,避免学生过早产生两极分化,从而提高英语教学质量,发展学生的英语综合语言运用能力。

参考文献:

1. 国家教育部《英语课程标准》,北京师范大学出版社,2001
2. 国家教育部《素质教育观念学习提要》
3. 宋秀君;《略论英语教学中的—些问题》[];嘉兴高等专科学校学报;
4. 甘爱根《性别差异与初高中英语成绩衔接的研究》[];外国语言文学;
5. 汪锦芝 初高中英语教学的衔接[];安徽教育;
6. 王爱英 初高中英语衔接浅谈

浅谈“口语交际”的培养

■ 中牟县刘集镇三王小学 王瑞红 河南 中牟 451450

文章编号 DOI:10.3969/j.issn.1003-2738(x).2011.03.118

说到学生口语能力的培养,这对于每一个年龄段的学生来说都是非常重要的,并且存在着不同程度的难点。新大纲在口语训练上提出了这样的要求:“要利用语文教学的各个环节有意识地培养学生的听说能力;要在课内外创设多种多样的交际情景,让每个学生无拘无束地进行口语交流;要鼓励学生在日常生活中积极主动地锻炼口语交际能力。”

作为低段的小学生来说,口语能力培养的难度更大,更富有艰巨性,而对于农村低段的小学生来说,这似乎更是难上加难。现将学习的一些资料并结合自己的教学实践谈谈对口语交际教学的几点体会:

一、利用教材训练学生的口语交际能力

利用教材训练低年级学生的口语交际是行之有效的办法。刚入学的儿童,说话常常不完整,不规范。因此,在学生刚入学学习拼音时,就要开始进行说话训练,并规范学生的口头语言,逐步培养良好的听说态度和语言习惯。

在识字教学中训练口语交际,最常用的方法就是扩词、造句。此外,让学生自己说说你如何记住这个字或说说某类字的构字规律,也可以训练学生的说话。如在教学形声字“蜂、峰、锋”时,先让学生懂得声旁帮助记字义,形旁帮助辨字形,再让学生说出这个字如何写,如何记,如何造句,学生通过分析,知道“蜂”是虫字旁,它与昆虫有关,组词“蜜蜂”,造句:蜜蜂会采蜜;知道“峰”是山字旁,与山有关,组词“山峰”,造句:高高的山峰上有一块巨大的石头,像猴子在观海;知道“锋”是金字旁,与金属有关,组词:锋利,造句:猎狗有一嘴锋利的牙齿。这样既有利于学生记忆生字,把知识掌握得更灵活,又发展了学生的思维和语言。

在阅读教学中训练学生口语交际,主要是教师通过描述课文与学生的“对话”,教师与课本,课文与学生,学生与教师这三者的交际。如:《狼和小羊》一文结尾写道:“狼不想再争辩了,咬着牙,向小羊扑去。”善良的孩子们可不想让小羊儿这样被狼吃掉,对课文这样一个结尾很不满意。于是,老师组织学生进行小组讨论,展开丰富的想象,给课文续编结尾。有的说:“在着危急的时刻,一个猎人正路过此地看见了,就举起猎枪,一枪把狼打死了。”有的说:“正在这危急时刻,一头大象到河边喝水看见了,伸出长而有力的鼻子,把狼卷到河中水淹死了。”有的说:“农民种地路过小河边看见了,举起锄头把狼打死了。”学生畅所欲言,描绘了一个又一个鲜活的画面,一个又一个富有创意的构思从孩子心底流露出来,真令人欣喜。依据教材,给学生创设一种宽松的表述环境,让学生在轻松愉快的气氛中进行口语交际,无拘无束地自由表达,才能提高学生的口语表达能力。

二、创设情境,让学生真实、自然地交际

一定的情境是学生增强生活体验,激发思维与口语表达的环境条件和动力源;和谐民主的氛围则是大胆进行口语交流的前提。所以,教学中一定要依据教学内容,尽量模拟社会生活交际实际创设情境,形成良好气氛,让学生在这种情境气氛中产生交流欲望,自由地无拘无束地参与。只有这样,学生的个性与创造思维能力才能得到充分的发展,从而提高教学效率,达到口语交际训练的要求。

1、关注日常生活,创设交际情境。生活是口语交际训练的广阔天地,是口语交际的源头、活水。学生的日常生活是丰富多彩的,只要我们做生活的有心人,善于关注现实生活中的精彩画面,创设交际情境让学生进行口语交际,学生就会感到亲切,乐

于表达。

如在新学期的第一节课上,我面带笑容,先用“嗨,孩子们,早上好!”的问候拉近师生间的距离,然后向同学们作自我介绍“我叫xxx,是你们的老师,也是你们的大朋友。我喜欢看书、唱歌、画画,但我最喜欢的还是和小朋友在一起。谁愿意做我的好朋友呢?”孩子们的眼睛亮亮的,扬起小手,嘴里“嗯嗯”地抢着要发言。我就抓住时机,用与一学生对话的形式教给他们交际的技巧。我大大方方地走到一学生面前,握住他的手说:“你好,请问你叫什么名字?我可以和你做朋友吗?”接着又提出如“你家有几口人?”“住在哪里?”“你最喜欢什么活动?”等问题,让学生和老师一问一答,学生在愉快的气氛中介绍着自己。为了使每个学生都能有机会交流,我又让同桌互相对话,把自己想问的想说的都告诉对方,并让说得好的同学上台示范说。这样,原本陌生的面孔在交流中熟悉起来,学生积极主动地进行着口语交际,课堂气氛热烈而融洽。

2、设计主题活动,创设交际情境。古代教育家朱熹说过:教人不见情趣,必不乐学。我经常设计一些主题鲜明、有趣的活动,让学生互相间进行交流,使他们能在特定的情境中,围绕主题,无拘无束地进行口语交际。同时在与外界接触的过程中,观察、想象及表达能力也得到了提高。

在万物复苏,春暖花开的季节里,可以带孩子们走出教室去看春天。看春天金灿灿的迎春花,粉嘟嘟的桃花,绿盈盈的草和迎风飘扬的柳条上的小嫩芽。阳光下,花丛中,孩子们尽情地想象着,欢笑着,美好的语言如涓涓细流,流出心田。“花儿笑了,在等小蜜蜂来亲嘴呢!”“风儿像把大梳子。你看,他正把柳树姐姐的长发梳啊梳。”有的孩子还编了一首儿歌:“草儿穿着小绿裙,花儿戴着红花头。树儿披着绿衣裳,雨点唱着滴答歌。”自然风光的熏陶与感染,启发了学生的心智,发展了学生的个性,解除了学生的束缚,使他们的言语变得绚丽多彩。最后,还可以请孩子们把春天画下来。同学们对于这些亲眼所见,亲手所画的景物,觉得有话可说、有情可表,从而使口语交际真实、有趣,达到一种较为完美的境界。

3、巧妙布置作业,创设交际情境。家长是学生的第一任老师。一方面,提醒家长重视对孩子进行早期的口语交际训练,做孩子的忠实听众,及时纠正孩子口语的毛病。另一方面,布置一些口语家庭作业,让学生在家庭中进行口语交际训练。学了《小熊住山洞》后,请孩子们把故事讲给爸爸妈妈听,和他们一起分享读书的快乐。母亲节到了,做张爱心卡,并说几句祝福的话给妈妈听。班级新转来一位小朋友,把他介绍给爸爸妈妈认识。这样的作业,学生乐做,又感兴趣,更重要的是在不知不觉中锻炼了口语交际能力。

创设交际的情境方法很多,语言的渲染、场景的设计、课件的展示……要根据内容和学生的特点而恰当地加以选择。只有这样才能真正起到激发兴趣的作用,促进口语交际课的更有实效性。

三、关注生活,利用一切机会练习口语交际

语文学习的外延和生活的外延大致相当。生活是口语交际的内容,口语交际是生活中必不可少的一种交际工具,丰富多彩的生活给口语交际提供了源头活水。教师要善于捕捉现实生活中的精彩画面,创设口语交际的情境,利用一切机会,对学生进行口语交际训练。

浅谈小学语文教学实效

■ 新安县教育局 王红 河南 新安 471800

摘要:本文重点阐述了小学语文教学要重视教学实效、把握教材内容;要重视学生感受、丰富教学教材;要重视课堂课后思考、完善教学方法。

关键词:浅谈 小学语文 教学 实效

文章编号 DOI:10.3969/j.issn.1003-2738(x).2011.03.119

随着我国教育教学体制改革的不断深入和教育教学理念的逐步完善,致使社会、家庭、学校有越来越多的人关注小学生的学习及教育教学的实效性。其中,在小学生语文教育的过程中,社会、家长和教师共同监控学生的学习程度是非常重要的,也就是说,重视教学实效,是提高学生的学习成绩和教学质量的关键。那么,如何提高教学实效呢?下面,我们就从以下几个方面展开讨论:

一、重视教学实效 把握教材内容

《新课标》中明确提出:"要创造性地运用教材。"顾名思义,"创造性地运用教材。"也就是说在小学语文教学的过程中,教师在运用教材的基础上,勇于创新、乐于创新、善于创新。

1、在小学语文教学的过程中,教师要树立创新的思想意识,多运用具有"创造性"教学方法,重视教学实效、把握教材内容,使学生在轻松愉快的氛围中学习好语文课程。

2、在小学语文教学的过程中,教师要重视培养学生的思想品德教育,培养学生热爱祖国、热爱人民、热爱集体的思想意识。重视培养学生尊重知识、尊重科学的道德情操。

3、在小学语文教学的过程中,教师要帮助学生寻找目标、发现目标、灵活学习、正确理解。使学生以真正掌握基本知识为目的。

4、在小学语文学习的过程中,教师要关心学生的情感体验和想象表达等,促使学生在德、智、体都得到全面发展。

二、重视学生感受 丰富教学教材

教材是教师在教学过程中使用的主要工具,是教师用来提高课堂教学效果的好帮手,正确合理地使用教材能够化抽象为形象,化枯燥无味为生动有趣。

1、在小学语文学习的过程中,教师要在有教材的基础上,重视学生的感受、丰富教学教材。借此提高教学实效和教学质量。

2、在小学语文学习的过程中,教师应该利用多媒体作为教学辅助,利用多媒体技术在课堂教学中以其大容量、多信息、多

趣味和效率的优越性,提高教师的教学水平及学生学习知识和掌握知识的能力。

3、在小学语文学习的过程中,教师要多利用做有趣味的游戏,使学生在游戏中通过反复认、读,趣味盎然地学习小学语文。

三、重视课堂课后思考 完善教学方法

1、在小学语文学习的过程中,教师要重视学生课堂课后的思考,并不断地完善教学方法,借此来提高教师的教学水平及学生学习知识和掌握知识的能力。

在小学语文学习的过程中,教师可以在课堂教学中通过介绍好学生的成功经验、一些精彩的师生对答、学生争论等形式,引起师生共振效应的方法,提高教师的教学水平及学生学习知识和掌握知识的能力。

2、在小学语文学习的过程中,教师可以通过总结反思失误之处,如:问题情境的创设是否留给了学生足够思考的空间;学习活动的组织是否有利于学生的自主学习;有没有重视学生的情感、态度、价值观的发展;学生学习语文的兴趣是否浓厚等。

3、在小学语文学习的过程中,教师可以通过发现学生独到的见解,启发和影响其他的学生学生开动创新思维和创新意识。而课堂上学生的独特见解、学生的精彩回答、学生的创新思维等,都是教师在小学语文学习的过程中,可以利用的丰富而又宝贵的课程资源和教学资料。4、在小学语文学习的过程中,教学的实效性在知识与技能、过程与方法、情感态度与价值观上的实现,存在从及时到延时、从短效到长效、从显性到隐性的递变、有效教学是旨在促进学生长远发展的关键所在。

四、结语

总之,在小学语文学习的过程中,教学要重视教学实效、把握教材内容;要重视学生感受、丰富教学教材;要重视课堂课后思考、完善教学方法。

1、在课间交流中进行对话训练。对话是人们在日常生活中最基本的说话方式,是人们运用口头语言进行交际的主要形式之一,说话具有即时性。学生在校最多的空余时间就是课间,所以,教师可以引导学生在课间交流中,要求学生每一个话题的表述都尽量做到说流利、有条理、说准确,并注意选择恰当的对话方式,形成良好的训练氛围和说话习惯,进行对话训练。久而久之,学生就会在对话中不断纠正错误,提高说话质量。

2、活动之后话活动。学校里经常组织有意义的活动,在活动之后,学生往往还沉浸在快乐之中,余兴未尽,在这种时候,每位学生都有"一吐为快"的欲望。教师可趁机组织学生把活动过程自己最感兴趣、最有意义或最能给自己带来快乐的情节说给大家听,这样,学生说话的兴趣盎然,而且有话可说。这时,教师要提醒他们注意自己口述的条理是否清楚,用词是否恰当,语言是否流畅等,久而久之,学生的口头表达能力就会自然得到提

高。

3、在发生突发事件后,进行即兴说话训练。在课堂、校园、社会上经常会发生意想不到的意外事件,学生往往对这些突如其来的事件充满好奇,这时候,教师可组织学生进行口语训练。如我班学生小李捡了同学的尺子,据为己有,别人索取时他还振振有词。我就引导学生对此事进行讨论。讨论中,学生们各抒己见,对小李进行了批评,这既使大家受到了教育,又进行了口语交际的练习。

总之,对学生口语交际能力的培养,是我们当前进行课改的一项重要内容。因此,要在教学中,通过各种渠道,采取不同方式,遵循语文课程标准的要求,全面对学生口语交际能力进行培养。

浅谈音乐在素质教育中的作用

■ 黄河科技学院音乐学院 李亚南 杨娜娜 河南 郑州 450000

摘要:音乐与素质教育有着密切的联系。素质教育有思想道德素质教育、文化科学素质教育、身体素质教育、心理素质教育、审美素质教育和劳动技能素质教育等。素质具有整体性,它必须遵循人的素质整体结构的规律,从人的整体素质结构出发,使素质教育与人的素质结构相适应,养成人的整体素质。

关键词:音乐 素质教育 提升 人的整体素质

文章编号 DOI: 10.3969/j.issn.1003-2738(x).2011.03.120

音乐教育作为素质教育的重要内容 and 途径之一。它对于开拓型人才的培养、人的个性的发展和人格的形成,具有举足轻重的作用。

一、音乐教育与素质教育之间的紧密联系

音乐与素质教育有着密切的联系。素质教育有思想道德素质教育、文化科学素质教育、身体素质教育、心理素质教育、审美素质教育和劳动技能素质教育等。素质具有整体性,它必须遵循人的素质整体结构的规律,从人的整体素质结构出发,使素质教育与人的素质结构相适应,养成人的整体素质。现代素质教育不仅要深入到素质的生理与心理层面,而且要扩展到社会文化层面。

音乐教育作为素质教育的重要内容 and 途径之一,它对于开拓型人才的培养,对于学生个性的发展和完善人格的形成,具有举足轻重的作用。近年来,众多教育机构和一些中小学校将音乐教育作为教学改革的突破口,办出了特色,办出了水平,促进了学生素质的全面提高;同时,素质教育的实施又为学校音乐教育的发展开辟了广阔的前景,音乐教育正面临着难得的发展机遇。从“杭育教育”的渊源之声起,音乐伴随着人们进行了征服自然、改造社会的斗争,相信随着人类认识方向的转移和社会的持续发展,音乐教育在促进对物质文明和精神文明的探索征程中必将发挥出更大的作用。

1、音乐教育与美育、素质教育的关系

音乐教育是进行美育的重要手段之一,是培养学生全面发展的有机组成部分。它对于建设社会主义精神文明,造就一代新人,具有重要作用。素质教育的目标是培养全面发展的人,美育本身就是一种素质教育,而音乐教育又是美育教育的重要组成部分。音乐是人的知识结构中重要的组成部分,不懂音乐的人其知识是不完备的。音乐是培育人的高雅审美情趣,优化人的素质的重要途径之一,忽视音乐教育,必然导致人才素质的缺陷,影响精神文明的全面发展。因此,音乐教育是实施素质教育和美育的重要手段,三者相互联系,相互渗透,相互作用。

2、音乐教育有利于学生整体素质的提高

音乐教育不但能丰富学生的知识,对身心健康成长也起着重要作用,分析音乐作品表现手段、音乐形象和进行乐理教育的过程也是培养学生逻辑思维的能力的过程。所以,音乐教育不但能使学生增长技能、技巧,同时,也促进了智力的发展;它与社会经济、科技发展也有着更紧密更复杂的内在联系,音乐教育注重发展学生的个性特长,并试图从多方面培养学生的创造能力,从而达到提高学生整体素质的目的。在未来社会中,音乐活动不但将作为创造人类精神财富的形式存在,而且也将作为一种知识经济的产业形式不断的发展,也就是说,音乐活动将以比现在多得多的方式和更强大的功能服务于精神文明和物质文明建设,也将要求有更多的创新形式和内容来不断适应和推动时代的发展。因此,在目前和未来的音乐教育中,要更多注重训练学生摆

脱现有的思维模式,建立能不断取代传统形式的新思维,激发学生把思想集中在一个新的领域里,进而使音乐活动成为学生获得知识和创造发明的有效途径。

3、音乐教育活动可以丰富学生的情感体验

音乐是一种善于表现和激发感情的艺术,可以说,音乐欣赏的过程就是感情体验的过程,它既是欣赏者对音乐的感情内涵进行体验的过程,同时也是欣赏者自己的感情和音乐中表现的感情相互交融、发生共鸣的过程。音乐中所表达的那种激昂悲愤的感情波涛,会把我们深深地打动。欣赏者从音乐中获得的这种感情体验,并不是由于标题或文字说明等所引起的,而是一种感性上的直接体验。当然,欣赏者能够在自己的意识中,把从听觉感受到的音乐音响转化为感情的体验,是要以正确的音乐感知为前提的,而当欣赏者对某种音乐音响及其艺术风格不熟悉,不能正确地进行音乐感知的时候,那他就不能获得正确的感情体验。真正的情感体验必须从生活中的点滴做起,用心去感受和欣赏好的音乐,才能体会到音乐的特殊性。

二、与时代相结合,贴近生活获得情感体验

音乐是一种表现生活的艺术,具有明显的时代特征。为了避免音响材料的局限性,更好地进行艺术表现,它往往需要和其他艺术相结合,这种做法早在音乐发展的原始时代的歌、舞、诗三位一体的形式中就已经开始了。有些无标题音乐作品,并没有综合运用非音乐因素,但是却并不意味着这些音乐中的感情表现就没有它们的生活和思想基础。为了更深入地体验这类乐曲的感情内涵,欣赏者一方面要通过对音乐本身的反复倾听,凭借直感更准确、更细致地去体验乐曲的感情表现,另一方面也要从更广阔的方面,特别是从乐曲产生的社会环境、作曲家的生活经历、创作意图、艺术风格等各个方面去进行研究和了解,以求得对乐曲感情内涵的正确把握。例如德沃扎克的《大提琴协奏曲》,如果学生们通过理解认识的作用,了解到这部协奏曲是捷克作曲家德沃扎克晚年旅居美国时写的作品,作者通过这部作品倾诉了他对远隔重洋的祖国和亲人的深切怀念,那么,学生们在欣赏过程中就会对这部作品的感情内涵获得更深刻的体验。如果欣赏者能够充分发挥理解认识的作用,对音乐的内容和人物形象有比较深刻的理解,那也必然会对乐曲的感情内涵有更深刻的体验。

但是,对感情体验的这种进一步的要求,却并不是每一个音乐欣赏者都能够作到的。对音乐家和音乐作品创作情况的了解也不是每一个音乐欣赏者都有条件进行的。而且,有许多无标题的器乐作品,作者在创作他们时往往没有留下什么有关记述,作品本身也并没有表什么深刻的社会内容,而只是某种情绪的表现。在这样的情况下,就很难对乐曲做出进一步的解释,而只能凭借音响感知和对作者总的创作个性和风格的把握来体验乐曲的感情。因此,我们必须正视这样一个现实,那就是对于绝大多数音乐欣赏者来说,音乐欣赏中的感情体验更多地还是以感受

在体育教学中如何培养学生们的学习能力

■ 洛阳市汝阳县体育教师 袁路通 河南 汝阳 471200

摘要:在体育教学中,根据素质教育的要求,体育教学要以学生主动练习的形式,以学生的主动学习为主,这样有利于学生变“要我学”为“我要学”,同时,让学生获得“生动、活泼、主动”的发展,使体育课堂更加丰富多彩,从而能更好地培养学生的学习能力。

关键词:体育教学 培养 学习能力

文章编号 DOI:10.3969/j.issn.1003-2738(x).2011.03.121

在体育教学中,根据素质教育的要求,体育教学要以学生主动练习的形式,以学生的主动学习为主,这样有利于学生变“要我学”为“我要学”,同时,让学生获得“生动、活泼、主动”的发展,使体育课堂更加丰富多彩,从而能更好地培养学生的学习能力。要达到这一目标,我认为应加强以下几方面教学。

一、注重学生对体育本身的感受

在体育教学中,如果能让学生同时开放看、听、练、动等多种知识通道活动,要比只开放一个感知通道活动更全面、准确和有效。因此,在教学中要尽可能多利用其他手段辅助感知,使学生置身于体育本身,让学生参与感知与体验,实质就是注重了学生的主体性地位。把课堂还给学生,让每个学生动起来,从而感想、敢问、敢说、敢做,充分发挥学生的自学潜力,培养学生的求知、求练的兴趣和创新精神,提高学生的身心健康。如在田径项目中的快速“跑”教学中,我给学生的第一个问题是:怎样跑才会快?马上就有人举手回答:用力跑就会快,我于是做原地“用力”跑的动作让学生观察“快”了吗?这时学生肯定发现了问题。再次回答是“大步幅”我的第二个动作是大步幅的慢动作,学生很快明白了解决问题的办法,那就是快频率和大步幅的密切配合。使学生轻松地体会到快速跑的动作要领,让学生主动地融入到课堂学习状态中,主动思考,学习效果自然提高了。

二、注重学生们在体育课堂中的表现

学习体育的人都有通过活动愉悦自我,感动别人的愿望,这就需要教师运用手段激发学生们的表现欲,使学生陶醉于体育活动中,并能在活动中获得最大的乐趣和成功的体验。为此,我通过多种不同形式的练习与一系列的游戏比赛和奖励,在单杠的一足蹬地翻身上的动作教学中,我就要求,只要在练习时做得好就可以自由活动,这样使学生们努力寻找、探索、积极有效的练习方法,既体现了学生的个性能力,又能让每个学生都可以找

性的直观形式进行的。这样,判断一个欣赏者是否能够借助于某种概念把体验到的感情表达出来,就要看欣赏者是否对音乐中表现的真正从内心里有所体验,欣赏者的感情是否能够在欣赏的过程中随着音乐的进行而起伏、变化,如果做到了这一点,那就可以说是对音乐中所表现的真正有所体验了。情感的体验,来源于生活,我们只有从生活中的点点滴滴去感受和体验音乐的美,才能学会怎样仔细的去聆听好的音乐。

三、音乐教育在素质教育中的重要意义

音乐教育在德、智、体全面发展中,作为美育的一个重要组成部分,有着重要的意义:其一,音乐教育是通过音乐的艺术形象去激发学生的感情,有感情地歌唱和欣赏优美高尚的音乐,可以使学生受熏陶和感染,并通过各种各样的教学形式,让学生全身心的投入进去,使他们都能活跃起来,在提高兴趣和注意力的同时,也促进了学生记忆力的提高;音乐能改变人的情绪,对改



到适合自己的练习方法,有种新鲜感和快乐感,甚至还可以降低要求,让每个学生都有机会获得成功体验。

三、注重体育课堂中学生们的情趣

学生只有在对学习的知识有浓厚的兴趣时,才能产生强烈的求知欲,新颖变化的教学方法使学生产生强烈的求知欲。因此,教师在体育课中,应注重学生的娱乐性和趣味性。使学生能在课堂上展现活力和魅力,如进行篮球的投篮、足球的射门、跳远的远度比赛等。既能激发学生的学习兴趣,又能把学习的责任“下放”到学生身上,使学生的依赖性学习转变为独立性学习,接受性学习转变为探究性学习,使学生的主动性不断提升。

四、要注重体育课堂中学生的科技知识获得

任何一门学科都有其知识渊源,因此要把体育方面的科学知识及其运用介绍给学生,使学生在健全体魄的同时又能获得科技知识的享受。国际舆论认为,奥林匹克运动场上的竞争实质上是各国科技的较量,这种说法是千真万确的,因为现代体育一百多年来的历史证明,在一定意义上来说,奥林匹克运动是随着现代科技的发展而发展起来的,历届奥运会都有新技术的出现和运用。如1919年的斯德哥尔摩运动会上,首次在田径场上使用电子计时和终点摄影装置。1964年的东京奥运会,首次发射卫星,向全世界进行实况直播,首次使用计算机和电动计时装置协助裁判工作。1980年莫斯科奥运会就首先在击剑比赛中采用机器人当裁判。还有悉尼奥运会上采用的最新科技成果达60多项。2008年的北京奥运会的一大主题就是科技。可见体育与科学技术的关系是多么的密切。

总之,体育课堂中学生的学习能力培养是长期的,多方面的。只有把握住了体育课的课程规律和学生学习规律,充分发挥学生的主观能动性,就能收到良好的效果。

善记忆也有着明显的效果;其二,音乐教育能激发学生的想象力和思维力,在教学过程中,教师通过让学生欣赏优秀作品,结合实际,借音乐形象来唤起学生对相关视觉形象、听觉形象及有关事物的联想,使学生的想象力得到淋漓尽致的发挥;其三,音乐教育能培养学生的节奏感,让学生都能动起来,使身心得到愉悦。

音乐教育处于艺术和教育的交差领域,既有较浓的艺术性,又有科学的内涵;音乐教育在教会学生认识生活,感受生活的同时,还可以帮助学生如何更好的适应社会。音乐教育因其独特的优势,将成为学生更好的与自然、与社会相互沟通的一种有效手段。通过一系列音乐活动,不但为学生交往能力的提高和协作精神的培养提供了良好途径,还发展了个性与特长,增强了集体合作意识,有利于学生开朗性格和良好品质的形成,为其将来适应不同的人际组合,更好的参与社会竞争奠定了基础。

新形势下中专生素质教育现状及其实现的探讨

■ 河南工程技术学校 王芙蓉 河南 郑州 450000

摘要:中等职业教育是为企业输送技术人员的重要培育基地,但新形势下中专生的素质教育与市场经济的现实有些脱节,高素质的技术人才队伍十分紧缺,企业对一线人员的要求却日益提高。怎样化解这一供需矛盾,帮助中专生更好的就业,使人才培养和招聘目标对接起来,中专生的素质教育就显得迫切而重要。

关键词:素质教育、中专生、社会发展

文章编号 DOI: 10.3969/j.issn.1003-2738(x).2011.03.122

1、素质教育

素质教育是指教育者在教育过程中依据人的发展和社会发展的实际需要,以全面提高全体学生的基本素质为目的,以尊重学生主体性和主动精神,注重开发人的智慧潜能,注重形成人的健全个性为根本特征的教育。

中专生的素质教育则是依托基础教育之上,以弘扬中专生的主体精神,促进中专生的个性和谐发展和发扬中专生的创新潜能为宗旨,根据社会发展和市场需求,针对中专生的实际特性,探索和构建一种新的理论和模式,进行有目的性和指导性的具体素质的塑造和培育。

2、中专素质教育的现状和形势

(1)目前国内整体就业形势严峻,高校扩招,大部分初中毕业生走向普高。这种现状下,职业教育的招生对象多为学习的弱势群体,生源质量下降。相对其他学生而言,职校学生普遍存在学习基础差、意志力薄弱、行为习惯不良等现象。这迫切需要学校在教育教学中改革原有模式、方式,把提升中专生的综合素质放在首位,尤要综合考虑人才的择业、生存、竞争和发展素质的培养,注重对他们进行忧患意识、责任心与使命感的教育,以及承受挫折能力、生存竞争能力、就业创业能力的教育。

(2)市场经济下,技术人才的供需形势。国内经济由于金融危机的波及,外有人民币升值压力,内有通胀滞涨压力,使部分以生产基地和进出口贸易为主体的大中小企业,为节约成本,避免用工短缺生产力下降的问题,纷纷大举内迁。以富士康为例,生产基地移至中原腹地,30万的用工规模搅动了河南庞大的劳务输出市场。除富士康外,河南还在全省设立175个产业聚集区。2010年上半年,河南省农村劳动力省内转移就业人数首次突破1000万,比去年底增加了164万人。这个契机下,市场环境却面临这样一个供需矛盾:一方面技术工人紧缺,另一方面企业招不到高素质的技术人才。由此突显出的问题:正规化、系统化、专业化的企业用人标准日益提高,不仅注重技术,更看重人才的整体素质。

(3)社会主义市场经济体制提供了广阔、开放、自由的市场环境,这种大环境拓宽了学生的视野,活跃了学生的思想,但同时也对学生的价值取向产生了负作用。一是部分学生对市场经济认识不足,判断是非能力较弱,黑白界线划不清,认识上出现偏差,没有正确的价值观念。二是信息传播的高速便捷化,学生时期是正值对新生事物好奇探究的特殊时期,电视网络等现代媒体的发展,使信息传递迅速快捷,学生扩大了社会接触面,接受新事物的速度远超以往。如何辨别和过滤各种渠道的多元复合信息,成为当下必须要解决的现实问题。

3、素质教育的具体内容与措施

为了符合新时期市场经济和社会发展的更新速度,中专生的素质教育也应与时俱进。素质教育主要为思想道德素质、科学文化素质、身体心理素质和专业技能素质,其中思想道德素质是根本,是灵魂,文化素质是基础。每项素质教育的细化分支,也都

随着市场的动态变化而不断补充完善新的内容。

(1)思想道德素质。思想道德教育是坚持以学生为本,强调学生在教学中的主体地位,促进学生的全面发展,成长、成才与成人,所以德育教育要贴近学生的生活实际,贴近学生生活群体,不断增强德育教育的针对性、时效性、吸引力和感染力,努力促进学生的全面发展与健康成长。具体措施:传统德育教育在教育理念上的误区使学生对道德说教产生了逆反心理。实际上,学生排斥的不是道德本身而是道德教育的表现形式。教师应身体力行,树立榜样和标杆,从身边挖掘能触动或震撼学生内心的人或事,引导学生自悟自醒、自觉自发,设立奋斗目标,修正人生态度;同时,要帮助中专生树立正确的世界观、人生观、价值观及职业道德观念,塑造健全的人格,学习辨别是非黑白的能力和过滤多元信息的方法。

(2)科学文化素质。文化不是简单的知识填鸭,是历史经验的锤炼和思想精华的传承,将文化课的精髓传输给学生,增强其忧患意识、责任心与使命感,是教职队伍不可推卸的责任。中专生相对于普高生的学习目的更为实际,毕业等于就业,使学生在心理上有了重专业轻文化的倾向,直接体现在课堂上对文化课程的随意疏离的态度。若毕业生就业仅空有技术而文化缺失,则是素质教育的失败。具体措施:教师应多与学生交流身边发生的国内外政治、经济和社会现象,从小事发掘学生的兴趣爱好,引导中专生关注生活中变化的任何细节,并将其引申转化成政治、经济、文化知识传授给学生。

(3)身体心理素质。健康的身体和心理素质是中专生整体素质的基石,拥有强健的体魄和健康的心理环境是引领学生今后生活和工作的重要保障。中专生进入社会,面临着心理到生理的双重转变,如何快速适应并融入新的集体,发挥自身优势开创新事业是一种挑战。措施:身体方面,学校应保证正常的锻炼课程,并定期组织班系、专业和校际之间的运动会、体育比赛或项目联赛。心理方面,设立心理咨询室,配备专业的心理医生,为学生提供可倾诉和治疗的常设机构;同时,对教师队伍进行心理知识普及,做到能及时发现并辅助学生做好心理健康工作;学校定期聘请专家座谈和培训,修正学生的行为习惯,增强学生的意志力、受挫抗压能力、自我调节和自控能力。

(4)专业技能素质。专业技能是中专教育的特色,经过多年的发展和更新,技能培训的产业化已经较为完善,不同专业的不同侧重点,相同专业的不同规划方向,教育都做到以兴趣为指导,因材施教,人尽其才。为了能顺应社会发展趋势,紧跟市场形势,还应时刻关注行业动态,进行同步更新。具体措施:精选课程内容,强化专业知识、专业能力的培养,加强实践环节的教学,并结合企业的实际情况和择业的可能性,进行专门化方向的岗位实习,以提高学生的就业上岗能力;充分利用第二课堂进行实操训练,使中专生具备专业大类必须具备的操作技能和专业知识水平,具备“宽专业、厚基础”的知识水平和基本技能。

4、新形势下的产业链式素质教育

怎样让学生喜欢美术课

■ 洛阳市第二十四中学 张伟丽 河南 洛阳 471000

摘要:如何上好每一堂美术欣赏课,如何去提高学生的学习积极性?首先要求教师本身具备良好的美学修养,丰富的艺术知识,具备对学生“传道授业”的能力,并且在弘扬中学生素质教育的精神下,认真钻研美术教学大纲与教材,突出学科特点,因材施教,使课堂气氛活跃,生动有趣。

关键词:美术课 美术知识 活跃气氛

文章编号 DOI: 10.3969/j.issn.1003-2738(x).2011.03.123

在中学的课程表上,每周只有一节美术课,在中招考试中又属于非考课程,所以,有人称之为“小三门”;又加上小学美术课没上过,学生美术基础差,于是有些学生认为美术课可上可不上,于是一部分学生对美术课失去了兴趣。

我作为一名中学美术教师不这样认为。我们的祖先早在原始社会就懂得了审美意识,社会发展到今天,我们的衣、食、住、行都离不开美术,我们的服装需要设计;住房需要装修;交通工具、家用电器都需要美术工作者去设计。既然美术很重要,那么,今天的中学生就应该去好好学习美术这门课程。

那么怎样才能使中学生喜欢美术呢?我认为应从以下几个方面入手:

1、创设情境,在情境中培养感情,激发学生兴趣。如在画“小雨”时,我在黑板上用正确的方法画出斜线,然后端来一盆有些干枯的花,以小花的口气说:“好几天没有下雨了,我快干死了,请同学们救救我吧!”然后请同学们在印有小花的纸上画小雨。同学们就高兴地用水彩笔画了许多斜线条,“滋润”着小花。通过这样的情境,既激发了学生的兴趣,又培养了学生爱护花草树木的情感。

2、运用学生感兴趣的手、嘴巴等作画,调动其积极性。如在“星空”的作业中,我为学生准备一张纸,引导学生用手指蘸色点画星星,学生对用手指作画兴趣盎然,个个高兴得眉飞色舞。又如:在练习吹画时,我告诉同学们,不但手可以点画,嘴巴也能吹出一幅美丽的色彩画,不信你们试一试。孩子们滴上颜色一吹,兴奋极了。有的说像云,有的说像大树等等。运用学生熟悉的身体某部位作画,使他们既感到新奇,又能体会到画画乐趣,充分调动了中学生的积极性及想象力。

3、可运用实物作画。如用弹子滚画,将白纸放在盒底,弹蘸上颜色放入盒中,然后引导学生拿盒子转动数次后,白纸上就会留下弹子运动的轨迹,也可将胡萝卜、莲藕的头企鹅评蘸上颜色后印在纸上。运用实物作画,注意动手操作,可让学生在玩中学,学中玩,是中学美术活动更丰富、更具吸引力。

根据目前中专素质教育的现状和问题,除亟需找出应对新形势的方法和措施,提升整体中专生的素质教育,打破企业和人才“有需求没目标”的供需矛盾现状外,更要继续探讨素质教育运作方式的转变,发展产业链式的教育模式,使职业教育全员都意识到每一步工作都围绕着这个链条开展,任何细枝末节都对上下链接、起承转合起着至关重要的作用。

所谓产业链式,即形成“招生(供应)-教学(制造)-就业(销售)”一条龙服务的新型办学模式。在这个模式中,教学(制造)涉及素质教育的核心问题,起到承上启下的作用。有了成功的教育(制造)环节,就业(销售)才能顺利进行,且有品质保证,带来的口碑和品牌效应直接影响着招生(供应)环节,环环相扣,形成良性循环。因此为了达到供应和销售的目的,将更多更好的中专生输送到各个企业中去,“制造”环节就显得尤为重要,中专生整体

4、中学生在捏泥、粘贴等活动中获得的对物体的感知,有助于他们在绘画中更好的表现事物。因此,我们要多开展此类活动。如学生在捏汤圆时知道要捏圆,对圆有了根本的认识,在画时很容易联想到圆圆的汤圆。又如:用棉签画小花前先进行粘贴活动,学生通过粘贴知道花有花心、花瓣的等,再进行绘画心中有数,很容易了。

中学生画画儿不同于成年人画画儿,它满含着中学生对周围事物天真而又充满热情的感受,反映他们幼稚而大胆的想法。我们及时引导中学生,让每个中学生都能大胆地将美好的事物融于绘画之中,使每个中学生都喜欢画画儿。同学们,你们的眼睛不是缺少美,而是缺少发现美,美就在你们身边,只要你们热爱生活,认真观察生活,那么就会发现美,创造美,我们的生活就会更加丰富多彩,我们的生命就更加有意义,人生更有价值。

通过中学美术欣赏课这种以认识美和评价美为主要特征的教育方式,不仅有助于端正学生的审美观念,培养他们的审美能力,而且潜移默化地影响着个人的道德品质的塑造。因此,美术欣赏不仅是审美教育的重要内容,对于德育和智育也有着不可忽视的作用。所以,这对中学教师也提出严格的要求,如何上好每一堂美术欣赏课,如何去提高学生的学习积极性?首先要求教师本身具备良好的美学修养,丰富的艺术知识,具备对学生“传道授业”的能力,并且在弘扬中学生素质教育的精神下,认真钻研美术教学大纲与教材,突出学科特点,因材施教,使课堂气氛活跃,生动有趣。教师以新颖的艺术构思,新奇多变的教学方法,(如采用多媒体教学等)刺激学生的听觉、视觉,多元地感受艺术作品的魅力,引起学生的兴趣,达到调动学生的学习积极性、主动性。锻炼学生用眼观察事物,认识事物,用手表达事物的能力,帮助他们发现美,认识美,创造美。培养正确的艺术素养和审美能力,促使学生在德、智、体、美、劳等方面得到全面发展,成为合格的祖国建设人才。

素质的水平高低将直接决定该产业链的传输数量和能力。

质量是市场经济永恒的主题,也是中等职业教育的生命线。中专的招生危机从表面上看是学生的就业难造成的,其实深层挖掘,就业难的真正原因是学生的素质低、能力差,即根本原因是教育质量问题,说明职业教育培养的学生还不能适应市场经济发展的要求。这是多年来中专实行的宽松式管理、随意性教学、既无升学压力又不考虑就业需要等造成的,是中专教育及整个国民教育的最大困境。现代企业将员工素质、学习能力和团队合作精神等方面都列入人员考量的范围,就要求职业教育应紧盯市场需求,捕捉市场动态,不断更新和完善自己的教育体系,提升中专生的职业和技能素质,来应对国内国外或合资企业的用工要求,使人才培养和招聘目标对接起来。这对中职教育的教学内容、教学方法和考核方式都提出了更新更高的要求。

谈自信教育在教学中的运用

■ 洛阳市瀍河区东关回小 张燕 河南 洛阳 471000

提 要:自信是一个人成才的重要因素,人有了自信心才会发现自我,才会发现取得成功的方式方法,才可能会成功,因此让我们的学生建立起适当的自信,教他们做个自信的人和教会他们知识同样重要,自信将真正影响他们的一生。

关键词:自信 成才的重要因素 教育中 运用

文章编号 DOI:10.3969/j.issn.1003-2738(x).2011.03.124

在当今这个竞争激烈的社会里,自信是一个人成才的重要因素。人有了自信心才会发现自我,才会发现取得成功的方式方法,才可能会成功,因此让我们的学生建立起适当的自信,教他们做个自信的人和教会他们知识同样重要,自信将真正影响他们的一生。所以作为教师,重视培养学生的自信心,应从教学的点滴做起,让自信扎根于学生的心灵。

一、将否定变鼓励,对学生要多作肯定性评价

在平常的教育教学中,教师经常会碰到学习上有这样或那样问题的学生,对于他们的错误我们如果直接否定,势必会影响他们学习的积极性和自信心。如果运用“将否定变鼓励”的方法,不但能帮助学生增强自信,而且能激励学生学习的兴趣,同时也促进学生健康地成长。

比如在“分数应用题”的练习课上,有这样一道应用题:“某公司前年缴税40万元,去年缴税增加了10%,今年缴税又增加了10%,今年缴税多少万元?”象这样的题目对于成绩一般的学生都能熟练地解答,当时我抽了一个成绩较差的学生板演,该生在上面思考了一会,列出了如下算式 $40 \times (1+10\%+10\%)=48$ (万元)。解到这儿该生就开始写答句,坐在下面的许多学生沉不住了,纷纷举手要求上黑板改正,几个胆大的学生在底下窃窃私语:“怎么连这么简单的题目都做错?”该生写字的动作越来越慢,脸也涨得通红,他手足无措地停了下来,这个时候假如老师也像底下某些学生所说的那样批评他,那么只会让这个学生更加难堪,而他本就不强的自信心将受到极大的打击。因此我没有这样做,而是先示意大家安静,然后转身肯定地对他说:“你的想法也有一定道理,只是单位‘1’没找准,两年的单位‘1’一样吗?听了我的话,该生的脸先是有点犹疑不定,又认真看了一遍题后才恍然大悟,非常认真地写出如下过程: $40 \times (1+10\%) \times (1+10\%)=48.4$ (万元),答:今年缴税48.4万元。

这时我又让他给大家讲一下为什么这样做,并当着全班学生的面表扬他很动脑筋,该生的脸上情不自禁地露出了一丝自豪的笑容。

教师作为一名引导者,当学生在学习和行为上出错时,教师无意的或习惯性言语和行为,如“直接批评”、“不假思索地谴责”,那么这对心灵成长中的学生将是一种极大的伤害,尤其是那些成绩差的生,很可能从此一蹶不振。而如果我们能想方设法将学生的错误婉转巧妙地引导至正确的道路上,不让他感觉到彻底地失败,让他能发展地看待自己的错误,从而不仅改正错误,而且取得一定的进步,这不是一种更好的方式吗?

二、让学生在尝试、探索中树立自信,体验成功的喜悦

我去年带的班级中有几个学生学习成绩比较差,与他们接触时间长了,发现他们智力都可以,之所以成绩差,是因为对自己没有信心,造成学习很被动。

针对这类学生的这种心理,我在平时的教学中采用了尝试、探索的策略,鼓励他们在生活、学习中去尝试和探索,让他们在

尝试、探索中寻找乐趣,从中体验到自己的聪明才智,从而增强自信心。比如在课堂教学中,对于某些可借鉴旧知识来得到的新知识,我往往不先给出例题,而是让学生先自己尝试解题,并给出充分的时间思考,必要时才作适当的启发引导。

我遇到过一件小事,让我明白其实真正的自信教育应抓住每一个机会。有一次课后,一个平时在各方面同样对自己不自信的学生,拿出一个自制的异分母分数加减法演示器,告诉我他是学习了“异分母分数加减法的运算”这一课后,按照我教授的方法自己制作的,虽然制作的有点粗糙,但是处理得相当好,我当即给予的肯定,并在课堂上,向全班同学展示了这位学生第一次尝试的成果,当同学发出惊讶声时,我看到他的眼睛亮晶晶的,我知道,那正是自信的光芒在闪耀。虽然只是件“小”事,但我想也许在他的人生中会起到意想不到的作用,当以后在学习生活中遇到新问题时,如果回想到这次的成功经验,难道不会对他产生积极的影响吗?信心是促使人们达到目标的动力。我发现当学生通过自我尝试和探索取得成功,并且得到老师和同学对自己能力的肯定之后,自信心也逐步增强起来,学习也进步很大。

三、善于表扬学生,让他们的优点最大化

为了充分激发学生的自信,我尝试制作了激励卡。其实,最初我和有些老师想法一样:激励卡只不过是形式罢了,如果确实需要,口头表扬不是就可以了吗?激励卡会有什么用?学生会稀罕激励卡吗?但是当我第一次运用激励卡而收到很好的效果时,我改变了想法,我发现我们的学生很在乎书面的东西,认为这样比较郑重其事,老师是真正地肯定他,让他对自己信心倍增。一开始我总给平时表现较差的学生写激励卡,因为他们的进步比较能显现出来,而几乎从未给成绩较好的学生写激励卡,不久,问题出现了,我发现班里几个好学生有了不满情绪,他们问:“老师,我们为什么不不如那些同学?连激励卡都没有?”本该对做任何事都充满信心的孩子,做起事来开始犹犹豫豫、瞻前顾后的,生怕做不好或出现小纰漏,更加得不到激励卡,我很震惊也一下子醒悟过来,我的这种行为其实在激励了后进生的同时,却打击了好学生的自信。

自此,我给学生写激励卡的面渐渐铺开,给出的激励卡也多起来。我给班级里的寝室长写了激励卡,对他认真负责的工作表示感谢与表扬,也让他意识到:一个能将寝室长工作做得如此好的人,如果他愿意也肯定能做好其他任何事。果然,从此他上课认真多了,数学成绩也有了进步。我发现,运用“将学生的优点最大化、缺点最小化策略”,并且加上激励卡策略的“辅佐”,教师的手里就多了一件法宝。

其实如果没有赞扬和鼓励,任何人都会丧失自信,学生更是如此。对学生的点滴进步及时给予充分的肯定,并加以激励,让学生看到自己的每一个成长足迹,真真切切地感受到“我能行”,那么,我们的学生就会越来越自信。

谈中国英语存在与发展的意义

■ 许昌职业技术学院外语系 韩丽 河南 许昌 461000

摘要:英语的全球化引起了英语广泛的本土化,产生了中国英语这一英语变体。中国英语的出现有其客观必然性,并且它在一定程度上对弘扬中国传统文化,增强民族文化意识以及促进现代英语的发展起着积极作用。本文通过区别中国英语与中式英语的不同,说明中国英语的客观存在性,并且对于继承中国传统文化,增强民族文化意识及促进世界文化交流等都具有重大意义。

关键词:中国英语 中国式英语 中国文化 发展 意义

文章编号 DOI:10.3969/j.issn.1003-2738(x).2011.03.125

一、中国英语与中式英语的区别

中国英语是中国人在中国本土上使用的、以标准英语为核心、具有中国特点的英语,它是英语的一种变体。

中国式英语(Chinese English or Chinglish)是指中国英语学习者与使用者由于受母语的干扰和影响,硬套汉语规则和习惯,在英语交际中出现的合规范或不合英语文化习惯的畸形英语。中式英语带有明显的个体特征,这主要是由学习者个体的语言能力欠缺所引起的。像中式英语中的词汇冗余、搭配不当、滥用副词等现象,除了母语的负迁移作用以外,与个人的语言能力欠缺不无密切的关系。随着学习者语言能力的不断提高,语言实践的不断丰富,中式英语的现象将逐渐减少直至消亡。

二、中国英语的存在势不可挡

中国英语和中式英语都是受到母语负迁移的影响。母语对第二语言或外语的习得所产生的影响,语言学上称之为语言的迁移作用或影响。第二语言习得理论认为,语言的迁移分为正迁移和负迁移。对第二语言习得起促进、推动作用的正迁移,而当母语与第二语言的某些特点相迥异时,学习者若借助于母语的一些规则作为拐杖,则出现负迁移现象。由于汉语属于汉藏语系,而英语属于印欧语系,两者分属两种不同的语系,二者之间的差异远远多于它们的相同之处,母语的负迁移现象就成了必然。

英汉两种语言中的词汇并不是完全对应的,汉语中许多词汇特别是中国文化中特有的事物在英语中找不到对应的词,如“太极”、“气功”、“孔子”、“武术”等。所以,无论是美国英语、英国英语、加拿大英语还是其他任何一个国家的英语都没有能力能够生动准确地表达具有中国文化背景和特点的事物。为了促进对外交流的发展,为了让西方人更多地了解中国文化,我们不得不采取音译、意译等手段使这些词语进入言语交际,从而产生了具有中国特色的中国英语。再加上汉英两种语言在发音、语法方面的不同,中国英语不可避免地形成了英语的一种变体,但这是中国英语学习者所共有的一些特征,是有一定极限的,在交际方面并不会造成困难和障碍。中国英语很好地表现了中国文化背景和特点,也能够充分满足人们日常生活中用英语交流及对外文化交流的需要。

三、中国英语蕴含着深厚的中国文化

交际中两种语言的交流可以说很大程度上就是文化的交流,中国英语本身就具有其独特的中国文化特色,它表达的是中国特有的事物,而这些事物在原标准英语中还未找到现成的对应表述形式。中国英语的文化特点主要表现在词汇、语音、语法和语篇、表达等方面。

在词汇或短语方面,中国英语主要通过音译、意译的手段从汉语中已经大量引入并且还可以根据需要随时引入表现中国特



有的事物的词汇,这一方面是中国英语最为突出的特色。据统计,进入英语标准词典和其他工具书的汉语借词(Chinese borrowing)有上万个,这些汉语借词已经在英美国家被广泛使用,融入了英语词汇当中。通过音译引入的词汇如表示武术类的阴阳(YinYang),功夫(Kungfu)等等;表示茶叶的乌龙(oolong),铁观音(twankay)等等;表示食物的豆腐(tofu),荔枝(litchi)等等。

通过意译引进的中国特有词语一般是通过翻译手段借用英语表达方式。如具有历史文化特色的词汇:儒家思想(Confucianism),五经(Five Classics),文化大革命(Cultural Revolution),中草药(hineseherbalmedicine)等;反映中国时代变化的词汇:两个文明(Twocivilization),一个中国政策(OneChinapolicy),铁饭碗(Oronricebowl),流动人口(lfloatingpopulation),菜篮子工程(vegetablebasketproject),经济特[-(Speciaeconomiczone),一国两制(Onecountry,twosystems)等等。这些词汇不但不会影响对外交际,还会使外国人耳目一新,对中国的文化有更为深入的了解,同时也丰富了英语的表达方式。

中国人的语音、语调同英语本族语者的语音、语调总是存在差异。汉语有四个声调,而英语中没有声调的区别,只存在单词的重音和句子语调的区别。在重音、音渡、弱化、同化和连读方面,对于中国人是难点,即使是受过良好教育的英语使用者的发音也很难达到本土的英语使用者的水平,更不用说普通的中国英语使用者。以中国国际广播电视台和中央电视台国际频道为例,播音员或主持人也不可避免地存在着重读冠词、介词和连词,缺少同化和连读等现象。这种语音上的差异一般不影响正常的对外交际。

语法方面的特点,首先是句式的英美用法并用,如:Haveyou...?和Doyouhave...?其次,中国英语习惯把修饰语前置,例如把状语放在动词之前,定语放在被修饰词之前,所以中国英语单句偏多,句法结构也比较简单。此外,中国人的时空顺序是从大到小,英语民族是从小到大,所以汉语和英语表达时间和地点的方式正好相反,这一点在中国英语上也体现出来。

总之,我们要改变过分强调标准英语的观念,我们不应该再把国际英语(international English)等同于英国英语或美国英语,而应该充分认识到英语的多样性。只要有国际交流存在,表述中国特有事物的英语就必不可少,中国英语也就自然成为世界英语中的一部分,我们甚至可以说它实际上是对不断发展变化的标准英语的补充。我们也应该努力提高中国英语的地位,以此弘扬中国文化,促进对外交流。正确地用中国英语进行交流,是我们每个英语学习者能做到的,每一个英语学习者都有责任将富有我们民族特色的中国英语发扬光大。

浅析英语教学与文化背景渗透

■ 河南省伊川高中 张龙涛 河南 伊川 471300

摘要:英语教学不仅仅是语言教学,更是引导学生对英语所牵涉到的整个文化体系进行学习和认知的过程。文化背景知识是培养阅读素质的重要基础,学习英语知识,掌握英语技能,提高英语运用能力与熟悉英美文化背景知识密不可分。

关键词:英语教学 文化背景 重要基础

文章编号 DOI: 10.3969/j.issn.1003-2738(x).2011.03.126

一、在英语教学中进行文化背景教育的意义

1、英语教学是一种文化教学。依笔者浅见,学一门外语,就是学一种文化,学英语更是。当然语言就是文化的一个组成部分,但笔者在这里意在强调绝不能把语言当成独立的个体来学,而是要将语言融入具有多重构建的整个文化体系中来学习和掌握,换言之,就是要将英语教学当成一种文化教育。

《新英语课程标准》指出,语言有丰富的文化内涵。在外语教学中,文化是指所学语言国家的历史地理、风土人情、传统习俗、生活方式、文学艺术、行为规范、价值观念等。接触和了解英语国家文化有益于对英语的理解和使用,有益于加深对本国文化的理解与认识,有益于世界意识。

2、社会生活的信息化和经济的全球化,使英语的重要性日益突出。英语课程的学习,既是学生通过英语学习和实践活动,逐步掌握英语知识和技能,提高语言实际运用能力的过程,又是他们磨砺意志、陶冶情操,拓展视野,丰富生活经历,开发思维能力,发展个性和提高人文素养的过程。任何一种语言的功能都是用于交际的,这一点大相通的,英语对我们来说是外语,了解一个国家的风土人情和文化背景是进行正确交际的关键,因此,英语课堂教学渗透英语背景知识既是大纲的要求,也具有现实意义和交际动能。

3、英语教学可以用来作道德教育的先行者。教师传授知识,培养学生能力的同时,还应注重对学生进行人文精神的熏陶。英语教学要从以知识积累为取向,转向以促进培养学生的语言素养为要旨,包括学生的思想品德素养,人文素养,意志品德和学习习惯,学习态度,学习方法等;应不囿于教材,跳出教材,让学生多角度多渠道,全方位地积累文化知识,直接或间接获取生活经验及情感体验,从而于无形中提高了学生的人生涵养。

二、在教学中加强对文化背景的渗透

1. 运用任务型教学,创造性地完成某项任务。在现阶段我们中学英语教学水平还比较落后,在教学中重语言知识的传授,轻实际语言能力的培养仍十分突出,这是造成英语教学质量不高的重要原因之一。众所周知,学习语言的最终目的是运用语言顺利完成跨文化交流的任务,作为一名英语教师应尽可能为学生提供运用语言的机会,而不是让学生做机械的语法练习,从而使他们在一定情景中运用所学的语言知识创造性地完成某项任务。

2. 教师和学生话语层次上认知、区分中外文化背景的差异,正确使用语言,鼓励学生使用交际策略。教师除了教会学生掌握常用的词汇和句型之外,还要让学生了解一些英语为母语的人的生活方式和文化背景。比如,当有人夸奖你某事做得好时,按照中国的语言习惯会说:“我做得不好。”以示谦虚。又如,你今天穿了一件很漂亮的衣服,人们会说:你今天很漂亮。You look very beautiful today. 你会按我国的传统习惯说:没什么。而按照英、美人的习惯,则应说:Thank you. 或 Thank you for your

compliment. 以表示欣赏和感谢对方的赞美。

我们在路上遇到了熟人。为了表示礼貌,我们经常要问:“您去哪儿?”如果在中午,就要问一声:“您吃了饭吗?”但是如果我们在路上遇到一位以英语为母语的人,我们如果问他 Where are you going? 他会很不高兴,认为你在干涉他的私人生活。他们习惯说:What a lovely day, isn't it? 如果你问他 Have you had your lunch? 他会认为你要请他吃午饭。

3、向学生介绍文化背景知识也是提高学习兴趣和语言能力的好方法。除了语言本身所承载的文化涵义外,西方国家的风俗习惯,人们的生活方式,宗教信仰,思维方式等等都有着深厚的文化背景和底蕴。因此,在英语教学中还要适时地向学生介绍文化背景知识。如:在中国称中年以上的人为“老”,是尊敬的表示,可在西方,“老”却意味着衰朽残年,去日无多,因此西方人都忌讳“老”,都不服“老”。有位导游讲过这样一件事:在一次带队旅游中,我们的这位导游看到一位美国老太在艰难地爬山时,便上前去搀扶她,却遭到了老人的拒绝。为什么会发生这种事呢?因为在美国这样一个老人普遍得不到尊重的社会里,老人们养成了不服老,坚持独立的习惯。所以美国的老人都不喜欢别人称其为老人(elderly people),在美国都用“年长的公民”(senior citizens)这一委婉语来指代老人。

我国中学英语教学长期以来都着重语言形式的学习,比较忽视不同的文化对交际作用的负影响。进入八十年代,随着我国对外交往与民族接触的日益迫切的需要,英语教学要重视交际能力的培养和随之而来的要求对其所属文化有所了解的呼声越来越高。语言是文化的载体,学习语言不可避免地接触到与之有关的文化。人教社新教材的编者们在这方面做了有益的安排:涉及文化介绍的课文和日常生活的会话题材比统编旧教材增加了一些。这表明:通过日常教学要使了解英语国家的文化背景和社会风貌是英语课特有的一个层面。

因此,在中学英语教学中,教师应努力培养学生的文化习得意识,使文化规范的教学与语言技能的培养同步进行。激发用英语进行交际的强烈欲望;培养学生对英语语音、词汇、语法以及语句、语篇的注意力、观察力和记忆,能主动积极地学习,保持旺盛的求知欲。培养学生对英语语法结构、文学作品和语言逻辑问题的思维能力和想象力;培养英语学习的正确动机、浓厚兴趣和坚毅的意志。英语学习如在比较中进行,定会取得事半功倍的效果。中西文化差异的比较不仅有利于学生增强对交际文化的敏感性,而且对更好的了解中华民族文化是有裨益的。

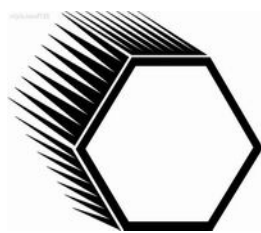

浅谈如何在教学中激发学生学习物理的兴趣

■ 洛阳市三十中 徐留现 河南 洛阳 471000

摘要:物理课堂的教学是实施素质教育的一个主要渠道和有效手段,首要的是让学生对物理感兴趣。爱因斯坦把兴趣称为最好的老师,杨振宁也说过:成功的真正秘诀是兴趣,因此,激发学生的学习兴趣、养成他们爱学物理的好习惯,对发展学生的智力和能力、学好物理可以产生定向推动和激励作用。

关键词:物理教学 实施素质教育 激发兴趣

文章编号 DOI:10.3969/j.issn.1003-2738(x).2011.03.127

物理课堂的教学是实施素质教育的一个主要渠道和有效手段,首要的是让学生对物理感兴趣。爱因斯坦把兴趣称为最好的老师,杨振宁也说过:成功的真正秘诀是兴趣,因此,激发学生的学习兴趣、养成他们爱学物理的好习惯,对发展学生的智力和能力、学好物理可以产生定向推动和激励作用。如何在物理教学中激发学习兴趣,我认为可以从以下几个方面入手来培养学生对物理的兴趣。

一、教学中充分联系生活实际,激发学习兴趣

学生在日常生活中,观察和接触过很多物理现象或可以应用物理知识解释的例子,这些都是很好的无形教学资源。恰当利用学生已有的生活经验和生活现象,极大程度调动学生学习热情,为良好的物理教学创设环境。教师在教学中要充分联系生活,让学生从生活中感受物理这门学科的趣味性、科学性、独特性,这样能激发学生学习物理的兴趣。例如:在讲物态变化这一节的时候,教师可以从生活中出现的各种天气如雨、雪、雾、雹来激发学生学习兴趣。切合实际,学生必然会提出疑问,何时形成雨、雪、雾、雹等天气?它们的形成需要什么条件?再如,讲浮力时,教师可联系“泰坦尼克号”船撞上冰山后,为什么会下沉?物体的下沉,满足什么条件?这就能激发学生学习物理的兴趣。有了兴趣,学习起来就能很愉快的、轻松的接受新知识,并且能灵活的运用新知解决实际问题。

二、以具有感染力的教学语言融洽师生关系,激发学生兴趣

教育家赞可夫说:“我们要努力使学习充满无拘无束的气氛,使学生和教师在课堂上能够自由的呼吸,如果不能造就这样的好教学气氛,那任何一种教学方法都不可能发挥作用。”作为教师,如何营造这样良好的教学气氛,关键要和学生建立良好的关系。

教师要尊重学生的人格,善待每个学生,尤其是班级后进生,他们需要教师更多的关心、帮助、鼓励、理解。学生会由喜欢老师到喜欢他所教的学科,对他所教的知识充满了兴趣。作为教师,在教学过程中,教师还要注意师德形象,注意使用诙谐的语言。生动而幽默的物理课,既能活跃课堂气氛,又能让学生在轻松愉快的环境中充分的理解、接收新知识。例如:在讲解固体、液体、气体分子状态的时候,由于分子很小,肉眼不能看见,学生无法体会分子地运动状态,教师可以打个比喻:把班上的每位学生比作分子,上课时学生不能随意走动,只能在自己的位子上做一些细微的动作,这种状态和固体的分子运动情形相似;课间,学生活动的范围增大,但还受限制,这种情况好比液体分子;放学后,每位学生都可以回家,他们活动的范围基本上无拘束,这如气体分子的运动状态。通过这个比喻,学生很形象、直观的认识,理解了固、液、气三种状态下分子的运动状况。

三、充分利用物理实验,激发学生学习物理的兴趣

物理是一门以观察和实验为基础的科学。实验教学是物理知识教学的基础,规范的实验操作,最终的实验现象能代替教师

的语言。因此教师要充分利用物理实验直观、生动有趣、形象真实的特点来激发学生学习物理的兴趣。例如:在讲水的沸腾规律时,要求做烧水的演示实验。尽管烧水这件事在家经常做,但学生可能未认真的观察过水烧开后后气泡的变化情况,未体验过水烧开后水温是否变化,因此教师一定要做这个演示实验。对于演示实验,有时还不能满足初中生好奇心和求知欲,他们更喜欢亲自动手实验,他们的这种喜欢做物理实验的表现,更能说明对物理产生了浓厚的学习兴趣。对于学生实验,教师一定要加强,要求人人动手,让学生从做实验中体验学习的乐趣,从而唤起他们学习的主动性,特别对那些偏重在实践中学习的学生,在实验课中他们更能充分发挥想象力,进行一些创造性的尝试,因而也更容易由对物理实验感兴趣进而发展成为对物理学感兴趣。

四、应用现代教学设施,激发兴趣

随着计算机及其网络的应用普及化,各类计算机辅助软件和自制教学课件应成为教师教学的得力工具。如讲《光的直线传播》一节时播放日食和月食形成过程的课件,在讲浮力的应用时播放热气球和潜水艇的工作过程的动画课件,能使让学生在轻松愉快的氛围中接受新知识,大大激发了学生学习的兴趣。

五、给予学生适当的激励,能激发学习物理的兴趣

德国教育家第斯多惠说过“教学的艺术不在于传授本领,在于激励,唤醒,鼓舞。”学习兴趣是学生学习中动机中最活跃、最现实并带有强烈情感色彩的因素,是推动学生学习最实际的内部动力。

此外在学习中我还认真的找出学生的闪光点,哪怕是很微小的一点我也会给予他们适当的鼓励,从不吝啬。激励是学生学习的催化剂,只有始终坚持激发和培养学生的学习兴趣,才能激发学生的求知欲,以产生学习的内在动力,提高教学效果。

教学实践表明:“浓厚的兴趣能弥补智能的不足,持久的兴趣会导致发明创造”。作为一名初中物理教师,要以新课程物理教学理念为指导,通过各种有效途径,充分发挥其魅力,激发学生对物理科学持久性的学习兴趣,促进学生在快乐中学好物理。促使学生最终成为合格的高素质人才。



中学语文课文教学的思考

■ 太康县城关镇回族中学 申亚君 河南 太康 475400

摘要:当前中学语文教学中最突出、最普遍的现象就是教学内容的空泛化和纯知识化。课文教学的核心是语言教学,抓住了语言,就抓住了课文教学的核心。

关键词:语文教学 教学核心 抓住语言

文章编号 DOI:10.3969/j.issn.1003-2738(x).2011.03.128

一、课文教学“教什么”

这是针对教学内容而言的。“教什么”的问题是教学内容的最基本、最核心的问题,这个问题解决得好坏,直接影响到教学效率的高低。

在这个问题上,当前中学语文教学中最突出、最普遍的现象就是教学内容的空泛化和纯知识化。所谓“空泛化”,就是教师讲授一篇课文,无论是滔滔不绝地“分析”,还是狂轰滥炸地“提问”,教学的着重点都放在对课文内容的理解上。什么划分结构、归纳段意、总结中心思想及写作特点等,这些看起来好像很有条理,而实际上没有体现出语文的“特色”来,课上得很空。而这些属于课文内容(即文章“写了什么”)方面的知识,学生只要认真读一两遍课文基本上都能把握。该教的教师不教,学生自己能解决的教师却不厌其烦,教师条分缕析,讲得口干舌燥,做的是无用功,学生呆若听书,恍坠五里烟云,过后只留梗概。一个又一个宝贵的45分钟,就这样白白地耗费掉。语文课堂教学中的无效劳动就集中体现在这一点上。所谓“纯知识化”,就是教师在讲课文时,眼光聚焦在“这是什么”的层面上,如“这个字”怎样读音,“这个词”怎样解释,“这篇文章”分几段,每段是什么意思,中心思想是什么,运用了什么修辞方法,等等,内容繁多,面面俱到,一篇课文恨不得放到嘴里先嚼个稀烂,然后再吐出来一口一口地喂给学生,把语文课上成“告知”课,学生只须记住就是了。

所以导致上述现象的存在,就是相当数量的教师片面地认为课文教学的目的就是让学生理解课文内容,记住文中字、词等知识。应该说,这是课文教学的一个任务,但绝不是惟一的任务,更不是终极目标。

那么,课文教学究竟应该教什么呢?一句话:教语言。

课文教学的核心是语言教学,抓住了语言,就抓住了课文教学的核心。语言知识包括:标点知识、语音知识、文字知识、词汇知识、语法知识、修辞知识、逻辑知识和文体知识等方面的基本知识。课文教学中不仅仅要学习、掌握这些“死”的知识,更重要的是要学习作者是如何灵活巧妙地运用这些“死”知识来表情达意的。

二、课文教学“怎样教”

这是针对教学方法而讲的。人们常说,教学是一门科学,也是一门艺术。称其为“科学”,我们就要探求其规律。按规律施教,教学就顺畅,效率就高,反之,教学就滞塞,自然就达不到目的;称其为“艺术”,我们就要讲究方法。教法得当,效率就高,教法不当,效率就低。

当前,在教学方法上存在的问题就是教不得法。主要表现在四个方面。一是教不到位。一些教师在课文教学中只注重字词知识教学和内容的理解,而不注重品味语言的运用之妙和表情达意的功能。二是教法僵化。就是用一种教学模式去应付各种体裁的课文,不能因文定法,教学模式化,课上得很死。三是以讲为主。一些教师在课堂上主宰地位毫不动摇,以讲为主,全面灌输。特别是在分析课文时,总跳不出“分析”的框架,局限于深入理解这个层面,抓住课文中的重点语句,总想分析出其微言大义来。有时为了追求课堂上的表面活跃,大量的提问充斥课堂,满堂讲、

满堂问、串讲串问,把语文课上成问答课。四是题海战术。现在的学生,除了极少的上课时间,大部分时间都被“考试”“训练”给占满了。什么“课课练”“单元练”“月月考”“期中考试”“期末考”,毕业年级还有不止一次的“模拟考”,等等。学生整日里泡在“题海”中而不能自拔,而考试时最感头疼的还是不会阅读分析。这除了试题本身的因素外,也从另一个方面证明了题海战术的不灵验。

教学方法上存在的这些问题,究其原因,说到底,还是对课文教学的认识上的偏差所致。我们现在的语文教师,学历都已达标,他们的工作热情非常高,工作也很努力。他们缺的不是文化知识和专业知识,他们缺的是符合规律而又行之有效的教学方法和教学技能。而方法的获取和技能的形成,除了实践的积累和刻意的磨炼外,在很大程度上受思想观念的影响和支配。思想观念上的偏差必然导致行为做法上的走样,所以,要解决课文教学“怎样教”的问题,正确认识课文教学的目的、任务就显得尤为重要。

在这个问题上,请看看教育专家是怎样论述的。

吕叔湘先生说:“如果要追问两者(指讲解和练习)之间的关系,恐怕只能说是讲为练服务,不能说是练为讲服务。”张志公先生也曾提出:“语言是个工具,掌握工具要靠练,练才能熟,熟能生巧。”这几位教育大家的说法虽然不同,但其基本点是一致的,那就是,都主张语文教学必须进行语言训练。他们的教育思想完全符合中学语文教学的性质,是符合实际的,因而是科学的。

谈到课文教学“怎样教”的问题,还必须解决一个认识问题,即教师的作用和地位问题。教师在教学中究竟处于什么地位?人们从不同的角度,作出不同的回答。有人说教师应该是“导演”,有人说教师应该是“教练”……其实,教师就应该是“教师”。近些年,有一种怪现象,就是人们都不愿提“教”字,似乎一提“教”,就背离了素质教育的要求,不合时宜了。我们说,教师就是教“学”之师,古时如此,现在如此,将来也必定如此,我们完全可以理直气壮地这样说。因为学生毕竟是“学”生,如果学生天生就会学,又何必用教师来教?如果没有教师有效的教,又哪有学生自主的学?教与学本来就是一个问题的两个方面。教师就是教“学”之师,教学,就是“教”学生学,这个道理是再简单不过的了。明白了这个道理,我们就不用回避“教”了。

三、那么,应该怎样教呢?

语文课的课文教学,一要深入课文内部,登堂入室,不能只在庭院徘徊,这是课文教学的正确途径;二要抓住表现力强的语言因素,这是课文教学的核心所在;三要强化语言的训练,通过删减、增补、替换、改动、串动,进行比较、辨析、品味,积累语言材料,培养学生听说读写的语文能力和良好的语文学习习惯,这是课文教学最常用的而又行之有效的方法。

以上谈了课文教学应该“教什么”和“怎样教”的问题。在实际教学中,二者不是独立地运用,而是统一在一个教学过程中。只要我们走出课文内容分析的误区,摆脱纯知识教学的束缚,深入课文内部,抓住语言这个根本,强化语言品味训练,语文课才能讲出语文“味”来,语文教学效率才能有望得到提高。

以宋史为例谈历史教学中的“辩论题”

■ 济源市轵城镇实验中学 李兴哲 河南 济源 454450

摘要:运用“辩论题”进行是非之辩,可以充分展示当代中学生的精神风貌,反映当代中学生对历史知识的学习、运用的能力,较好的形成情感态度价值观。本人试以人教版《中国历史》七年级下册第二单元为例,谈谈“讨论题”的设置与教学。

关键词:历史教学 设置“辩论题” 培养创新精神

文章编号 DOI:10.3969/j.issn.1003-2738(x).2011.03.129

“对于一件事或一种人,有相反两种看法,便出来相反两种议论。”历史教学中设置“辩论题”,是历史新课程鼓励探究式学习的基本理念的体现。它强调学生的体验、探究、实践在历史教学活动中的重要性,注重培养创新精神,使历史学习成为学生获得积极、愉快、成功体验的过程。运用“辩论题”进行是非之辩,可以充分展示当代中学生的精神风貌,反映当代中学生对历史知识的学习、运用的能力,较好的形成情感态度价值观。本人试以人教版《中国历史》七年级下册第二单元为例,谈谈“讨论题”的设置与教学。

第二单元谈的宋元时期的历史,其中大部分是宋代政权更替和社会、经济、文化等内容。

在《辽、宋、夏的和战》这部分内容中,教材先给出两段对话,亮出两种看法。一种观点是,“史书记载,澶渊之盟以后,双方在边境地区开展贸易,宋用丝织品、稻米、茶叶等,换取辽的羊、马、骆驼等。我认为宋辽达成澶渊之盟是好事。”另一种观点是,“澶渊之盟规定宋要给辽岁币,每年银10万两,绢20万匹,这些都要由宋朝的百姓负担。我认为澶渊之盟对宋朝是屈辱的,对宋朝的百姓也很不利。”然后教材提出“动脑筋”题目“对澶渊之盟应当怎样评价?他们谁说的对?你怎么看?”

诚然,随着时代的发展,历史研究也在不断深入,新的发现、新的观点不断出现,关于澶渊之盟,“是好事”与“是屈辱的”,就是适例。曾有“是好事”论者算了一笔账,澶渊之盟后,北宋每年给辽国缴纳的“岁币”,按当时北宋人口,平均每人分摊四个铜板,等于一个烧饼钱。每人每年少吃一个烧饼,天下就可以太平无事了,这怎么不“是好事”呢?

对于年龄较小的七年级学生来说,在进行这样的辩论中,如何做到“不畏浮云遮望眼”是至关重要的。教师对教材不能人云亦云,对于学生的见解的评价不能搞“半斤八两”。教师要有“主心骨”,对于中国历史的谈论,不能离开维护国家统一和领土完整这条最基本的底线。首先要使学生明白,辽、夏和宋一样,都是中国的领土,不能只把宋当做中国的领土。正所谓“民族政权并立的时代”。在此基础上,要搞综合性评价,不能搞单项选择。首要标志是国家统一而且强大,其次要看整治是否昌明、经济文化是否繁荣、民族关系是否和睦、人民是否安居等等,这样一个朝代综合得分最优者才能称为“盛世”。历史教师还要引导学生参考甚至吸收千百年来中国老百姓的评定,这也是历史的评定、时间的评定,不要忘了老祖宗,抛开当时的历史,根据“想当然”下结论。如果肯定澶渊之盟“是好事”,那么,宋朝在军事上的软弱无能,向辽、金割地纳款,称臣称侄,岂不成了“优点”?往前推之,汉武帝大举反击匈奴岂不成了“缺点”?按照那种“烧饼换和平”的逻辑,中国自鸦片战争以来的近代史岂不都得重写?当代中学生的精神品格和明辨是非的能力不能跌落在宋人之下,须知辛弃疾“醉里挑灯看剑,梦回吹角连营”;须记陆游临终嘱托“王师北定中原日,家祭毋忘告乃翁”;须诵李清照满腔悲愤的心声“生当作人杰,死亦为鬼雄;至今思项羽,不肯过江东!”

宋朝在军事上屡战屡败,直至灭亡,但经济繁荣,文化灿烂,

给人以双重启迪。在“经济重心的南移”一课后,教材设置辩论题,“南方经济的发展,对江南的开发是件好事。”“不一定。南方经济的发展,使江南人口增加增加,造成环境污染;砍伐山林,破坏江南的植被,对江南的开发没有什么好处。”教材要求思考判断“他们谁说的对?为什么?”我们要引导学生用历史唯物主义的观点看问题,既接受军事领域屡战屡败的惨痛教训,又学习经济文化领域取得成功的宝贵经验。学好这一课,也为后文的学习打下基础。

例如人教版《世界历史》九年级上册《中古欧洲社会》一课就有一道“辩论题”,某同学说“我国宋代的城市比西欧同时期的城市规模大得多,热闹得多,市民阶层也庞大的多,所以更为先进。”另一位同学也谈了自己对西欧的认识,教材要求分析“他们俩谁说的更有道理?”不可否认,宋朝在经济文化上的骄人成就,可以增强学生的自信心和自豪感,我们不能只看一面,不看另一面。宋朝在军事上的屡战屡败,也刺激了学生的民族自尊心。我们进行这一单元的教学,学生对宋朝的一些帝王们“哀其不幸,怒其不争”,不是希望他们去“扩张”,而是希望他们不当“败家子”,把祖先开拓的中国固有疆域收复、守住、实现国家统一。

历史教学的辩论题,不一定局限于教材已经设置的,我们要用教材教,实现教材的二度开发,既可以联系现实社会设置辩论题,也可以根据学生需求让他们自行设置。

最近几年,西方学者、媒体等热衷于拿中国说事,大到涉藏、涉疆、奥运,小到棉纺、家电等。仍以与本单元教学有关的事例来说。英国历史学家汤因比说:“如果让我选择,我愿意活在中国的宋朝。”美国人罗兹·墨菲也说,宋朝是“中国的黄金时代”。一时间,热捧宋朝之风骤起。墨菲的结论是:“宋王朝明智地专心于长城以南汉族中国人居留的高生产力核心地域,甚至用礼物签订一项停战协定,承认异族对今北京地区的控制,用类似协定让另一个异族控制西北干旱的甘肃。这些协定并不造成实质损失。”“奇文共欣赏,疑义相与析”,我们可以以这种言论设置辩论题,让学生分析,从而认清其险恶用心,用反面教材激励当代中学生加强民族团结,维护祖国统一。同时,这类活动本身也使学生明白一个道理,无知是滋生偏见的土壤,而了解历史才是治疗偏见的良药。我们要警惕西方人误读中国历史造成错误和负面影响,不要盲目地被诱发出民族虚荣心。

历史教学中,教师应通过创设多种适宜的辩论活动引导学生勤于思考,对历史问题进行质疑和反思,从不同的视角探究事物发生的原因、影响和联系。要帮助学生在发现问题的基础上,收集并运用相关的信息,清楚地阐释自己的观点和看法,自己得出结论。同时还要鼓励学生依据历史教材,多角度思维,大胆提出有价值的创见。从某种程度上说,辩论是一门包括语言、技能、知识、观点等的综合性学问,是集品德修养、文化积累、知识结构、逻辑思维、心理素质等于一体的较高水平的智力活动。历史学科教师也需要在这些方面对学生加以指导。

篮球比赛防守假动作技术的运用研究

■ 河南省工业设计学校 刘虹 河南 郑州 45002

摘要: 本文通过文献资料法和归纳总结法对篮球假动作技术的运用与研究。随着篮球防守战术发展要求个人防守更具有实效性和针对性,防守中假动作的运用丰富和增强了个人防守动作和能力,使防守更具有攻击性和威力更具有效果。

关键词: 篮球比赛 假动作 防守 运用

文章编号 DOI:10.3969/j.issn.1003-2738(x).2011.03.130

随着篮球防守战术的发展,要求个人防守更具有实效性和针对性,防守中假动作的运用丰富和增强了个人防守动作和能力,使防守更具攻击性和威力更有效。目前,普遍重视进攻假动作的训练与运用,而忽略了防守假动作的训练,实际上在防守中,假动作运用得好,能完善个人防守技术,增强防守的威力,起到事半功倍的作用,使防守更具有实效性和针对性。攻与守是一对矛盾,在进攻中有假动作技术的运用,那么在防守中同样有假动作技术的运用。

一、防守中假动作运用应具备的条件

(一)要强化防守意识(二)要有清醒的头脑和胆量(三)要有较强的预测与判断能力(四)要有良好的专项身体素质

二、防无球队员假动作的运用

在比赛中,防守队员绝大部分时间是防无球队员,多数情况下无球队员的移动是组成进攻配合的关键,要提高防守的主动性、攻击性,有效地制止对手有配合的进攻,必须提高防守无球队员的技能,在遵循防守无球队员原则的基础上,适当运用一些假动作,也可收到很好的效果。重点注意处理好以下几个方面:(一)忽前忽后防内线;(二)虚虚实实防外线;(三)战术破坏防强侧;(四)松中有位防弱侧。

三、防持球队员假动作的运用

为了有效地控制对方的进攻,一旦对手接到球,防守者要及时调整与对手的位置和距离,尽力干扰和破坏其投篮,堵截其运球突破,封锁其助攻传球,并积极地抢、打、断球以争取控制球权,为此,恰当地运用一些防守假动作,将获得很好的效果。

(一)位置变化阻击突破。位置变化阻击是有意放一个方向,再突然防守这个方向。如防底线突破,开始先防底线,站立于罚球区分位线的地方,给进攻者一个错觉,似乎底线可以通过,待持球者从底线突破时,立即快速移动堵死底线,这样可以阻止持球者运球突破,甚至会造成进攻者带球撞人,达到争夺控制球权的目的,但是这一动作只限防底线突破时采用效果最佳,其他区域的防突破,一定要与配合进行关门防守才能采用这一防守假动作。

(二)欲擒故纵防传球。防守传球时要根据其位置和视线判断其传球意图,并积极阻挠,迫使传球者不能准确、顺利地传球,如在封断球时,故意把手放在腰的位置上,给传球者可以通过头上传球的错觉,待持球者从头上传球时,再突然伸出双臂把球断下,或者是防守者故意严密防守一侧,放松另一侧的防守,待持球者从这侧传球时,突然窜出断球,从而达到夺球反攻的目的。

(三)诱人陷防运球。防运球时应遵循两条原则:一是堵中路迫其向边、角运球。二是堵强手迫使其用弱手运球。因此在防守运球队员时,防守者应将视线集中在对手运球的手和球上,以身躯对着球的地点,同时干扰其运球,迫使其用弱手运球,放松

进入夹击区的防守路线,诱对手进入夹击点,达到在夹击区形成以多防少,伺机抢断获取球权之目的。

(四)加压防守防投篮。当攻方处于篮圈六米范围内接到球时,威胁很大,他可以直接投篮,也可以伺机突破和传球,因此,在防投篮时,要视其投篮的特点和习惯,熟悉对手投篮的习惯动作,积极抢占对手的投篮区,封锁其投篮点,在近球区加压防守破坏对手的投篮习惯动作,逼使对手离开他的投篮区和采用不习惯的动作投篮,以取得最佳的防守效果。

四、训练提高运用假动作的意识

篮球训练和比赛中,常常可以看到移动很积极总是接不到球,持球突破或运球总是不能突破对方,投篮总是遭盖帽。出现这些情况都是防守队员在处理紧急万变的进攻情况时运用假动作合理有效的证明。

五、提高运用假动作的逼真性

篮球比赛和训练中要注意提高运用假动作的质量,让假动作效果更好,成功率更高,要达到这些要求,必须加强如下凡方面的训练:做假动作的速率要尽量慢一些;做假动作的幅度一定要大;结合眼神来完成假动作;假动作完成后,动作衔接一定要快;保持自己身体重心的稳定性。

六、真假动作要结合

防守持球队员要达到限制持球队员行动的目的,除了要掌握熟练的防守技术动作外,还必须配合以策略行动才能实现所谓掌握熟练的技术动作是指运动员在防守过程中能根据持球队员的不同情况熟练地运用相应的技术动作,而策略行动是指运动员在防守中为了实现某一目的而采用的假动作,以隐蔽自己的真正意图,在运用假动作过程中必须真假结合,真中有假、假中有真、真真假假、假假真真使持球队员捉摸不到防守的真实意图。

七、结论

要使队员防守取得主动权和富有成效,在教学训练中必须重视和加强队员的战术意识培养,扩大队员视野范围,提高防守的预见性。在场上防守意识较强,有清醒的头脑和胆量,并具有预测和判断力的队员,都有强烈防守成功的愿望。在防守中随机应变真真假假有的放矢,迷惑对手,让对手感到头痛和不适应,使自己取得场上的主动权,同样能经常的断掉球、抢球,并造成进攻队员犯规。防守中运用假动作,可以赢得防守时间和空间上的主动,达到夺球反攻的目的。

参考文献:

- [1]张浩,《辽宁体育科技》2005,2
- [2]冈彭三鹰,《天津体育学院学报》2005,3
- [3]董伦红,《体育学刊》2005,3
- [4]丛向辉,《辽宁体育科技》2005,4
- [5]孙民治,《球类运动 篮球》2001,7,
- [6]特里茨、格伦茨,加里、米勒(美),王英(译)《女子篮球训练101例》

作者简介:刘虹,河南省工业设计学校体育教师,本科学历。研究方向:体育教育。

装潢艺术设计与中国文化的和谐统一

■ 许昌职业技术学院人文艺术教育系 李洋 河南 许昌 461000

摘要:装潢设计专业是一门实践性很强的学科,对于懂理论能实践的同仁来说体会更深。随着我国加入世贸组织以及全球经济一体化的不断推进,商品经济高速发展,商家及消费者对包装的各方面要求越来越高,如果没有深厚的民族文化根底,将成为竞争的弱势群体。

关键词:装潢艺术 理念 中国文化

文章编号 DOI: 10.3969/j.issn.1003-2738(x).2011.03.131

一、装潢艺术的设计理念

1、装潢艺术设计的实用性

装潢设计属于现代设计范畴。现代设计划分为产品设计、环境设计和视觉设计。而装潢设计在这三大类设计中均有其重要的位置。现代设计又与建筑艺术、园林艺术、工艺美术等,共同构成实用艺术。因此,实用性乃是其题中应有之义。这就要求装潢设计首先要充分注意到不同人对不同被装潢物的不同实际需求。从总体上说,建筑艺术的主要功能是避雨遮风,为人们提供舒适方便的室内空间场所。但不同的建筑类型,具有各自不同的使用目的,因而其具体实用性也就各不相同。例如,住宅楼的实用性主要是适宜人们日常的起居生活;剧院的实用性主要是保证观众充分欣赏演出。为了充分体现出装潢设计的实用性,就要力戒单纯片面地追险猎奇,防止浮华不实与奢侈浪费。

2、装潢艺术设计美观性

装潢设计之所以被称作“装饰艺术”,顾名思义,是以美观性作为重要审美特征的。但是,作为一条设计原则,美观性要服从、服务于实用性,要做到实用性与美观性的完美结合,以实用性作为美观性的前提与基础,而美观性反过来又增强实用性。例如室内装饰布置就愈来愈引起人们的关注,从地面装饰、墙壁装饰,到花样繁多的灯具、琳琅满目的床上用品,乃至窗帘、家具、摆设的壁挂、观赏工艺品等等,都日益普及,进入千家万户,紧连你我他。而且可以预见,随着我国社会经济的快速发展,这一趋势会更加明显。

装潢设计的美观性作为表现性空间艺术的重要审美特征,并不注重模仿客观事物的再现性,而是注重某种朦胧抽象的情调和意味,正如英国现代著名美学家克莱夫·贝尔所说:“这是一种有意味的形式。”也就是用色彩、线条、造型、图案等外部形式,来表达体现出一定的情绪、气氛、格调、意味。所谓“意味”,实际上就是一种朦胧宽泛的情绪或情感,也就是要表现出设计者的情感、风格和美学追求。

作为形式美,装潢设计的美观性,既包括色彩、线条、造型、图案等因素,又包括对称均衡、多样统一等形式法则。美观性既产生于形式美本身,又产生于形式美整体和各个部分之间的协调。需要特别注意的是,美观性的追求应与安全环保性相统一,绝不可以单纯为了美而危及到安全与环保。因此装潢设计者一是要牢固树立“安全与环保第一”的设计理念。

3、装潢艺术设计民族性

世界上一切国家、一切民族的一切艺术,都以本民族的民族性作为生命与灵魂。装潢设计作为一种艺术设计,当然也必须以民族性作为一条重要的设计原则。仅以园林设计为例,我国的园林就与西方园林和阿拉伯园林迥然不同。我国园林与文化传统密切相关,许多园林都取材于古代文化,引用神话传说,借鉴文化典故,诗化自然风光,追求“诗情画意”。例如杭州西湖风景区中,就有大型的亭榭、楼阁、寺庙、园林等 30 余处,为风景如画的

自然风光增光添彩。而其内部与外部的装潢设计,或楹联相对,或壁画相称,在色彩、布局诸方面,均具有鲜明的民族性特点。装潢设计的民族性,不是“为古而古”,而是“古为今用”。在这方面,有许多成功的典范,例如北京奥运会的“中国印”的图案设计,就是民族化的经典,也为装潢设计如何“古为今用”做出了表率。其中的篆刻艺术,为中国所独有,民族特色十分鲜明。而文字的人形的象形意义,又充满体育运动的特色。

二、中国文化对装潢艺术的影响

设计离不开庞大的哲学思想,离不开悠远的民族传统,离不开当今文化的发展。儒、释、道是中国传统文化的三大要素,每一个中国人所受的教育均以这三大要素为基础。倘若对这些基本思想缺乏深入了解,却试图透过设计来传递这种思想,那么这类设计作品将无任何价值可言。如香港著名设计师靳埭强的作品就具有庞大的东方哲学思想和浓厚的东方文化色彩。他的构图结构稳健、画面清丽,对于留白处理及和谐比例有着很深的造诣。作品色泽时而欢悦、时而雅致。立意隽永永充满禅机。

中国联通公司的标志设计,符合人们对吉祥如意的心理期待。标志中的“中国红”是蕴含着中国人几千年情结的颜色。无形中又增加了企业形象的亲和力,进一步拉近了与观者的距离;“同心结”图案中的四个方形有四通八达、事事如意之意,六个圆形有路路相通、处处顺畅之意;标志中的十个空穴则有圆圆满满、十全十美之意。无论对对称性还是偶数的讲究来说,该图案都洋溢着古老东方民族流传已久的吉祥气息。

中国邮政的标志,其基本元素是中国古写的“中”字,在此基础上,设计师根据我国古代“鸿雁传书”这一典故,将大雁飞行的动势融入标志的造型中。该标志以横与直的平行线为主构成,形与势互相结合、归纳变化,表达了中国邮政服务于千家万户的宗旨以及快捷、准确、安全、无处不达的企业形象。

对于当今世界的发展趋势,伴随着西方工业文明的思维方式和审美体制的逐步瓦解,经济文化发展的中心从西方向东方转移,已有学者预言 21 世纪将是亚洲的世纪,以儒家文化为基础的东方文化价值观重新焕发了新的生机,把握住历史的契机,站在新的高度对中国传统哲学观、美学观的再认识是中国设计走向世界的道路。我们只有将现代装潢设计与中国文化相结合,把握好中国文化的精神实质与内涵,才能让这种文化气韵在设计中很好地流露出来,才能在竞争中鹤立鸡群,才能让事业稳步发展。



用多元智能理论指导中职学校教学改革

■ 河南省财经学校 李文 河南 郑州 450052

文章编号 DOI: 10.3969/j.issn.1003-2738(x).2011.03.132

职业教育要“以服务为宗旨,以就业为导向,以能力为本位。”人的智力结构是多方面的,人人都有优势智能,中职学校教师要善于发现学生的优势智能,有意识的培养学生优势智能,科学设置课程目标,改革教学方式、评价体系。有针对地发展学生的智能,推动学生综合素质的提高。积极引导他们向相应的职业方向发展。运用多元智能理论做好中职教学改革势在必行。

一、改变目前中职课程目标的单一化,使中职课程目标多元化。

目前中职学校课程,几乎与普高课程一样,往往特别注重语言——言语智能与逻辑——数理智能,从而忽视了个体的其它强势智能。但众所周知,不同专业有不同的要求,智能开发的侧重点也不尽相同,如旅游专业在兼顾同时应侧重交往——交流智能;机械加工专业则侧重身体——动觉智能。所以中职课程目标应该多元化。

首先,职业教育首先是素质教育,它要以促进学生的全面发展、培养学生多元智能和谐发展为目的。因此发展学生多元智能以保证学生生存和发展的基本知识和能力结构是中职课程的基本目标。其次,职业教育是就业教育,这是它的本质特征。因此,中职课程改革应以促进学生就业所需智能的发展为重要价值取向和主要教育目的。反映在课程目标上,课程应该更加关注学生职业岗位能力,比如视觉——空间智能、身体——动觉智能、交往——交流智能等。第三,职业教育也是做人的教育。职业学校的绝大多数毕业生不是选择继续就读,而是直接进入社会就业。面对复杂多变的社会,做人和做事同样重要。因此在课程目标设置中,既要加强学生综合素质培养,又要突出职业技能训练,还要进行职业道德、敬业品质、创业精神、为人处世等情感、态度、价值观方面教育。

二、改变传统的“教师讲、学生听”的普高教学模式,使教学过程“情景化”、“活动化”。

传统中职课程的实施没有脱胎于普高教学模式,仍然是“黑板上开机器”、“教室里种稻田”、“教师讲、学生听”,教学犹如一潭死水。这既不切合中职教学实际,也未能体现多元智能理论教学思想,教学效率极为低下。

教学情景化、活动化,是指教学活动要建立在一定的情景中,让学生“动”起来,让课堂“活”起来,通过“做中学”“动中学”来实施课程。随着中职课程改革的不断深化,中职课程实施情景化、活动化已是大势所趋。

1、以“项目引领——任务驱动——活动实现”的项目教学。它的突出特点正是学习的“情境性”。一个完整的项目教学模式由五个教学阶段组成。第一步确立项目任务;第二步制定项目计划;第三步实施计划;第四步检查评估;第五步归档或结果应用。如服装专业按要求设计并制作某款礼服的教学。

2、模拟教学。模拟教学是学生获得感性职业知识和培养学生能力的一种重要形式。是教师根据实际教学需要,就某一专业或职业的一个环节或问题,设计一定的问题或场景,带领组织同学进行讨论或扮演一定的角色等,从而使学生获得职业知识,培养一定的职业能力和意识的教学活动。可分为:

A 沙龙式:是就某一问题或环节让同学们在课堂上充分讨论,自由发表意见,共同想像;使同学们充分发表自己的意见,相互启发共同提高;

B 戏剧式:教师设计一定的职业场景,要求同学们扮演一特

定的角色,进行职业演习,使同学们获得一定的职业感性认识。如:模拟推销、模拟谈判等。

3、现场教学。现场教学是指师生把课堂设置于车间、地头、店铺等工作现场而进行的教学活动。它的突出特点是校厂(场、店)合一,“学校即工厂(场、店)”“教室即车间(农场、店铺)”。如机械专业学生上车床加工某一产品的教学、旅游专业学生进景区当导游的教学。

三、改变单一的评价标准,使评价标准多样化,评价主体多元化。

1、评价标准多样化。首先评价内容多样化。传统中职课程评价的内容过于狭窄,主要集中对言语——语言智能和逻辑——数理智能发展情况的考查,以偏概全,不能反映出学生各方面发展的真实情况。多元智能理论启示我们,课程评价应立足于智能结构的各个方面去全面评价学生,综合考查学生各方面的发展情况。

其次评价方法多样化。传统中职课程采取标准化测试,以考试代替评价,把复杂的教育现象简单化、表面化,使教育的复杂性、学生发展的丰富性和生动活泼的个性往往湮灭于几个僵硬的数字,从而失去了课程评价真正的价值和意义,评价无法准确反映学生的各项智能发展水平。所以应当改变过去单一的考试评价方法,灵活运用多种评价工具和方法。即在不同的课程不同的时机选择不同的评价方法,以更加全面真实地反映学生的发展情况。如学习过程档案、现场考核评价日程表、作品(成果)展示等。

第三评价的主体多元化。传统课程评价“教师说了算”,评价主体单一。多元智能理论告诉我们,评价主体上要采用自我评价和他人评价相结合,重视自评的作用,加强各类评价主体之间的互动,使评价信息的来源更丰富、更客观,从而使评价结果更全面、更真实。因此,中职课程评价主体上要有教师、师傅、同学、本人,甚至还要有家长和其他相关人员共同参与评价。这样的评价也更有利于促进被评价者的自知—自省智能及交往—交流智能的发展。

在当今知识经济的时代,学子渴望成功,家长望子成龙,教师希望学生成功,这里讲的成功应该是多元的评价的结果。我们要以新的观念、新的视角去观察、认识、了解自己的子女、学生。要想取得成功,必须唤起和发展多元智能。再者,创新对一个国家和民族发展的意义越来越突出,培养创造型技能人才,成为世界教育的一个共同目标,而这场变革对教师工作的创造性提出了前所未有的要求。多元智能理论作为教育改革和教师全面发展的理念之一,已经越来越多地被我国教育工作者所认识。多元智能理论对于智力观、人才观、教学观、考试观(评价观)、学生观、课程观等都产生了极大的影响,在教育界尤其是在实际的教育教学改革中引起了强烈的反响。那么,作为教师应正确认识多元智能理论。科学借鉴多元智能理论关注学生本身的发展,进行教学改革,提高教育质量。

参考文献:

[1]吴志宏、邱庭瑾等:《多元智能:理论、方法与实践》[M],上海教育出版社,2004年。

[2]夏惠贤:《多元智力理论与个性化教学》[M],上海科技教育出版社,2003年。

中国英语与中国式英语之比较

■ 许昌职业技术学院外语系 蔡静一 河南 许昌 461000

摘要:中国英语是指中国人在学习英语的过程中,受母语的影响所犯的一些错误。而中国英语是英语中国化的一个过程,对具有中国特色的事物的英语表达,它在跨文化交际中有着极其重要的作用。因此在学习英语的过程中,应该了解中国英语与中国式英语的区别,大胆地运用中国英语,避免中国式英语。

关键词:中国式英语 中国英语 比较 学习

文章编号 DOI:10.3969/j.issn.1003-2738(x).2011.03.133

近年来,世界上“英语热”持续升温。英语已经成为一种国际性语言,随着英语的迅速国际化,英语的广泛本土化也成为必然。各种带有地域特色的“英语”不断发展,在本地本国的对内对外交际中发挥越来越重要的作用。除公认的英国英语和美国英语外,越来越多的非英语国家宣布自己的“英语”“独立”,甚至连把英语作为外语学习和使用的不少国家的学者也加入这一行列。中国英语也是其中之一,得到了发展。因此,中国英语和中国式英语这两个名词经常出现在一些杂志文章当中,然而确有一部分大学生(包括英语专业学生)不能够明确区别这两个概念。在此,笔者把这两个概念放在一起进行比较学习。

一、中国英语

1、中国英语的概念

最早提出“中国英语”概念的是葛传先生,他说:“各国有不同的情况。就我国而论,不论是旧中国或新中国,讲或写英语时都有一些我国所特有的东西需要表达”,如科举(imperial examinations)、四书(Four Books)、五四运动(May Fourth Movement)、白话文(baihua wen)、思想改造(ideological remold-ing)等。葛先生认为上述英语都不是英语本族人的惯用词语,应当是 China English,而不是带有“洋泾滨”的 Chinese English。后来许多学者在此基础上从不同角度进行了论证。在此列举几个例子。单词方面,中国特有的事物,英语中无对应词语和对应表达方法,只得采取拼音,译借或语义再生的方法处理,如阴,阳,卫,营,元,本,中气,下岗,一国两制,分,角,元等;为特意保留中国语言中的文化蕴涵或形象而不用英语中的对应表达方法,如三个臭皮匠,赛过诸葛亮,家花没有野花香,大字报,清明等。篇章结构方面,中国人表达含蓄委婉,喜欢绕弯子。写作时往往绕一大圈才能说到主题上;用“大概”、“或许”、“可能”、“也许”、“兴许”一类词,不太作直接判断。

2、中国英语存在的合理性和必然性

语言接触论认为,一种语言在进入另一种语言文化时会产生碰撞,必然要受到另一种语言的结构及思维的影响,也必然要去反映这一地方的文化特色,只有这样这一语言才能在这个地方生根发芽,从而形成一种语言变体。因此,英语在中国文化环境中长期使用,就发展成了具有中国特色的中国英语。另一方面,中国英语的存在无论对英语本身还是对中外文化的交流都是一种贡献。英语作为一种语言它有它本身的局限性,不可能全面、客观、恰如其分地反映世界上任何一种文化,中国英语正好极大地丰富了英语,增强了它的表现力,扩大了它的影响范围;中国英语作为一种媒介是英语国家人们对中国英语的特的语用方式产上了兴趣,进而让他们了解了中国文化。

3、中国英语的影响和作用

中国英语在跨文化交际中有着极其重要的作用,作为英语跟中国文化接轨的载体,它承载了中国文化的丰富内涵。在跨文

化交际中,既要求充分尊重英语的御用原则和民族文化习俗,也应该理解和容忍中国英语中的异国特色。所以只要是以规范英语为基础且同时又富有我们中华民族特色的中国英语,就完全可以大胆使用。

二、中国式英语

1、中国式英语的概念

中国式英语最初指的是洋泾滨英语,它是中国人在与英语国家的人做生意时的一种。李文忠教授对“中国式英语”是这样定义的:“中国式英语,是指中国的英语学习者和使用者由于受母语的干扰和影响,硬套汉语规则和习惯,在英语交际中,出现的不合规范英语或不合英语文化习惯的畸形英语。”中国式英语是一种很普遍的现象。中国的学生在英语学习的过程中习惯用汉语的方式来思考问题,并把汉语的规律应用到所学的目的语,从而出现一种不标准的英语变体,可以表现在语音、词汇、句法、语篇及语用等各个层面,人们称之为中国式英语。

很多学者认为中国式英语是由于母语文化与目的语文化之间的差异引起的。对这个问题的研究学者们提出一个“迁移”这一概念。迁移是指“目标语和其他任何已经习得的语言之间的共性和差异所造成的影响”。按照这一理论,中国学习者学习英语必定会受到母语文化的影响。同时,由于汉语和英语分别属于汉藏和印欧两个不同的语系,所以两者之间不论在语言结构还是文化内涵方面均有很大的差异,所以在中国人学习英语的过程中,汉语对英语学习就会产生反面、消极的影响,这样就产生了中国式英语。

2、中国式英语的影响

二十世纪的两次世界大战及战后动荡的国际政治生活影响了世界。这一时期,中国与英语国家的接触在各自的语言中都留下了很多痕迹这一时期的政治、文化、商贸促成了很多汉语词汇涌入英语,为丰富英语作出了贡献。有些洋泾洪词汇进入英语后颇为流行。虽然中国式英语在这一方面也产生了积极的作用,但是从英语学习的角度来说,我们还是应该避免的,它不利于我们英语的学习。拿它对写作的影响做例子。它会影响我们词语的选择,造成词汇的重复,句式结构的误用,篇章结构不合理。



语文古诗教学浅析

■ 洛阳市老城区实验小学 王艳丽 河南 洛阳 471000

文章编号 DOI:10.3969/j.issn.1003-2738(x).2011.03.134

新《课标》规定:总目标里关于阅读教学是这样要求的:熟悉中华文化的丰厚博大,吸收民族文化聪明……吸取人类优秀文化的营养。古诗教学难度较大,要求教师运用多种教学方法,使学生能学好古诗。

一、激发学生学古诗的趣味

由于古诗词的话语风格离学生的现有语感相去甚远,多数古诗词教学仅仅满足于诗词义的疏通和诗句的积累,至于诗词的文化底蕴则往往无暇顾及;不仅如此,古诗词教学的模式还相对比较陈旧和保守,难有突破。另外,教师自身对古诗文价值认识不足,加上传统文化积淀的“贫血”,教学观念的滞后。

以上这些是教学古诗的不利因素。

要想很好地解决这些问题,就要大幅度地激发学生对古诗的兴趣。弥补客观存在的不足。

有的古诗简洁地描写了人物之间的交往,教学这类古诗时,可启发学生想象其中的情节并扮演角色,演出课本剧。如上《赠汪伦》时,可让学生扮演诗人和汪伦,让学生想象两人送别时的对话、动作、神态,然后进行表演,这样学生通过惟妙惟肖的演,学起来兴趣高涨。

有的古诗可进行个体的手语表演,如在教学《鹅》时,可让学生伸出手臂做成鹅脖子,五指捏拢做成鹅头,然后弯曲手臂,手指斜指上方张合表示歌唱。学生就能通过自己的手语表演,很快理解了“曲项向天歌”,然后继续让学生表演“浮”、“拨”,学生边演边学,能轻松地感悟到鹅的活泼形象,也利于学生背诵这首诗。《小儿垂钓》这样表现场面情景的古诗也可用表演的方式实施教学。

喜欢听故事是儿童的天性,随古诗词流传至今的故事、传奇不少很有趣,若能把握时机,予以穿插,既可以帮助理解古诗,体会诗人情感,也可使学生在紧张的脑力生活中得到调节,享受轻松、愉快。如在教学《赠汪伦》时,老师可适时介绍:一天,汪伦听说李白将来泾川,便写信邀请,信云:“先生好游乎?此地有十里桃花。先生好饮乎?此地有万家酒店。”李白听后欣然前往。到后,汪伦告诉说:“桃花者,潭水名也,并无桃花。万家者,店主人姓万也,并无万家酒店。”李白听后大笑。学生听后也忍俊不禁。

二、品读在古诗教学的重要性

朗诵的工夫,无论对语体还是对文言教学都很重要,仅仅讨论,只是知识方面的事情,朗诵却可以养成习惯,使语言不期而然近于完美”。朗诵体悟就是古诗文教学的本源!“语文味”从读中来。

1、反复吟诵,悟诗情。儿童学习古诗,进入了诗境,弄清了诗意,品味了诗句,最主要的还要体验、感悟诗情,而这些不是孤立地一项一项的进行的,应该是在诗境中,通过儿童进入情境激起的情绪,再通过咀嚼、品味诗句,体验、感悟诗的情感进行的,在这中间很重要的手段就是“读”,而且是反复吟诵。古人说,“熟读

唐诗三百首,不会作诗也会吟”。通过朗读,通过吟诵,使学生披文入情,缘情融情,感悟一切景语皆情语,这时诗的语言便成为了有声有色的图画。

如《鹅》一诗,在范读后,(鹅鹅鹅,曲项向天歌。白毛浮绿水,红掌拨清波。)我通过让学生反复朗读。反复吟诵,直接诉诸于儿童的听觉,那诗的韵律、节奏,激荡其间的情感,与情境所展示的形象,结合在一起,促使儿童势必带着情感,又通过儿童自己的运动觉,吟诵出来的那感受必然是深入了一层。

2通过理解词句领悟古诗的意境美。意境是美学思想中的一个重要范畴。意,指作者的立意,即思想、情感;境,指作者所描绘的环境,包括自然环境和社会环境。所谓意境,是艺术家的审美体验、情趣、理想与经过提炼、加工后的生活图景融为一体而形成的一种艺术境界。在古诗教学中,教师如何引导学生领悟古诗的意境美呢?我认为,主要应做到以下三点:

(1)、教师在教学中应该动之以情,并通过自己动情激发学生动情,使学生情感的琴弦得以奏响,使他们一同进入或欢欣或伤感的情态。这就要求教师讲课的语言、表情、动作等富于感情,切忌无动于衷的一般讲解。

(2)、教师应根据每首诗的不同特点,从具体的语言文字出发,启发学生体会诗中所表达的感情。既要在一首诗的整体上去把握诗的感情,又要体会诗中某些词句的感情色彩。

(3)、通过探求意蕴理解古诗的哲理美。“离离原上草,一岁一枯荣。野火烧不尽,春风吹又生。”这首《草》蕴含着“具有旺盛生命力的新生事物是不可扼杀的”的深刻哲理。叶绍翁的《游园不值》:“应怜屐齿印苍苔,小扣柴扉久不开。春色满园关不住,一枝红杏出墙来。”这是一首古今传诵的写春景的名诗,它给人们以启迪的哲理是:一切新生事物、美好事物都具有旺盛的生命力,任何人想压制它都是不可能的。教师在教这些诗时,既要引导学生体会诗中的感情,又要理解诗中情理交融的哲理美。

三、运用网络资源,促进学生对古诗的理解

1、运用网络教学资源,创景设境,感受古诗意境美。古诗的艺术美体现在它的画面意境美上。古诗中的意境美,是诗人刻意追求的创造性艺术,古人云:“有境界自成格”,就是对诗歌意境创造的高度概括。如在教学《小儿垂钓》一诗,可让学生欣赏小儿垂钓的画面,以让学生体会诗的意境美。

2、运用网络教学资源,质疑讨论明诗意,欣赏古诗语言美。古诗的艺术美还表现在它的语言艺术上。因此,古诗中的语言艺术美必须要挖掘,借以提高学生欣赏和运用语言文字的能力。使学生感受到大自然的神奇与美妙。另外,运用网络广泛的教学资源,还可拓展学习范围,进一步培养学生语文综合素质。

总之,古诗作为中华民族优秀的文化艺术,需要我们进一步去探索。而作为一名教师,我们更应该让古诗在孩子心里生根发芽。不能传统古诗所特有的艺术魅力必将有所褪色。

《蕾提树》缪勒词,舒伯特曲。1827年30岁作的声乐套曲《冬之旅》中的第五首。唱词根据缪勒的诗写成。《冬之旅》分前后两部分,每部分有十二首歌,共有二十四首歌曲构成。《冬之旅》是自传式的记载主人公是一个被所有人所抛弃的年老的孤独流浪者。它描述了主人公遭到他所追求爱人的拒绝,因为他穷,被迫离开他所爱的女人而远离家乡,踏上茫茫的旅途。主人公借树

托情,感怀经历的甜蜜,吐露此时的不幸。歌曲具有鲜明的民族色彩。它不单单表现主人公失恋的痛苦,而且饱含着主人公当时对黑暗的社会现实充满市侩气和庸俗情趣的生活格调的不满和愤懑,这种悲剧性情感的抒发,反映了在反动统治下社会生活的阴暗。这首歌结尾强调显示了宁静追思的意境。有叙事的特点和真挚纯朴含蓄的感情。

运用比较法,提高地理教学质量

■ 河南省伊川高中 石磊 河南 伊川 471300

摘要: 中学地理教材的基础知识包括各种地理概念、地理特征、地理分布规律及基本成因等,学生往往易混淆或感到抽象难以记忆。如果把比较法适时地运用到中学地理教学中,常常可以收到事半功倍的效果。本文就地理教学中的比较法进行了研究,以提高课堂教学效果。

关键词: 地理 教学 比较法

文章编号 DOI: 10.3969/j.issn.1003-2738(x).2011.03.135

比较法是不少教师在教学中喜欢运用的一种教学方法。教学时,将各种类型的知识进行对比,可以使学生更好地了解 and 掌握事物的共同属性和个别特征。由于比较法应用简便,适用范围广,并具有高度的科学性和较强的逻辑性,不但教师乐于运用,而且学生也容易接受。在地理教学中,教师若能恰当地运用比较法,不仅有助于学生学习和掌握地理知识,而且能够使他们认识地理事物和现象的内在联系及地理环境的整体性,从而更加系统地理解知识。

一、比地理教学中比较法的作用

1. 比较法有利于巩固知识。学生在学习地理事物和地理现象的过程中,把已有的地理知识和学习的内容进行比较,就可以获得清晰的地理概念,掌握新学的地理知识,同时对旧知识也起了温故和加深的效果。

2. 比较法利于学生认识地理事物和现象的内在联系。地理教学不仅要教会学生地理事物的位置,更重要的是让学生通过揭示地理事物的内在联系,知道为什么会形成。比较法能完成这个任务,如将地中海气候和亚热带湿润季风气候比较,便可使学生明白两者都处在亚热带,但因海陆位置不同,前者由于西风带和副热带高压带冬夏交替控制,造成冬雨型特征;而后者由于海陆差异的因素,造成夏雨型的特征。如此一比较,学生就会知道地中海式气候分布在亚热带大陆西岸,而后者分布在同纬度大陆东岸,二者内在联系和特点清晰明了。

3. 比较法有利于使教材形成系统,便于巩固记忆。地理教材中不少内容是相对应的,或者是矛盾的对立,但又存在相互对立的联系,通过比较后理解记住了一个方面,另一方面也自然而然地记住了,通过运用比较法使矛盾对立的知识点形成系统化。如我国的冬季风和夏季风就可以从活动时间、性质、活动方式、造成后果等方面进行比较,这样既可以让学学生记住各自的特点,又形成了季风知识的系统。

4. 比较法有助于发展学生的地理思维。在比较法运用的过程中,学生要进行独立思考、分析异同、究其因果等,大脑思维活动和学生的思维能力得到训练,拓展了学生的地理思维空间,同时还锻炼了分析处理问题的能力,不但提高了教学效率,也提高了教学效果。

二、地理教学中运用比较法的主要类型

地理课,所涉及的地理事物和现象复杂多样,因此在课堂教学中,比较法的运用也是多种多样的。一般使用较多的主要有以下几种:

1. 图表直接比较法。地理,离不开地图,特别是课本中有不少插图与课文内容紧密配合,是分析课本知识的重要依据,也是培养学生运用地图的重要方法。读懂插图中的内容,找出易混淆处,可以使学生得到正确的认识。如气旋图与反气旋图、潜

力与承压水图、地质构造中的向斜与背斜图、鞍钢与宝钢的区位等等。地理课本中也有不少景观图,如讲农业的区位选择时安排了三江平原的种植业与青藏高原的放牧业两幅图片,展示了两种不同的农业景观。通过看图分析得出,三江平原地势平坦,土壤肥沃,地广人稀,可进行大规模的机械生产,主要种植小麦;青藏高原地势高峻,气候寒冷,草场广布,人们从事粗放的放牧业。可见影响农业的主要因素有地形、土壤、市场、交通运输政策等。

2. 类比。就是把同一类地理事物和现象进行比较,这是教师在课堂教学中使用最多的一种方法。具体地说,就是以学生已学过的同类地理事物和现象为基础,与新讲的地理知识进行比较,以引导学生发现地理事物和现象的个性或共性。如在讲“撒哈拉以南的非洲热带草原气候”这一内容时,教师可引导学生分别从分布地区、形成原因、气候特征等几个方面与亚洲的热带季风气候相比较,通过对比,归纳出这两种类型气候的共同特点和不同之处。同样,运用比较法也可以对两个地理区域两个国家的地理位置、地形、气候、经济状况等各个方面分别进行比较。即讲授某一地理事物时,引用学生已学过的同类事物进行比较,它们之间有共同特征,也具有相异的特征。如日本与英国气候的比较,我国长江中下游平原与同纬度的西亚北非,二者同为 30°N 左右,为什么气候与景观完全不同?再如北美洲与南美洲地形的比较,二者都具有北宽南窄的轮廓特点,西部都是高山区,南美洲的东部则平原与高原交错分析。

3. 自比。就是对同一地理事物和现象在不同的历史阶段的发展状况进行比较。因为这种比较是从时间跨度上进行的纵向比较,所以也称纵比。通过对地理事物和现象的自我比较,可以提示其历史发展阶段中的各个异同点,了解地理事物和现象的现在和过去,探索其发展变化趋势。如新中国成立以来我国城市化过程的三个阶段的基本特点,1950-1960 年速度快,1960-1980 年速度减慢,1980 年至今速度加快。进一步结合其间我国发生的重大历史事件分析主要形成原因。这样,教师不必作过多的讲解,就能取得很好的教学效果。

4. 专题比较。就对一个单元、几个国家或几个地区的某一自然要素或社会经济条件进行比较。通过比较可以使学生对某一地理知识形成完整的概念,便于学生了解地理事物和现象之间相互联系、相互制约的关系,并且能够使分散的知识系统化。例如北美洲、拉丁美洲、大洋洲的地形虽然都分为三个部分,但具体说来又各有不同。讲述时,教师就可以引导学生将这三大洲的地理特点进行对比分析,启发他们总结归纳,这样,不但可以节省大量的教学时间,而且学生对所学知识掌握得更准确和牢固。

5. 综合比较。这是一种对要素较多、综合复杂的比较法,一般用在复习课。不仅可以使学生对两种或两种以上的地理要素有一个完整的系统的理解,而且有利于培养学生的综合分析能力。如讲完农业主要地域类型后,可列表比较水稻种植业、大牧场放牧业、商品谷物农业、混合农业等地域类型的分布地区、气候、地形、主要畜种或作物、典型案例等。

总之,在地理教学中要充分发挥比较法的优势,以便于学生更好的理解和掌握地理知识,从而提高学生的综合素质。

谈谈语文学习的积累与运用

■ 宜阳县第二高级中学 陈跃彬 河南 宜阳 471600

文章编号 DOI: 10.3969/j.issn.1003-2738(x).2011.03.136

好多语文高考优秀者在谈自己的成功经验时都会谈到积累, 语文学学习确实离不开平时的积累。很多同学都懂得积累的重要性, 也很希望想办法去克服语文学习的畏难情绪, 培养语文能力, 提高语文素养。但在实际操作过程中, 却因语文知识横无际涯, 浩如烟海而无从下手。俗语云: “巧妇难为无米之炊”, 胸中缺少了积累, 缺少了鲜活的词句, 写起文章来搜肠刮肚, 磕磕绊绊, 内容空洞, 言之无物, 语言单调乏味。那么, 该如何积累呢?

一、多读。语文课本中有许多美文名篇, 很值得我们认真阅读。新课程语文教材有必修、选修, 课本、读本共有数十册。阅读材料非常丰富, 正因为内容多, 课堂时间十分有限, 教师不可能一一讲述, 若学生再不看, 就成了一种浪费, 失去了编写的意义, 所以, 新课程改革有一条重要的原则, 就是培养学生自主阅读的能力, 逐步提高学生阅读量。语文课程标准要求高中学生在三年中阅读总量不少于 150 万字, 除了课本、读本外, 包括适合高中生阅读的各类图书和报刊等, 大可拿来适时陶醉其中, 像优美的散文, 写景的、抒情的、说理的, 篇幅短小, 词汇丰富, 容易模仿借鉴, 近年来, 高考现代文阅读常选散文考查学生, 平时多阅读这类文章, 大有裨益。像杂文或小小小说, 大多构思精巧, 选材富有时代性, 紧扣现实, 浓缩生活, 说理活泼, 吸引读者, 一个人物, 一句妙语都可能成为写作素材。培根说: “读史使人明智, 读诗使人聪慧, 演算使人精

读, 古语说得好: “熟读唐诗三百首, 不会写来也会吟”。过去私塾的教学, 几岁的孩童一入学, 先生就让他读和背, 有些文章背会了, 并不怎么理解, 长大后也无师自通了, 有些离开学校几十年, 早已与书无缘了, 可背起当年学过的课文, 仍很熟练, 这种教法有值得我们借鉴的地方。记忆的内容, 应选择那些有助于思想观点的充实和语言表达的精彩语段, 反复诵读, 烂熟于心, 唯有如此, 储备丰厚了, 思路才能开阔, 思维才不会滞涩受阻, 想到哪里, 随即得体的美词妙语就会蹦跳而出。

三、感悟。读记是积累的过程, 正如鲁迅先生说的“拿来”, 占有材料, 这是“粗吞”的过程。要想从阅读材料中得到自己所需要的东西, 必须放开眼光, 精心挑选, 运用脑髓, 认真感悟, 经过一个内化、心灵化、自我化的过程, 将拿来的东西和自己头脑中已经积淀的东西充分融合发酵, 变成自己新的东西。

在诵读的过程中, 对某材料突然间有了一闪灵光, 也可以信手写在笔记本上, 平时多写一些美文赏析, 名人传记、名著的故事梗概等。要恰到好处地将积累的材料运用于作文, 感悟是不可缺少的一个环节, 如果只摘抄不感悟, 那么, 材料再多也将是“死水一潭”, 很难得心应手, 随意驱遣积累的东西, 这也失去了积累的意义。

四、运用。积累的目的是为了运用, 运用是积累的深化。运用也就是将积累的材料, 进行筛选, 挑选那些最好的, 符合语境的, 选择恰当的表达方式表达出来。对于所记的名言警句、格言、俗语、诗文之类的材料, 可直接转摘于作文之中, 与文章融为一体, 相得益彰。对于其它材料, 在前一环节感悟的基础上, 模仿素材, 借鉴手法, 推陈出新成自家之言。

多读是基础, 记忆是手段, 感悟是关键, 运用是目的, 语文学学习的四个环节, 环环相扣, 息息相关。“读书破万卷, 下笔若有神”, 用心读, 用心记, 用心思, 做生活的有心人, 才能真正提高自己的语文能力, 提升自己的语文素养。

密, 哲理使人深刻, 伦理学使人有修养, 逻辑修辞使人善辩”。各种书籍, 广泛涉猎, 遨游于书山学海之中, 才能使储备充裕丰富, 见识广博而深刻。正像蜜蜂采蜜, 采过许多花, 才能酿出蜜来, 倘若叮在一处, 就非常有限。经过课内外广泛阅读, 关注社会人生, 提高思想品位, 提高文化素养, 摆脱狭隘的审美情趣, 增进审美能力, 为作文打下丰富而坚实的基础。

二、摘记。在阅读的同时, 应注意多动手, 随时将有价值的内容摘录下来, 建立摘抄本。摘录基础知识部分, 包括易读错的字音, 易写错的字形, 易用错的字义, 近义词的辨析, 语法, 修辞等。其它的如课内外阅读中遇到的优美词句, 精彩片断, 以至整篇优美的短文, 日常生活中生动的谚语、俗语, 古今中外的名言警句等。茅盾先生能将一部《红楼梦》背下来, 不说别的, 仅此一项, 大脑的储备就很惊人。摘录后, 要经常诵

就有可能改写你的命运, 更何况分就是钱呀! 虽然 10 部名著很难通读, 但是也不乏临时应对之策, 我下面就介绍中考名著快速阅读的七大技巧, 祝大家人人考个好分数, 个个都有好心情。

1、回目抓纲法。这种提纲挈领法多用于章回小说的阅读。如果你记住了《三国演义》《水浒传》《西游记》《红楼梦》的回目, 就等于你掌握了这几部书的骨架, 再大概浏览一下各回内容添上肉就可以了。而一部分考题考的就是回目。例如 2003 年河南省中考语文题: 写出下面故事涉及的人物的名字。《西游记》中“大闹五庄观, 推倒人参果树”的是_____。如果你知道《西游记》第二十五回的目录就很容易填上“孙悟空”的。

2、人物建筑法。记叙类的名著, 不论是情节的发展还是环境的烘托, 都是为塑造人物形象服务的, 所以抓住典型人物高屋建筑, 就等于抓住了作品的灵魂。例如《西游记》中的孙悟空, 《三国演义》中的刘关、张、诸葛亮、曹操, 《水浒》中的 108 将, 《红楼梦》中的贾宝玉和金陵十二钗, 《鲁滨孙漂流记》中的鲁滨孙, 《格列佛游记》中的格列佛等。

3、事件索骥法。就是通过记住典型事件以及与典型事件有关的人物来按事索骥快速阅读名著的方法。例如: 《三国演义》中“桃园结义”、“单刀赴会”、“三英战吕布”、“挂印封金”、“过五关斩六将”、“华容道义释曹操”、“水淹七军”、“大意失荆州”、“走麦城”、“刮骨疗毒”等典型事件与关羽有关。再例如: “醉打蒋门神”、“大闹飞云浦”、“血溅鸳鸯楼”等典型事件与《水浒》中的

2011 年的河南省中考命题依据是《语文课程标准》, 命题性质为水平及选拔兼容。笔者通过分析近 3 年省内中考试卷推测今年我省中考名著常识的题型不会超出填空题、选择题、判断题、连线题、表述题和阅读题的范围; 内容涉及中国四大古典名著及大纲和课标推荐的 5 部外国名著中的典型人物 (包括绰号)、典型事件、成语、俗语和主题歌; 体裁多为小说。名著常识是 2001 年外省中考新增题型, 在 2003 年河南省中考语文中开始出现, 一般占 2~4 分。虽然分值不多, 但也不能忽视, 要知道在中招大战中 1 分之差

中考名著快速阅读技巧扫描

■ 洛阳市第二十三中学 任德远 河南 洛阳 471000

文章编号 DOI: 10.3969/j.issn.1003-2738(x).2011.03.137

加强训练 提高学生解题能力

■ 洛阳市瀍河区东关回小 张亚静 河南 洛阳 471000

文章编号 DOI: 10.3969/j.issn.1003-2738(x).2011.03.138

应用题在小学数学中占有很大的比例,所涉及的面也很广。解答应用题既要综合运用小学数学中的概念、性质、法则、公式等基础知识,还要具有分析、综合、判断、推理的能力。所以,应用题教学不仅可以巩固基础知识,而且有助于培养学生初步的逻辑思维能力。

学生掌握了解答应用题的基础知识,也学习了分析应用题的思考方法,是不是学生就能很顺利地解答应用题了呢?回答是“不见得”。打个比喻,一个游泳运动员掌握了游泳的理论,而不下水刻苦练习,也是游不出好成绩的。游泳是如此,解应用题也是如此。因此,加强训练是提高学生解答应用题的能力不可缺少的一环。怎样训练呢?下面谈谈个人的看法。

一、要训练学生能用流利的语言叙述解题思路

应用题教学的目的是培养学生有根有据的、有条有理的、前后无矛盾的分析问题和解决问题的能力,即《大纲》要求的逻辑思维能力。有些学生虽然能把题

武松有关。

4、导读引路法。由于时间紧,任务重,我们可以通过阅读名著导读(或前言、序言)来达到快速了解名著的目的。名著导读分两类:一类是为几本名著而写的导读;一类是为一本名著而写的导读,一般在正文的前边。

5、彰显异同法。就是通过名著中相同或不同的人物和事件加以比较来加深记忆,以达到点面结合,从而提高阅读效率的方法。比如《水游》中的鲁达和《三国演义》中的张飞的性格很类似;还有《三国演义》中的关羽和《水浒》中的关胜同姓并用的是同一种兵器。

6、班门弄斧法。粗读一本名著后,要与比自己水平高的老师和同学多交流、多讨论,也可以与大师对话。例如,读过《红楼梦》之后,可以读一下《周汝昌点评〈红楼梦〉》和《俞平伯点评〈红楼梦〉》,通过与红学大师对话,来提升自己的思想和观点。

7、在线搜索交流法。就是在百度或谷歌中嵌入关键词查找或通过QQ聊天工具和登录BBS等网上论坛与他人交流来加深对名著消化吸收的方法。

目正确地解答出来,但不一定能把思考过程说得清清楚楚。教学中,有些教师也只满足于学生会解题,而忽视让学生叙述解题思路,这是不够的。

让学生叙述解题思路有几点好处:

第一,有利于培养学生的口头表达能力。第二,教师可以了解学生的思维状况。思维是畅通的呢,还是不畅通的;若思维不畅通,症结在什么地方,教师可以有有的放矢地进行帮助。第三,节约时间。一节课的时间是个常数,如果只有等学生把题目做出得数来才能判断他们是否分会析应用题,那么一节课做不了几个题。如果让学生口头分析应用题,可以节约大量时间,练习的题量会大大增加。

学生用语言叙述应用题的分析过程,开始时往往语言噜嗦,层次不够清楚,因果关系说得不确切等,这时,教师不妨给学生一个分析过程的固定模式。即:用分析法分析时,这样说:要求xxxx问题,就得知道xxxx和xxxx;用综合法分析时,这样说:已知xxxx和xxxx,就可以求出xxxx。例如:

东风服装厂原计划18天生产服装1800件,实际提前3天完成了任务,平均每天实际比计划多生产多少件?

用综合法分析:已知原计划18天生产服装1800件,就可求出原计划1天生产服装的件数。已知原计划用18天,实际提前3天完成任务,就可以求出实际完成任务的天数。已知要生产服装1800件,又知实际完成任务的天数,就可以求出实际1天生产服装的件数。已知实际1天和计划1天生产服装的件数,就可求出平均每天实际比计划多生产的件数。

用分析法分析:要想求平均每天实际比计划多生产多少件,就得知道实际每天生产多少件和计划每天生产多少件。要想求计划每天生产多少件,就得知道要生产服装多少件和计划用几天完成,这两个条件都是已知的。要想求实际每天生产多少件,就得知道要生产服装的件数和实际用几天完成。生产服装的件数是已知的;要想求实际用几天完成,就得知道计划用几天和实际比计划提前了几天,这两个条件都是已知的。

二、要训练学生联系已知条件提问题的能力

这样训练的目的,既可使学生牢固

地掌握数量关系,也可以提高学生分析解答应用题的能力。例如:

已知:小明有8支铅笔,小红有4支铅笔。可以提出的问题:

- (1)小明和小红共有几支铅笔?
- (2)小明比小红多几支?
- (3)小红比小明少几支?
- (4)小明给小红几支后两人铅笔同样多?
- (5)小明的铅笔支数是小红的几倍(或百分之几)?
- (6)小明的铅笔支数比小红多百分之几?

以上谈到的问题与已知条件搭配的练习,可以根据学生掌握知识的多寡适当增减内容。另外,练习的形式可以多种多样,不必仅仅局限于上述一种形式。

三、要训练学生扩展应用题的能力

这种训练的目的,是使学生看清怎样把一个与问题有直接联系的已知条件隐蔽起来,变为间接条件;看清一道多步应用题是怎样在简单应用题的基础上演变而来的。学生看清这一过程后,在分析应用题时,就能顺利地把隐蔽条件找出来,并转化为已知条件,这样必将能提高学生解答应用题的能力。

例:服装厂计划做660套衣服,已经做了375套,还剩多少套没做?(一步)扩展题:

- (1)服装厂计划做660套衣服,已经做了5天,平均每天做75套,还剩多少套没做?(两步)
 - (2)服装厂计划做660套衣服,已经做了5天,平均每天做75套,剩下的要3天做完,平均每天应做多少套?(三步)
 - (3)服装厂计划做660套衣服,已经做了5天,平均每天做75套,以后平均每天做95套,还需几天完成?(三步)
 - (4)服装厂计划做660套衣服,已经做了5天,平均每天做75套,以后平均每天比原来多做20套,还需几天完成?(四步)
 - (5)服装厂计划做660套衣服,已经做了5天,平均每天做75套,以后平均每天比原来每天多做20套,做完这批衣服共用了多少天?(五步)
- 做扩展练习时,题目的变化都要围绕着基本题,可以从不同的角度变化已知条件或问题。这样,题目虽多而条理清晰。
- 培养学生解答应用题的能力所涉及到的问题是很多的,以上就这个问题谈了个人的体会,仅供老师们教学中参考。

有效利用课堂时间 提高学生英语水平

■ 河南省伊川高中 李晓辉 河南 伊川 471300

摘要:提高英语课堂时间效率,教师不仅需要做好课堂前准备工作,关键还要看教师如何组织和引导学生参与课堂教学。英语教师应不断实践和总结学生课堂英语学习的经验,努力提高学生的英语水平,回报学生和家长对学校教育的期望。

关键词:利用 有效时间 英语课堂 效率

文章编号 DOI:10.3969/j.issn.1003-2738(x).2011.03.139

一、运用各种教法,提高学生听、说、读、写能力

提高英语课堂时间效率,教师不仅需要做好课堂前准备工作,关键还要看教师如何组织和引导学生参与课堂教学。

1、对话合作型教学法。英语是一门交际应用型学科。对话合作式的学习,可以使学生在交流过程中提高理解和表达英语的能力。例如,在进行 pair work 时,学生练习运用所学句型结构和词汇进行对话,就需要他们认真倾听,思考对方的语言并且作出反应。在表达时,学生为了便于对方理解,也会力图规范地运用教学的句型和词汇。对话合作学习,可以使学生进入一个良好的循环模式,不但可以练习听说能力,还能使他们相互交流,取长补短,对于读、写能力也有一定的提高。除了 pair work 外,也可以在多人之间进行对话。

2、课堂讨论法。在英语课堂教学中加入适当的讨论可以提高课堂的教学效果。课堂讨论法是改良和强化教学的一个具体有效方法,要求教师优化处理教材,尽可能地了解、掌握学生心理特征,并以此作为教学前提以获得较好的课堂效果。通过这个方法学生可以将自己的意见引进课堂,与其他学生相互交流。教师也可以有目的地参与讨论,起引导作用,拉近教师与学生的距离,以达到有效提高课堂教学效果的目的。

3、“任务型”教学方法。“任务型”学习方式(Task-based learn—ing,简称 TBL)在不少国家和地区,如美国、加拿大、新加坡、香港等地十分盛行。这些国家或地区的教学大纲或课程标准都提出了“任务型”语言学习模式。

课堂中运用任务学习模式,让学生通过倾听、询问、解释、沟通、交涉、表达等各种语言活动形式学习和掌握语言;学生在完成任务的过程中还可以培养用英语搜索和处理信息、分析和解决问题的能力。

二、营造愉快的课堂氛围,提高学习效率

1、开展让每位学生都能积极参与的课堂活动,创设有利于语言习得的课堂环境。如果英语教师的课堂设计能够消除学生的抵触情绪,令每个学生都能够积极主动地参与并且从中获得参与学习的乐趣,那么可以称得上是成功的设计。在众多的课堂活动中,最令学生感到快乐的是英语课堂游戏。课堂游戏不但可以消除紧张情绪,还可以使学生在游戏中掌握英语知识。游戏形式多种多样,如唱歌、拼词、传话……根据初中生的年龄、特点和课堂教学需求,教师也要在设计游戏时做到恰如其分,让学生在玩中学、学中玩。

2、注意课堂评价。课堂评价对象可以针对个人也可以是针对一个小集体。在进行个人评价时,教师要尽量做到公平公正。对个人尤其应该以全面的综合评价为主。每位学生的英语听、说、读、写能力都是不同的,按小组评价,可以促使其相互帮助、取长补短。按小组评价可能产生带有鼓励性的竞争,因为小组之间可以根据评价结果来相互比较。因为小组之间可以根据评价结果来相互比较。虽然每一位学生在小组中的作用没有得到明确的评价,但却是有目共睹的,这样可能鼓励每位学生积极进取,带来较好的课堂效果。

3、充分展示学习成果,提高学生的自信心。常言道,自信是成功的一半。教师可以让学生在课堂上表演。英语教材中的大部分课文是以对话形式出现的,这样的形式也为课堂表演提供了丰富的素材。在教学中,教师应尽量照顾到每一位学生,让他们都有展现自己的机会。表演课文对话时,教师可以找那些平时成绩虽不是很突出、但对表演却十分投入的学生,同时也可以由他们带动那些平时不太开口说英语的同学一起参与表演,锻炼他们的胆量。经过几次表演,学生们都会喜爱这种形式,学生胆子也就大了,开口说英语也不是什么难事了。

课堂表演也可以用于巩固和运用环节,既能让学生兴趣盎然,又使教师完成教学任务,可以说是一举两得。表演使课堂变成了学生的课堂,让学生成了学习的主人,提高了学习效率,是课堂教学中的亮点。

三、适时运用教学手段,提高课堂教学吸引力

受传统教学方式的影响,教师的课堂教学离不开黑板和粉笔。随着时代的进步、科技的发展,教学手段也会不断发展和进步,从最初的录音、投影、录像和 VCD 发展到今天的多媒体辅助教学,为课堂教学提供了多种形式以及更广阔的视、听空间。

在课堂教学中,多媒体教学正扮演着重要角色。多媒体对课堂教学的效率与水平、内容与方法产生直接、巨大的影响。现代化教学手段,通过图像和声音的巧妙结合,形象化地呈现情景和创造情景,刺激学生的视觉和听觉,便于学生对语言材料的理解和吸收,启发思维活动,并激发学生积极参与到各种语言实践活动中去。利用这些现代化教学手段辅助课堂教学,可以帮助教师更好地实现自己的教学意图,节约教学时间,增加教学密度,提高课堂教学效率。

四、重视课后任务检查,培养良好的学习习惯

课后作业的布置是不容忽视的重要环节。学生在课堂中的学习效果还取决于课后学习任务的完成。学生如能在课后认真完成教师布置的复习与预习任务,不但提高英语学习水平,也有利于提高课堂教学效果。

课后学习任务应根据英语课程的特点分书面学习任务 and 口头学习任务两个部分,布置课后书面学习任务时,教师应该对题目中学生不理解的地方给予必要的解释和说明,以免学生花费时间却做错了。课堂教学也应针对学生书面学习任务出现的共同错误,及时进行纠正,这样学生印象比较深刻,效果也更理想。口头学习任务的布置和完成,对课堂教学效果的影响最为直接。学生如能认真完成,对平时回答问题和参与其他课堂言语活动都有帮助。教师在布置口头任务时,可以留给学生一此时间,让他们对需要配合完成的口头学习任务进行准备。为了督促学生,课堂检查也要做到坚持不懈。

总之,英语教师应不断实践和总结学生课堂英语学习的经验,努力提高学生的英语水平,回报学生和家长对学校教育的期望。

中学生语文自主学习及其能力的培养

■ 宜阳县高村乡中 彭现争 河南 宜阳 471600

摘要:让学生真正成为主体,不仅指教学的目标是为了增进学生的主体性,更是指教学过程是随学习内部矛盾展开,学生的自我教育,自我活动和自我拓展的过程。提高学生的主体性,可以培养学生的自学能力,充分拓展学生潜能。

关键词:语文学习 自学能力 培养

文章编号 DOI: 10.3969/j.issn.1003-2738(x).2011.03.140

“自主”学习就是让学生真正成为教学主体,也就是让学生积极能动地参与教学活动,积极主动地进行学习认识和学习实践活动。让学生真正成为主体,不仅指教学的目标是为了增进学生的主体性,更是指教学过程是随学习内部矛盾展开,学生的自我教育,自我活动和自我拓展的过程。提高学生的主体性,可以培养学生的自学能力,充分拓展学生潜能。那么,怎样培养学生的自主学习能力呢?我为此进行专项课题研究:

我们进行的自主学习这项课题,包括了识字、阅读、习作、口语交际、综合性学习五大方面。

1、在教学中创造条件,引导学生自主学习

研究表明,培养学生自主能力最有效的途径是把学习方法渗透到教学中。

一年以前我的学生还大都不具备自主学习能力,往往一节课下了却不知家庭作业是什么;该交作业了,浑然不知要做什么。老师日常的监督催促虽也使有所变,但未能真正触及他们的内心。为此,我经常利用教材这个载体在适当的时候跟他们沟通。例如,一次区别“落”字读音时,句子“落下一大截”,让学生给正确读音。要想确定读音,需要知道字义,与此同时,我提到了有些同学要看清自己在班内的位置,要奋起直追,不要“落”下。这样一说,同学们都会心的笑了,较差的同学也面有惭色,相信他们一定会努力的。据我观察,那位同学触动比较大,以后他做作业及时多了,再也没有拖拉作业现象。多次的苦口婆心不如上课时这几句简简单单的沟通。十四、五岁的孩子们往往有美好的愿望,但缺乏恒心毅力,如是这样,学生很难取得好成绩。这堂课上,我问他们此时,学生们会心地笑了,他们承认老师说的是对的,同时他们的脸上明明白白写着一种“醒悟”,他们恍然大悟,原来学习字词还有这种功能。古人云:“授人以鱼,不如授人以渔。”只有当学生们掌握了终身受用的捕鱼技能,才可以不断地自主地获取所需要的新知识。

2、允许学生犯错,减少他们的焦虑情绪

语言学习是复杂的智力认知活动,也是建立新的思维交际习惯的过程。因此语言学习中经常伴随着各种语言错误是完全正常的现象。然而,过多的语言错误却常常会使学习者在学习时忧心忡忡,自信心动摇,甚至于放弃学习,不知道该如何说话,感觉没有多大提高。所以,教师一定要善于保护并鼓励学生哪怕很微小的学习主动性和积极性。这是影响语文教学成败的关键因素。如果我们教师过分热心,过于认真地发现并纠正学生所犯的一切语言错误,我们会无意识地挫伤学生学习的自信心、积极性和主动性。他们开始怀疑自己的语文学习能力和天赋,他们开始变得谨慎、小心,越来越少地参加课堂教学实践活动,以免频频出错,频频被纠正,因而在全班面前丢脸。在老师的启发下,有一些学生大胆地创造了一个新词。当得到老师的肯定时,那学生很有成就感。没有想到这些词语的同学也豁然开朗,觉得语文学习不是那么深不可测,原来有许多规律可循。如果教师鼓励学生大胆创造,大胆猜测,那么他们的思维被激活了,学习的信心增强了,他们运用已知的语言规律的能力提

高了。

3、增强学生自主学习的意识,降低学生的依赖程度

爱因斯坦说过:对权威的盲目崇拜是真理的最大敌人。教师为学生提供指导和咨询时,不要轻易否认学生的学习策略,更不能打击学生的积极性。教师可以以合作伙伴或朋友的身份与学生交流,避免给学生造成一种“我说的就是对的”的印象。我们教师应该要对学生说“不要相信我们所说的一切”,我们要让学生既对我们所说的感兴趣又敢于怀疑,而且让他们学会推敲和应用我们所说的某些观点。

我在练习课上比较民主,为了避免养成学生思想上的堕性,我不主张教师按照自己的思路独自一人讲下来。为了调动学生的思维,同时培养他们独立思考能力及自主学习能力,我在讲解练习时先把答案报一遍,同时说明标准答案经常会有差错,如有不同意见请提出来。这个时候学生比较放松,思想受的约束少,能对标准答案大胆地提出质疑,其实这样他们已学着推敲和应用我们所说的观点,他们有的讲得非常有条理,有时试卷出得不严密,所以所谓的标准答案并非是唯一的答案或甚至根本不是答案,这时教师要肯定他们的想法并表扬他们,提高他们的积极性;有些学生提出质疑时运用某些观点发生偏差,这时教师能及时地发现他们的错误并跟他们沟通交流,他们就得到了一次改正错误的机会。

4、引导学生及时总结经验教训,调整改进学习方法

(1)要学生记录自己的学习体会。据调查统计,有相当一部分学生把自己在学习中出现这样或那样的错误主要归咎于自己的潜能不够,很少人认为学习效果差是由于自己缺乏有效的学习策略。我们培养学生的自主学习能力就是要帮助学生改变这种看法,掌握有效方法,建立起“我能学”的自信心,实现“我会学”的信念。通过日记或其他记录方式,学生记下自己学习的过程、方法、体会及感受,对学习进行自我监控和自我评价,调整下一阶段的学习方法和策略。教师则随时了解每个学生对学习策略的实施情况,及时进行个别指导,适时组织小组或全班的讨论和交流,让同学们互相启发,取长补短。

(2)指导学生运用“反思认知”法来评价自己的学习。“反思认知”又可被通俗地称为“自我评价”。“自我评价”隶属于学习策略之中的元认知策略。从心理学角度分析,人对事物的看法是由自己来调节的。学生要学会学习,必须要学会自我评价、自我调节和自我监控(计划)。通过不断地对学习过程、方法、效果的分析,及时反思在学习中的得失,从中领悟出自己的学习规律,与此同时去获取和发展新的元认知知识,从而更好地指导自己的学习。为此,我设计了一张有关“反思认知”的周信息表来帮助学生会通过自我计划、自我调节及自我评价来监控自己的整个学习过程。我每两周查阅一次这些周信息表,组织学生进行交流、总结,帮助学生总结经验、反思得失,取长补短,以便更加丰富和完善自己的学习方法。

全面提高地理教学的有效性

■ 河南省伊川高中 王翠平 河南 伊川 471300

摘要:随着新课标的实施,新教材的运用,课堂教学的改革势在必行。学案是学生学与教师教之间的中介,本文结合地理学科从学案目标定位、学案过程编制、学案评价机制三方面就如何编制学案作了详细的阐述。

关键词:学案 地理教学 有效性

文章编号 DOI:10.3969/j.issn.1003-2738(x).2011.03.141

作为自然科学与人文科学紧密结合的课程——地理课程,如何编制一套与新课标的理念相契合、与新教材相配套的学案,努力提高地理课堂教学的有效性,是摆在我们地理教师面前的一个新的课题。学案是学生学与教师教之间的中介,在教学过程中,让“学案”代替教师在课堂上发挥主导作用,由教师提供必要的学法指导,根据学生学习的反馈信息辅助学生进行自主创新学习,无疑会大大提高课堂教学的有效性。如何使“学案导学”达到教学的有效和高效,取决于学案的质量。地理学案的编制需特别注意以下几个方面:

一、准确的学案目标定位是提高地理教学有效性的前提

美国著名教育家布鲁姆说:“有效的教学,始于期望达到的目标。学生开始时就知道教师期望他们做什么,那么他们便能更好地组织学习。”目标是一份好的学案的统领,可以分为隐性目标和显性目标两个方面,即教师形成学案的目标与学案中学生学习的目标,其中教师形成学案的目标为第一层次。

1.教师形成学案的目标。一份学案将让学生在多长时间内,达成什么样的学习效果。这是教师形成学案的目标,学案编写包括学习流程顺序、活动的设计、信息的呈现方式、图表数据的使用、探究问题的抛出及针对练习的数与质等,这些怎么编制,为什么这样编制,必须经过反复考虑,明确编写的目的性。比如,在学习“冷热不均形成热力环流”一课学案的导入中,引导学生思考:为什么热空气上升,冷空气下沉?看起来该问题直接切入主题,其实难以引起学生参与的兴趣。教师形成学案目标应以学生为中心,从学生的实际出发,让学生乐于探究、乐于学习,在探究中逐步深入,以获得知识与能力,从而产生成功的愉悦与持续进取的动力。

2.学生学习的目标。“学案导学”是教学时能使学生始终处在“问题提出——问题求解——问题解决”的过程中,变“被动”为“主动”。在“学案”中将学习目标示意给学生,能使学生在课前的预习、课本中的学习及课后的检查中,都可以“学案”为导向进行学习和小结,从而使学生的学习目标明确,在学习中也会有放矢,而不是盲目地学。学案中明确给出的学习目标,包括知识与技能、过程与方法、情感态度与价值观三个维度。经过实践思考,笔者认为学习目标的确立应该具体、实在、可操作性强、能达到;学习目标的用词应注重浅显易懂、准确到位,如使用“了解”、“理解”、“知道”、“学会”,等等。

二、活泼的学案过程编制是实现地理教学有效性的保证

1.节奏鲜明的学习流程安排。好的学案,如同一首优美的旋律,节奏明快轻松。紧张时高潮迭起,低回处凝聚心神。地理课程中信息呈现方式多样,文字资料、数据表格、统计图形、景观照片等,让学生不断变换信息获取方式。阅读、思考、讨论、绘制图表、练习等,活动有机穿插,交错纷呈。通过学案提供思考、创新、表现自我品尝成功的机会,促进他们生动、活泼、自主的学习。比如“洋流”一节学案的学习流程安排如下:(1)激趣资料:“泰坦尼

克”号惨剧、二战中德军自如地进出地中海。(2)自主学习:洋流概念与分类。(3)分组讨论:洋流的成因与分布规律。(4)动手绘制:太平洋主要洋流运动线路。(5)个性张扬:你还发现了什么?(6)事实探究:同纬度的英国与俄罗斯远东地区的天气为什么不一样?(7)深度思考:世界渔场的形成原因。(8)比较分析:哥伦布第一次与第二次航线的差异。(9)现实扫描:希腊“威望”号油轮在西班牙西北海域触礁,发生原油泄漏的影响。(10)归纳小结:学生上台总结发言。(11)当堂测试:小练习。本节学案通过多种方式,调动学生动手、动口、动脑及相互协作,有机安排,节奏明快,学习效果显著。

2.丰富生动的导入资料引用。有趣才能乐学,乐学才会高效。莎士比亚说过:“学习必须合乎自己的兴趣方才可以得益”,爱因斯坦也说过:“兴趣和爱好是最大的动力”。兴趣是最好的老师,爱之好之,方能主动学之,潜心攻之。歌德有句名言:“哪里没有兴趣,哪里就没有记忆。”可见兴趣在学习过程中,有着举足轻重的作用。教师往往只注重一节课开始时的导入,却不知,学生的兴趣一般是不会持久的。如何能让学生保持持久的热情,对每一个新问题都乐于主动探究?这是我在每一节学案的编制过程中反复思考的问题。一节课要解决多个问题,对每一个问题,均设计一种激趣的引入方法,让学生乐于探究。

地理学案中引入激趣的方法很多,利用时事新闻引入,利用生活实例、身边的现象引入,利用名人诗词、民间谚语、漫画引入等,但都要讲求科学性、针对性、适当性原则。如学习天气系统时,可引用“凤凰”台风对我国的影响;讲述水污染时,可结合太湖绿藻事件、吉林石化厂爆炸事件;在水循环知识的学习中,可让学生先思考“黄河之水天上来,奔流到海不复还”是否有科学性错误;在学习月相变化时,引用“杨柳岸晓风残月”、“月落乌啼霜满天,夜半钟声到客船”推测出大概是农历何时;在分析垂直地带性变化规律时,可引用“人间四月芳菲尽,山寺桃花始盛开”来引导学生思考;等等。在分析环境、资源问题时,还可利用大家喜闻乐见的一种艺术形式——漫画,作为解决相关问题的引子,学生往往热情高涨。

三、多元的学案评价机制是实现有效教学的持久动力

1.自我评价和小组评价。由于受时间和精力限制,课堂上教师不可能对每一个学生的学习情况都进行评价。在这种情况下,就要充分发挥学生的主体性,调动学生参与评价实践,鼓励学生对自己的学习情况进行自我评估,鼓励小组之间进行互评。学案在学习完每一个新知识,解决了每一个新问题之后,都附有自我评价或小组合作学习的评价表。评价主要从态度、方法、小组合作的参与及贡献、知识的理解程度等多个方面进行。

2.教师终端评价。每次学习结束后,学案上交教师,教师从两个方面进行终端评价。一方面,依据学生在学案上的自我评价及小组评价,结合课堂上教师的观察了解,对学生的学习状况作综合性的定性评价,往往是一句或几句肯定的或鼓励的话语。二是教师对学生完成学案上的练习进行定量的评价。

综上所述,从学生的实际出发,通过精心编制学案,充分利用课标导航、情景创设、问题引导和学案评价等开展教学,引导学生正确地确立学习目标和适合自己的学习策略,最大限度地减少了教师过多的讲授,增强学生学习的主动性和积极性,培养学生的主动探索精神和自主学习能力,从而大大提高地理教学的有效性。

语文课堂，我想讲故事

■ 卫辉市一中 牛文采 河南 卫辉 453100

文章编号 DOI: 10.3969/j.issn.1003-2738(X)2011.03.142

一个偶然的机，我们在学《勾践灭吴》这篇文章时，为了让学生更加了解背景，我把勾践灭吴的前因后果给大家讲了讲，没想到，学生表现出了极大的兴趣。这种情况多次出现后，我兴奋了，意识到这是一个绝好的突破口。在实际教学中，我和学生都在“讲”和“听”故事的过程中获益匪浅，可以说“教学相长”。“讲故事”的效用不可低估。

教师讲故事，可以增加课堂的趣味性，把学生的学习积极性调动起来。回想上世纪80年代，有多少儿童是守着收音机、听着孙敬修爷爷讲的故事长大的。后来，条件好了，可以看电视，又看刘兰芳、单田芳、袁阔成等老艺术家的电视评书。教师讲故事，学生还有很多收获。增加课外知识的补充，知道一些原本不知道的人和事，通过教师的观点，引导学生对一些事情要有自己看法和观点。

要交代课文背景的时候，讲故事比单纯的时间概念、历史名词要好得多。教育心理学研究表明，生成需要一定的情境，在适宜的情境之下，学生会很自然地参与到教学实践中来。例如讲《项羽之死》，如果教师只简单介绍项羽，名籍，秦末下相人。项羽和刘邦展开军事斗争，最后兵败。学生肯定不能理解项羽英雄末路的多情善感。但是如果讲一讲项羽巨鹿之战，彭城之战如何的骁勇善战，而对手刘邦又是如何的狡诈无赖。学生听后都同情地发出了叹息。

当我问到项羽该不该过江东时，很多女生说，应该过，同时发出唏嘘的遗憾声。很多男生则认为不该过，并积极的阐明为什么不该过。那么，《项羽之死》的思想，不用教师讲，学生也明白了大概，就是理解项羽的多情善感，知耻重义，心地仁善，视死如归，以及项羽的宁肯站着死也不跪着生的人格光芒。

《过秦论》是一篇思想性知识性很强的文章，篇章段落又相对较长，如果整堂课都是“xx词类活用”“xx特殊句式”这样进行下去，学生难免犯困，效果不好。我便有意穿插一些小故事，适时地调节课堂的气氛。文章涉及到了“战国四君子”，我就用调侃的语气讲了孟尝君“鸡鸣狗盗”的小故事。学生听故事时，不时发出会心的笑声。笑过之后再“言归正传”，学生有兴致了，学习的效率也提高了。在这样的氛围中，我能渐渐牵引着学生的耳朵和心灵，无论讲解一些文言语法，还是渲染作家的爱恨悲欢，甚至人生哲思，效果都不错。既活跃气氛，又有语文味，这也是我致力追求的“动静结合、能放能收”。如果一切以教师为中心，以传授知识为目的，只致力于去教懂教会学生，把学生变成课堂上的书记员，接受知识的容器，效果又会怎么样呢？既然学生喜欢听故事，那我们就讲故事，因为“听”总比“不听”要好。

后来又是一个偶然的机，我在上《再别康桥》时，讲了徐志摩的爱情故事与他的诗。有一位平时并不爱看书的学生竟然去借了徐志摩的诗集来看，并且每有不懂的地方就主动来问我。这以后，我就用讲故事的方法培养学生学习的兴趣，引导他们主动地去看优秀的课外读物。比如我讲了楚汉战争以后，就有学生借《高祖刘邦》一书来看；我讲了鲁迅与许广平的故事以后，学生以往对鲁迅厌烦的态度就大为改观，反而借了鲁迅的小说、杂文、日记、家书、传记和评论来看。

经过长期的实践和探索，我愈来愈体会到，学生喜欢讲故事的老师，喜欢上有故事的语文课。“讲故事”的作用和效果真的不可低估，这种教学手段可以激发学生学习的兴趣，可以提高学生的口语交际能力，可以丰富学生的文史知识，可以活跃营造语文课堂的气氛，可以培养学生的审美情趣。

本文在教研方面只能起一个抛砖引玉的作用，希望能有更多的语文教师能关注故事教学法、研究故事教学法，使故事教学法能够形成一套完整的理论，在实际教学工作中发挥更大的作用。

进入初中以后，教师教学重点由听说逐渐偏重于读写，再加上学生由于课程加重，往往忽略了口语的训练。事实上，好的口语不但有利于听力的促进，而且对阅读和写作都有着至关重要的作用。因此，得法的口语训练是初中阶段不可忽视的重要一环。具体训练方法如下：

第一步，做好对话前的操练。

在真正对话前，适当的操练能增强每个人的信心，且让每个人能开口。办法有：

1、大家齐声跟着老师说。

2、让班里的一部分学生说，比如分为男生组和女生组，或班里的前半部分和后半部分。

3、按小组或某排起来说。

4、抽单个学生说。此时，以鼓励为主，尽量少纠错。

第二步，在操练熟练的基础上，可让学生进行口语对话练习。

1、按照教科书里的原文对话，学生扮演文中不同的角色。如果是二人以上，可把学生分为若干组进行。

2、如果是二人一组的对话，两人要互换角色。教师可倾听参与某一组，及时发现错误，及时纠正。等大部分同学都掌握后，选一两组学生，在台上公开表演，其他同学在下面当评委，看哪一组表现较好。此举是为了调动学生的积极参与性。

第三步，培养学生的实践性交际活动。

教师可以把书本人的很多内容转化到学生的实际生活中，让学生进行讨论，这样学生讨论与自己生活息息相关的事物，会更加兴趣盎然。

1、提出问题，让学生讨论。通过讨论，学生会对要讲的文章感兴趣，猜测课文的主题思想，这样就为学生提供了复习运用所写语言的机会，提高了他们运用语言技能的能力。

2、做游戏。此活动既能创造轻松愉快的学习气氛，又让学生在不知不觉中复习巩固了所学语言知识。

3、扮演记者和被采访者。

4、当演员，表演所学的对话、戏剧等。

5、讲故事摘要，复述课文。

6、唱歌。

如果以上活动能做得很好，就能让学生很好地运用语言，给他们创造一种宽松的说的环境，有利于学生由用汉语思考过渡到直接用英语思考的习惯，为以后的阅读和写作打下坚实的语言基础。

另外，初一英语教学是学生学习英语的入门教学。学生刚接触英语，对英语的好奇心强，学习积极性高，学习兴趣浓厚。教师如果能抓住这个时机，通过各种行之有效的办法，促使学生大声朗读，积极背诵常用的句子，精彩段落和一些习惯用语，打好坚实的学习英语、运用英语的基础，对以后的教与学将十分有益。初二、初三的学生之所以学不好英语，与在初一没有打好朗读和背诵的基础有很大的关系。现在的初二、初三的学生，有的同学有学好英语的愿望，但由于以前学过的单词不会读，课文不会读，而不知从何下手。

如何进行初中英语口语训练

■ 正阳县二中 张霞丽 河南 正阳 463600

文章编号 DOI: 10.3969/j.issn.1003-2738(X)2011.03.143

浅谈苏轼婉约词对宋词的贡献

■ 安阳师范学院文学院 李闯 河南 安阳 455000

摘要:对于宋词的发展,苏轼有着不可磨灭的贡献,尤其是其婉约词对宋词的丰富和发展起着积极的作用。本文试图通过苏轼婉约词与以往婉约词的比较,来揭示苏轼婉约词对宋词的贡献。

关键词:苏轼 婉约词 贡献

文章编号 DOI:10.3969/j.issn.1003-2738(x).2011.03.144

一 词的演变

词作为我国文化历史长河中的一支支流,不仅是中华民族的艺术瑰宝,而且也是全人类宝贵的文化遗产。词,又名长短句,是一种音乐文学,它的产生、发展,以及创作、流传都与音乐有直接关系。词所配合的音乐是所谓燕乐,又叫宴乐,其主要成分是北周和隋以来由西域胡乐与民间里巷之曲相融而成的一种新型音乐,主要用于娱乐和宴会的演奏,在隋代已开始流行。而配合燕乐的词的起源,也是从隋代开始的。宋代的王灼在其《碧鸡漫志》卷一云:“盖隋以来,今之所谓曲子者渐兴,至唐稍盛。”词最初主要在民间流传,《敦煌曲子词集》收录的一百六十多首作品,大多是从盛唐到唐末五代的民间歌曲。中唐时期的诗人张志和、韦应物、白居易、刘禹锡等人已经开始写词,这种新的文体也就逐渐成为文学的一种形式。

词能够在“诗”外独树一帜,成为我国古代最为突出的文学体裁之一是从晚唐五代时期开始的。因为,这时文人的词有了很大的发展,尤其是晚唐词人温庭筠以及以他为代表的“花间”派词人和以李煜、冯延巳为代表的南唐词人的创作,都为词体的成熟和基本抒情风格的建立作出了重要贡献。进入宋代,词的创作逐步蔚为大观,产生了大批成就突出的词人,名篇佳作层出不穷,并出现了各种风格、流派。《全宋词》共收录流传到今天的词作一千三百三十多家将近两万首,从这一数字可以推想当时创作的盛况。词的起源虽早,但词的发展高峰则是在宋代,因此后人便把词看作是宋代最有代表性的文学,与唐代诗歌并列,而有了所谓“唐诗、宋词”的说法。后来,人们根据词的风格不同将宋词分为三个流派:豪放派、婉约派和花间词。“五四”之后,关于豪放派和婉约派谁是主流谁是逆流存在过争论。其中以胡适和胡云翼为代表的宋词研究者极力推崇词中的豪放派,他们偏激的把苏、辛为代表的豪放派称为宋词的主流,而把以周、姜为代表的婉约派称为逆流。建国之后,这种观点一直作为词学研究的流行观点,而胡云翼《宋词选》作为宋词的代表性选本影响也很大。这种状况直到粉碎“四人帮”之后,才得以改变。不少学者打破迷信,大胆探索,对豪放派和婉约派的不平等地位提出来质疑。这不但纠正了半个多世纪的错误,而且为客观、公平、合理的评价宋词流派和风格的提供了自由的学术空间。

二 苏轼婉约词的创新之处

苏轼的词以豪放著称于世,后人也多把他当做宋词豪放派的代表人物之一,而这却忽略了其在婉约词创作方面的成就。据现存的《东坡乐府》统计,苏轼的作品多以婉约词为主,他所作豪放词的数量不及他全部词作的十分之一。因此,相对于豪放词来说,婉约词更能代表苏轼的写作特点,他的词集豪放、婉约于一体,婉约中有豪放,豪放又不失婉约。^①

俗话说“诗言志词言情”,唐宋以来的婉约词以柔媚香艳为主体风格,抒发伤春悲秋、离愁别绪,或沉湎于一己之痛无法自拔,苏轼的词有别于传统婉约词的这些风格,具体体现在他的词不拘于音律,意象丰富和意境独特三个方面。

首先是他的词不拘于音律。传统的婉约词非常讲究音律,而苏轼并不认为“合音律”应该成为词创作的必备条件,他主张“冲出口常言,法度去前轶”,他所创作的词,多不以律害意,当时很多文人不接受,甚至误以为苏轼不懂音律。而事实恰恰相反,苏轼不但懂音律,而且是“深于律”,他所作的《洞仙歌》,就受到张邦基“腔出近世,五代及国初皆为有之”的评价,^②明代沈际飞称其词“清越之音,解烦涤苛”。除此之外,陆游对苏词不合音律,也有其独到的见解。”另外,他的《蝶恋花》(花褪残红青杏小)和《贺新郎》(乳燕飞华屋)分别被朝云、秀兰所歌,这些都足以证明苏轼是懂音律的,是作词的高手。只是苏轼作词不同于常人,他认为词的内容比音律更重要,宁可突破成律的律度进行创新,也绝不会因为音律而牺牲内容。^③苏轼在创作的过程中,已经充分考虑到如何将词律对词内容的约束降到最低,这里并非要抛弃词律,而是要在保证词“言之有物”的基础上,尽量去遵循词律。尤其是在创作婉约词时,一方面为了保持婉约词固有的音乐美和形式美,同时也使词作“纹理自然,姿态横生”,他在句法、平仄、韵律等方面都进行了革新,超越了词律的约束。这也就是为什么我们可以在苏轼的婉约词中发现很多不和词律的作品,但《曲有旧闻》卷五却说“章质夫作《水龙吟咏杨花》其命意用事,清丽可喜,东坡和之,若豪放不入屡屡,徐而视之,声韵皆婉……”^④另外,苏轼将日常生活的口语也引入到婉约词中,这就使得他的词除了较多的反映了生活的特点之外,词的内涵也变得丰富起来。

其次,他的词意象丰富。之前的婉约词意象很多,当将众多的描写景物归纳起来,不是自然景物就是庭院楼阁或是充满“脂粉气”。但在苏词中,意象变得更加丰富,许多以前不能入词的意象,他都可巧妙的将它们引入词中,宋词的意象也因此变得更加开阔。他从前人诗歌创作中找到灵感,将诗歌中的言志、述怀、叙事悼亡、怀古、咏物、说理以及田园风光等等都纳入到词的创作之中。因此我们可以发现,苏轼婉约词中除了爱情词之外,还有悼亡词、农村风物词、写景记游词、怀古咏史词等。尤其值得一提的是苏轼是将田园风光纳入词中的第一人。最著名的要数他在徐州上任所填的五首《浣溪沙》(徐门石潭谢雨道上作)。^⑤

这组词用朴素的语言描绘了江南蚕乡的风土人情,对长久以来词多为“艳科”的一种突破。同时,苏轼在婉约词内容题材上的革新和发展还在于他将传统“言情词”变俗艳为高雅。苏轼词的风格,并非从一开始便如此。而是在借鉴前人的基础上才形成的,尤其是对柳永词的借鉴。苏轼在柳永词基础上,对词的创作进行修改,变以市井俚俗生活为主为士大夫文人的高雅情趣;词中形象方面,变以青楼歌姬为主为大家闺秀。^⑥这样以来,苏轼的词也就受到文人雅士的追捧,他也就成功的将宋词“变俗为雅”。

最后,他的词意境独特。王国维先生在《人间词话》中讲到:“词以境界为最上。有境界则自成高格,自有名句。……故能写真景物、真感情者,谓之为境界。否则谓之无境界。”苏词的意境独特,最主要的就是苏轼他的词字里行间流露出来的真情切意,打动了人心。如他写给死别十年的亡妻的词《江城子》,“十年生死两茫茫,不思量,自难忘……”整首词中没有华丽的词藻,但是却给人以真真切切的感觉,将对亡妻的思念之情表现得淋漓尽致,似乎“亡妻”就在眼前,同时又透出多少的辛酸和无奈,让人读过以后潸然泪下。另外,苏轼词意境独特的另一个主要原因和苏轼所处的社会环境,个人遭遇,他的思想以及他的性格有着密切的联系。虽然苏轼一生仕途不顺利,但由于其受儒道思想的影

在新课改下如何进行差异教学

■ 洛阳市瀍河区东关回小 王晓玲 河南 洛阳 471000

文章编号 DOI:10.3969/j.issn.1003-2738(x).2011.03.145

新课标提出：“义务教育阶段的数学课程应突出体现基础性、普遍性和发展性，使数学教育面向全体学生，实现：人人学有价值的数学，人人都获得必需的数学，不同的人在教学上得到不同的发展。”面对新一轮基础教育课程改革，向我们教师提出了许多新的问题、新的挑战，新课改下如何进行差异教学，教好每一位学生呢？为此，我提出几点看法：

一、承认差异的存在

承认学生是有差异的。这些差异有的个体内的差异，是指一个人素质结构上的差异，如一个人所具有的各种能力、兴趣等的不平衡；有的是智力上的差异，是指个体间的差异是指人与人之间的差异，如A学生比B学生上课时思维要敏捷；C学生长于形象的直观记忆，D学生则长于抽象的语言记忆；有的是知识上的差异，是指有些同学参加过校外辅导班并参加过多次竞赛，已经是某些知识领域中或某一方面的“小能手”、“小专家”，而有的同学则从未接触过，一切从零开始；有的是非智力上的差异，是指学生的学习态度，又分为主动型、非主动型、被动型三类，不同类型学生对学习内容、教师教导方式的要求，以及完成学习任务情况均有较大差异。如果对如此不同知识水平、情感水平的学生进行相同内容、统一进度、同一方式的教学，势必造成基础好的学生“吃不饱”，丧失对学习的兴趣，基础差的又会“吃不了”，加剧厌学情绪等。正因为一个班上学生现有知识的掌握情况存在很大的差异，才给整个班级教学带来了一定的困难。要使每个学生都能得到发展，这就需要在教学的各个环节都兼顾到不同学生的学习需要。

二、制定教学目标

由于现在的基本教学组织形式是班级教学，所以教师针对某一具体教学内容设计教学目标时，要根据学生的实际，确定符合教学要求的差异目标体系，包括集体目标和具有层次的个人目标。集体目标是教学大纲要求达到的基本目标，全体学生都应当达到。个人目标是在集体目标的基础上，根据学生个体原有知识基础、兴趣、能力等确定。它使每一个学生都能不断地由现有水平发展到“最近发展区”，都能在自己的努力下获得成功的情感体验。如，在“长方体和正方体”单元教学时，除了集体教学目标的实现外，可以提出基础较好的学生和基础较差的学生合作、中等生育中等生合作“制作一个长方体和正方体模型”的个人教学目标。这样可以使不同层次的学生共同进步。

教学目标还包括长期目标和短期目标。长期目标为学期或学年目标，是对学生在一年内或一学期内达到的目标的最佳估计；短期目标为单元教学目标和课时教学目标，是实现长期目标的基础。不同学生的长期目标和短期目标也应有差异。如缺乏学习兴趣的学生其长期目标为喜欢上这门课程，有浓厚的学习兴趣的长期目标则是培养起对数学的浓厚兴趣。

三、确定教学内容

我们所进行的照顾差异的教学是基于同教材、同进度的前提下采取异要求来实现的。在依据大纲和学生实际情况的前提

下，针对多层次的教学目标制定教学内容。教学内容的设计可围绕内容的量、范围、深度、难度等进行。教学内容的设计形式有两种，一种主干上有一些分支，一种是不同层次的学生在主干的不同位置停留。对于A类的学生可补充一些探索性强、思维量大的内容，促使其在知识的横向上加宽、纵向上加深；对于B类的学生重在调动非智力因素，引导他们在独立思考、刻苦钻研上下功夫，向A类生转化；对于C类生重点在学习方法、学习习惯上的指导，以强化基础、巩固技能为主。

四、课堂练习和作业的设计

课堂练习和作业的设计要求教师依据学生的差异，本着给学生提供自主探索机会的原则，设计探索性和开放性的课堂练习和课后作业，并从质和量上分出不同的档次。“量”指设计的练习和作业题应符合不同学生的差异需求。可设计必做题、选做题、机动题，使学生的练习和作业具有弹性，实现统一要求和因材施教的有机结合。“质”指作业训练题的质量要求应分档设计。一般可按问题难易程度和涉及问题的多少分为基本题、变式题、综合题，以适应不同层次的学生练习。要求所有学生都完整、正确地解决基本问题和一些变式问题，达到大纲规定的学习要求。对学有余力的学生，教师要设计一些综合性问题让他们解决，培养他们解决问题的能力、严谨求实的科学态度和独立思考勇于探索的精神。

五、进行差异评价，及时反馈

教师对学生的评价也要体现差异性的原则。首先，教师要针对教学过程对学生学习情况进行及时的评价，包括课前、教学过程中、一节课结束时的评价。课前评价主要是根据对学生的基础知识准备情况、智力水平、学习兴趣和态度、学习方法等方面的了解，发现学生间的差异所在。教学过程中应及时获得反馈意见，发现问题及时解决。一节课结束后，应对不同水平的学生提出相应的问题，看是否达到了预期的要求。其次，要针对每个学生的潜能进行富有激励性的差异评价，使评价成为激发不同层次学生学好信息技术的催化剂。基础好、进步快的学生，自信心比较强，对他们的评价要严格，不但要求他们能够正确解答，完成教师布置的任务，还要求他们用不同的方法解决问题。学习有困难的学生基础差、进步慢，自卑感较强，应尽量地寻找他们的闪光点，用激励的语言评价，帮助他们树立信心，提高学习的兴趣，使他们时常得到成功的喜悦。总之，教师应根据学生的具体情况，综合地、客观地、真实地评价，多鼓励，少批评，使他们产生自我超越意识，充分发挥他们的学习潜能。

总之，在进行差异教学时，必须建立和谐、平等的师生关系，要与学生进行多向信息沟通，要关爱、真诚、民主，要学会微笑、鼓励，因为只有激起他们真挚的情感，指导学生高效愉快地学习，达到新课标的要求，才能真正做到“人人学有价值的数学；人人都获得必需的数学；不同的人在教学上得到不同的发展”。这样，教师必须热爱每一位学生，以认知活动为主线，认真教好每一位学生，促进学生的心智发展。

响，其为人豪爽，性格直率乐观，这些也造就了其独特的词风的一个重要原因。

参考文献：

- 1、康莉. 脱出樊篱，另辟蹊径[J]. 文艺理论, 2008
- 2、刘石. 苏轼词[M]. 北京: 人民文学出版社, 2005.

- 3、李文浩. 苏轼婉约词写作分析[J]. 长春理工大学报, 2009.3
- 4、张想林. 浅议豪放词人苏轼的婉约词风[J]. 无锡商业职业技术学院学报, 2007.5
- 5、李园园. 论苏轼对婉约词的创新[J]. 池州学院学报, 2009.5
- 6、廖泓泉. 论苏轼婉约词新变[J]. 内蒙古师大学报, 2007.6

我是幸福的人

■ 洛阳市第一职业高中 柯灵峡 河南 洛阳 471000

文章编号 DOI: 10.3969/j.issn.1003-2738(x).2011.03.146

长大后我就成了你 / 才知道, 那个讲台 / 举起的是别人 / 奉献的是自己 / 长大后我就成了你……

记忆中的歌声一直陪伴着我, 在身为教师的父母的熏陶下, 幼小的心灵充满了对教师的崇拜和渴望。大学毕业的我来到了洛阳市第一职业高中, 自踏上三尺讲台那天起, “班主任”的称呼便丰富着我的教学生涯。整整十三年的磨砺更让我真正懂得了“班主任”的内涵: 一班之主, 任重而道远, 风雨一肩挑, 甘苦皆品尝, 没有八小时以外, 永远陪在学生前行的路上。庆幸的是, 在这路上, 面对的是小苗, 耕耘的是田园; 付出的是心血, 固守的是忙碌; 投入的是青春, 洒下的是爱心, 融化在学生渴望的眼睛里, 同行在学生求知的道路上, 淡化在学生光明的前程中。我想不为别的, 只是为了让每一个学生都能成才, 让每一个学生学有所获, 各得其所。为了这个理想, 我一直在努力着, 也真切感受与学生们亲密接触的快乐, 他们是青春、理想、希望、未来的美好化身, 能融入到他们的生命成长历程中, 我是幸福的人!

一、努力做充满爱心的领路人

人们常说, 教师的工作平凡而伟大。平凡是因其日复一日, 具体而琐碎; 伟大是因其在点点滴滴中塑造着人的灵魂, 人的未来。十几年来, 教育教学实践使我深深懂得: 一个优秀的教师不但要播下知识的种子, 更要播下爱的种子。在课堂上你的一个微笑, 你的一个关爱的眼神, 一句信任的鼓励……都能赢得学生的信赖, 会使他们的潜能发挥出来。教师的爱是一种由衷的发自内心的爱。爱无声, 严有度, 以爱动其心, 以严导其行, 在尊重、信任、理解的基础上面对全体学生。因此, 我在开展学生思想工作非常注重情感的投入。每接手一个新班, 我都会想方设法去全面了解每一个学生, 包括他的性格、爱好、特长、生活背景等等细节, 通过这些信息的反馈和整合去勾勒出一个个鲜活的、可爱、可塑的众生相。这样一来, 在我随后的教育管理中就有了情感互溶的根基, 并在此基础上充分给予他们关注、给予他们信任、给予他们成长的空间, 发现他们每一个人的每一个闪光点, 促使他熠熠生辉。我曾经带过一个学生, 她的家在偏远的山区, 家境非常贫困, 但这名学生十分勤奋好学。在高二的时候, 她曾有过放弃学业的念头, 在了解到她的真实想法后, 我耐心的开导她, 鼓励她, 并不辞辛苦到她的家里和她的父母沟通交流, 在生活中尽力关心她、资助她, 通过多方面努力终于使她打消了弃学打工的念头, 安心在校学习。现在她已学业有成, 得到了一份理想的工作, 并在当地被评为“十大励志青年”楷模。十多年的班主任经历中类似这样的事情还发生了很多。正如苏霍姆林斯基所说: “教育者的爱一旦走入青少年的心灵, 就会产生巨大的力量, 不仅使他们的心灵萌发出善良崇高的情感, 而且能点燃智慧的火花。”我就此领悟: 教育者最大的成就并不在于能塑造出多少英雄伟岸领袖、超人, 而是通过平凡似母爱般的呵护与训教, 以爱感化他们幼稚的心灵, 以爱引领他们前进的方向, 使他们明辨是非, 扬善向真, 摈恶弃丑, 真正成为一个正直守信健康向上的社会人, 从中我便得到了巨大的欣慰和成就感。

二、努力做思想阶梯的攀登者

如果说拥有一颗爱心是成为一名合格班主任的基础的话, 那么努力做思想阶梯的攀登者, 才能真正理解和践行班主任管理工作“育情、育心、育理、育德”的育人理念。“要给学生一碗水, 教育者自己不仅要有一桶水, 更要有取之不竭的活水。”知识的传播如此, 思想的传承和播撒更需要时时注入常青、常新的内

涵。作为一名共产党员, 植根于社会主义教育事业的土壤之中, 更需要有正确的、新鲜的、富有时代气息和开拓精神的政治思想、理论来指导和引领自己。为此, 我在平时就十分关注时事, 关心民生, 认真学习和贯彻党的各项方针政策。用党的理论思想武装自己, 学会明断是非, 立场坚定的和党中央保持一致, 努力践行“三个代表”重要精神, 在积极参与政治学习牢固树立社会主义人生观、事业观的同时, 我还利用业余时间认真研读《成功启示录》、《我的教学观》、《魏书生班主任工作漫谈》、《青少年心理特点分析》等等教育教学、人生哲学方面的书籍, 以此来充实、丰富自己。有了理论思想的指引, 就如同找到了开启学生工作大门的钥匙, 使我在应对学生心理疏导、青春期问题释疑、人生观的定位、自信心培养等思想教育的诸多敏感和棘手问题的过程中得心应手、游刃有余。我曾带过的一个班有这样一名学生, 单亲家庭的阴影从他上小学时就时时笼罩着他, 性格怪异、特立独行是它标志性的性格特点。高二上半学期刚上不久便申请退学。当我在协调他父母双方争取让他回到校园时, 他却突然不辞而别到南方打工了。当时我在生气之余, 不得不放弃。在学校整理他的学习、生活用具时我无意中发他虽然离开了学校, 但他的学习用具、书籍却整理的整整齐齐, 我突然感觉看到了希望。从那时开始在一年内我坚持每周给他写一封信, 从关心他工作生活开始, 由浅及深的引导他理解父母、善待自己、关爱他人、以学识和向上的力量来体现自身的价值。通过长期耐心的引导, 终于使他认识到自己的鲁莽、冲动。一年后他随母亲亲搬迁到外地继续入校读书, 两年后顺利考上大学, 当他拿到录取通知书时第一个打电话给我, 在那一时刻我所分享的不仅仅是他终成正果的喜悦, 更坚定了自己继续向思想阶梯的更高峰前行的信心。

三、努力做充溢着智慧的促进者

如果说“爱”和“思想”构架了和谐、优美的育人乐章的话, 那么“智”则是激励学生积极进取、奋发向上的音符。它体现了教育者的机智, 更包含了对教育心理学、学生发展规律的准确把握和恰如其分的定位。只有具备了这种能力才能将育人的华乐弹拨的流光溢彩、委婉动听。

著名的教育学家苏霍姆林斯基说过: “集体是教育的工具”。确实, 一个和谐、严谨、积极进取、班风向上的班集体必将对集体内每一个学生个体的发展起到潜移默化的教育作用和激励效能。而建设一个好的班集体是非常艰巨的。每次开学接手新班的时候, 我内心总有强烈的紧迫感和责任感, 它会督促我以百倍的热情投入到新的角色中去。当然, 仅有热情、激情是远远不够的, “没有目标的班级缺乏竞争力, 没有纪律的班级缺乏战斗力, 没有团结的班级缺乏凝聚力。”围绕着班级构建的三个主要方面, 我在多年的班级管理工作中摸索出班级建设的 28 字经“常开班会定目标, 狠抓班委塑班风, 多办活动凝班心, 家长参与形合力”, 抓班级建设中的主要矛盾, 抓学期阶段中班级管理矛盾的主要方面, 通过一系列教育管理手段的使用, 基本可使新生班级在较短时期内步入正轨, 渐入佳境, 纳入良性循环的轨道, 为以后班级发展、学生进步夯实了坚实的基础。

“班级是一个家庭, 班主任和每一个学生都是家中的成员。”从这句话中我们除了能读到暖暖的爱意和浓浓的亲情, 更能理解两个字: 平等。班主任教师虽然在年龄、学识水平等方面和学生有着较大差异, 但在人格上、社会参与、情感认知方面是平等的。因此, 对我们自己的学生, 要善于接受他们的意见, 客观公正

被人遗忘的角落

■ 栾川县第二高级中学 程远平 河南 栾川 471512

文章编号 DOI:10.3969/j.issn.1003-2738(x).2011.03.147

在人教版普通高中课程标准实验教科书《物理》教材中,设计了一些开放性栏目:“说一说”,“做一做”“科学漫步”“STS”等。由于这些栏目是开放性的,没有具体的教学要求,因此常常被人遗忘,但它是教材的有机组成部分,在一定程度上反映了新课程的理念,是落实三维教学目标的重要载体,在教学中要把它们摆在正确的位置上,发挥它们应有的教学功能。

一、“说一说”栏目

该专栏我认为有以下作用,有利于深化和理解知识,拓展知识面,激发学生的探究欲望,如“运动快慢的描述——速度”一节中的“说一说”,通过物理学家费恩曼讲过的一则笑话,引起学生的深入思考,进而分析得出这位女士对“瞬时速度”的概念没有弄清。“机械能守恒定律”一节中的“说一说”提出的问题“如果重力做功与路径无关,还能把 mgh 叫做重力势能吗?为什么?”学生要回答这个问题必须把刚刚学过的重力做功的特点和重力势能表达式的推导过程重新复习一下,起到了巩固所学知识和方法的作用。在“基本相互作用”一节的“说一说”中提出“质子带正电,但质子与不带电的中子却能聚在一起构成原子核,根据你的猜想,可能是什么?”该问题对学生来说是开放的,它体现了科学探究中的猜想因素。即在已知事实与已有知识矛盾的情况下,猜想可能存在另一种力,并且可以推测这种力的某些特征。这些问题极大地激发了学生科学探究的欲望。

二、“做一做”栏目

这一专栏有利于学生从生活走向物理,从物理走向社会,物理教学应该引导学生从身边熟悉的自然和生活现象中探究,认识物理规律,并尽量把认识到的知识和研究的方法与生活、生产中的应用联系起来,体现物理学在社会进步中的作用。“速度”一节的“做一做”栏目指出“让学生测量一下在不同的情况下自行车的行驶速度,测量一下蚊香燃烧的速度,对测量结果的可靠性做出评估。”“做一做”可以使学生体验日常生活中的速度,对测量结果的可靠性进行评估,即可以使学生体会到通过实验得到的数据应该符合实际情况,又可以据此判断自己探究过程和设计的实验方法是否切实可行,从而达到培养科学素养的目的。“摩擦力”一节中“曲线运动”一节中的“做一做”都有这种功效。“功率”一节后的“做一做”是调查。除了身边的家用电器外,还有周围的各种机械的功率。调查的思路相当广泛,调查不只是收集数据。还要充分利用这些数据,分析功率的大小与机械

的效能之间的联系等。这个学习方法把我们的物理教学从课堂、课本、实验室扩展到了家庭生活。使物理走向了社会,充分体现了新课程理念和目标。坚持“做一做”一定能使学生的观察能力、学习能力、创新能力得到极大的提高。

三、“科学漫步”栏目

读一读“科学漫步”,找寻科学的思维方法,培养学生树立科学的情感态度和价值观。“质点参考系和坐标系”一节课后的“科学漫步”介绍了“全球卫星定位系统”学生自己阅读后,对此很感兴趣,如果老师能适时进行思想教育,将会激发他们对现代科学技术探索的欲望,增强学生学好物理的自信心。“加速度”一节的“科学漫步”介绍了“变化率”的概念,目的是把物理课中学到的“速度、加速度”的概念拓展到物理课之外,自然现象,甚至社会现象中的许多道理都是相通的,可以使学生学到的某一领域的知识迁移到其他的领域中去,这就是科学的方法,科学的态度,以及科学的价值观。

四、“STS”栏目

走进“STS”栏目,充分领略科学技术,社会发展的关系和人文精神。《速度》一节课后的“STS”“速度与现代社会”讲的是由于交通工具速度的提高,城市规模扩大了,战争观念更新了,不同文化的交融加快了。本节“STS”还借协和式客机停飞一事,引导学生讨论“交通工具是不是越快越好”等问题。读一读“从伽利略的一生看科学与社会”,“可使学生知道伽利略的发现以及他所运用的科学的推理方法是人类思想史上的伟大成就之一,伽利略的一生说明了科学与社会发展的关系,“航天事业改变着人类的生活”列举了诸多航天事业与人类生活相关的事例。从气象卫星到天气预报,从卫星定位系统到自动导航出租车,从地球资源卫星到我国西部开发整体规划,从军用卫星到现代防务,从失重现象到太空实验室,从太空辐射到太空育种等等。它引导学生进行科学与生活、社会联系思考。当学生收看看到电视台天气预报的卫星云图的同时,就感到物理学就在我们身边。

教育的最终目的,是教会学生学会求知,学会做人,学会生存,学会发展,学会审美,学会合作,其核心就是要具有创新精神与合作意识,在教学中用好上面讨论的这些栏目,有利于从应试教育向素质教育的真正转变,有利于实现新课程的三维教学目标。

的处理发生在他们身上的每一件事情,让师生周围充斥着理解和互通的民主氛围。

转化后进生工作是班级管理的一个难点。我在工作中始终认为:没有不能转变的学生,只有不愿深入思考的教师。在具体工作中,我对待学生一分为二看待他们,充分发现和挖掘他或她身上的闪光点。在后进生身上,每一次积极的发言、一回主动的劳动、文艺汇演上的精彩表演、运动场上挥汗如雨的搏击...都是我用心去捕捉的闪光点,一旦发现我会热情、诚恳地予以肯定,以真心同他比耐心,比恒心,并结合多种教育形式,因势利导、循循善诱,慢慢把他引导到人生正确的航道上。

总之,得心应手的班级管理工作为我教育教学工作拓宽了道路,指引了明确的努力方向,我跋涉着,也收获着。从1996年开始担任班主任工作以来,所带班级每学期都获得校级先进班

集体,本人多次荣获校级模范班主任。2005年所带班级获得市级“五好团支部”称号。个人有多篇教育教学论文获得省市级一、二等奖,2004年获得河南省职业学校美术教师技能竞赛二等奖,2005年获得全国中小学美术作品辅导一等奖,2005年获得市教育系统优秀党员称号,2006年获得教育系统先进个人称号,由于个人在教育教学方面的突出表现,2007年被洛阳市政府授予洛阳市优秀教师称号,并在同年教师节受到市政府表彰。

近观眼前满目春,放眼远处春更浓。自1995年踏上三尺杏坛,至今已辛勤耕耘十五春秋,班主任这一神圣的称谓也践行十三载,其间寒来暑往、酸甜苦辣自感体会颇深,但我真切地认为,班级管理这门艺术的精华还远未触及,还需要用我一生去细细的品味。

浅析配电变压器的经济运行

■ 洛阳 LYC 轴承有限公司 席世元 河南 洛阳 471000

摘要:变压器是变配电所的主要耗电设备,变配电所的经济运行主要取决于变压器的经济运行。本文主要介绍在传输电量相同的条件下,通过择优选取最佳运行方式使变压器电能损失最低,达到节电和提高功率因数的目的。

关键词:配电变压器 并列 经济运行

文章编号 DOI: 10.3969/j.issn.1003-2738(x).2011.03.148

变压器的经济运行就是充分利用现有设备条件,通过严密分析和详尽计算,择优选取运行方式并按变压器经济运行条件来调整负荷,因为变压器的有功损失率和无功消耗率是随着负荷而发生非线性变化的,并且变压器间技术特性存在着差异,所以在变压器运行方式之间就存在变压器最佳运行的问题。

变压器的经济运行的三个原则性规定:(1)两台或两台以上变压器并列运行时,按组合的技术特性选择最佳运行方式。(2)几台变压器分列运行时,按技术特性并以变压器总损失最小的原则,合理、经济地分配负荷。(3)变压器负荷经常小于30%时,需按经济运行条件考核后合理更换相应容量的变压器。本文讨论分析的前提是变压器间短路阻抗是相近的,容量相同的变压器并列运行方式,其间负荷分配是相等的。

1、变压器运行台数的选择与组成运行方式的变压器的技术参数和容量的关系

1.1 变压器容量相同。一个变电站往往有两台或两台以上的变压器并列运行,在投入运行变压器的总容量等于变压器的总负荷时,并不一定是最经济的运行方式,为了达到最经济的目的,需根据变压器的负荷、有功和无功损耗特性以及无功功率经济当量,计算出最经济的运行台数并予以合理调配。当变压器型式和容量相同时,如运行台数为N或(N+1)或(N-1),则变压器的总损耗分别按以下公式计算。

$$\Delta P_n = n(P_{00} + KQ_{00}) + (P_k + KQ_k) \left(\frac{S}{S_e}\right)^2 \frac{1}{n} \dots \dots (1-1)$$

$$\Delta P_{n+1} = (n+1)(P_{00} + KQ_{00}) + (P_k + KQ_k) \left(\frac{S}{S_e}\right)^2 \frac{1}{n+1} \dots \dots (1-2)$$

$$\Delta P_{n-1} = (n-1)(P_{00} + KQ_{00}) + (P_k + KQ_k) \left(\frac{S}{S_e}\right)^2 \frac{1}{n-1} \dots \dots (1-3)$$

式中:S——并列运行变压器的总负荷

Se——每台变压器的额定容量

P₀₀——变压器空载有功损耗

Q₀₀——变压器空载无功损耗

P_k——变压器短路有功损耗

Q_k——变压器短路无功损耗

K——无功功率经济当量(常数可查)

从公式1-1、1-2、1-3可求得

A)、当 $s_e \sqrt{\frac{n(n+1)}{P_k + KQ_k} \frac{P_{00} + KQ_{00}}{P_k + KQ_k}} > s > s_e \sqrt{\frac{n(n-1)}{P_k + KQ_k} \frac{P_{00} + KQ_{00}}{P_k + KQ_k}}$ 时,用N台变压器最经济

B)、当 $s > s_e \sqrt{\frac{n(n+1)}{P_k + KQ_k} \frac{P_{00} + KQ_{00}}{P_k + KQ_k}}$ 时用(N+1)台变压器最经济

C)、当 $s > s_e \sqrt{\frac{n(n-1)}{P_k + KQ_k} \frac{P_{00} + KQ_{00}}{P_k + KQ_k}}$ 时,用(N-1)台变压器最经济。

1.2 变压器型号和容量不同时。变压器的经济运行台数应根据损耗曲线来确定,先根据变压器之间的负荷分配(当变压器的变化相同时)与变压器的短路阻抗大致呈反比例的原则,先确定每台变压器所承担的负荷,再根据负荷及变压器的特性,算出各台变压器的损耗。再算出几台变压器并列运行的综合损失。

2、配电变压器的经济运行

在电网运行中配电间变压器是否经常全部投入运行或将一部分变压器断开,是根据各配电间负荷的大小,使变压器的功率损耗在最小的情况下工作,这就是变压器的经济运行。

根据变压器的功率损耗计算公式,运行中变压器的有功损耗为

$$\Delta P_0 = \Delta P_e + \Delta P_d \left(\frac{S}{S_e}\right)^2$$

根据该式可以绘制变压器随负荷变化而变化的功率损耗曲线是一条抛物线。

式中:Se是变压器额定容量单位千伏安,S式变压器的实际负荷单位千伏安,P₀是铁损即空载损耗由空载试验测定,P_d是铜损即短路损耗由短路实验测定。

注意:铜损与负荷电流的平方成正比即电流流过线圈的损耗,铁损与负荷电流无关即磁力线通过铁芯产生的损耗。

1——表示变压器B1单独运行时的功率损耗曲线。

2——表示变压器B2单独运行时的功率损耗曲线。

3——表示变压器B1、B2并联运行时的功率损耗曲线。

4——虚线表示两台变压器经济运行曲线。

两台变压器B1、B2在不同运行方式时,当负荷小于S₁时,应运行变压器B1;负荷在S₁—S₂之间时,应运行变压器B2;负荷大于S₂时,应使两台变压器并列运行。

3、技术管理和变压器经济运行

3.1 减少变压器的降压次数。整个电力系统的用电负载大部分是从10/0.4千伏配电变压器所取得的。用电单位不得舍近求远,尽量减少一级变压器的损失,减少变压器的容量,同时也能减少电力线路损失。

3.2 对变比较小的变压器尽量采用自耦变压器。在安全技术允许的条件下,对于变比小于2的变压器,尽量采用自耦变压器。自耦变压器和相同容量的两线圈变压器相比,有功损失和无功消耗要减少很多。

3.3 调整变电所间技术特性差异大的变压器。此种方法仅花点工时,不用花投资,却取得显著节电效果。

3.4 提高功率因数和变压器经济运行。在负荷有功功率不变的条件下,不同的功率因数引起变压器有功损失和无功消耗也不同,随着功率因数的提高,变压器的有功损失和无功消耗都要下降。

3.5 降低温度和变压器经济运行。变压器绕组的电阻随着温度增高而增大,因此对同一台变压器在同一负载条件下,变压器温度不同,绕组中引起的功率损失也不同。因此变压器安装位置一定要选择在通风良好、环境温度较低的地方,既有利于安全运行,又有利于节电,降低温度对无功功率不发生作用。

4.变压器并列运行节能效果

我公司的配电变压器等级10/0.4千伏、容量多为1000KVA、接线组别相同、短路电压相近,通过分析和计算可实现变压器的分组并列运行,目前B7#—B8#并列供工具热处理;B11#—B13#并列供锻造退火炉;B86#—B87#并列供井式炉;B27#—B31#并列供滚筒炉;B81#—B42#并列供铁路渗碳炉。通过以上5组变压器的并列运行,保证了大负荷用户的用电量,节约了大量的电费支出,使损耗平均降低15%。

5.综上所述,开展变压器经济运行范围很广,办法很多,节能效果也较大

首先是充分利用现有条件通过详细分析和严密计算,选择技术参数好的变压器和经济运行方式。其次是通过加强供电的科学管理来实现变压器的经济运行。

参考文献:

1、《变压器经济运行》天津科学技术出版社

2、《实用节电技术》四川科学技术出版社

催化裂化装置前置烧焦罐主风分布管改造总结

■ 中石化洛阳石化工程公司 王小明 河南 洛阳 471000

文章编号 DOI: 10.3969/j.issn.1003-2738(x).2011.03.149

洛阳石化工程公司炼油实验厂催化车间 5 万吨/年高低并列式 FCCU 是国内最先采用有置烧焦罐再生技术的装置。1990 年 6 月装置大修期间,根据烧焦罐的运行情况和实际生产需要,对烧焦罐的主风分布管进行了技术改造。四年多来的运行实践证明,此次改造是十分成功的。

1. 改造原因

1.1 烧焦罐原主风分布管存在下列结构问题:

- (1) 喷嘴分布不均,上下杂乱。
- (2) 喷嘴有催化剂倒吸、灌肠现象。
- (3) 喷嘴为直管式,孔壁较薄,磨损严重,使用寿命短。
- (4) 分布管呈树枝状,整体水平安装。

由于装置加工规模小,烧焦罐直径细,加之分布管距罐底太近,下间接缝难以施焊,检修时若不将烧焦罐 Dg1400 下封头割下,在罐内分布管不能按要求检修,向下布置的喷嘴长期无法更换和调整。

1.2 分布管的结构问题与同时存在的烧焦罐出口管设置不合理问题、主风不能专机供给问题,导致了烧焦罐工况不良。

(1) 操作弹性小,可调范围窄,减量与密度难以控制,波动幅度大。

(2) 床层流化质量不稳定,催化剂返混较为严重,烧焦效果时好时坏,平均烧焦率不足 60%,远低于设计水平。局部空气穿越,主风利用率低,频繁引发再生器稀相二次燃烧。

(3) 抗事故能力差,床层容易吹空和堆死,威胁安全生产。

2. 原因分析及改造依据

(1) 分布管中心 D/4 区域(Dg300 主管顶盖上)没有布置喷嘴,中心区存在死区,易造成主风分布不均,床层径向密度增大;在 3/4D-D 区域内布孔比例高达 22%,易使主风沿边壁走短路;外循环管和待生立管入侧布孔比例偏小,易促成气体局部穿越,加大催化剂返混,降低烧焦强度和烧焦效果。

(2) 除各区布孔不合理外,喷嘴短管与支管焊接时,有的插入有的未插入,这易使喷嘴的喷射方向不对称,影响气流的分布效果,

(3) 分布管压降只有 0.00139MPa。压降过低易导致:A.床层失稳,减量与密度波动大,易满易空;B.流化质量不高,局部空气穿越,烧焦效果差,主风利用率低,再生器稀相易尾燃;C.喷嘴容易倒吸、灌肠,而吸入的催化剂又被喷出,则加剧了喷嘴的磨损,缩短其使用寿命。

(4) 分布管的安装设计与设备尺寸不配套,检修困难,致使先期问题得不到及时整改。

3. 改造内容

(1) 将原树枝状整体结构改为由三块半组合成的环状结构,支管与主管采用 90°下垂式连接,分布管的原标高保持不变。

(2) 喷嘴结构由直管式改为双直径式,小径处有足够压降,大径处线速适中。

(3) 喷嘴选用厚壁管,一律等长伸入分支管内焊接。

(4) 喷嘴总数由原 85 个缩减到 66 个,除在 D/4 区内新增加 9 个开口向上外,其余各区均向下布置。

(5) 调整各区布孔率,力求分布合理,均匀对称:

A.距中心 D/4 区域区(即主管顶盖上)布孔率 15%左右。

B.在 D/4-D/2 区域内布孔率 20%左右。

C.D/2-3/4D 区域内布孔率 45%左右。

D.在 3/4D-D 区域内布孔率 >20%左右。

E.待生立管和外循环管入口侧布孔率 <50%。

F.尽量减少边壁布孔,并酌加防范边壁交处应挡板。

4. 改造效果

改造后的分布管,经过四年多的运行考验,使用效果令人满意,其主要表现在以下几个方面:

(1) 支管与主管吊挂连接,便于拆卸组焊,结束了分布管在罐内不能检修的历史。

(2) 喷嘴不再倒吸,灌肠,磨损十分轻微,使用寿命成倍增加,满足了装置长周期运行的需要。

(3) 结构合理,布孔均匀,床层流化质量好,返混程度轻,床层径向温差小,同等条件下,再生效果明显改善,烧焦率上升到了 70%,接近设计值。主风利用率大幅度提高,再生器稀相二次燃烧得以有效地抑制。

(4) 随着出口管设置问题和供风问题的相继解决,烧焦罐床层料面稳定,操作弹性大,调节灵活,抗干扰能力强,即使在停电和断风等事故状态下,也很少出现吹空和死床现象。

5. 几点体会

主风分布管是催化剂流化与再生技术的关键构件,其结构合理、布气均匀,将能有效地促进气固两相充分接触,改善催化剂的流化状态和再生效果,保证平稳操作。通过此次烧焦罐主风分布管的技术改造,我们体会到:

(1) 压降是体现分布管性能的重要参数,通常以 0.006~0.008MPa 为宜。

(2) 双直径式喷嘴取代直管式喷嘴,既可产生足够的压降,又能减缓气流对催化剂及其本身喷口的冲击磨损。合理的大、小径段线速约为 30M/S 和 60M/S^[1]。

(3) 间隙速度是决定主风二次分配和床层流化质量的关键因素,过大时床层易产生沟流,过小时催化剂则漏到分布管的下面,造成磨损,一般选取 0.5~1.0M/S,最大不超过 1.5M/S。

(4) 喷嘴短管应全部等长伸入分布管内焊接,一样流出的气流不以为短管焊口,一能布气均匀,二能延长分布管的使用寿命。

(5) 布孔时应注意疏边密中,下料侧布孔率 <50%。

(6) 喷嘴向下布置,可增强抗催化剂倒灌、抗磨蚀性能。

参考文献:

1. 中国流化催化裂化二十年(1965~1985),中国石油化工总公司催化裂化科技情报站。

2. 北京石油设计院,《大直径流化床空气分布管设计的探讨》,1977 年。

浅谈营养对奶牛繁殖的影响

■ 河南省泌阳县畜牧局 杨黎明 河南 泌阳 463700

摘要: 全面合理的营养素投入是奶牛高效繁殖的基础,繁殖高效率是保证奶牛终生产奶量和经济效益的关键。笔者借此把营养对奶牛繁殖性能的影响进行阐述,以供同行们参考。

关键词: 奶牛繁殖 营养 经济效益

文章编号 DOI:10.3969/j.issn.1003-2738(x).2011.03.150

一、能量对奶牛繁殖的影响

1、产前能量过剩:主要指干奶前2个月—3个月(泌乳末期),此期能量转化为体膘效率高达70%(干奶期为50%),如在此期供给奶牛的能量过多,膘情过好,极易造成产前奶牛肥胖综合症,产后及易发生一系列代谢紊乱症,进而影响奶牛繁殖效率。应在泌乳末期控制好膘情,高者应减喂全株玉米青贮和精料,多喂干草等。

2、产前能量不足:主指泌乳末期和干奶期,供给奶牛的能量不足,使奶牛膘情太差(低于3分),这易发生产后胎衣不下、恶露滞留及子宫炎增多(无力排出),卵泡发育迟缓,降低受胎率。应适当增加精料和全株玉米青贮的饲喂量,提高日粮营养浓度(每公斤日粮干物质中含2NND—2.15NND)。

3、产后能量过剩:这主要指遗传潜力不佳,产奶量不高的牛只,易发生产后肥胖症,卵细胞质量下降,胚胎发育能力减弱,易发生卵泡囊肿,发情异常,受胎率下降。

4、产后能量不足:此期为泌乳高峰期,极易造成能量负平衡,使发情延迟,卵泡发育迟缓,静止发情增多。产后应提高日粮营养浓度,增喂一些高能量饲料(全棉籽、膨化大豆、鱼粉及脂肪等),会提高一次配种和总受胎率。若新产牛添加适量脂肪能缓解能量负平衡、降低胰岛素促进卵泡发育、刺激孕酮合成、促进前列腺素的合成和释放及能促进脂溶性维生素吸收,进而使排卵数增多,优势卵泡体积增大,最终提高受胎率。

二、蛋白质对奶牛繁殖性能的影响

1、蛋白质不足:主指产前低蛋白会提高胎衣不下率(据美国资料报道:干奶期饲喂含8%粗蛋白的日粮,胎衣不下率可高达50%,而把日粮粗蛋白提高到15%,则胎衣不下率降为20%),头胎牛围产前期理想日粮每公斤干物质中CP应达14%—15%,成乳牛12%—14%;产后低蛋白,可使卵泡发育迟缓,发情异常,受胎率极低。产后日粮粗蛋白应达16%—17%。

2、蛋白质过剩:主要指产后饲喂蛋白质含量如果超过泌乳需要量,造成氮不平衡,就易对繁殖性能造成不利影响,降低受胎率。其一是因在过高蛋白水平下,奶牛为了代谢排出过量的N,必须消耗过多的能量,更易造成能量负平衡,进而造成排卵迟缓和受胎率下降;二是饲喂高蛋白日粮会降低子宫内PH值,增加血液中尿素浓度和改变子宫内液体的组成,过高血液尿素浓度对精子、卵子及胚胎产生毒害作用,减少前列腺素的合成及降低孕酮浓度,另高浓度的氮会降低免疫系统的功能,最终使受胎率下降,产后泌乳高峰期日粮干物质中粗蛋白质一般不应长期超过17%。

三、钙磷对繁殖性能的影响

产前15天—20天:此期一是采用钙日粮,造成钙的负平衡;二是采用在日粮中添加阴离子盐,不喂缓冲剂,以酸化日粮,降低血液pH值(可检测尿液pH值,以6.2—6.8为宜),刺激甲状旁腺素在产前释放,提高钙磷的吸收率,减少产后产乳热的发

生,使胎衣不下、恶露滞留及子宫炎发病率下降,增加奶牛采食量,为产后奶牛健康、高产、稳产及正常的生殖性能打下基础。

产后至泌乳高峰期:此期应及时提高日粮钙磷水平,以满足奶牛泌乳、生长及繁殖的需要,钙应占日粮干物质的0.81%,磷为0.5%—0.6%。若钙磷不足,会出现异常发情,降低受胎率。

四、维生素对繁殖性能的影响

1、维生素A:VA是动物正常的生长发育(包括胎儿生长)、精子产生、卵泡发育以及上皮组织的生长都需要的。若缺乏VA,对繁殖的影响主要为流产、胎衣不下、子宫炎及犊牛发病率的升高。

2、维生素E:VE是一系列叫做生育酚和生育三烯酚的脂溶性化合物总称,细胞抗氧化剂。若缺乏VE则易造成胎衣不下、子宫炎及卵泡发育受阻,受胎率下降。

五、微量元素对繁殖性能的影响

1、铜:主要是许多酶的组成成分,直接参与繁殖机能,保护细胞免受氧化代谢的毒害作用。缺乏铜则易造成牛只发情期抑郁的生理障碍,异常发情。

2、锌:主要是许多金属酶的组成成分,调节甲状腺素及免疫功能,缺乏会改变前列腺素的合成,从而影响黄体的功能。

3、锰:主要是许多酶的组成成分,维护正常的繁殖机能,参与维生素的合成。缺乏则能抑制繁殖能力、流产、新生犊牛畸形、发育迟缓及隐性发情升高,受胎率下降。

4、碘:主要是合成调节能量代谢的甲状腺素和三碘甲腺原氨酸所必需的物质,促进维生素A的合成。缺乏易造成胎儿发育受阻及死亡,胎衣不下升高,繁殖力下降。

5、硒:是细胞抗氧化中一个重要组成成分,维护正常的繁殖机能。缺乏则胎衣不下、子宫炎及卵巢囊肿升高,繁殖力下降。

六、围产期奶牛的饲养管理

围产期奶牛、胎儿的发育主要在妊娠后期,因而在妊娠后期,特别是最后几个星期,饲喂高质量的日粮,采用引导饲养法,以期供应胎儿生长发育需要,促进高质初乳的形成,并可减少酮血病的发病率,维持体重并提高产奶量。产前2—3天日粮中应加入小麦麸等轻泻性饲料,防治便秘。此时的精料配方:麸皮66.5%、玉米20%、大麦10%、骨粉2%和食盐1.5%。

乳牛产后,产乳机能迅速增加,代谢旺盛。因此,常发生代谢紊乱而患酮血病和其它代谢疾病,这期间要严禁过早催乳,以免引起体况的急剧下降而导致代谢失调。围产期内,饲养的重点应当尽快使母牛恢复健康为原则。挤乳过程中,一定要遵守挤乳操作规程,保持乳房卫生,以免诱发细菌感染而患乳房炎。

总之,给奶牛一个全面合理的营养素对维护正常的繁殖性能十分重要,当然搞好奶牛繁殖工作是一系统工程,除营养外还有管理、技术及遗传也是缺一不可的。



果品发展的趋向及新果园的开发

■ 河南省陕县王家后乡农业服务中心 宁安平 郭拴珍 河南 陕县 472000

文章编号 DOI:10.3969/j.issn.1003-2738(x).2011.03.151

改革开放以来,我国果品生产持续迅速发展,生产总量跃居世界首位,世界八大果树原产中心之一的中国已成为名符其实的果品生产大国。但由于发展速度过快,某些果树面积偏大,品种配置不合理,管理水平较低,果品单产不高,优质高档果太少,尤其近几年出现了结构性、季节性、地域性果品相对过剩,加之果品市场开拓不力,流通渠道不畅,组织化程度偏低,产后处理滞后,产业化水平不高,小生产与社会化市场矛盾突出,更加剧了生产发展与市场需求的严重不相适应。因此,果品生产必须进行战略性的结构调整。由产量型向质量型转移,由单寡型向多样化进军,由小而全向特色规模型转化,由鲜食初级产品向产后贮运加增值型进展,由粗放管理型向集约化管理型发展,由内向型向外向出口型过渡。这也正是当前果品生产的总体背景。

一、果树生产发展的十大趋向

1、树种、品种转变

适当调减大宗水果,主要向发展小杂果方向转化,即落叶果树由仁果类为主(主要指苹果、梨等)向核、浆、干果类转化,并在一定程度上向我国特有的树种转化。

由老劣杂品种向新优纯;由传统大统一品种向地方名特优稀;由集中旺季成熟品种向早中晚排开成熟、均衡供应系列化品种转化,并逐步增加设施型、加工型或兼用型新品种。

2、栽培制度及生产管理

由乔稀晚向矮密早;由单一模式向多元模式(立体、间作、四旁、堰边、长廊、观光等);由露地栽培向部分多种设施型栽培转化。

由传统经验型向科技型乃至高新技术型;由放任粗管型向集约精管型;由原始工艺型向智能化自动调控型转化。

3、果品档次及产品供应

由产量型向质量型、品牌型;由中低档劣质型向高档优质型;由内销型向扩大的外销型、名牌型;由长期普通混级型向特级特供特销型转化。

由传统果品供应型向鲜果超时令、反季节供应;由淡旺季大反差向周年均衡供应型;由季节鲜果简单供应向多种贮藏加工产品丰富供应型转化。

4、产后处理及果树生态

由传统的手工处理向现代自动流水线(分级、洗果、涂蜡、烘干、包装等)处理;由古老粗放贮运向集装箱、冷链化贮运;由鲜果初级产品向多类型加工增值产品转化。

由多源尤其化学(化肥、农药、生长素、除草剂等)污染型向绿色食品无公害型;由病虫害单一化方向以生防为主的综合防治型;由无机肥补充消耗型向有机质良性生态循环型(有机农业)果园转化。

5、果品营销方面

由卖方市场向买方市场;由单一传统经营向多元化多种模式经营型;由内销型向全球经济一体型;由产供销分离型向产供销一条龙;由分散的个体经营向由“龙头”带动的产业化营销方式转化。

由常规传统管理型向现代化管理型;由“万户分散”型向产业化体系带动型转化。

二、确定果树发展方向的几项原则

1、市场导向原则

随时瞄准本省与外省、农村与城市、国内与国外等多类型多层次市场的需求与信息变化。

2、因地制宜原则

因地制宜,适地适树,选择各类果树的最适生态区,逐步形成各类果品的相对集中产地,挖掘与开发适于当地的优势资源,建成特有的规模化名优果品基地。

3、产后增值原则

强化产后处理,通过包装、分级、贮藏、加工、运输等多种途径,实现产后增值。

4、质量效益原则

在合理增加平均单产的前提下,重点抓好果品质量的提高和无公害化的实施,努力提高果品效益。

5、适度规模原则

为适应市场要求,果园必须具有一定规模才能形成一定的批量产品,具有统一的规格,形成一定的品牌,招引相应的客户,产生较大而长远的效益。

6、相对特色原则

新建果园要有自己的产品特色,不应盲目跟风,以发挥各自的独特优势,力争达到“名特优稀新”,在某一方面有其过人之处,形成自己的特色产品,抢占各自的优势市场。

三、搞好新建果园的具体规划

具有一定规模的现代化果园,建园时必须进行科学的设计与规划。主要包括以下内容:

1、园址选择

尽量做到上山下滩,不挤占良田,并注意远离并避免污染,还应考虑管理和交通方便,以及所植树种能够适应当地的生态条件,没有或很少有大型的自然灾害。

2、土地整改

要达到土地成方连片,平原要基本平坦,山地要等高栽植,修筑梯田,达到地平、土厚、水足、易排,方便管理。

3、道路修建与小区安排较大果园应划分几个小区管理,小区面积以1.3-2.7公顷为宜,长方形较好,并与道路、排灌渠道的修建相结合,以减少土地占用并方便管理和保修。

4、建筑设计

园内的建筑物,如办公室、农机农具室、农药肥料室、果品暂贮及分级包装室(棚)、种苗穗条贮藏室、果园看护房、餐饮厨房及宿舍等占地尽量要少,安排要紧凑方便实用。

5、防风林及护园林

如风害较大,可建立乔灌结合的防风林,果园四周也可植带刺灌木以进行围护,但注意尽量减少防风(护)林的遮阴、争肥水和病虫害的相互侵染与转移,在树种选择方面要慎重。

只有了解与掌握果树生产的基本现状和面临的新形势、新趋向,才能给果树生产以合理的定位,把握果树生产发展的大前景和总趋向,科学地进行结构调整与优化升级,减少弯路与挫折,取得效益的最佳化与最大化。

当前中国房地产对金融的风险影响及防范思考

■ 河南省地方税务局培训中心 杨建辉 河南 郑州 450004

文章编号 DOI:10.3969/j.issn.1003-2738(x).2011.03.152

金融业是国民经济中一个十分重要的行业,通过它的融资和支持功能,一直产生着加速各行各业和国民经济发展的巨大作用。房地产业是资金密集型的产业,房地产的发展离不开金融业的支持和投入,而房地产业存在着资金需求量大和自我积累有限的局限性,给金融投资带来巨大风险,因此如何规避金融风险,特别是吸取美国经济危机的教训,积极促进房地产业持续健康地向前发展将是我国当前十分重要的任务。

一、我国房地产金融发展的现状与特点

近年来我国房地产投资占全社会固定资产投资的比重在逐步上升,1999年起表现出明显的上升趋势,超过了20%,在局部城市甚至超过了50%。在此期间,房地产开发投资的增速也较为显著,1998年至2005年的增长速度分别为12.06%、11.92%、17.67%、21.44%、18.57%、23.27%、22.83%和16.50%。

总体而言,我国房地产金融的发展具有以下几个特点:

1、发展时期短,起步快。从我国房地产融资的历程来看,房地产是在1998年以后真正进入融资阶段,伴随着个人住房商品化制度的实施以及个人购房按揭的启动,大量的购房者进入房地产市场,短短几年时间,我国用于房地产开发与个人购房贷款余额大幅增长。

2、融资渠道单一。从我国房地产市场的运行过程及其资金链来看,房地产金融主要是由银行房地产信贷构成的,商业银行的信贷几乎介入了房地产业运行的全过程,是我国房地产市场的主要资金提供者。而其他融资渠道如信托、房地产债券、住房资产证券化等融资方式,在我国房地产金融市场尚处于起步阶段,所占贷款比例很小,几乎可以忽略不计。

3、融资比例较高。融资比例较高,是我国房地产金融的又一个明显特征。房地产企业的融资策略大都离不开“市场——资源——资金”三者之间的资本运作,以银行贷款为主,建立阶段性融资安排,实现低成本融资获得高额利润回。

4、企业上市融资成为融资新趋势,但限于规模较大、基础较好的明星企业。

二、当前我国房地产金融风险的集中表现

房地产业先天具备的高风险性以及和金融的天然联系决定了房地产金融风险的必然存在。它不仅包括单项业务、单个金融机构面临的风险,也包括整个房地产金融体系的风险。在当前,我国房地产金融风险主要集中在以下几个方面:

1、房地产金融市场结构单一,没有形成完整的房地产金融体系。我国目前缺乏多层次的房地产金融市场机构体系,缺乏多元化、规范化的房地产金融市场体系,缺乏独立、有效的房地产金融市场中介服务体系,没有形成完备的房地产金融一级市场,尚未建立房地产金融二级市场。

2、对房地产金融市场的监管和调控机制还很不完善。目前,我国房地产金融市场的法规建设相对于房地产市场发展而言还是相当滞后的,除《商业银行法》中有关银行设立和资金运用规定外,还没有专门的房地产金融监管框架,房地产金融业务的有关规范也有待制订。

3、房地产融资渠道单一,投资的市场风险和融资信用风险集中于商业银行,而银行业资金投入房地产比例过大,存在严重的金融风险。据估算,在土地购置和房地产开发资金中,80%左右都直接或间接地来自于商业银行信贷,因此,一旦市场出现波动,房地产开发商就会由于资金链的断裂而导致还款困难,房地

产投资的市场风险和融资信用风险将集中于商业银行,转变为信贷风险,最后损失的将是商业银行的利益。

4、土地储备贷款存在隐性风险。我国的土地是被政府部门高度垄断的,在土地出让过程中,地方政府往往出于土地收益的考虑,希望获得较高的土地溢价,由此带动了房地产价格的上涨。此外,土地的价格本身也是频繁波动的,这些都增加了土地购置与开发贷款的隐性风险。

5、我国个人住房消费信贷开始进入国际上公认的违约风险高发期,这对银行业乃至整个金融业带来较大风险。我国个人征信系统尚未建立,商业银行难以对贷款人的贷款行为和资信状况进行充分严格的调查监控,个人住房消费信贷的发展可能存在违约风险。

三、我国房地产金融风险的防范措施

对房地产金融风险的防范,应根据经济发展的需要,适应国内国际经济形势的不断变化,因此,本文认为可以从以下几个角度进行考虑。

1、加强国家的宏观调控和引导,加大银监会及中心银行的监管力度。政府要增强对房地产宏观调控的前瞻性和科学性,改善对房地产市场的监督管理,完善调控手段,促使房地产业稳定、健康、有序地均衡发展,防止大起大落,防范房地产泡沫的产生。为此必须首先加强房地产市场统计工作,完善全国房地产市场信息系统,建立健全房地产市场预警预报体系。其次政府要设计合理、严密的房地产税制,引导土地持有者合理提高土地使用效益,抑制土地的过度投机。

2、加快我国金融体制的改革,建立健全与房地产金融业务相关的法律法规体系,完善房地产金融的法律环境,引导房地产金融机构的有序竞争。国家应该完善房地产金融的法规和制度,规范其行为,完善现行的法律法规,确定房地产金融的法律地位,使企业和个人严格按照法规规范房地产贷款行为,认真履行还款职责,建立良好的银企及银行与个人客户的合作关系。

3、实行融资渠道多元化,积极推动房地产贷款证券化,降低银行按揭贷款风险。当前,我国房地产融资渠道仍然比较单一,房地产企业的资金来源仍以银行贷款为主,我们必须尽快建立多元化房地产融资机制,将目前集中的银行贷款融资转化到银行贷款、房地产信托、住房资产证券等多种融资渠道模式,形成具有多种金融资产和金融工具的房地产二级金融市场,这是化解房地产金融风险的必由之路。

4、建立个人及房地产企业信用制度,健全信息传递机制。针对我国目前存在的个人及企业信用的信息零碎、不充分,信息不对称等现象,逐步建立适合我国国情的个人及企业的信用制度,以经济法律的手段对个人及企业的行为形成外部约束,有效避免信息不对称现象的发生,从而可以有效地防止“道德风险”。

5、商业银行自身应加强管理,提高风险防范能力。首先商业银行要建立和完善房地产市场分析、预测和监测指标体系,建立和扩大房地产市场信息来源,及时关注各地房地产市场的发展变化情况,提高对房地产市场发展形势的分析预测能力;要加强产业政策研究,制订与产业政策相互协调的房地产信贷政策;要加强对房地产行业周期波动的研究,防范市场风险于未然。其次信贷从业人员必须牢固树立风险意识和良好的职业道德意识,在调查环节尽职尽责,认真做好贷前调查工作,及时分析信贷业务的客户风险和经营风险,研究信贷风险防范措施。

试论经济附加值理论及其在现代企业中的运用

■ 河南立信兴豫税务师事务所有限公司 王春玲 河南 郑州 450000

摘要:经济增加值(economic value added, EVA),是近年来最引人注目和广泛使用的企业业绩考核指标,它是一种把会计基础和价值基础结合起来的评价方法。EVA 指标最大的特点就是考虑了股东提供资本的机会成本,并将其量化纳入了企业经营业绩评价指标中,弥补了传统业绩评价指标。

关键词:经济增加值 EVA 绩效评价 企业运用

文章编号 DOI:10.3969/j.issn.1003-2738(x).2011.03.153

一、经济增加值(EVA)的基本理论

经济增加值(EVA)又称经济附加值,或经济利润,具体来讲,EVA 是企业税后净营业利润扣除企业全部资本成本后的余额,是一种基于会计系统的新型的企业业绩衡量指标,通过对财务会计报表等资料进行调整计算出来的。

尽管经济增加值的定义简单,它的实际计算却较为复杂。要计算经济增加值,需要解决经营收益、资本成本和所使用资金数额的计量问题。不同的解决办法,形成了含义不同的经济增加值。在我国目前通常的计算公式是: $EVA = \text{税后净营业利润} - \text{资本成本} = \text{税后净营业利润} - \text{调整后资本} \times \text{平均资本成本率}$ 。

二、经济增加值(EVA)与传统绩效评价指标的比较

1、EVA 与传统绩效评价指标最重要的区别在于,传统财务指标只考虑债务资本没有考虑权益资本,导致成本计算的不完整,因此无法衡量企业资本经营效益,也不能很好地判断企业为股东创造的价值。EVA 则通过专门的会计调整,在税后净营业利润中明确扣除所有资本(股权和债务)的机会成本,明确考虑了股东权益的回报率,能够较准确地披露企业的经营效益和资本收益。

2、传统指标的计算以会计报表信息为基础,但是会计报表信息本身就存在部分失真,对企业业绩的反映会存在很大偏差,也使得管理者可以通过盈余管理的方式来操纵利润。EVA 评价体系中,资本总额中包括所有重大表外资产,如通过综合租赁或特殊目的融资工具获得的资产。这种处理能使经营者对这些资产负责,防止企业对表外项目的过度杠杆化。

3、运用传统业绩评价指标衡量企业的项目投资时,会影响到投资决策的正确性。站在内部投资者的角度,传统财务决策通常使用静态评估法和动态评估法。静态评估法不考虑资金的时间价值,又没有考虑投资风险,而动态评估法虽然考虑了资金的时间价值,但是对风险价值,又没有进行合理的考虑,两种方法下,决策失误的可能性都很大。在使用 EVA 价值评估方法下进行的企业投资决策,既考虑了资金的时间价值,又考虑了投资风险。即按照股东财富最大化做出投资决策,减少公司内部冲突和多标准的困惑。

三、经济增加值(EVA)在企业绩效评价中的运用

1、EVA 能够真实衡量企业的价值创造能力。在 EVA 评价体系下,企业经营状况和价值创造能力的评估标准,关键是看税后净营业利润能否超过资本成本。因此,EVA 考虑了企业价值创造的所有因素,避免了企业不能满足资本最低回报下的盈利假象,为企业实现以价值管理为核心的财务管理提供了最佳业绩评价指标。

2、EVA 能够体现股东权益和股东价值最大化,使经营者与股东的利益取向相一致。EVA 则充分考虑经营者的资本成本,鼓励经营者高效投入资本和利用资产,使经营者可以有效地对股东负责。因此,EVA 指标体系能够直接衡量经营者创造的股

东财富的多少,使所有者和经营者的利益取向趋于一致,突出反映了股东权益和股东价值最大化。

3、运用 EVA 标准,评价企业的融资模式。现在的上市公司非常热衷于配股、送股或增发新股而进行企业融资,企业管理层忽视了股权资本成本的存在,使得此种融资方式存在着隐患。运用 EVA 标准,就可以全面考查不同融资方式的成本,进而可以有效地帮助上市公司评价不同融资方式的优劣,调整企业的资本结构。

4、应用 EVA 有助于提高企业的决策水平。企业的主要财务目标是股东财富最大化,企业的价值依赖于投资者预期的未来利润能否超过资本成本。根据 EVA 的定义可知,企业 EVA 业绩持续地增长意味着公司市场价值的不断增加和股东财富的持续增长。所以,应用 EVA 有助于企业进行符合股东利益的决策,从而使企业资源得到正确和有效地配置。

5、通过 EVA 方法,为企业制定发展战略提供依据。现今的企业在今后的发展中,战略是必不可少的,企业引进 EVA 方法,可以为企业进行业务结构重整、业务流程再造提供科学的决策参考。企业通过分别核算不同业务层面的资本投入和资本收益,测算其 EVA,然后对各层面的业务单元的增值能力进行排序,通过各种有效方法提高其动作效率,发挥各项业务的最大增值潜能。

四、经济增加值(EVA)运用的局限性

1、EVA 不能揭示影响企业业绩的非财务动因。根据 EVA 评价理论,经济增加值是在利润的基础上计算的,基本上属于财务指标,未能充分反映产品、员工、客户、创新等非财务信息。同时,EVA 指标对生产经营过程的结果进行反映,忽略了对生产过程进行评价,过于综合。这些都容易削弱企业创造长期财富的能力。

2、资本成本的计量问题。计算经济增加值需要对资本成本进行预测并取得相关参数,具有一定的难度。在 EVA 的模式中,资本成本具有决定性的因素,通常用的是资本资产定价模型来计算资本成本。这个单一线性模型是建立在有效市场假设基础之上的,而我国的证券市场仍然处于不完全的市场阶段,风险系数的准确确定存在一定的困难。

3、运用 EVA 不一定符合成本效益原则。计算 EVA 时所进行的必要调整可能并不符合成本效益原则。EVA 倡导者认为,为了消除会计信息的失真,必须对有关会计信息进行调整。

综上所述,EVA 评价体系确实是一种行之有效的管理方法,经济增加值(EVA)指标在企业价值评估、绩效评价等领域都有很好的应用,对全面协调业绩增长和风险控制之间的平衡关系具有积极作用,但是作为一种管理评价方法,EVA 也存在着一定的问题,我国企业尤其是上市公司应当积极重视对 EVA 的研究和利用,使之为我国企业带来新的机会和更好的发展。

参考文献:

[1] 李亚静《公司业绩评价、公司治理的新视点—EVA》西南民族大学学报,2004,(2)

[2] 谷祺,余东智,《EVA 财务管理系统的理论分析》,会计研究,2000 年 11 期

[3] 王庆芳,周之剑,《EVA:价值评估与业绩评价的理论探讨》,当代财经,2001 年 10 期

对 BT 投融资模式的再认识

■ 郑州市市政工程管理处 左锦霞 河南 郑州 450002

摘要:BT 投融资模式在我国是一种新兴起的投融资模式,“BT”是英文“BUILD”和“TRANSFER”的缩写,中文的狭义解释是建设、移交,广义解释代表一个完整的投资过程,即项目的融资、建设、移交全过程。

关键词:BT 投资 融资模式 认识原理

文章编号 DOI: 10.3969/j.issn.1003-2738(x).2011.03.154

在市场经济条件下,BT 模式是从 BOT 模式转化发展起来的新型投资模式。采用“BT”模式建设的项目,所有权是政府或政府下属的公司;政府将项目的融资和建设特许经营权转让投资方;投资方是依法注册的国有建筑企业或私人企业;银行或其他金融机构根据项目的未来收益情况为项目提供融资贷款。政府(或项目筹备办)根据当地社会和经济发展的需要,对项目进行立项,进行项目建议书、可行性研究、筹划报批等前期准备工作,委托下属公司或咨询中介公司对项目进行 BT 招标;与中标人(投资方)签订 BT 投资合同(或投资协议);中标人(投资方)组建 BT 项目公司,项目公司在项目建设期行使业主职能,负责项目的投融资、建设管理,并承担建设期间的风险。

自去年六月国务院下发《关于加强地方政府融资平台公司管理有关问题的通知》以来,针对 BT 投融资模式的批评不绝于耳。事实上,我们并不能简单理解为 BT 模式在中国行不通。相反,这是宏观政策对地方基础设施建设融资的规范和引导,目的是建立有效促进基础设施建设和地方发展的长效投融资机制。

一、BT 模式的应用优势明显

现阶段,我国地方政府还较缺乏行之有效的规范的融资渠道,尤其是在金融危机之后,基础设施建设资金不够充裕,这样的背景下,BT 模式在加强基础设施建设、促进地方经济发展方面发挥了一定的积极作用。

1.有利于加快基础设施和城市建设。自金融危机以来,中央政府投入包括四万亿在内的巨大财政资金刺激经济发展,但对于我国基础设施建设的巨大资金缺口却仍然是杯水车薪。而另一方面,社会经济对税赋的承受能力有限,财政资金的不断吃紧,都对基础设施建设的投资造成巨大压力。

2.能够有效缓解财政的投资压力。因为 BT 项目公司通常是在政府部门进行竣工验收并获得工程使用权后,才取得项目合同款,而这个期限一般要在五年以上。这样就能在一定程度上,保证基础设施建设的同时有效缓解了财政的投资压力。

3.能够有效保证工程的施工质量。一方面,由于 BT 项目公司的保修义务和责任要覆盖竣工验收至所有权转移的过渡期,所以其必然要加强质量监控。另一方面,能够进行 BT 项目投标的单位都经过了严格的资格审查,其融资和建设能力都较高,工程质量的风险能够在一定程度上有所规避。

4.能有效提高基础设施的建设效率。项目由专业化程度较高的 BT 项目公司承建,其设计和施工都由规范化的管理与运作团队管理,能较好地将设计和施工结合起来,优化设计方案,提高施工效率,缩短工期,提高质量,从而提高建设效率。

5.能有效降低 BT 项目投资人的投资风险。在政府规划的前提下投资,在较大程度上降低了项目投资的盲目性,在政府的信用支持下,能够保证资本的增值。既有利于避免与中小工程管理企业的恶性竞争,又能发挥企业的技术、资金、管理能力的综合优势,能够在一定程度上实现政企双赢的局面。

二、实践中 BT 模式应用的困境

当然,BT 融资模式在我国的应用还处于探索阶段,发展中难免存在不少尚待解决的问题。

1.目前,国际上还未形成相对成熟的 BT 模式通用合同文本,在国内也还未出现为解决工程争端的法律条款支持。这对 BT 模式的规范应用,形成了巨大的障碍。

2.BT 模式对项目公司的资金、建设和管理能力要求都很高,前期不能获得垫资,其筹资压力较大,而且由于工程验收与支付回购价款的过渡期较长,利率、汇率和政策风险都较大。这对 BT 项目公司的融资能力和抗风险能力都提出了较大的挑战。而符合这样苛刻条件的公司数量不多,在招投标过程中竞争的激烈程度也很有限,对工程成本的压缩也可能会因此受到影响。甚至,还会出现无人能应标的的情形。

3.较难进行合理的工程造价控制。BT 融资建设的成本较高,由于 BT 项目公司的门槛较高,参与竞争的竞标公司较少,很难像普通施工招标一样通过公司间的激烈竞争来降低工程成本。另一方面,现实中 BT 项目在招标时由于前期工作不充分,很难准确约定工程造价,即使前期工作充分,也很难精确预估劳务、资金的投入数量,更难保证材料的价格持续稳定,这就给后期施工中造价变更埋下伏笔,也给造价控制留下后患。

4.对投标公司的投融资能力审核不过硬,给项目建设带来风险。一旦资质不过硬的项目公司中标,在其资金实力不足的情况下,很可能通过分包、转包的形式将项目分解,将投资风险转嫁给各分包转包单位,这会对工程质量造成威胁。

4.我国现行的会计准则并未对 BT 模式的工程项目核算作出明确规定,学术界和实务中也存在适用的会计核算依据不统一的问题。这样一方面为企业提供了灵活的选择权,另一方面却给我们的会计监管带来不利影响。

5.BT 投融资模式的税收体制尚待完善。BT 项目在完工验收工程移交时,按照现行税法规定,其资产转让行为应缴纳营业税,但是,由于在施工过程中,BT 项目公司已经缴纳了建筑营业税,这样就造成了双重纳税,提高了项目的成本和企业的负担。

三、趋利避害,有效规避 BT 模式带来的风险

1.完善相关的法律法规,为 BT 的合理发展提供法律支持。尽快出台一整套关于项目投融资的法律法规,对现阶段存在和现实需要的融资形式进行法律上的规范和认定,对经济的合理和健康发展有着不可替代的意义。

2.明确 BT 项目融资的税收征收体制,避免重复征税。鉴于 BT 投融资模式的特殊性,基于实质重于形式的原则对其税收征管进行规范,以利于 BT 投融资模式的发展和基础设施的建设。

3.严格审批程序,规范管理体制,避免政府借助民间资本进行过渡的基础设施建设,规避盲目扩张带来的财政风险和政府信用风险。

4.加强金融监管,深入了解投标公司的融资能力和信用水平。不够完善的金融体制还不能提供投标 BT 项目公司完善的资信情况,这给我们甄别投标公司的经济实力带来一定的困难。

5.规范招投标制度,做好前期的预算工作,有效降低建设成本。引入竞争机制,规范投标过程,杜绝寻租现象,保证政府利益。在招标阶段,应严格检查投标人的工程建设方案,审查其成本构成和计划工程进度的合理性。在合同谈判中,将项目计划进度的保证条款写进合同,并约定可能出现的可原谅的工期延误,划清工期延误的责任归属,防止后期由于工期延误调高造价。

在我国采用 BT 模式融资建设公共项目刚刚兴起,这种新

价格影响客人的满意度

■ 黄河水利职业技术学院外语系 徐锐 河南 开封 475004

摘要:本文通过对酒店业服务质量与服务的价格制定进行分析,利用以价格为导向的营销手段使客户满意度达到最高,从而大幅度提高服务型行业的水准,使企业的收益达到最大化。

关键词:酒店管理 价格 营销 客户导向 策划

文章编号 DOI: 10.3969/j.issn.1003-2738(x).2011.03.155

研究表明,价格在服务行业中扮演着一个比较重要的角色。客户购买的产品价值高低和受到的服务质量的好坏,直接影响着他们的满意程度。而大多数的客户只是愿意多花钱来获得更周到的服务。在服务业内,客人的期望值可以成为高质量的客户服务的向导。假如你的服务质量总是保持不变,在不考虑价格波动的前提下,拥有较高期望值的客户必然会对服务产生较低的满意度。这篇文章将分析价格对客户会产生什么样的影响,同时浅议价格与客户价值观、忠诚度和期望值的关系。

客户对价格的感知

价格可以直接影响客人的购买行为。有研究发现,超过一半的客人由于糟糕的价格感知能力而放弃购买产品,并且价格可以作为一种质量的暗示,意味着高昂的价格可以获得高质量的产品或服务,同时客户对此产品或服务的期望值相对较高。这就意味着,你所制定的价格必须要与产品的质量、品牌、服务相结合,综合考虑才能给购买者物有所值的心理暗示。作为酒店业和其他服务型行业,价格是直接影响客户的满意度和回头率的最重要原因。

价格对购买决策的影响

美国一家研究院曾给 2482 个家庭进行在线采访,由此来确定价格对客户购买决策的影响。他们假设价格是最重要的购买因素,让被调查者如实回答,满分为“10 分”表示“最具有影响”,最低分为“1”表示“没有影响”,结果产品的价格和他的价值成为购买决策的重要因素。所购物品的性价比也可以影响客户对价格、产品和服务的感知能力。因此,我们应当更加重视产品的价格和价值比,从而提高客户的满意度并从中获益。有关价值的四种观点:

1. 物有所值就意味着较低的价格。
2. 价值就是所提供的产品或服务你是否需要它。
3. 价值就价格要与质量相当。
4. 价值就是客户从所购买的产品或服务中获得的利益。

价值与忠诚度

有人争论说,价格对客户的影响应该超过质量对之的影响。这个理论就回到了前面我们提到的客户对于价格的倾向,竞争对手可以用较低的价格从你手中夺走客户,即使是忠诚度极高的客户,所以说,价格比忠诚度更能影响着消费决定。曾经有人

作者简介:徐锐 1982 出生,女,河南开封人,黄河水利职业技术学院外语系,学历:硕士研究生。研究方向:管理类。

兴起的融资、建设、移交模式还处于摸石过河、总结经验、不断完善之中,也许在运作中会逐渐发现风险和不足之处,但从目前运作情况看,已经采用 BT 模式建设的项目普遍运作良好,解决了项目建设资金紧缺问题,推动了所在地经济的持续发展。

参考文献:

- [1]杨婷曦.城市基础设施建设 BT 投融资模式的探析[J].全

对客户“整体满意度”(产品的服务、质量和价格)进行调查,发现总体满意度是一个逐步积累的过程,代表着客户所收到产品或服务的总体满意程度,并发现这种满意度只能持续一段时间。研究还表明,客户的忠诚度、满意度和服务质量息息相关,而忠诚度更是建立在优惠价格基础上,并且客户对此种价格的商品拥有较为宽容的态度。

客户的期望值

通过以上的研究可以发现,客户的期望值与他们所支付的价格成正比,比如说,入住较低价格的酒店客人对酒店的期望值就越低,反之亦然。这种理论就证明了客户的价格感知力是可以用来平衡产品价值的一个方面,客户会认为他们购买低价格的产品就应该没有高价格的产品质量好。同时,客户的期望值也受他们平时一贯接触到的产品或服务的质量影响,也就是说,一般的客人对于自己的期望值是建立在日常经验的基础上的,他们会与接触到的人分享自己的满意程度和消费经验,从而也会对别人的期望值产生影响。要预知并满足每个人的期望值,这对于酒店业是非常困难的。因为当新的客人来入住时,你不可能对之了解,这就对服务性行业的灵活性做出了很高要求。

满足各种客人的期望值对酒店业是一个较难的挑战,而人们的期望值会随着时间和社会的改变不断提高。酒店很难在一段时间内确定客人是否真的满意这里的服务,会不会重复入住,所以在这种情况下,很多酒店都会调整自己的设施和服务价格,使之性价比更高。顾客的满意度会使他们更加忠诚的重复选择,这对于公司来说拥有很高的回头率是非常宝贵的资源,人们可以通过口口相传为公司做出宣传,这种宣传效果要比直接看广告有效的多。随着社会的发展,人们期待高标准的服务和低价格的产品,客户的满意度是公司的宝贵资源,因为他关系到客人的回头率和忠诚度,只有通过客人重复的购买产品或服务才能取得较大的利润。

结论

总之,客户的购买决策由他们本身的价格感知决定,超过 50%的客人会因为较低的价格转而购买其他公司的产品,当然较低的价格也可能对整体满意度和忠诚度产生负面的影响。在支付决定权中,价格比价值更具有影响力,这表明价格比忠诚度更为重要。然而最重要的莫过于:客户的忠诚度、产品的整体满意度(服务质量和价格)和对价格的宽容度。这就意味着公司和客户都能从中获取较高的利益。

参考文献:

- [1]武田哲男,如何提高客户满意度[M],东方出版社,2004.
- [2]李伟清,贺学良,李菊霞,酒店市场营销管理与实务[M],上海交通大学出版社,2010.
- [3]余宝良,朱永松,酒店服务管理细节,中国宇航出版社
- [4]众行管理咨询研发中心,客户满意与客户意识[M],广东经济出版社,2002.
- [5]刘学明.饭店客房管理[M].广东旅游出版社,

融经济.2007,(2)

[2]沈其明.BT 项目的合规性分析[J].技术经济.2007

[3]陆满平.BT 投资模式及其缺陷[J].施工企业管理.2006

[4]钟炜,王博.BT 项目回购阶段业主方回购价款确定分析[J].2010,(56)

浅谈市场经济体制下的质量技术监督工作

■ 郑县质量技术监督局 李俊豪 赵辉 河南 郑县 472100

文章编号 DOI:10.3969/j.issn.1003-2738(x).2011.03.156

当前,质量问题已成为经济和社会发展中的一个重要的战略问题,质量技术监督工作既面临着挑战,也存在着机遇。因此,如何在完善社会主义市场经济体制的过程中做好质量技术监督工作,是我们必须认真探讨的一个重要问题。

一、市场经济的特征与质量技术监督工作的新特点

市场经济是市场在资源配置中起基础性作用的经济。市场经济的主要特征及与其相适应的技术监督工作的主要特点有:

1、经济关系市场化。在市场经济体制下,一切经济活动以市场调节为中心,以市场为导向,坚持公有制作为社会主义经济制度的基础,但公有制实现形式可以而且应当多样化。公有制经济不仅包括国有经济和集体经济,还包括混合所有制经济中的国有成份和集体成分。非公有制经济,包括个体经济、私营经济和外资经济等,是我国社会主义市场经济的重要组成部分,鼓励各种非公有制经济的发展。市场经济条件下,做好质量技术监督工作,就要积极做好公有制和非公有制经济的质量技术监督工作,加快建立符合市场经济规律的市场监督体系和服务体系。

2、企业行为自主化。市场经济条件下,所有企业都具有进行商品生产经营所应拥有的全部权力,真正成为自主经营、自负盈亏、自我发展、自我约束的法人实体和市场竞争主体,从而能够自觉地面向市场,自主地开展生产经营活动。企业行为自主化的前提是转变政府职能。在机构改革后,质量技术监督局的职能交由企业依法自主管理的事项有两项:一是工业企业内部的标准化、计量、质量管理;二是非强制检定计量器具的检定周期和检定方式。据此,永安市质量技术监督局组织指导永安市7家重点企业开展了查质量意识、查质量保证体系、查质量水平、查现场管理、查售后服务为重点的企业质量自查活动;引导企业采用GB/T19000—ISO9000标准,鼓励列入扶优扶强的大中型企业实施名牌战略;帮助质量不稳定的企业加强质量管理,提高产品质量;监督检查一些管理不善的企业加强计量、质量工作,保证不合格产品不出厂。

3、宏观调控间接化。市场经济条件下,政府部门不直接干预企业生产和经营的具体事务,而通过指导性计划和制定产业政策、财政货币政策,运用经济杠杆,以市场为基础进行间接宏观调控,引导和规范企业的生产经营活动。

按照宏观调控间接化要求,质量技术监督要培育和发展相关的服务市场。要加快发展质量验货市场、计量校准市场、认证市场和咨询服务市场。质量技术监督部门的职责主要是相关中介组织的资格认定和相关从业人员的资格认可,而不是直接管理和兴办中介组织。《产品质量法》第二十条明确规定:“从事产品质量检验、认证的社会中介机构必须依法设立,不得与行政机关和其他国家机关存在隶属关系或者其他利益关系。”产品质量检验机构要走向市场,主动为企业服务,加强委托检验工作。对于不具备检测能力的企业,在双方自愿互利的原则下签定委托检验合同,为企业解决出厂检验问题,并进行咨询服务,提高企业产品质量。

4、经营管理法制化。在市场经济体制下,所有经营活动都按照科学的法规体系来进行,行政管理部门按照相关的法律法规来管理,全面推进依法行政工作,加强市场管理,形成统一开放、竞争有序的市场体系。面对假冒伪劣商品数量大、品种多、范围广、来势猛、危害烈,国家质量技术监督局提出了“铁腕打假”,采取了堵源截流、跟踪监控、扶优防伪、打防结合等对策。

二、市场经济体制下质量技术监督工作的重点及对策

笔者认为,在完善社会主义市场经济过程中,县级质量监督工作的侧重点应当放在规范市场、打假治劣上,应当通过对产品的监督检查,发现并惩处那些制售假冒伪劣产品的违法行为,努力为企业创造一个公平竞争的市场环境,为消费者创造一个放心的购物环境;同时,还要通过质量监督,对那些质量意识差、忽视质量管理、产品不具备符合性的企业提出警告批评,督促其提高产品质量。县级质量技术监督部门质量管理工作的侧重点则应放在扶优扶强、引导消费、服务企业上,把更多的精力放在帮助、督促企业提高质量管理水平和产品质量上,通过帮助企业增强产品的适应性,即提高产品的质量水平,以增强产品的市场竞争力,提高市场占有率。

(一)落实和创新从源头抓产品质量

为落实国务院领导做出关于“质监系统进一步把思想和行动统一到中央关于职能调整的决策上来,集中精力从源头抓产品质量,把好产品质量市场准入关”的批示精神,要进一步完善从源头抓产品质量、从源头抓打假的工作机制,有针对性地制定具体工作方案,实现质量技术监督事业的新发展。

第一,要突出重点,取信于民。要集中力量严厉打击本地生产、加工、制造假冒伪劣产品的违法行为。

第二,要改变方式,创新机制。首先要落实行政辖区打假责任制。在地方政府落实“打假第一责任人”责任的同时,将行政辖区分成若干个责任区,把打假的任务和责任逐级分解,责任到人,层层负责,层层落实。其次要创新垂直管理体制下的执法监督机制。加强层级监督和督办,适当上收大案要案查处权限,加大查处力度。三是加强联合执法、协调办案。要充分发挥本地政府打假办的协调职能,建立向本地政府报告的工作机制,完善与其他行政执法部门间案件移送、接收的程序规定。四是加强质检信用体系建设,完善黑名单制度,发挥信用在遏制假冒伪劣违法行为中的惩戒作用。

(二)以优化市场环境为重点,深入开展打假治劣

1、突出抓好六个专项整治。一是非食品原料生产企业实行全面监管;二是假冒伪劣农资专项整治,重点整治农民反映强烈的农药、化肥产品质量问题,继续严厉打击生产、销售非法毒鼠强等剧毒鼠药的违法行为;三是“地条钢”专项整治,加强“黑名单”的有效监管,严防反弹势头,探索从源头控制“地条钢”生产原料的措施;四是“黑心棉”专项整治,继续对重点区域、重点场所开展执法检查,控制反弹苗头;五是加油站专项整治,提高加油站安检合格率和计量检定率;六是燃气充装站专项整治,坚决查处违法违规行为。

2、建立和完善打假长效机制。一是建立、完善工作责任制以及重要案件、区域性质量问题报告制度和督查督办制度。二是建立预警监控机制。三是建立快速反映机制。坚持值班报告制度,保证信息指挥畅通,合理配制执法力量,保障技术和后勤支持,建立与公安等部门的联合行动、案件移送制度。四是落实打假举报奖励制度。按照打假举报奖励办法,做好兑现对举报有功人员的奖励工作,取信于民。五是加快质量诚信体系建设步伐,对质量失信行为形成惩戒机制。

(三)以促进企业提高竞争力促发展,加大扶优扶强力度

大力推进名牌战略实施。质监部门要结合当地实际,制定本地名牌发展计划,充分发挥行业协会作用,帮助指导企业争创名

高职院校财务会计课程群教学模式探索

■ 许昌职业技术学院财经经济系 武奇 河南 许昌 461000

摘要:本文从分析高职院校财务会计课程群教学方法改革的必要性出发,提出了建立校内代理记账公司作为会计实训基地的设想,以期培养具有鲜明高职特色和较强实践技能的高职会计专业应用型人才探索一种新的方法。

关键词:财务会计课程群 模拟实训 代理记账

文章编号 DOI: 10.3969/j.issn.1003-2738(x).2011.03.157

探索具有鲜明高职教育特色的人才培养模式,缩小学校人才培养与社会实际需求之间的差距,是高职会计专业人才培养模式改革的重要内容之一。如何根据会计专业的特点,积极开展人才培养模式改革,探索具有鲜明高职特色的会计专业人才培养的教学方法是高职院校的重要课题之一。

一、财务会计课程群教学方法改革的必要性

目前,高职财务会计课程群的教学内容一般以财务会计、财务会计实训为主要课程内容。从财务会计的教学方法来看,大多都是采用理论教学和实践教学两步走,即先行理论教学,后进行财务会计的实践教学;还有部分学校即使进行了实践教学,但由于实践教学实施方式、实践内容的设计、组织方式不尽合理,教学效果较差;各类考试也均侧重考核规则的记忆程度,学生则沿袭了应试教育下的传统学习习惯,被动接受,缺乏独立思考能力。在这种教学模式下,学生难以系统地理解会计知识和会计思想,学生基础理论不扎实,缺乏足够的职业判断能力和实际岗位工作能力,很难适应会计工作日益发展的职业要求。因此,改变原有教学程序,重塑新的教学思路,优化课程设置,调整课程设计,突出实践能力,探索具有高职会计教学特点的课程教学方法势在必行。

高等职业教育以培养适应生产、建设、管理、服务等一线需要的高等技术应用型人才为目标。高职会计专业属典型的应用型专业,其人才培养目标定位应是技术型、应用型和桥梁型人才,主要为地方中小企业和民营企业培养直接在一线工作的初级会计人员。其对应的目标工作岗位可包括出纳、财产物资核算、工资核算、成本费用核算、财务成果核算、资金核算、往来核算、总账报表、稽核、档案管理、会计主管等。该课程群是由财务会计、财务会计单项实训、财务会计岗位实训、财务会计综合实训和财务会计的真账实训构成的一个循序渐进的体系。因此,如何整合财务会计课程群及采用什么样的教学方法是培养高职会计专业适应社会职业岗位需求的合格学生的关键。

二、高职院校财务会计课程教学方法探索

(一)理论教学与单项实训教学同步,“教、学、做”一体化。财务会计课程群“教、学、做一体化”,是将理论教学内容与实训教学内容有机地揉合在一起,做到了系统性和实践性的有机统一,将原来的课程同与之相配套的实训课题有机组合。财务会计课程以会计职业岗位群对会计核算知识的要求为目标,以对外报

告的会计信息生成为主线,以四项会计假设为前提,以资产、负债、所有者权益、收入、费用、利润六大会计要素的确认和计量为基础,以通用内容业务具体准则为补充内容体系,最后以财务报告为总结,形成相应的内容单元;同时,将财务会计单项实训课提前,在理论教学过程中同步实施财务会计单项(各个内容单元)实训,边教边学、边学边做。这种一体化的教学模式可使理论知识的学习与实际操作的训练在最短的时间内紧密结合,理论指导实践,实践又深化理论,并且与职业资格考证体系一致,使教学内容更具有针对性,做到课证融合,融“教、学、做”于一体,使学生真正做到知行合一,对培养高职学生的专业素质起了很好的促进作用,使教学时间和教学设备的利用率大大提高。

(二)手工账实训与电算化实训相结合。根据社会的这种需求,在手工会计模拟实训基础上,利用手工模拟资料开展会计电算化模拟实训。其方式是在上述手工完成综合实训资料——会计凭证填制、账簿登记、会计报表编制的基础上,将会计凭证输入计算机,同时完成会计电算化的账务处理及会计报表的编制,将两者有机结合,相互渗透,巩固学生会计业务的处理能力,提高综合实践能力;能熟练使用和掌握现代财务管理软件,提高职业适应能力。

(三)建立校内代理记账公司,校内模拟实训与真账实践相结合。校内外实训基地是高职院校实训系统的重要组成部分,是高职学生与职业技术岗位“零距离”接触,巩固理论知识、训练职业技能、全面提高综合素质的实践性学习与训练平台。但是由于会计岗位的特殊性,校外实训基地实际上很难让在校大学生接触到真实、完整的会计内容。因此,在校内建立工厂化的实训基地——会计代理记账公司是解决这一问题的关键。真实账务流程、真实票据、亲自参与报税,独立全盘操作账务、税务,系统地学习和掌握会计岗位所需的基本技能与专业技术,取得实际工作经验,巩固、综合、强化实践能力,实现学院职业教学、学生岗位素质培养、代理公司获取盈利等的多赢。

财务会计的课程群教学方法的实施,培养和提高了学生会计职业核心能力及其综合素质,架起沟通社会与学校的桥梁,培养出适应生产、建设、管理和服务第一线需要的德、智、体、美全面发展的高等应用型会计专门人才。

参考文献:

1. 苏中天. 高职院校会计综合模拟实训教学管见[J]. 财会月刊, 2008(4):36.
2. 杨汇凯. 浅谈高职会计专业实训室的环境建设[J]. 成人教育, 2008(2):45-46.
3. 蔡秀勇. 高职会计专业实践教学的基本形式——模拟实训[J]. 会计之友, 2007(23):36.

牌;在做好工业品、农产品名牌评价工作的同时,组织开展对软件产品的省名牌评价工作;充分发挥技术优势,指导企业开发有自主知识产权的核心技术,提高产品的核心竞争力,指导帮助企业积极申报产品免检,扶持一批龙头和骨干企业。

(四)以强化质监基础性工作为突破口,为经济结构战略性调整和产业升级提供技术支撑

一是强化对标准化工作的宏观管理,积极推动企业采用国际标准和国外先进标准,促进企业技术和管理水平提高。

二是进一步强化法制计量监督,突出重点计量器具的强制检定和管理工作;加强流通领域定量包装商品量的监督,集中力量抽检量大面广的定量包装商品,以逐步提高合格率;开展企业计量检测体系与企业产品质量、经济效益关系的调研工作,积极引导定量包装商品生产开展“C”标志计量确认工作。

参考文献:

1. 《质量振兴纲要》
2. 《关于完善社会主义市场经济体制若干问题的决定》

浅析上调存款准备金率对我国市场经济的影响

■ 河南大学哲学与公共管理学院 杨倩 河南 开封 475004

摘要:中国人民银行在本周五(3月18日)决定,从2011年3月25日起,上调存款类金融机构人民币存款准备金率0.5个百分点,这是央行今年年内第三次上调存款准备金率。也是去年以来第九次上调,这将使大型金融机构的存款准备金率升至20.0%的历史高位。创20余年历史新高。上述动作的指向何在,有说是针对股市,有说是针对房地产,有说是针对国际热钱……笔者就此作一分析。

关键词:上调 存款准备金率 市场经济 影响

文章编号 DOI: 10.3969/j.issn.1003-2738(x).2011.03.158

公开市场操作、再贴现、存款准备金被视为中央银行实施货币政策的三大工具。其中,存款准备金因为其货币乘数效应而会给社会金融及经济带来较大的影响,因此往往是中央银行慎用的货币政策工具。目前,在已经建立了完善的存款保险制度的西方国家,法定存款准备金率有逐渐趋于零的发展趋势,而我国却恰恰相反,人民币存款准备金率从2003年的6%逐渐提高至2008年末的(中小金融机构)14.00%和(大型金融机构)16.00%,2010年年内竟上调存款准备金率达7次之多,存款准备金跃然成为我国实施货币政策的常规工具。

1、近期我国连续上调存款准备金率的背景分析

近期以来存款准备金率的频繁上调主要针对流动性过剩问题,对整个经济实施宏观调控,防止经济由过快向偏热发展,有效调控市场流动性,并缓解市场通胀预期。

1.1 银行体系流动性过剩,信贷规模激增

据统计,截至2011年年2月,银行人民币存贷差剧增,银行手中可供使用的信贷资金空前泛滥。对于以盈利为目的的商业银行来说,出于自身收益的考虑,在流动性严重过剩的压力下,商业银行的放贷热情必然提高。如果不把流动性控制在适当水平,银行过度扩张贷款的压力会再度上升信贷规模将出现高速反弹,这势必会加重我国经济发展中的过热现象。

1.2 国际收支顺差矛盾突出

统计数据显示,2011年1月份我国新增外汇占款高达5016亿元,接近2008年4月以来的历史高点。同时,3月份公开市场到期资金高达6870亿元,4月份也将高达6160亿元。高额贸易顺差及外汇储备形成了巨额的外汇占款,直接增加了基础货币投放量,再通过货币乘数效应,造成了货币供应量的大幅度增长加剧了流动性过剩和通货膨胀的压力。

1.3 公开市场业务及再贴现具有一定的局限性

近年来,为了对冲由于购买外汇而增加的基础货币,中央银行加大了在货币市场进行债券正回购、发行中央银行票据等公开市场操作的力度,但这一货币政策工具的操作在对冲持续刚性增长的外汇占款时,受到了一定限制;而我国目前的再贴现率已经较高,上调再贴现的空间有限。

2、法定存款准备金率提高的经济后果

2.1 以回收流动性来减少货币供应量

国外对金融市场的调节以利率为主要手段,但国内的实际情况是:企业有较强的贷款冲动,银行有较强的放贷冲动,而法定存款准备金率的提高,能直接从银行手中收回资金,限制银行放贷能力,效果比较明显。

2.2 预防资金过度投放以缓解出现经济泡沫

当前,流动性过剩仍然是货币市场、信贷市场和资本市场的主旋律。从调控政策的效应看,提高法定存款准备金率,首先波及的是资金密集型,需要从银行获取大量贷款的房地产业。上调法定存款准备金率后,银行对待贷款的态度会更加谨慎,一定程度上会抑制房地产市场过热的状况,对调节过高的房地产价格起到积极作用。

2.3 警示效应大于实际效用

央行提高法定存款准备金率的政策在一定程度上能够控制流动性,但其实际作用主要体现在警示方面。因为央行多次使用准备金政策和少量的利率政策,预示着央行已经察觉到经济过热并力图挽救,多次微调暗示了央行调控的决心和谨慎的态度,央行正在向市场释放紧缩的信号。然而,就目前来说,个人认为被控制的资金对商业银行、股票市场、房地产市场等的影响并不大。

首先对商业银行而言,是因为当前我国商业银行存在大量超额准备金。而上调0.5个百分点的准备金率,只会减少商业银行的超额准备金,对部分超额准备金少的银行产生一定影响。对于商业银行业整体而言不会带来太大的直接影响;而且商业银行还可以通过变现手中的短期资产来回避央行的调控。因此,当商业银行资金充足的情况下调高准备金率对银行信贷和银行效益都不会产生太大影响。

其次对股市而言,上调准备金率只对股民的心理产生一定影响,而不会对股市的资金供给产生直接影响。因为股市的资金主要由散户和机构构成。按照以往的经验,央行多次调高准备金率,股市均是出现短期震荡、低开高走。短期的震荡更是为股民提供了良好的买入机会。

再次从房地产市场来看:房地产市场受到的冲击也不会很大。因为尽管提高法定准备金率的政策冻结了商业银行的一部分资金,但由于商业银行资金充足,调控力度显得相对较小,对商业银行的贷款能力影响并不大。另外,各种融资方式、高涨的投资情绪以及不断涌入的热钱也为房地产市场提供了足够的流动性。因此,房地产投资在资金方面不会受到太大的约束。另一方面,就本次提高准备金率政策的目来看,主要是为了控制市场中的过多流动性,而不是具体针对某一市场,更不是针对房地产市场。

总体来看,央行试图用连续上调法定存款准备金率的手段来治理流动性过剩问题,以解决目前国内宏观经济过热的整体趋势。效应已经逐渐发挥,但并不是十分理想。

参考文献:

[1]张鑫,张玲.《存款准备金率调整缘何频繁化》.《商场现代化》,2007,2.

[2]朱恩涛,朱瑾.《存款准备金制度工具新解——内涵、作用机理与发展趋势》.《经济问题探索》,2007(4).

[3]贾状.存款准备金率仍有上调空间.证券时报.

作者简介:杨倩,女,河南大学哲学与公共管理学院公共事业管理专业2008级学生。

关于新自由主义和金融危机的理性分析

■ 河南大学哲学与公共管理学院 张耀 河南 开封 475004

摘要:2007年美国次贷危机终于在经过一连串连锁反应之后终于酿成了全球性的金融危机,表面上的经济危机背后却徘徊着新自由主义普世主义的阴影,最终使得人们在反思导致金融危机政策性错误的同时对新自由主义及其普世主义思想所倡导的理念进行检讨。新自由主义在全球性金融危机强大的冲击力下使得人们对其望而却步,使得各国不得不考虑新自由主义背后隐藏的故事。

关键词:金融危机 新自由主义 理性分析

文章编号 DOI:10.3969/j.issn.1003-2738(x).2011.03.159

当代新自由主义的发展——现代化的过程中并没有带来人们最初接受它时所期待的资本主义的持续的普世繁荣。由美国次贷危机引发的一系列连锁反应导致金融危机在全球范围内迅速蔓延,以美国为首的资本主义世界经济遭到金融危机的沉重打击,新自由主义所倡导的经济自由、政府完全放任最终使人们再一次迎来了周期性的金融危机。

一、新自由主义思想指导下经济危机的爆发

美国作为一个移民国家,虽然只有短短几百年的历史,宪政原则和自由主义传统却贯穿于其自身资本主义的发展。自由主义在美国政府与市场之间在不同阶段扮演了极其重要的作用,美国经济在其发展过程中的起伏也带有自由主义的影子。随着以反对凯恩斯主义为主要特征的新自由主义思潮的不断发展,国家垄断资本主义已经不能满足新自由主义在经济上的要求,国际垄断主义的理论和政策主张逐渐成为新自由主义的主导。20世纪七、八十年代以来,以美国为首的西方发达国家不断向全球强行输出新自由主义的思想路线,以图在全世界范围内挤压“异族”的生存空间,树立资本主义的政治经济霸权。新自由主义在经济上主张全面的私有化、自由化和市场化,上个世纪九十年代的日本、东南亚一些国家、墨西哥、巴西、阿根廷等国成了新自由主义的试验场,其结果便是以上这些国家均爆发了严重的经济危机。进入21世纪,要求在经济上实行“三化”的美国新自由主义思潮推行极端的私有化,要求放松政府对大型企业的监管,在经济运行中完全放任依靠市场。这一系列放任的结果便是2007年4月开始的美国次贷危机,逐渐愈演愈烈,最终发展至美国三大投资机构的破产、影响全美的金融风暴,进而发生了全球性的金融危机,导致了全球经济的颓势。

二、新自由主义普世主义模式下金融危机的理性分析

在继承资产阶级古典自由主义经济理论的基础上,以抵制凯恩斯主义为主要特征的新的自由主义为了适应并发展国家垄断资本主义,必然在国际垄断资本主义的大道上积极要求其自身理论体系和政策的扩张。以此为基础,以美国为首的西方发达国家在全世界范围内还在这一道路旁徘徊的国家面前积极鼓励新自由主义,并向其输出新自由主义的思想,这一行为直接导致了在过去的二三十年间区域性的金融危机此起彼伏。

典型事件即是上世纪末拉美地区声势浩大、取效甚微、后果严重的以新自由主义为指导的经济改革。20世纪八九十年代,拉美国家在美国隐藏在善意的微笑后面的新自由主义的推动下,开始了声势浩大的经济改革,想着想象中的幸福目标大步前进。然而事情似乎超出了那些天真的改革家们的预料,经济改革不仅没有使拉美经济大步前进,反而举步维艰,赔了夫人又折兵:失业率急剧上升;贫富分化,收入分配不公日益严重;国家经济支柱的国有企业私有化加速,国有资产大量集中在国外资本手中;金融危机发生的次数和破坏程度逐渐增多增大。97年

作者简介:张耀(1986-),男,河南郑州人,河南大学哲学与公共管理学院政治学理论专业2010级硕士研究生。

始于泰国,以迅雷不及掩耳之势波及亚洲,2001年阿根廷金融危机等都以血的事实向我们清晰传达了这一信号。

2008年由美国次贷危机引发的新一轮金融危机,携美国世界经济领袖之遗风迅速波及世界经济领域,对资本主义世界经济构成了严重的冲击。各国在此时看到的似乎都是美国这一世界经济领域的老大哥在前进的道路上重重的摔了一跤,然而背后隐藏的却是一些不可告人的惊天秘密。08年金融危机的发生,使人们突然发现,美国负债总量竟然高达数万亿美元,各国各种投资者、各国央行所购买的大量美国国债一时间全被套死,美国这时需要做的就是开动印钞机,印制美元,大批美国的纳税人以及外国资金——世界纳税人的钱大都直接或者间接的为美国7000亿美元的救市方案买了单。美国失去的恐怕仅仅是他那一文不值的信任感。美国不仅欺诈了人们当前的收入,更甚的是还透支了人们未来的收入,拿人们未来的努力作为他今天欺诈行为的战利品。

三、关于新自由主义所致金融危机的启示

天下没有免费的午餐。以美国为首的西方世界在世界范围内积极推广新自由主义及其经济政策,表面上是帮助那些欠发达国家改善国内经济,提高人民生活水平,然而事实是这样吗?看看美国的发家史我们不难发现这是一个多么天真的、不负责任的想法。虽然我们并不能全面否定新自由主义,但其发展的历程告诉我们应始终对其保持高度的警惕。

我们应该透过此次金融危机充分认识到这次危机背后的教训。积极完善我国的金融立法,加强对我国金融市场的监管,维护我国的金融安全,在外部积极参加国际金融秩序的建立,为我国增加更多的发言权。同时完善我国的社会保障体系,在扩大内需的同时引导人们理性消费,抑制超前消费防止经济发展过程中过多泡沫的存在。中国这次金融危机过后美国的7000亿美元救市计划面前所表现出的成熟、冷静的行为方式,使得自身在一定程度上减轻了美国在经济上对中国经济的绑架程度。此时我们也应该利用这次金融危机对中国产生的强劲内需,大力引进技术和人才,积极抵御世界市场低迷所带来的冲击。切莫让新自由主义的激情葬送了我们辛辛苦苦三十年的财富积累,三十年的韬光养晦,三十年的忍辱负重。

参考文献:

- [1]杜寿考.新自由主义经济理论本质探析[J].财经问题研究,2007年9月.
- [2]赵义平,张哲.浅析新自由主义与金融危机[J].兰州工业高等专科学校学报,2010年8月.
- [3]蓝庆新.新自由主义的失败与美国金融危机的警示[J].南京社会科学,2009年第一期.
- [4]John?Naisbitt,Doris?Naisbitt.《中国大趋势——新社会的八大支柱》[M].中华工商联合出版社,2009年9月第一版.
- [5]戴旭.《C型包围——内忧外患下的中国突围》[M].文汇出版社,2010年1月第一版.

浅谈数控自动编程教学

■ 河南电力工业学校 童金华 河南 郑州 450000

摘要:《数控自动编程》是数控专业学生的一门专业技术课,本人结合自己多年的教学实践,从教学分析、教学方法等方面谈了自己的教学体会。《数控自动编程》实践性强,通过利用树形教学法有组织地分层次开展教学,利用案例教学法激发学生学习兴趣,主动参与到教学中来,通过学习掌握自动编程技能,通过加工中心加工出产品,实现教学目的。

关键词:数控自动编程 教学 经验

文章编号 DOI:10.3969/j.issn.1003-2738(x).2011.03.160

随着现代技术的发展,数控技术在机械制造行业中的广泛应用,已成为社会的生产支柱。为此,前几年,许多中等学校都相继开设了数控专业,培养了大批数控专业第一线操作技术工人。随着数控技术发展,企业使用数控设备的领域也越来越广,特别是使用高性能数控机床,有较大幅度的增加。这就需要不再是单一的操作技术工人,而是要既有一定的操作技能,又有数控机床编程与检修能力的复合型人才,经过职业技能训练,能够在工厂技术部门从事数控机床编程与操作。为满足与适应市场对人才的需求,我校这几年为数控专业的学生建数控仿真教室、开设masterCAM 数控自动编程。这几年为了教好数控专业的课,认真备课,潜心钻研业务总结了一套自己的教学方法。本人现在谈谈如何让学生更好的学好数控专业的数控自动编程课:

一、怎样上好第一节课

每当学生第一次接受新的学科时,总是存在着极强的好奇心。他们渴望了解这门课程与日常生活及生产的关系。这就要求任课教师根据课程与学生的特点上好第一节课。

(一)课程特点。Mastercam 软件是美国 CNC Software 公司研制与开发的 PC 级 CAD/CAM 系统。其最大特点是性能价格比具有很大的灵活性,特别合适目前我国企业的经济状况及技术实力,而且对硬件的要求不高,操作灵活,易学易用,能使企业很快地见到效益。但学生在第一次接触 Mastercam 的时候,往往都有同一种感觉:Mastercam 的界面不是很友好,操作步骤较繁琐,不如 AutoCAD 方便,其实这只是一错觉,这就要引导学生克服畏惧心理。

数控自动编程其内置的 CAD 功能可以帮助用户轻松构建 2D 或 3D 图形,并可以根据选择合适的加工工艺方法,设置刀具路径及参数加工出用户需要的产品,并可以动态显示出各种加工方法所对应的不同加工表面的刀位轨迹省去了手工编程的烦恼。在教学过程中省时间、省材料、省设备,实现了虚拟设计与模拟加工。

(二)学生特点。从机械专业的大部分理论课程内容都很重要但让学生常常感到很枯燥或繁琐,学生不愿接受或根本无心听课。从生源上说,职业类学校和技校类学生一般都是不能继续读高中、大学的毕业生,年龄普遍在 15~18 岁,虽然这个年龄自制力较差、对学习索然无味的,但是他们的思维活跃、好奇心强,对新生事物接受的快。所以以教师要把教与学统一起来,全方位的观察与研究学校生源的特点,有的放矢的进行教学。

(三)教学方案。针对课程与学生的特点,在教学中实施如下方案:

1、介绍好该课程与实际生产的关系。利用一两个简单的零件让学生用手工编程的形式编出加工程序,然后老师再用 Mastercam 软件绘图、生成程序、模拟加工,让学生感到数控自动编

程的优点。提出问题——在数控加工生产中几乎都离不开自动编程,小到手机外壳、自行车、汽车,大到飞机火箭航天器等。

2、利用多媒体课件展示一些实际生活中的实例来介绍学习数控自动编程这门课程的意义,例如:我们生活中所使用的很多物品(各种手机外形和雕花工艺品,各种家用电器生活用品等等),此时所举一些难易适当的例题,避免学生出现“简单的不喜欢学,难的不愿意学”的心理情绪,及时纠正学生做学厌学的思想状况,做到“在战略上藐视敌人,在战术上重视敌人”,既要对完成学习目标树立坚定的信心,同时又脚踏实地地对待每一个学习环节。

二、利用树型教学法上好每一节课

前几节课教师要按一般的计算机课程教学程序对学生进行讲解和操作练习,对学生的学习情况和特点做摸底了解。这时根据学生学习情况和特点进行分组,可安排学习和技能操作好、语言组织能力强的学生定为组长。这样,一棵大树就组成了,教师是树干,组长是树枝,组员是树叶。在上课后教师先集中上课给大家进行演示、操作、讲解,然后布置操作练习,在自由操作练习的时候教师主要针对教学内容的重点和难点给各位组长进行针对性的辅导,他们在熟练操作后,再由他们去辅导组内的其他成员,这样可以使更多的学生在较短的时间内熟练掌握 Mastercam 基本绘图和生成程序操作技能。通过这种教学树型教学法可以使不同的操作问题能在短时间内得到解决,使学习、操作水平不同的学生互动、互惠,学习水平好的学生为了能够有能力辅导别人会积极主动的学习,而学习水平比较薄弱的同学因为有了专人单独辅导,学习也会得到大幅提高。

树型教学法又可应用在后期教学中,由于学生的学习操作水平和接受能力的不同,教师在设计练习操作课时要设计一些难易复合题(基础练习和拔高练习相接合的练习题)进行练习。教师将练习操作课题发给组长,再由组长组织组员讨论,将复合课题拆分成多个难易不同的小课题,然后组长根据组员情况将各个小课题分发每个组员,让接受能力强的学生练习拔高课题“吃得饱”,让接受能力差的学生练习基础课题“吃得了”,使组内的每一位同学都能参与到复合课题的练习中,这样使学生共同参与建模造型及加工模拟,出模拟零件,让学生感受到学习的成就感。这样的教学可以满足各个层次同学,让被动学习变为主动学习。

三、教学课题案例

数控自动编程教学课题要选难易适当,又能够让学生感兴趣的例题进行受课,这样可以调动学生的学习积极性。在教学过程中,教师先带领学生分析课题案例,让学生参与到教学中,再用演示的方式进行分步讲解。

课题案例:

奔驰车轮毂图(如图 1 图),首先分析图例,确定构图面(如图 2 图用前构图面绘图;如图 3 图用俯视图构图面、三维构图面绘图),这时可以提出如何确定构图面的问题让学生回答以作师生互动,逐步演示作图过,讲解作图要点。绘图完成后逐步讲解以

作者简介:童金华,女,河南省郑州市人,河南电力工业学校教师,学期从事钳工、机械、数控等专业教学工作。

浅论展青霉素的试验

■ 西峡县质量技术监督局检验中心 庞敏 河南 西峡 474500

文章编号 DOI:10.3969/j.issn.1003-2738(x).2011.03.161

展青霉素检测(Patulin)是由茅麻青霉(*penicillium urticae bainier*)扩展青霉(*pexpansum Link*)和棒曲霉(*Aspergillus clavatus Desmazieres*)等霉菌代谢产生的。它主要存在于腐烂的水果及制品中,该青霉是一种神经酶,具有致癌和致畸性。

展青霉素为无色结晶,熔点为 110C;结构式呈图。展青霉素溶于水和乙醇。在碱性溶液中不稳定并丧失其生物活性,在酸性溶液中较稳定,耐热。

据有关资料报道,国外(日本)曾发生奶牛的展青霉素中毒,出现上行性神经麻痹、中枢神经系统水肿及灶状出血。但动物试验并不一定引起神经系统的损害。小鼠静脉注射的 LD₅₀ 为 25-35mg/kg,注射后出现皮下组织水肿,腹腔及胸腔积液,肾淤血及变性,明显肺水肿,呼吸困难,尿量较少。注射后出现皮下组织水肿、腹腔及胸腔积液肾淤血及变性,明显肺水肿,呼吸困难,尿量减少。注射处出现水肿,炎症,随后组织坏死。人摄入后可引起呕吐和胃刺激症状。1%展青霉素油膏能引起人皮肤过敏,它能诱发试验动物肿瘤,使小鼠细胞及枯草杆菌形成突发性病变反应。

从上世纪 70 年代起,国外对水果制品中展青霉素的污染调查进行大量的工作。美国、丹麦等国家中制定了推荐性卫生标准。展青霉素的测定方法有气相色谱法、高效液相色谱和薄层色谱法。我国建立了双向薄层扫描定量法(测定法),这些方法对于企业都不是太理想,根据多年的实践经验,我们采用薄层色谱法和荧光测定法,现介绍给大家。

一,薄层色谱法:本方法为苹果汁中展青霉素的薄层色谱分析方法(依国标法进行试验)

(一)、原理:用乙酸乙酯提取苹果汁,然后将抽提液在硅胶柱上净化、浓缩后经薄层色谱分离,用 3—甲基—2 苯并噻唑啉酮胺(3-methyl-2benzothiazidinone bydrazone.MBTH)盐酸溶液喷显,在波长 360nm 紫外光下,展青霉素显棕黄色荧光斑点,根据其在薄层色谱板上显示荧光的最低检出限来测定展青霉素含量。

(二)、仪器和试剂:1、小型粉碎机 2、电动振荡管 3、薄层色谱分析所需仪器 4、玻璃板 20cm*20cm 5、硅胶,柱层析用。E-menk 硅胶 60,0.063-0.2mm,薄层用 Emenk 硅胶 G 或相关产品 6、展青霉素标准溶液:称取 0.500mg 展青霉素标准液,溶于三氯甲烷中,使其浓度为 10ug/ml,0°避光保存,用时避光升至室温。7、3—甲基—2 苯并噻唑啉酮胺盐酸 (MBTH—HCL) 溶液,把 0.5g3—甲基—2 苯并噻唑啉酮胺水合盐酸盐 (MBTH—HCL。H2O)溶于 100ml 水中,4°保存,每三天制备次。8、无水碳酸钠 9、苯 (用乙酸乙酯重蒸后再使用)

(三)、样品的提取。将 50ml 样品放入 250ml 分液漏斗中,用 3 份 50ml 乙酸乙酯剧烈提取三次。将上层提取液合并,并用 20g 无水硫酸钠干燥约 30min,用玻璃棒将开始形成的团块捣碎,并加到提取液中,在蒸汽塔上用缓慢的氮气流蒸发至 25ml 以下(不要蒸干)。冷却至室温,如需要可用乙酸乙酯调整体积至



图 1:奔驰车轮毂



图 2:用前构面绘图

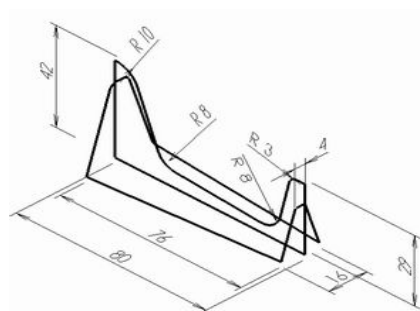

图 3:用俯视构图面、三维构图面绘图



图 4:实体模型

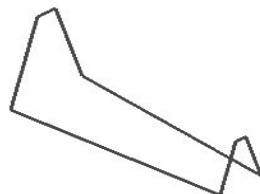

图 5:模拟加工



图 6:显示刀具路径

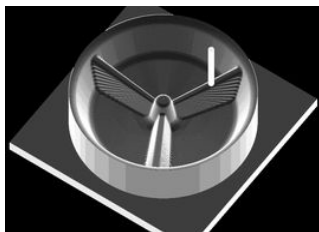

图 7:执行后处理生成 NC 数控程序

下操作步骤:生成实体模型(如 4 图)、输入刀具参数模拟加工(如 5 图)、显示刀具路径察看是否有撞刀现象(如 6 图)、执行后处理生成 NC 数控程序(如 7 图)。

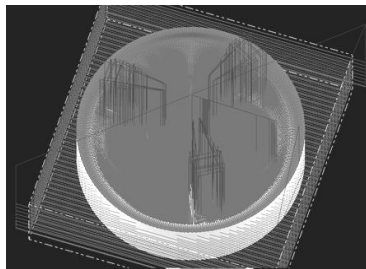
最后学生操作练习,生成程序,输入到数控加工中心上加工出成品,这样学生会有一种学习的成就感。

总之在我们的教学过程中学生的特点选择适合的教学方法,只有这样我们才能为社会培养出有用的人才,为用人单位培

养出一流的技术工人。

25ml,并用苯稀释至 100ml。

(四)纯化方法:在装有约 10ml 苯的色谱管的底部放一团玻璃棉并弄室,加 15g 用苯调制成硅胶浆。用苯洗涤管壁,待硅胶沉降后,将溶剂放至硅胶顶部,小心地把样品提取物加入管中,放至硅胶顶部,弃去洗脱液。用 200ml 苯—乙酸乙酯(25+25)以约 10ml/min 速度洗提展青霉素,在蒸汽塔上通入氮气流将洗提液蒸发至干。用三氯甲烷将残留物移入具有聚乙烯塞的小瓶中,在氮气流下蒸汽塔蒸干,加入 500ul 三氯甲烷溶解残渣,待薄层色谱用。

(五),薄层色谱分析。用 10ul 注射器吸取样品提取液。在 0.25mm 的薄板上距底边 4cm 线上滴 2 个 5ul,1 个 10ul 的样液点及 1.3.5.7.10ul 的标准溶液点。在一个 5ul 样液点上,加滴 5ul 标溶液,用甲苯—乙酸乙酯—90%甲酸(5+4+1)将板展开至溶液前沿达到距离板端 4cm 处时,取出薄层板,在通风橱中干燥,用 0.5%的 MBTH 喷板 130°加热 15min,在波长 360nm 紫外灯下观察,展青霉素呈黄棕色荧光斑点,其 R 值约 0.5 检出能力应正好是 1ul 标准液(10ug/mm)。

(六)结果判定。用目测比较样品与标准溶液荧光斑点强度。当样品斑点与内标斑重叠且样品斑点的 R_f 及颜色与展青霉素标准液相同时,可认为样品的荧光斑点即为展青霉素。含内标的样品斑点之间,其荧光强度应比样品或内标单独存在时更强。如果样品斑点的强度介于两个标准斑点之间,可用内标法确定其浓度或重新点滴适当体积的样品及标准溶液,以得到较为接近的估计值。如果最弱的样品斑点仍比对应的标准溶液斑点强,则应将样品提取物用以稀释,并重新点样进行薄层分析。

计算式: $X = (S \times Y \times V) / 50 \times A$

式中: X ——样品中展青霉素含量, ul/L

S ——与测定样品相当的标准溶液微升数 ul

Y ——标准溶液的浓度 ug/ml

V ——最后稀释的样品提取液的微升数 ul/L

A ——荧光强度与 S(标物)相当的样品提取液所点滴的微升数 ul

(七)验证方法:

1,制备薄层色谱法:在薄层色谱板上点滴提取液,在板的一边也应点滴展青霉素标液及 10ul 加内标的提取液,在标准与样品区域间画线,以防样品区域间的交叉污染。用上述展开剂将薄层板展开,在空气中干燥,将板的大部分用另一块玻璃板遮盖,喷漆标准区域并用 0.5%MBTH 溶液形成一条宽 1cm 的狭带,然后将板在 130°下干燥 15min。在波长 360nm 的紫外光下确定展青霉素的位置。用抽吸及过滤装置(薄刮板)除去未喷漆的展青霉素谱带,用约 10ml 的三氯甲烷—丙酮(2+1),将展青霉素从硅胶板上洗提下来。使用微小气流或氮气流,将洗提液蒸发至干,将残渣用 100ul 三氯甲烷溶解。

2,验证薄层色谱法:点滴 10—20ul 上述溶液及 5ul 展青霉素标液,用以下三种溶剂系统来验证。即己烷—无水乙醚(1+3),三氯甲烷(95+5)以及三氯甲烷—丙酮(90+10),用三种溶剂系统得展青霉素的 R_f 值约分为 0.4;0.4 和 0.5。

二、荧光测定仪法

(一)、原理:用乙酸乙酯提取果汁,利用 1.5%碳酸钠净化样品,经紫光纤维测定其含量,采用免疫亲和柱及酶联免疫高新生物分离技术对样品进行分离。使得样品的提取简单而又快速。最后用专配荧光剂或者酶联免疫试剂测出吸光值及 D.O 值,在半对数竞争抑制曲线图上查出样品在标样中的%含量(ug 或 ul),然后代入计算公式求得样品中的展青霉素定量(ug/kg 或 ul/L)。该方法是依据 AOAC 官方分析方法(编号为 993.31)FGIS(美国农业部联邦谷物检测中心)官方分析方法(编号为 FGIS91-103-

13)。IUPAC(国际纯粹与应用化学协会)US-FDA 和 USDA 认证的官方方法,同时在中国已成为中国出入境检验检疫新的行业标准(S/N:T1101-2002)。

主要特点:快速——每个样品只需 15min(含样品前处理)。

灵敏——检测限可达 1ppb,而 HPLC 可达 0.1ppm。

检测范围宽——最高可达 300ppb。

便捷——对其他真菌毒素比采用相同的样品提取方法和仪器来检测。

简单——不需要任何特殊的技巧也无需特殊的场所。

安全——无需所测毒素的标准品,对操作人员绝对安全。

(二)、仪器和试剂:荧光测定仪,专配荧光剂,霉标仪,酶联免疫试剂,展青霉素试剂,亲和柱:VICAm Affinity Column

(三)、展青霉素的提取

1:果汁样品:量取果汁 25ml 于分液漏斗中,加等体积的乙酸乙酯,振摇 2min,静置分层。重复以上步骤两次,合并有机相,加 2.5min 1.5%的碳酸钠,振摇 1min,静置分层后弃去碳酸钠层,再用碳酸钠重复处理一次,将提取液滤入 100ml 梨形瓶中,于约 40°水浴中用真空减压溶液近干,用少许三氯甲烷清洗瓶壁,浓缩干,加三氯甲烷 0.4ml,定容,供荧光测定仪分析用。

2,鲜苹果样品:苹果洗净削皮,打碎,称取 25g 置研钵中,加无水硫酸钠研磨后,移至锥形瓶中,加 80ml 乙酸乙酯浸泡 30min。振摇 30min,过滤,取滤液 50ml,于约 40°水浴中用真空减压溶液近干,用少许三氯甲烷清洗瓶壁,浓缩干,加三氯甲烷 0.4ml,定容,荧光测定仪分析用。下面是我们做苹果汁饮料、鲜苹果测定结果。

(四)、荧光测定仪的基本步骤:

1.取一定量的抗原标准液或样品液加入到小玻管中待进行测试。

2.取一定量的抗原酶标记物加入到每个待测的小玻管中进行试培养。

3.等培养结束后,洗涤待测的小玻管 3—5 次。

4.给待测的小玻管中加入一定量的酶底物并培养。

5.培养结束后,加入一定量的停止液。

6.用荧光测定仪测定特定波长下的吸光值。(酶联免疫测定波长吸光值 490nm)

(五)结果判定:

计算式: $X_1 = (S \times Y \times V) / (50 \times A) \dots\dots\dots (1)$

计算式: $X_2 = (C_1 - C) \times 1000 / (W \times 1000) \dots\dots\dots (2)$

(1)式中: X₁ ——样品中展青霉素含量, ul/L

S ——与测定样品相当的标准溶液微升数 ul

Y ——标准溶液的浓度 ug/ml

V ——最后稀释的样品提取液的微升数 ul/L

A ——荧光强度与 S(标物)相当的样品提取液所点滴的微升数 ul

(2)式中: X₂ ——样品中展青霉素含量, (ug/kg 或 ul/L)

C₁ ——与测定样品相当的标准溶液微升数, (mg / ul)

W ——样品的质量, (g/mL)

用此法测定苹果及制品中展青霉素的平均回收率为 80%—90%,重复性实验变异系数为 3.2%—9.1%。展青霉素最低检出量为 0.25Kg。



谈信息技术课程中的“任务”设计

■ 洛阳外国语学校 焦晓菲 河南 洛阳 471000

摘要:信息技术课是一门实践性很强、极富创造性、具有明显的时代发展特点的课程。“任务驱动”教学法符合计算机系统的层次性和实用性,提出了由表及里、逐层深入的学习途径,便于学生循序渐进地学习信息技术的知识和技能。

关键词:信息技术 课程 任务驱动 任务设计

文章编号 DOI: 10.3969/j.issn.1003-2738(x).2011.03.162

曾几时网上冲浪对我们普通人还是遥不可及的梦想,今天已融入我们的生活,成为生活的一部分。面对日新月异的信息技术,我们的教育不能仅仅停留在为教书而教书,培养个别软件的熟练使用上,而是应该把教学的方向放到培养学生了解的信息技术知识和操作的共性方面、自学陌生软件的能力上,能以不变应万变,即注重培养学生学会学习方法、注重学习过程。

信息技术课是一门实践性很强、极富创造性、具有明显的时代发展特点的课程。“任务驱动”教学法符合计算机系统的层次性和实用性,提出了由表及里、逐层深入的学习途径,便于学生循序渐进地学习信息技术的知识和技能。在信息技术课中体现“任务驱动”教学法,就是让学生在一个个典型的信息处理“任务”的驱动下展开教学活动,引导学生由简到繁、由易到难、循序渐进地完成一系列“任务”,从而得到清晰的思路、方法和知识的脉络。在完成“任务”的过程中,培养分析问题、解决问题以及用计算机处理信息的能力。在这个过程中,学生还会不断地获得成就感,可以更大激发他们的求知欲望,逐步形成一种感知心智活动的良性循环,从而培养出独立探索、勇于开拓进取的自学能力。信息技术的自身规律决定了“任务驱动”必将成为信息技术课程的主要教学模式。

在信息技术课的教学中,“任务”直接影响教学效果,因此,“任务”的设计、编排非常关键。一般说来,“任务”设计时一般需要考虑以下几个方面的问题。

一、“任务”设计要有明确的目标要求

教师要在学习总体目标的框架上,把总目标分成一个个的小目标,并把每一个学习模块的内容细化为一个个容易掌握的“任务”,通过这些小的“任务”来体现总的学习目标。例如在学习WORD时设计总任务:制作“电子板报”——《中华牡丹园》,再把总任务分成几个小任务:1、总体创作方案的确立、WORD的启动;2、“牡丹简介”——文字录入和文件的保存;3、“突出诗文”文字的美化——包含文件的打开、文字格式的设置;4、“牡丹图案寓意”——分栏、页面设置、页眉页脚设置、段落格式的设置等;5、“牡丹食用”——标题艺术字、文本框;6、“增姿添彩”——图片的插入和绘图工具;7、“中国十大名花”——表格的使用。每节课40分钟,完成一个小任务。由于任务细化,简单明确,采取学生先按教材自主探索操作,师生共同演示操作,学生再练习的方法,以最少的课时让学生深切体会WORD的博大精深。

二、“任务”设计要有较强的可操作性

信息技术课是一门实践性非常强的课程。常言道“百闻不如一见”,在信息技术课中则不可谓“百看不如一练”,用“纸上谈兵”的方法教学是不可行的。学生亲自上机动手实践远比听老师讲、看老师示范要有效得多。还是上面的例子《中华牡丹园》,由于我们使用的教材重点突出、简明易懂、教师把总任务分解后提高了可操作性。通常,第一步:教师明确本节课任务,并指明知识点和操作方法在教材上的页数范围,由学生自己看书、按步骤自行操作,培养学生运用课本自主学习的能力。第二步:由操作比

较娴熟的学生为大家进行演示、教师适当补充,搞清操作技能,以点带面、完成教学重点、难点;第三步:学生再练习、教师答疑。教师在进行“任务”设计时,一定要注重“任务”的可操作性,教师逐渐帮助学生采用“眼手脑”协调一致的方法让学生边看书、边操作、边动脑,让学生在实践中提高自学能力、掌握操作方法。

三、“任务”设计要注重培养学生能力

信息技术课在介绍基本概念、原理以及用计算机处理问题的基本方法等相对稳定的内容时,应注重培养他们分析问题和解决问题的能力,特别是应用计算机处理实际问题例如,在学习“输入文章”的内容时,可以先给学生布置一个任务“写一封信,抒发新学期的感想”。新学期,初一的学生们来到一个新环境中,肯定有很多感想。这个任务一布置,同学们有的写给家人、有的写给老师、有的写给朋友,选择的对象不一样,但都是最信任的人;表达了自己的真实情感。还有同学写给信息技术教师,自我介绍并写了对课程的期望。写完信必须要“保存文件”,这是学习计算机操作的一个基本技能。可以说学生在这节课上既学习了信息技术最基本技能又锻炼了处理生活实际问题的能力。

四、“任务”设计与其他课程的整合

《中小学信息技术课程指导纲要》中指出,要注意培养学生利用信息技术对其他课程进行学习和探讨的能力。努力创造条件,积极利用信息技术开展各类学科教学,注重培养学生的创新精神和实践能力。这涉及了信息技术课程与其他学科课程整合的问题。

信息技术课程整合通常以各种各样的主题“任务”驱动教学,有意识地开展信息技术与其他学科相联系的横向综合教学。这些“任务”可以是具体学科的任务,也可以是把学科“任务”包含其中的真实性问题情景,使学生置身于提出问题、思考问题、解决问题的动态学习过程中。在这个整合过程中,把相关学科的知识技能要求作为一个整体,有机地结合在一起,强调信息技术服务于具体的任务,学生以一种自然的方式对待信息技术,把信息技术作为获取信息、探索问题、协作解决问题的认知工具,学生使用计算机获取、处理信息就像使用电话、铅笔、橡皮那样自然。教师进行“任务”时,要尽可能体现学科整合的思想,使学生潜移默化中得到锻炼,培养学生综合处理问题的能力。

例如,在“输入两首古诗,并自己画小插图”这个任务中,就整合了语文、美术学科的内容;在“利用Excel,创建本班同学某次考试的成绩表,计算出总分和平均分并排出顺序,最后写一个简短的分析报告”这个任务中,就整合了数学、语文、班主任工作内容;在学习PowerPoint制作幻灯片时,设计“交通安全主题班会”的任务,让学生制作能在主题班会上辅助发言的演示稿,在学习信息技术技能的同时也对学生进行了生动的安全教育。

总之,教师进行“任务”设计时,要仔细推敲每个知识点、统筹兼顾,为学生设计、构造出一系列典型的操作性“任务”,让学生在完成“任务”中掌握知识、技能与方法。

综述社会资本对区域创新体系的作用

■ 河南大学经济学院 崔瑞达 河南 开封 475004

摘要:在回顾社会资本理论的基础上,总结了社会资本的作用机制,探讨了社会资本与区域创新体系之间的关系。认为丰富的区域社会资本有助于区域创新能力的提高,创新能力又对社会资本形成积极的正反馈作用,两者之间会形成良好的互动从而提升区域创新能力。

关键词:社会资本 区域创新 信任

文章编号 DOI: 10.3969/j.issn.1003-2738(x).2011.03.163

区域创新体系是指一定区域内推进创新的制度和组织及其形成的网络,有利于推动区域内新技术和新知识的产生、流动、更新以及转化。研究社会资本对区域创新体系的影响,有利于丰富区域社会资本,增强区域创新能力。

一、理论回顾

1. 社会资本理论。社会资本理论是资本概念深化的结果,自从人力资本和文化资本作为对资本概念的补充提出以后,还有一些现象不能被很好的解释,如具有类似自然禀赋、物质资本、人力资本的经济增长率和个人收入水平却大相径庭,为了解释这种个体网络化带来的群体性的不同,一些学者提出社会资本的概念,以加入长期被忽视的社会交往、文化和结构关系。

到20世纪80、90年代早期,社会资本由于科尔曼(James S. Coleman)、布迪厄(Pierre Bourdieu)和普特南(Robert D. Putnam)的研究使其得以广泛使用,成为一种新兴发展迅速的理论。社会资本理论已经被运用到社会学、经济学、管理学、政治学等领域,有效的解释经济与社会发展、社会转型与社会分层、企业发展、就业、创新和教育等问题。因为各个学者的研究领域不同,所以对社会资本的定義也不尽相同。

2. 区域创新体系与社会资本。库克首先提出“区域创新体系”的概念,并且进行了深入的研究。库克认为区域创新体系是建立区域学习和创新、创新环境和区域经济增长之间的有机联系,研究了区域创新和区域经济增长的理论框架。硅谷的成功为区域创新体系提供了成功的实证例子。

区域创新体系的要素包括三个:(1)主体要素,包括区域内的企业、大学和科研机构、中介服务机构和地方政府。(2)功能要素,包括区域内的制度创新、技术创新、管理创新以及服务创新(3)环境要素,包括体制、机制、政府或法制调控、基础设施建设和保障条件等三个部分构成。区域创新体系具有输出技术知识、物质产品和效益三种功能。

由区域创新中的要素可知,区域创新体系中的社会资本就是指区域创新主体之间关系网络化后得到的资源和能力。区域创新体系中的社会资本,可以促进区域创新体系间的知识、资源、人才的流动,增强区域创新能力。

二、社会资本的核心构成要素及其应用

社会资本出现以来,逐渐的被人们重视,社会学、政治学、经济学都从本学科的角度对社会资本进行了研究。社会资本作为物质资本和人力资本的补充,被广泛的应用。其解释的问题包括经济发展、分工、社会分层、教育、就业、技术创新等。虽然对社会资本的定義还有不同的地方,但是社会资本的构成大概可以分为三个层次:

作者简介:崔瑞达,男,河南新乡人,河南大学经济学院西方经济学专业2008级硕士研究生,研究方向:微观经济理论及应用。

1. 作为社会资本基础的信任。美籍日裔学者福山在研究社会资本的时候,把信任当成是社会资本的前提条件,认为信任作为社会资本的一种特定形式,以社会资本的运作方式,在经济与社会生活中起着非常重要的作用。信任程度是衡量社会资本的一个重要标准,信任可以使得人们通过非制度关系与规则的方式进行交往,能够提高经济生产效率和降低交易成本具有重要作用。从根本上讲,“它是人们对交换规则的共同理解,即允许经济行为者对他人行为有预期,并且在缺少完全信息或合法保证的情况下遵循信任原则”^[1]

2. 一定的网络或者组织。普特南通过公民参与网络研究社会资本对制度的影响。他认为,正是人们在社会团体组织之间的相互作用构成的公民参与网络形成了社会资本,影响了制度变革。社会资本本身就存在于社会网络中,从社会网络中得到资源和能力。从社会结构的角度看,社会资本主要体现在一系列的关系网络,网络是社会资本的载体和存在形式。

3. 规范。规范是指群体所确立的行为标准。它们可以由组织正式规定,也可以是非正式形成。规范是社会资本网络化后的表现模式。福山认为,“社会资本是一种能够促进群体内的合作,可用事例说明的非正式规范。”^[2]规范有助于解决集体行动困境。规范化的行动通过奖励和惩罚使得人们履行义务,保证网络内的信任,形成和维持网络的秩序和发展。

三、社会资本对区域创新的影响

作为一种网络和社会结构资源,社会资本在区域创新中有以下几点作用:

1. 社会资本有利于企业的创新。国内外学者对社会资本对于企业创新的作用做了很多的研究。Greve 和 Salaff(2001)认为企业社会资本能够提高企业的吸收能力,并通过有效整合企业内部和外部资源,能够帮助企业更好地开展技术创新。郑胜利和陈国智等认为企业内部社会资本有利于促进企业的知识转移,外部社会资本有利于增强技术创新优势。张方华通过模型与实证研究,证明企业可以通过与外部组织的合作和互动来有效整合企业的内外部资源,从而进一步提高其技术创新能力。

总结起来社会资本对企业创新的作用包括企业内部社会资本对企业创新的作用以及企业外部资本对企业创新的作用。

2. 社会资本可以加快区域创新技术的扩散。社会资本存量的促进了了知识、信息的流动,增加了技术创新的传播渠道。因此,加快了区域创新技术的扩散。另外,在社会资本丰富的网络中,创新主体可以通过与政府、大学和科研机构紧密合作,更有效的获取信息,降低信息搜寻成本。区域内部企业和机构之间的广泛、频繁的交流,可以增进彼此的理解,更有效的溢出知识。

3. 社会资本利于创新所需资源的获取。创新所需要的信息、知识、人才和资金等通过社会资本可以更容易的获得。社会资本丰富的地区资源的共享和交流会更加频繁,增加了区域创新中的资源流动,也就会增加区域创新的绩效。创新主体可以通过迅速组织资源,提高创新的频率和效率。社会资本为创新主体提供其他主体的有用的信息、知识、经验和技巧。这些资源是企业创新的基本条件。

4. 社会资本可以减少创新的风险。技术创新受到内外部多种因素的影响,如市场、技术、政策等。各种风险都可能导致创新失败或者没有取得预期的收益。这些风险包括各种系统性风险和非系统性风险等,加上单个企业的风险承受能力是有限的,所以,企业之间、企业与其它创新主体之间的创新合作对创新的成

利用多媒体优化英语课堂教学

■ 河南省伊川高中 范克英 河南 伊川 471300

摘要:多媒体在课堂教学中已得到广泛应用,利用多媒体优化英语教学已经成为课程改革的需要,也是学生学习的必要辅助手段,教师应该利用好这一资源,营造良好的英语课堂氛围,培养学生良好的英语学习习惯,达到新课标报倡导的各项要求。

关键词:多媒体 英语课堂教学 高效课堂

文章编号 DOI:10.3969/j.issn.1003-2738(x).2011.03.164

英语课堂教学是学生获取英语语言知识,培养学生听,说,读,写四项基本技能,练习用外语进行交际的最基本活动形式,它的质量决定了整个教学的质量。随着实践经验的积累,我觉得利用多媒体优化外语课堂教学结构提高课堂教学效率,实现高效课堂的一条很好的途径。

一. 课堂结构的基本内容

外语课堂教学的结构一般分为三个环节:认知性环节,理解性环节,操练巩固环节。

1. 认知性环节 主要指教师利用实物,图片,幻灯片及多媒体等教学手段创设情景,让学生通过多种感官感知和观察外语的特点,在情景中理解,识记语音,词汇,语法知识和进行机械性句型操练。这一环节的活动是在教师的控制下开展的。表现形式为引入,讲解,提问,回答和思考。在引入和讲解时,教师通过多媒体播放呈现一些和课本话题和内容相关的图片和画面,首先给学生感官的刺激,尽快带领学生投入到本节课的课堂教学中。如学习人教版高二下册 Unit13 Water Planet 这一单元时,教师可利用幻灯片呈现关于水的图片,引起学生的注意,同时教师通过一些问题对学生加以引导。比如:Which words will you think of? What adjective words will you use to describe it? 然后可以把预设好的词汇显示在屏幕上。教师可以有效运用这些问题来积累扩展学生的词汇,增强学生识记效果。

2. 理解性环节。在这一环节,师生在活动中的角色分别为:教师是讲解者和发问者,学生是理解者和回答者。教师通过屏幕呈现课本中的一些重点和难点,然后可以就其中一些较复杂的成分及结构进行提问,层层深入,引发学生思考,把难点分析完后,让学生再对完整的语句进行全面理解掌握。

3. 操练巩固环节 主要指在情景中通过有意义的听,说,读,写技能训练,巩固所学知识,形成言语技能。众所周知,学习外语要不断积累,巩固和完善外语知识结构。因此,在这一层次,特别强调有意义的训练,旨在开发学生的心理潜能,激发学习兴趣,为开展听,说,读,写技能训练提供一个广阔的智力背景。

这一环节的活动是在教师的半控制下进行的,教师是活动

的组织者和指导者。学生是参与者。活动形式可有以下几种:(1)根据课文内容回答问题,可以把问题设计在电脑上,这样就节约了很多时间。(2)可以在网上下载图片,键入关键词,让学生看图说话。(3)提供复述提纲,关键词,图表等复述课文。(4)教师给学生不同的信息卡,学生相互补充信息。(5)根据实物回答问题。

二. 电脑多媒体辅助教学的优点

首先是大容量,集成性和快速高效,他可以把大量的图文信息,音像信息集中再一起并在有限的时间里呈现出来,从而极大地增大了学生信息输入量。其次是趣味性强。电脑可把静态变成动态,抽象变成具体,把宏观的东西微观化或把微观的东西宏观化,化枯燥为生动,从而优化了学生的认知方式激发了学习兴趣,提高了课堂效率。

三. 电脑多媒体在优化中学英语课堂教学结构中的应用

电脑多媒体技术创设类似真实的生活情景。情景教学在英语课堂教学中是一种重要的教学方法和手段,通过尽可能的创设类似真实的交际环境,使学生尽量在真实的交际活动中发展语言能力,提高英语素质,是在英语教学中实行素质教育实现交际法教学的关键。而电脑多媒体可以很容易地做到这一点。例如,在阅读教学中,在理解层次里,结合生词创设情景,结合情景讲故事;在词汇教学中,单纯的生词学习是乏味的,在操练巩固层次上,创设接近学生生活的情景,拉近情景与学生距离,提供更多有助于扩大认知范围的信息,就能帮助学生尽快理解和记忆生词。

另外,在英语教学中,良好的非智力因素有利于学生潜在的语言习得能力的发挥,有利于英语顺利教学的进行,有利于提高教学质量。所以,教师在教学中注意激发每个学生的学习兴趣,唤起学生的求知欲望,充分发挥学生的潜能,这是英语教学取得成功的重要因素。而这恰恰是多媒体的优势所在。

总之,利用多媒体使杂乱的课堂明了化,让语言点在一个实实在在的情景载体中,变的有血有肉,灵活有趣,将有助于培养学生形象思维,看图说话和写作能力,而且多媒体的运用还有利于突出重点突破难点,利于培养学生的英语素质。

功有很大的推动作用。社会资本中的信任、组织与文化等对合作的成功有重要影响。存量丰富的社会资本可以有效地减少创新合作中的成本,增加合作的可能性,促成合作。

四、总结

社会资本有助于提升区域的创新能力,在区域创新系统中发挥着推动作用。社会资本通过加强创新主体之间的信任和交流,加速区域的知识、信息、人才、资金的流动,实现优化资源配置,提高创新效率。区域社会资本与区域创新制度之间有着循环效应。社会资本促进创新制度和环境,创新制度和环境又可以提供更多的社会资本,形成一种积极的正反馈作用。丰富地区社会资本,完善信任机制和互惠网络,培育区域创新网络,能够加快区域创新,提高区域创新能力。

参考文献:

- [1] 弗兰兹·汤克斯.信任、社会资本与经济[J].马克思主义与现实,2002(5):42-49
- [2] 弗朗西斯·福山.公民社会与发展[A].曹荣湘.走出囚徒困境:社会资本与制度分析[C].上海:三联书店,2003
- [3] 姜振华.论社会资本的构成要素[J].首都师范大学学报(社会科学版).2008(5):70-74
- [4] 张广凤.中小企业联合创新机制研究—社会资本视角[J].经济研究导刊.2010(12):18-19
- [5] 边燕杰,丘海雄.企业的社会资本及其功效[J].中国社会科学.2000(2):87-99

高职院校《计算机应用基础》课程教学探索

■ 许昌职业技术学院信息工程系 顿贝贝 王闯 河南 许昌 461000

摘要:本文主要针对在《计算机应用基础》教学中出现的问题,探讨如何提高《计算机应用基础》教学效果的方法和途径。

关键词:高职院校《计算机应用基础》任务驱动法教学教学方式



文章编号 DOI:10.3969/j.issn.1003-2738(x).2011.03.165

《计算机应用基础》作为各专业学生必修的公共基础课程。在教学要求上要充分反映本学科领域的最新科技成果,应通过对教学内容的研究实现教育与科研的有效结合。同时,要调整学生的知识结构和能力素质,体现当前高职高专教育发展的新形势,进一步提高学生对计算机信息作用的认识,培养学生对信息的处理和利用能力。在教学模式和方法上,应通过对计算机课程教学过程的设计使学生在学的过程中逐步体会到《计算机应用基础》课程的重要性,提升学生的学习兴趣。

一、采用分层的教学模式

具体做法:在学生开课,先进行以此分层的摸底考试,考试的内容和要求可以参照本课程结束的标准。然后,对学生的成绩进行分析,成绩优秀的学生,可以申请免修免考,其他学生则按其考试成绩分成三个级别,成绩良好的划分为快班,成绩中等的划分为中班,成绩差的划分为慢班。分层后,就可以实施不同的教学,因材施教。快班可以加强、提高为主,中班以一般的教学进度及要求上课,而慢班则以加强操作为主,讲课以慢、透为主,必要时增加上机时间。最终达到一个相对一致的课程教学目标。对于广大高职院校来说,分层教学模式实施起来可能有点麻烦,但对于《计算机应用基础》课程的教学效果可以说是事半功倍的,学生所学习的内容是自己真正需要的知识,学习的热情也就更高了。

总之,高职院校的《计算机基础》课程采用分层教学模式将使学生在时间有限、基础有别的条件下,选择适合自己的教学方法,从而获取最多的知识总量,是高职院校计算机基础课程教学改革的一个新方向。

二、实行一体化教学,加强理论与实践的结合

由于机房资源的紧缺,很多高职院校在教学安排上通常采用在教室上理论课,然后到机房上机操作的模式,这样的教学安排没有理论与实践有效的联系起来,效果不好,教学效率不高。实施一体化教学可以避免上述不足。具体做法是:课程全部安排在机房,一人一机,实行讲练结合,即上课时用一段时间讲授知识点,然后立即让学生上机操作,一较深对讲授知识的理解和掌握,讲授知识所用的时间,控制在15分钟左右,以免影响学生听课效果。

三、采用灵活、适当地教学方法

多媒体和网络在教学中的应用改变了以前单一枯燥的课堂教学,其图、文、声并茂的表现力和受控性、交互性,充分调动了学生的积极性。在《计算机应用基础》教学中运用幻灯片课件来进行讲授已经相当的普遍,但是课堂上一张紧接一张幻灯片的切换有时也给学生带来一种被动填鸭式的麻木感觉。因此,

在计算机基础知识的教学中可以以“任务驱动式”教学方法来增添学生学习动力。教师可以根据教学目标、教学内容和学生特点创设与当前学习主题相适应且尽可能真实的学习情境,将所要讲授的内容巧妙地隐含在一个个任务当中,通过这样方式将使得学习更直观、更形象,更易于学生进行知识的建构。并且通过引导学生讨论、分析任务,发现问题,展开学习,并让学生独立尝试任务,动手初步完成任务,最后进行交流经验,协作学习,让知识点的掌握更深入,更灵活。教师的归纳总结使得学生对课堂教学思路理解更清晰,更有条理。激发学生的求知欲望和学习兴趣,使学生通过完成任务达到所学知识的目的。

要充分利用课程优势,在校园网上建立计算机基础课程网站,搭建教与学的网络平台。在网站中载入大量的教学资源,如与教材相配套的电子教案,与课程教学内容相对应的练习文档等,学生可以随时在网上打开相关的内容学习,并且还可以通过电子邮件和BBS论坛与教师、学生交流。这种学习方式,不仅调动了学生的学习积极性,而且使得教师的教与学生的学不在受事件与地点的限制,提高了教与学的效率。

四、实行考试与评卷自动化,考试内容模拟化

利用计算机实现计算机应用基础课程的自动考试及评卷,实现考试的无纸化,组卷的随机化,评卷的自动化,既减轻了教师的负担,又保证了考试的公平性和客观性。可将考试内容分为模块,实行考试成绩与模块评定相结合。考试成绩要达60分以上,同时考试中的Window模块、Word模块、Excel模块、Power-Point模块及文字录入模块分别计分,并且必须要达到各模块总分的60%以上,如文字录入模块若占10分,则考生必须在该模块中得到6分或以上,其他模块以此类推,且各模块都必须符合要求。如果总分成绩为不合格,要对相应不通过的模块进行补考。

五、举办计算机知识竞赛

在竞赛规则及奖励上要作变通,如要求全体学上参加,奖励的重点是以班为奖励的团体奖,并在全体奖上加以限定,如发现某班有作弊情况,或某班有人成绩低于本班最高成绩的二分之一,或某班有人没有参加竞赛将取消该班团体奖的资格,等等。为取得班集体荣誉,班里基础好的学生就会主动帮助基础差的同学,既激发了全班同学的积极参与,又促进了全班整体同学的提高,推动了互帮互学学风的形成。对于成绩好的同学可以取得免试资格。

浅析化学课堂教学中运用多媒体的误区

■ 洛阳市河洛中学 喻其维 河南 洛阳 471000

文章编号 DOI:10.3969/j.issn.1003-2738(x).2011.03.166

信息技术的发展促进了教学技术的提高,为教育创新开辟了一条广阔的途径。但是,笔者在学习观摩多位老师的公开课时,却发现有些值得深思的地方。下面就多媒体技术在化学课堂教学中的应用谈几点自己的看法。

一、要处理好多媒体与化学实验的关系

化学是一门以实验为基础的学科,化学实验能最大限度地发挥人的主观能动性,能实现对研究对象的认识,能证明客观物质的内部规律。有的老师为使用多媒体技术而进行教学,滥用计算机进行辅助教学。本属于教师在课堂上演示且现象明显的实验,却用模拟效果代替,把原本属于学生亲自观察、思考、判断的实验事实用放电影式的代替,学生的印象很肤浅,甚至会误导学生,效果很差。大量实践证明,计算机模拟无法替代化学实验培养学生的观察能力、思维能力,无法替代化学实验培养学生实事求是的科学态度。因此,用模拟效果代替教师的演示实验是不可取的。化学实验是化学课上的重要媒体,通常不要把化学实验制成课件,教师应将化学实验操作的教学始终摆在第一位,这样才符合化学学科的特点,才有利于学生认知水平和各种能力的提高。只有将CAI课件作为一种辅助手段,与传统的化学实验有机结合,让电脑多媒体辅助教学的优势真正体现出来,才能取得化学教学的高效率。

二、要处理好现代教育技术和传统教育手段的关系

随着科学技术的迅速发展,信息时代的到来,在对多媒体教学的一片叫好声中,有的教师过分迷信多媒体,在将现代教育技术应用于课堂教学时,完全抛弃了黑板和粉笔,教师的板书被大段的文字课件代替。整节课基本上是由计算机操纵,教师只是操作事先设置好的计算机程序,教师成为课堂上的摆设和“放映员”,学生成了“观众”,忽视了教师主导作用的发挥和学生主体地位的体现,这样的教学模式靠多媒体程序化及千篇一律的显示,课堂上没有了生动活泼的气氛。另外,在课堂上大量的运用CAI课件,还容易造成教师和学生的注意发生分离。因为教师的操作点在键盘和计算机上,学生的注意点在屏幕,这种师生注意对象在空间位置上的分离不可避免地会拉大师生间的心理距离,阻断师生间的情感交流。因此用现代教育技术完全取代传统教育手段是不可取的。教师应根据教学内容的实际,根据学生对知识理解程度的不同,因人因地随时对教学内容进行调整、补充,帮助学生学好知识,化学教学的目的之一是使学生会学、而且要会学。将现代教育技术应用于课堂教学时,更应注重学生的学习过程的设计,重视学生的参与性,而不只是教授的过程。现代教学理论非常强调学生概念的形成过程、原理和规律的形成过程、法则的归纳过程、解题思路的形成过程等。因此,教师那种只要现代教育技术,抛弃传统教育手段的思想和做法是极端错误的。

只有将二者有机结合,充分发挥各自的优势,取长补短,相得益彰,才能使现代教育技术起到其应有的作用,产生出最佳课堂教学效果。

多样化的课件的开发,实现了教与学的多样化,课堂教学模式的多样化。笔者认为,计算机辅助化学教学的课堂教学模式主要有以下三种可供参考:(1)实验——模拟——讲解的模式,(2)模拟——讲解——练习的模式,(3)学生自主练习(或测试)的

模式。

三、要处理好多媒体的运用和培养学生能力的关系

多媒体的运用不仅能使学生的观察能力、自学能力、实验能力、思维能力等有所提高,更有利于发展学生的科学探究能力。用计算机模拟微观粒子的运动,模拟难以再现的化学实验,提供丰富的背景资料,是许多传统教学媒体所无法办到的。然而有的教师为使用多媒体技术而进行教学,不注重运用计算机模拟激励学生的认知、情感、意志、行为,启迪学生的思维,培养学生的能力。不注重引导学生敏锐地提出问题、系统地分析问题、灵活地探索、解决问题。笔者认为,计算机模拟和启迪思维应该是同步的。只有将二者有机结合起来,教师注重引导学生进行细致的观察,指明观察的方法和观察的重点,并注重培养学生的问题意识,引导学生通过科学的思维,透过现象,把握化学变化的本质属性及其变化规律,也只有这样才会最大限度地丰富学生的认知结构,促使学生获得更好的发展。

四、要处理好教师自制课件和合理使用课件的关系

课件是现代教育技术应用于课堂教学的必备材料,课件质量的高低直接影响着教学效果。有的教师只是搬用一些软件开发商的现成产品,根本无自己的创意,所以难以解决教学中的重难点,加之这些产品视听效果、影像质量较差,不能引起学生的学习兴趣,结果只能影响了课堂教学质量;也有的教师一味的追求媒体档次,本来使用图片、图表就能说明的内容,硬要制成电脑软件,从而造成了资源的浪费。

笔者认为,教学软件的制作有两个方面:

(1) 可购买成品,但应注意其实用性。

(2) 教师可根据教学的需要,自行设计、制作。由于教学软件设计制作需耗费大量的人力、物力、财力、凝聚着设计者的心血,因此我们应注意对教学软件的搜集和保存,以便在今后的教学中继续使用,最大限度的发挥它们的作用,也要注意在教学实践中不断进行总结和改革,提高软件的质量。

综上所述,多媒体在课堂教学中的运用,是要以解决传统教学中难以解决或不能解决的问题为根本。对待多媒体,我们的态度应该是:(1)不排斥。(2)不迷信。(3)在研究、印证的基础上吸纳。在化学教学中决不能放弃化学学科的特点,将最直观、最有说服力的化学实验放下不管,而简单的去搞多媒体教学,只有在现代教育思想指导下,引入现代教育科学技术,才能使我们的计算机辅助课堂教学具有“激发学生思维、学生主动参与建构”的特色。



运用多媒体依托互联网提高政治课教学效果

■ 伊川县委党校 康竹朋 河南 伊川 471300

文章编号 DOI: 10.3969/j.issn.1003-2738(x).2011.03.167

作为学校多媒体教学课题组政治学科的成员,近年来我较多地使用了多媒体教学手段,在教学过程中,较多地通过互联网查找和引用教学资料,深刻地体会到多媒体手段和互联网对于教师备课、上课的巨大帮助,同时也对一个具备完备现代教学设施,全面实施信息技术辅助教学的现代化学校充满神往。

一、思想政治学科中多媒体手段的作用

首先,一个最主要的作用,就是通过文字的、图片的、音像的资料引用帮助学生形象、直观地认识客观事物,帮助学生理解原理。我们可以很方便地在教学过程中大量穿插事例,机动灵活地处理材料,一些在课件里未预先安排的材料,只要你对自己电脑里贮存的资料熟悉,就可以随时通过第二种软件调出来向学生演示。

其次,可以很方便地制作一些图片、影片以配合教学。一些常用软件对我们多媒体教学十分重要,是我们必须掌握的,比如 photoshop 和 flash.photoshop 是一个图像处理软件,一般不很懂电脑的人也可以使用“开始”——“程序”——“附件”——“图画”这个 windows 自带的软件,但这个软件所能达到的效果和方便易用性远不及 photoshop,通过 photoshop,一个没有美术功底的教师完全可以制作出一些新颖的趣味性强的图片,比如漫画、连环画,通过 flash,我们可以制作一些流文件,用过程来演示原理,比如在讲“价值规律的作用及其表现形式”的时候,可以做一个正弦曲线变化的动画,在动画里可不必生硬地演示这个曲线,而是可以穿插一些商品的实物,以及一些声音事件,增强动画的表达效果。

第三、代替手写板书。不但节省时间,而且体系完整、表达清楚,在讲述知识的同时,有关知识要点、有关资料能及时展现,在较长时间内,教师讲课配以多媒体展示资料,必然会加强讲课的效果。在练习巩固阶段更可发挥巨大作用,传统教学进行课堂练习,要么教师印发讲义,费时费钱,要么教师板书题目,文字学科练习题的一个共性是题目较长,思考和解决则能在短时间内完成,讲课效率极低,要么是由教师或学生朗诵题目,不利于对题目的理解,也浪费时间,运用多媒体则能很好地解决这些问题,练习的数量和范围大大扩展,参考答案的展示也变得十分方便,从而提高了讲课效率。

二、多媒体教学手段多样化

传统的多媒体教学主要指使用投影仪,通过手工制作的幻灯片辅助教学,现在主要指运用信息技术手段,使用电脑,通过使用 Authorware、PowerPoint 等多媒体课件制作软件来制作和演示课件。

实际上可供进行多媒体教学的应用软件还有很多,比如 flash 就是一个非常好的课件制作软件,还可使用 FrontPage 制作 Web 页或者从网上下载网页资料利用 Internet Explorer 来演示,利用电脑多窗口使用的特点,可根据授课的需要同时开通若干个窗口。可以调用其他软件展示资料,比如我们平时一般使用 word 编辑和保存文档,如果我们熟悉自己电脑里的资料,就可以另开窗口直接调用 word 文档资料于教学中。

值得特别重视的是影音资料的引用,一般不宜直接导入课件,最好能用录放相机工作。当然以软件形式参赛或交流的课件必须把所有的资料都导入课件,我这里仅指在校内实际进行教学。另外,课堂的一些临时内容还可通过在纸上手写内容 by 投影仪投影,由此看来,如果条件允许的话,黑板就是多余的了。

三、多媒体教学中互联网的应用

适应素质教育的要求,强调学生的主体性地位和作用,要求教师不要满堂灌,不能搞包办,要充分调动学生的积极性,让学生自己寻找材料来证明原理不失为一个好的办法,而让学生到互联网上找材料,则能得非常有实效性的新材料。

我在上“市场经济的四个基本特征”的时候,让学生操作电脑上网查找资料,学生很快找到有关美国钢铁关税案例、农业法案例、DVD 大战案例,在讲“市场的概念”的时候,让学生到网上“网易商城”等若干个市场上去感受一下,模拟购物,在不费过多口舌的情况下很容易地就让学生掌握了知识要领。

四、对教师备课的新要求

多媒体和互联网的应用能否提高教学效果,取决于教师对多媒体的操作能力和准备工作是否充分,因此对教师备课的要求也大大提高了。为了尽可能地提高课堂的教学效率,为满足多媒体对信息的丰富需求,教师在课前必须做大量的搜集资料 and 制作工作,并且备课组的作用也加强了,要求集体协作共同完成备课工作。

教师必须能操作电脑,至少熟练掌握 winXP 操作系统,还要掌握至少一种教学软件,能自己制作或借鉴他人的课件上课。虽然当前在教育界主推 Authorware、PowerPoint、flash 这几个软件,但我从政治课的文科性特点出发,建议政治教师以使用 powerPoint 为主,这是一个交互性非常好的软件,能简单地就实现 Authorware 和 flash 能达到的效果,作为辅助手段,应力推能减轻教师负担的好软件,因为这毕竟不是考教师的计算机水平。

在这方面也许我们的主管单位或有关竞赛组织者不能不考虑一下导向性问题,要引导教师由重视软件的复杂性以体现计算机水平转移到重视教学设计教学效果上来,要做到复杂的问题简单化,切忌重形式主义而导致简单问题复杂化,这就不利于实际的教学。

教师要善于网上冲浪。因特网资源非常丰富,据有关媒体报道,目前全世界有中文网站 24 万多个,而中文网页则有 15946 万页,并正以很快的速度递增。怎样从因特网上浩如烟海的信息资源中搜寻教学资源是一件十分复杂、费时的的工作。我们要按照一定的规律去查找,才能做到事半功倍。

第一、可以通过一些常用的门户网站如 yahoo、google 或国内一些大网站如网易、搜狐等去搜索,但经常有针对性地浏览一些专业性网站更有意义,比如中国经济信息网:www.cei.gov.cn,国家统计局:www.stats.gov.cn,中国企业信息网:www.cen.com.cn,中国消费网:www.ccm.com.cn,千龙网:www.21dnn.com 等,一般这些网站除一些图片文字报道新闻外,还有千音、视频新闻节目,很适合向学生播放。

第二、可到一些思想政治教学网站去收集资料,比如思想政治教学网,政治教学参考://go3.163.com,政治教学://talier.at.china.com,一些综合性教育网站也会有大量的教学资源可供下载,如中基网:www.cbe21.com 中国中小学教师网:www.chinatd.net,德育资源网:www.ayedu.cm。

由于现在思想政治课在教学中总体上还处于一种不受重视的地位,而教学内容尽管已有大的改革,但仍不免有太多的空洞内容,只有在教学手段上出新出奇,增强趣味性,避免枯燥和照本宣科,才能争取学生把注意力集中在课堂上,使学生在课堂上理解和掌握知识,提高教学效果。

论现代信息技术在化学教学中的作用

■ 驻马店机械电子工程学校 徐岩 河南 驻马店 463000

摘要:随着现代信息技术的发展,充分利用现代信息技术,是教学发展的时代要求,充分发挥信息技术的优势,服务于化学教学,为学生的学习和发展提供丰富多彩的教育环境和有力的学习工具,提高化学教学的质量和效益。

关键词:多媒体技术 化学教学 素质教育

文章编号 DOI: 10.3969/j.issn.1003-2738(x).2011.03.168

在实施素质教育的过程中,教育教学手段的现代化,教育软件的开发和运用,起着非常重要的积极的作用。由于计算机技术特别是多媒体技术的飞速发展,向传统的教学模式提出了挑战,计算机辅助教学近年来得到了迅速的发展,开始走进校园,并逐渐体现了其课堂教学大容量、多信息、多趣味、高效率的优越性。大量实施多媒体辅助教学,在化学教学中,不仅是教育现代化的重要标志,也是实施教学改革的重要途径。

一、运用计算机辅助教学,能够增加教学的直观性,提高学生的兴趣

在传统的教学中,学生只通过教师的说教获取知识,缺乏直观感觉,而有些抽象的理论和概念,教师虽讲解了很多遍,学生也很难理解,如果运用计算机形象的动态表现功能和动画制作,使枯燥的学习变得轻松愉快,增强化学教学的直观性,为化学提供思维、表达实践机会。如通过计算机屏幕的图形与动画,让学生观察:在一杯清水中加入一定量的食盐固体,开始时水中钠离子和氯离子从固体中跑到溶液中去,有的离子从溶液中跑回到固体表面,且随着背景音乐的强弱变化,离子移动速率慢慢接近,直至相等,这是最直观的溶解与结晶平衡教学。又如,讲到电解原理时,盛有氯化铜溶液的电解池中,带正电荷的铜离子向阴极移动,得电子后析出红色固体;阴极区附近溶液由蓝绿色逐渐变成黄绿色。同时,带负电荷的氯离子向阳极移动,失去电子后的氯原子结合成氯分子,产生黄绿色气体。当失去的电子在导线中移动时,计算机发出“嘟、嘟、嘟”的声音,电解原理的演示画面十分生动、形象,学生看了兴趣十足。

二、利用多媒体技术模拟部分实验

实验是化学学科的基础,进行化学教学离不开化学实验,其重要意义毋庸置疑。然而,传统的课堂演示实验存在一些不易克服的矛盾,如反应装置而教室范围大,多数学生观察现象模糊;而对于药品太贵、装置复杂、反应中产生有毒物质、反应速度太快或太慢的实验,有些由于毒性太大而不适合演示,有些由于有较大的危险性而无法演示,还有些实验由于现象不够明显而不能使学生很好地接受信息等等。利用计算机媒体可以帮助学生更好地观察来模拟则能够很容易的展示出来,并且可以反复看,让动作分解或变快,或变慢,可以取得非常好的教学效果。

1、对环境有污染的实验。在化学教学中所不能开展的实验及有毒物质产生的实验:例如氨催化氧化制 HNO_3 中的一系列历程, $4\text{NH}_3 + 5\text{O}_2 = 4\text{NO} + 6\text{H}_2\text{O}$, $2\text{NO} + \text{O}_2 = 2\text{NO}_2$, $3\text{NO}_2 + \text{H}_2\text{O} = 2\text{HNO}_3 + \text{NO}$ 。其中气体的颜色由无色到经棕色及尾气用碱液吸收等,这一系列实验现象的观察就可以用模拟实验来进行,这样不但可以使学生直观地观察实验,还可以加深环境保护,加强学生的环保意识。这一类的实验还有 Cl_2 、 H_2S 、 HCl 等的制取和性质实验。

2、缺少少仪器的实验。一些实验由于实验药品和实验器材的限制,在化学实验根本无法完成实验,也可以制成动画模拟,

让学生有一个感性的认识。如 H_2 和 F_2 的爆炸实验,碱金属锂、钠、钾、铷、铯分别与水反应时的剧烈程度不同,等等,给学生以强度的刺激。

3、错误操作引起危险的实验。化学实验基本操作和基本技能是中学化学教学的重要内容,实验中由于不规范甚至是错误的操作会有哪些危害,学生靠老师讲出来的,没有深刻的体会。如果通过计算机动画模拟错误操作,并演示错误操作带来的后果,会给学生留下深刻的体会。例如,浓硫酸的稀释,可以制成一个将水倒入浓硫酸的画面,水倒入浓硫酸,在界面上迅速产生大量的热,浓硫酸和水一起向四处飞溅,形成严重后果。再如, H_2 、 CH_4 、 CO 等气体不纯就直接点燃而产生爆炸。这样通过模拟可使学生记忆犹新,为学生奠定良好的实验习惯。

三、用多媒体教学应注重学生动手能力的培养

多媒体课件集图、文、声和画于一体,表现力强,对学生有较强的吸引力。可达到一些传统教学和其他电教手段无法比拟的效果,但应借助计算机帮助解决教学的重点和难点,应避免学生将注意力集中于她的神奇而忽略了教学内容。若过分注重其花哨表现形式,将其作为点缀的花架子,最终结果只会冲淡主题误导学生。

化学是一门以实验为基础的学科,实验教学对培养学生的思维能力、操作能力以及提高学生的综合素质起着极其重要的作用,这是其他任何教学方法无法取代的,用多媒体教学手段可向学生演示实验方法、过程及应注意的问题,但不可能用课件进行实验教学,这样学生只能动脑不能动手,无法培养学生的实验技能。因此不能用计算机教学取代实验课,相反地,应用多媒体教学作为辅助手段,要进一步提高实验水平,全面发展学生的综合能力。并成为化学课外活动小组,让学生利用 Powerpoint、Flash 软件自己动手制作简易的课件。

四、应用多媒体教学可以促进教师自身业务水平的提高

由于应用多媒体辅助教学,课堂中教师的语言要更精练,要更具有专业性。同时,由于计算机的软件是一些专家和一些专业技术人员以及一些高水平的教师开发和研制的,在应用过程中,可以学到一些优秀的教学方法和先进的教学手段,从而使自身的业务素质 and 业务能力不断提高。

当然,计算机辅助教学是一种全新的教学手段,但不是一种全能的教學手段。根据教学实际情况,要正确、合理运用多媒体辅助教学。如果一味运用计算机模拟演示实验,则会影响学生观察能力的培养;如果一味运用计算机模拟学生实验,则会影响学生动手能力的培养;如果一味运用计算机进行单元复习,则会影响学生创新能力的培养。

总之,把多媒体计算机引进化学课堂,对那些用传统的教学手段不能有效突破教学难点的内容与传统的化学教学有机、合理的结合,互相补充,相得益彰,必能使课堂教学得到最大的优化,取得最佳的教学效果。

参考文献:

[1] 万嘉若. 计算机辅助教育[M]. 北京:中国科学技术出版社,1990.

[2] 李元珍. 运用现代教学手段改进化学教学的探讨[J]. 北京:北京农学院学报,2003(3).

文献信息资源建设对策研究

■ 驻马店职业技术学院 蔡兰竺 河南 驻马店 463000

摘要:网络环境对文献资源建设来讲是一个全新的信息环境,它对图书馆为读者提供优质高效的信息服 务,也为读者更为方便地利用图书馆提供了必要的物质保证,同时带给文献信息资源建设一系列巨大的变化。高 速发展的科学技术信息社会,将自动化、网络化、信息化图书馆建设推向新的阶段。因此加强文献信息资源的建 设,走资源共建共享之路是图书馆生存下去唯一的出路。研究我国文献信息资源建设的对策对信息化图书馆的 建设有着积极的意义。

关键词:文献信息资源 建设对策 研究

文章编号 DOI: 10.3969/j.issn.1003-2738(x).2011.03.169

随着网络经济的到来,丰富的网络信息资源与网络的易传播性,显示了旺盛的生命力和强大的服务能力,传统的图书馆收集与传播手段在网络环境下也发生了重大变革,网络环境对文献资源建设来讲是一个全新的信息环境,它对图书馆为读者提供优质高效的信息服 务,也为读者更为方便地利用图书馆提供了必要的物质保证,同时带给文献信息资源建设一系列巨大的变化。高速发展的科学技术信息社会,将自动化、网络化、信息化图书馆建设推向新的阶段。因此加强文献信息资源的建设,走资源共建共享之路是图书馆生存下去唯一的出路。对信息资源内涵和构成的研究是构筑信息资源建设理论大厦的基础。传统的图书馆信息资源主要是指该图书馆的馆藏文献。在网络环境下,图书馆信息资源的概念就发生了本质上的变化。图书馆的馆藏文献已跨出了传统的概念。馆藏文献不但包括本馆的印刷型文献资源,还应该包括网络信息资源、数据库型信息资源;不但包括本馆自己拥有的文献信息资源,还应该包括通过网络通信技术从他馆、他国,乃至全世界获得的资源。信息社会的图书馆就是网络图书馆,网络图书馆的“信息资源”就是网上文献。信息资源既包括制品型的文献资源,也包括非制品的电子信息资源。网络环境下图书馆信息资源建设,涵盖两方面内容:一是文献资源建设,即实体建设;二是数字化信息资源建设,即虚体建设。我国文献信息资源建设的对策有哪些呢?

首先,要强化虚拟馆藏资源的建设

网络环境下,图书馆的信息资源不仅仅是本馆拥有的文献载体的集合“物理馆藏”,更大部分是馆外网络上的虚拟信息资源,而虚拟馆藏信息资源远远大于实际馆藏。据统计,全世界有 600 多所图书馆和 400 多个学术机构将其数据在互联网上开放,发布题录、文摘等信息以及有关研究领域的开发和生产动态,人们可以免费或用很少的费用借阅到 INTERNET 网上的信息和其他图书馆的丰富馆藏,满足多种需求。但由于网络资源的海量、无限、无序,检索工具又难于有效使用,所有这些为读者利用网络资源带来了许多困难。图书馆在充分了解本馆读者需求的基础上,有针对性地收集网上免费资源,注重对网上资源进行选择、加工、组织,使之成为方便读者利用的本馆网络资源,这是一项崭新的工作内容。

其次,树立文献信息资源共建共享观念

信息时代的到来,知识信息的与日激增,书刊数量的急剧增长对于信息容量相对较大的每一图书馆来说,由于诸多因素的影响,其收藏力相对低下,对业已产生的知识信息根本不可能尽包尽容,各图书馆孤立地为各类用户提供方便快捷的信息服 务愈显力不从心。况且各图书馆各自为政,固定用户对现有馆藏的利用率不高,对信息资源的浪费极为痛心。因此,树立文献信息资源共建共享观念,统一筹划、多方位、多渠道、立体化

合理共建共享信息资源正是解决知识信息剧增与馆藏力不足这一矛盾的重要途径。

第三,创造文献信息资源共建共享条件

(1)建立图书馆信息资源共建共享的法律保障体系。信息资源的共建共享是一个需要多行业参与和协作的系统工作,为了协调不同行业之间的利益和职责,需要制定相应的政策法规,规范各方面的行为,以确保各方的利益不受侵害。《全国图书协调方案》曾开创了我国信息资源共享的新局面,近年来,我国在文献信息资源共建共享的法律的建设上步子迈得慢了,应当引起政府的高度重视,尽快采取措施,组织、协调有关部门制定、颁布实施保障文献信息资源共建共享的法律规范及实施细则,避免信息资源共享过程中出现无序和混乱现象。

(2)加快图书馆数字化、网络化进程现代信息技术的飞速发展。各种各样数字化信息资源大量涌现和广泛应用,给真正意义上的信息资源共建共享创造了必要的环境和条件。网络环境下要实现一个地区或一个系统内图书馆信息资源的共建共享,图书馆的数字化、网络化是一个必要条件。所以,建立图书馆共建共享体系,必需加快图书馆数字化、网络化进程。图书馆要加快数字化、网络化进程,不仅需要我们不断改善图书馆的网络环境,建立海量存储系统,装备高端服务器,建立自己的 Web 网站,同时要引进先进的数字图书馆管理系统,建立数字图书馆的异构检索平台,建立基于 Web 的各种特色数据库,加快数字图书馆的建设步伐。

第四,发掘文献信息资源共建共享的形式

(1)合作馆藏建设。合作馆藏建设是指数个图书馆在实施馆藏的建构时,各自分工购藏,合理布建,走文献资源的一体化建设道路,它是图书馆信息资源共享的核心任务,否则,资源共享就无从谈起。合作馆藏建设的目的是要协调文献信息资源的配置,形成内部各具特色、外部一体化的文献信息资源体系和网络信息资源体系,从而最大限度地避免重复与浪费现象。

(2)联机联合编目。联机联合编目是指各馆基于网络互联基础上的对编目数据的共建共享过程,它是网络时代图书馆信息资源共享的必要前提。联机联合编目与回溯转换的实施,为网络内部统一的联合目录数据库的建设奠定了基础,同时也给资源共享搭了桥。

(3)网上文献传递。网上文献传递是图书馆对用户的资源共享行为,它与传统意义上的馆际互借有所不同,在范围的涵盖上,前者实现的是基于网络的面向全人类的无限信息资源共享,而后者主要是基于文献的面向特定用户群体的有限的信息资源共享。

(蔡兰竺:驻马店职业技术学院图书馆管理人员)

范晓书法作品欣赏



范晓：1964年出生，河南省淅川县人。河南省书法家协会会员，淅川县书法家协会主席。书法作品曾在《河南青年》《工人日报》《广东日报》等报刊杂志发表，对联作品由河南美术出版社、中原农民出版社出版发行，入选省以上书展并多次获奖，其作品及传略在多种典籍刊载。

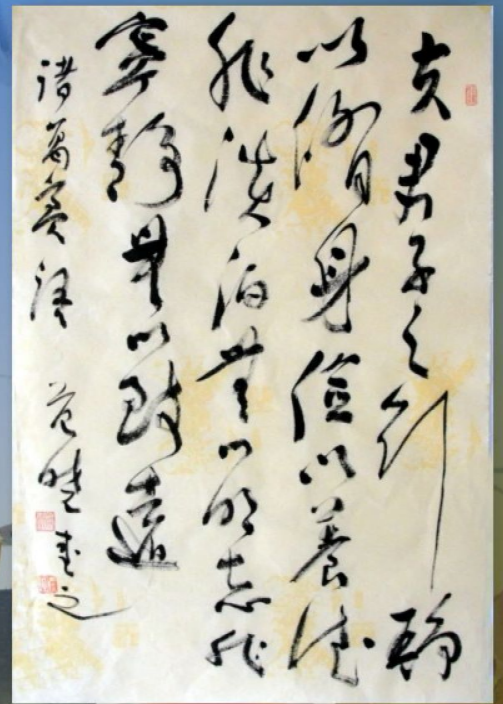
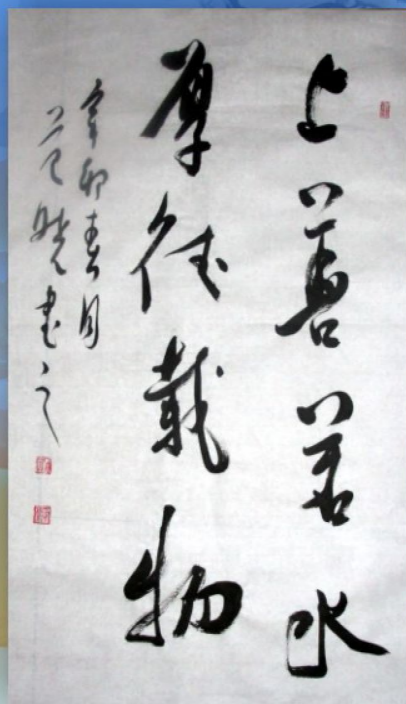
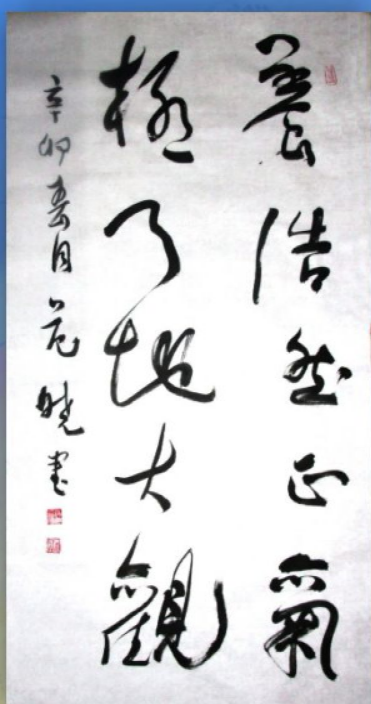
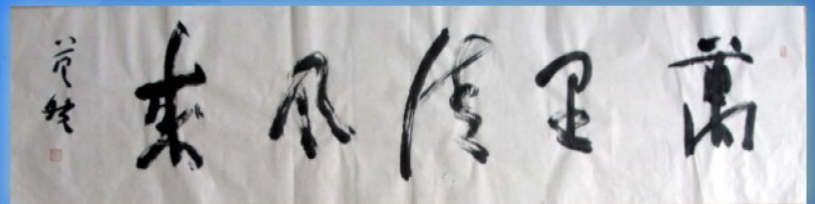
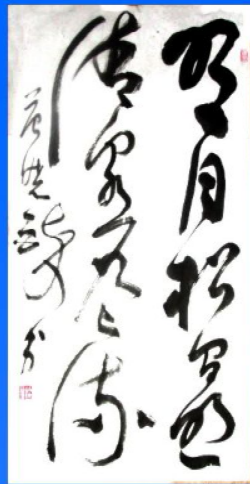

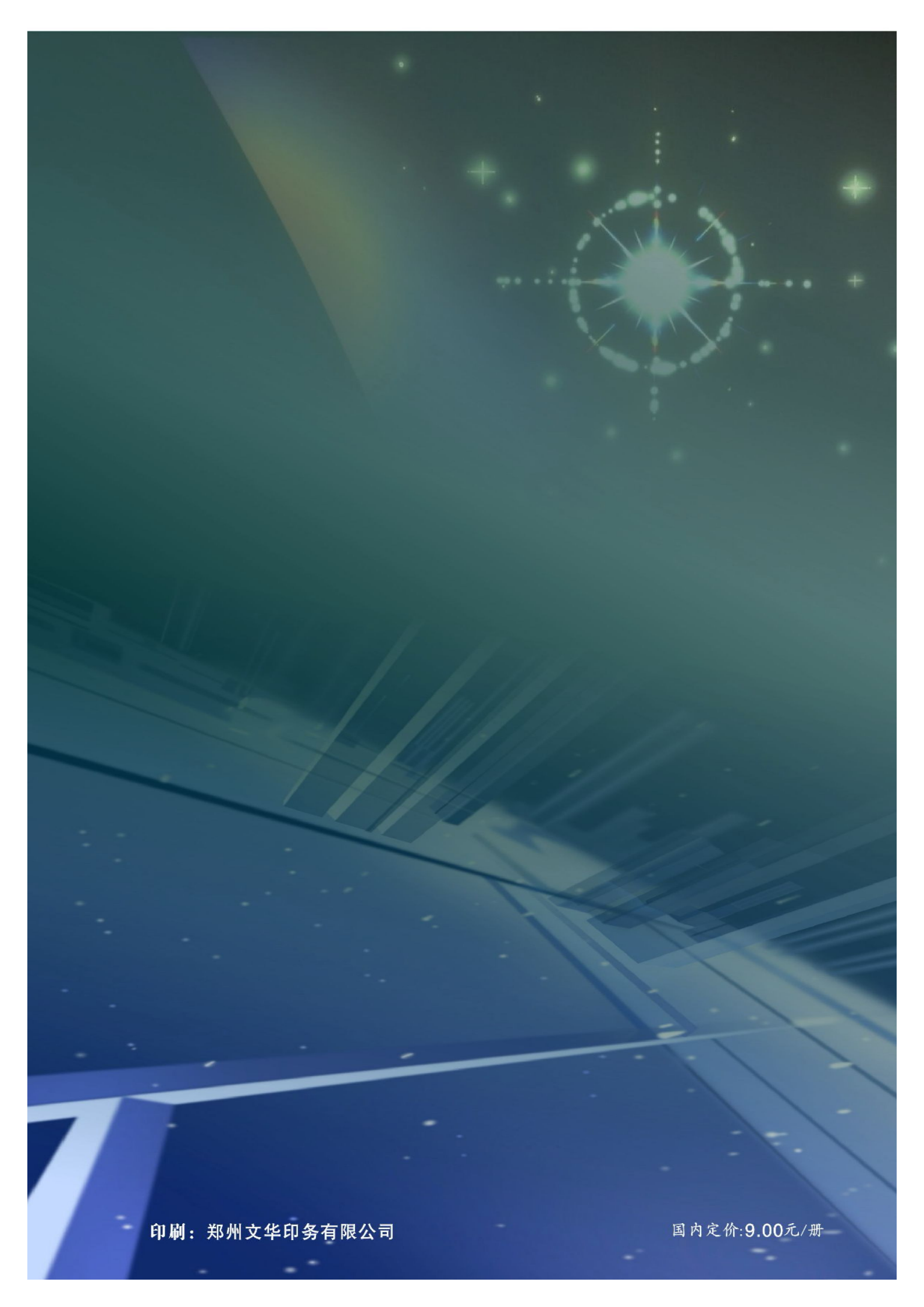

印刷：郑州文华印务有限公司

国内定价：9.00元/册