

国内刊号: CN41-1413/I
国际刊号: ISSN1003-2738

时代报告

TIME REPORT



探讨时代新课题 报告学术新成果

本刊全文收录在

中国核心期刊(遴选)数据库

中国中文科技期刊数据库

万方数据(www.wanfangdata.com.cn)

重庆维普资讯网(www.cqvip.com)

北京龙源期刊网(www.qikan.com)

ISSN 1003 - 2738



邮发代号:36-81

2011/4



《时代报告》征稿启事

《时代报告》杂志学术版是专业发表教育、卫生、科研、工程、管理等方面学术论文的正规期刊。国内统一刊号：CN41-1413/L，国际标准刊号：ISSN1003-2738，由河南省文联主管主办，全文上万方、维普、龙源网。内设有：教学研究、成果交流、理论实践、医疗卫生、金融财税、科技创新、工程技术、科学管理等栏目。是老师、医生、律师、科研工作者、工程技术人员、会计、企事业单位管理者发表学术论文、交流学术成果的好平台。

征稿要求：

1、稿件应具有科学性、先进性和实用性，论点明确、论据可靠、逻辑严谨，文通句畅。计量单位、标点符号以国家法定为准。

2、稿件要具备一定的学术水平，保证文章版权的独立性和严肃性，文责自负。如有一稿多投、或剽窃抄袭行为者，一切后果由作者本人负责。

3、来稿一律使用Word排版或文档文件格式（只收电子稿），稿件请注明作者姓名、单位、通讯地址、邮编、联系电话及电子信箱。文章以2500字左右为宜（一个版），标题应在20字之内。文章超过一版的按一版半计算，超过一版半按两版计算。

4、本刊编辑部对来稿有修改权，不愿改动者请事先说明。来稿不退，请作者自留底稿。

5、本刊发表周期为30天，出刊5天内邮寄样刊。



总部地址：郑州市经三路北段98号
编辑部：郑州市政一街省政府四号楼
电话：0371-65268226
手机：13783498766
邮箱：sdbg100@163.com
QQ：1178920090

时代报告

TIME REPORT



期刊汉语名称:《时代报告》
期刊汉语拼音:SHIDAI BAOGAO
期刊英文名称:TIME REPORT

主管主办:河南省文化艺术联合会
编辑出版:《时代报告》杂志社
社长/主编:张富领
执行主编:贺振广
艺术总监:张理阁

编辑部:李 慧
办公室:孟玉玲
通联部:王泽远 赵世路

国内统一刊号 CN 41-1413/I
国际标准刊号 ISSN 1003-2738
邮发代号:36-81
定价:9.00 元

地 址:郑州市经三路北段 98 号
编辑部:郑州市政一街省政府四号楼
邮 编:450003
编辑部:0371-65268226
投稿邮箱:sdbg100@163.com
sdbg100@126.com
工作 QQ:1178920090

官方网站 <http://www.sdbgw.com.cn>
网络支持:(全文收录)
万方数据 <http://c.wanfangdata.com.cn>
重庆维普资讯 <http://www.cqvip.com>
龙源期刊网 <http://www.qikan.com.cn>
博看网 <http://www.bookan.com.cn>
广告经营许可证:4100004000067
广告代理:河南时代报告杂志社有限责任公司
出版日期:每月 26 日

协办:问天阁中文书画网

印刷:郑州文华印务有限公司

(如有质量问题,请与印刷厂联系调换。电话:13700858948)

目 录

理论与实践

- 4 工会组织参与企业文化建设浅议
尹海燕 许翠霞 王卫忠
- 5 善治视野下现代公民意识的培育 侯雷君
- 6 职业学校体育课堂教学现状分析及对策探究
李 昊
- 7 谈中国传统文化与现代设计元素的和谐统一
郑陆鹏
- 8 传统吉祥观念与装饰艺术设计 秦 贺
- 9 秦汉时期凤鸟纹的装饰美 贺慧芳
- 11 谈商务英语翻译中的文化差异 武漫丽
- 12 艺术表演教学方法探讨 蒋卫平
- 13 加强高职院校实践教学的研究与实践 李 雪
- 14 传统文化视域下的当代思想政治教育的创新
丁 振
- 15 我国护士心理资本结构研究
任晓静 袁 方 王 娜

交流与探讨

- 16 淡妆浓抹总相宜——生活化妆的几点建议 王 磊
- 17 高职院校艺术设计教育教学之我见 郝建民
- 18 从书法文化中呼唤道德精神 刘亚丹
- 19《天路历程》宗教及文学意义解读 崔永杰
- 20 中职学生理论修养培养的初探 任小四
- 21 中职学生思想教育中的问题及对策初探 刘培新
- 22 浅谈国画教学中线描的重要性 张 熙
- 23 论语文教师的责任与使命 王彩银
- 24 小议摄影对油画的影响 琳 君
- 25 浅谈戏曲形体动作教学 吴 如
- 26 高职院校素质教育中存在的问题与对策研究
杨沛东
- 27 马克思主义中国化的基本规律 赵海燕
- 28 论保险公司在交强险责任限额内的赔偿问题
王照颖
- 29 以职工需求为切入点开展思想政治工作 武 宁
- 30 在中学化学实验中培养学生的创新精神 王铁群
- 31 论坚定理想与承担责任 孟景云
- 32 素质教育下课堂教学的新思考 张雪丽
- 33 非智力因素的培养对技校生教育的意义 杜彦平
- 34 对高中语文教本与读本的思考 胡利敏

- 35 让丰富的数学课堂融入生活 段会良
 36 对大学生志愿服务的几点思考 韩小平
 37 快乐作文教学法 尤华蕾
 38 提升政府绩效管理中公民参与的现实路径研究 杨幸丹
 39 高三差生如何学习英语 赵晓红
 40 数学教学中开展研究性学习的思考 吕静超
 41 如何搞好数学课堂教学 梁清芳

教育教学研究

- 42 “面子”理论在 EFL 英语课堂上的运用 陈雷 张帅
 43 中学政治课导学方法探微 王晓芬
 44 浅论思想政治课教学的心理误区 韦会强
 45 如何实施小学数学生活化教学 徐翠平
 46 浅谈数学教学中学生自主学习能力的培养 张永芳
 47 浅谈小学数学阅读的重要性 王春霞
 48 提高阅读教学的有效性之我见 耿丽艳
 49 让学生充当复习的主角 廉洁
 50 英语教学中两级分化的思考 徐慧
 51 班级管理之“有所为,有所不为” 赵建新
 52 语文教学中的感悟 李娜
 53 班主任工作个人体会 陈灿茹
 54 浅谈如何提高初中生的英语阅读能力 李永玲
 55 作文像座金字塔 刘热闹
 56 语文课堂教学如何培养学生的自主学习能力 买志恩
 57 浅谈书面表达能力训练法 张霞丽
 58 对高三英语的教学反思和总结 李胜超
 59 语文课中指导学生朗读的几点做法 薛志东
 60 让语文教学回归“原生态” 刘清泉
 61 英语教学中如何加强听力训练 李圈香
 62 浅谈中学生作文的形成性评价 刘海伟
 63 小学数学课堂情感教学的研究 曹鹏飞
 64 论小学数学教学与学生智力发展 程海军
 65 化学创新教育初探 高俊
 66 如何上好初中生物课 胡滨
 67 开放型语文阅读教学实践 刘长谦
 68 交际法教学在语法教学中的应用 杨柏荣
 69 对素质教育的探讨 王菽梅
 70 浅谈新课程下的作文评价 陈元顺
 71 让语文教学走上高效之路 钱婉霞
 72 谈语文教学中的教学反思 李志强
 73 对中学思想政治课价值的思考 刘勇

- 74 语境中的词义分析和翻译 杨丽娟
 75 让音乐走进孩子的心灵 张利
 76 浅谈小学生的口语交际能力 李润朋
 77 如何加强小学语文教学的朗读训练 倪明辉
 78 中学语文教法漫谈 程文祥
 79 试论英语教学中的师生关系 刁爱红
 80 浅谈语文教学中的师生关系 李兰菊
 81 坚持劳技教育 顺应教育改革 郑云鹤
 82 突出学生主体 提高复习质量 郭守成
 83 政治课中的激情与情感教育 赵莉娜
 84 语文课堂教学应把时间还给学生 李占侠
 85 浅谈学生作文创新 付书保
 86 英语言语控制与课堂教学效率 祁淑艳
 87 物理教学中如何培养学生分析和解决问题的能力 梁明辉
 88 小学生学习习惯研究 张锦文
 89 浅谈高中思想政治课的课内、课外自学 袁洁
 90 用爱激励学生进步 王彦杰
 91 小学生阅读能力的培养 叶丽萍
 92 数学课如何实施分层教学 陈海云
 93 中学英语课堂教学情景对话初探 郭书红

检察论坛

- 94 推进反腐败工作应做到“六个必须体现” 袁冬
 95 “三给力”促检察工作上台阶 王峰
 97 以深化“三项重点工作”为着力点 服务三驾马车,再造殷都新城 刘河泉
 98 明朝“重典治吏”及对当今廉政建设的启示 邹善卿
 100 浅议民事行政检察监督制度的完善 张志国 周鹏飞 陈阳
 101 我国民事执行检察监督之正当性探析 陈军波
 103 司法人员渎职侵权犯罪分析 罗俊峰
 104 浅谈农村“两委”人员职务犯罪特点、原因及对策 王海山 刘园园
 105 关于预防职务犯罪工作发展瓶颈问题的探究 张静
 106 浅析城市拆迁领域的职务犯罪 黄亚涛 李俊锋
 107 会计集中核算对职务犯罪案件查处的影响 魏东霞 靖国甫

时代论坛

- 108 关于企业内部控制建设的几点思考 殷卫菊

- 109 浅谈现代城市建设的规划与城市生态系统
冯海燕 王少党
- 110 中国纪录片发展中的影像化理念 刘博微
- 112 浅论高校人事制度之改革 寇玉莲
- 113 提高幼教专业理论课教学效果之我见 岳青海

改革与创新

- 114 城市地籍测量中 GPS 与全站仪的相互配合
魏 伟 蒋兆华
- 115 电火花线切割机床加工金属 LOGO 的方法初探
杜彦平
- 116 谈现代启发式教学及其在高职教育中的实施
李占红
- 117 小学语文阅读教学方法探究 王书玲
- 118 浅谈辩证法与诡辩论的区别 岳跃武
- 119“自主创新反馈”五步教学法 李战伟
- 120 当前加强公安民警的心理健康训练的意义
魏孝斌
- 121 浅析新经济条件下的企业文化建设 杨 帅
- 122 高中化学常规教学的几点反思 龙小春
- 123 谈班级自治实践的重要环节 牛 杰
- 124 新课标下高中数学教学反思 李 莹
- 125 架起师幼互动的桥梁 李 丽
- 126 把学习主动权交给学生 刘爱梅
- 127 教育感悟——师爱的力量 梅丽丽
- 128 中职语文“四段教学法”教学模式及方法初探
曹明正
- 129 浅析中职体育的分层次教学 阴亚萍
- 130 初中英语听力复习策略与思考 徐刚健
- 131 浅谈学者型化学老师的素养 魏立花
- 132 地理课堂素质教育的教学方法 吕 杰
- 133 浅谈中学物理教学的艺术 常丽品
- 134 论外墙渗漏的原因及防治 曹志刚
- 135 胶体化学在水处理中的应用 李 冰
- 136 聋人舞蹈《手舞四季》有感 任 璐
- 137 企业绩效评价与管理问题研究 朱 宁

金融与财经

- 138 关于加强现代企业成本管理与控制的原则与措施
樊红菊
- 140 试析企业集团收取租金的会计与所得税处理
陈 瑜

- 141 加强税务人员心理素质建设 构建和谐税企关
杨建辉
- 142 试论城市建设公司的会计核算办法 吴俊英
- 144 会计信息失真的原因与对策研究 李蕴慧
- 145 中小企业贷款难的几点思考 胡浩杰

信息与科技

- 146 对档案利用数据的几点看法 张庆伟
- 147 高职计算机应用基础课程教法的初探 马津伟
- 148 农村信息技术教学初探 李冬伟
- 149 动物防疫失败原因及对策 张 爽
- 150 计算机课程教案设计的原则与意义
孔小婧 李娟娟
- 151 信息技术在教学中的应用 王 聘
- 152 多媒体教学课件制作的要求与原则 顿贝贝
- 153 机动车驾驶技能培训智能化控制模式研究
张彩霞 姚新胜 姚传安 曹立新
- 154 教育信息化与高职教师信息素养的培养研究
董媛媛
- 155 宏程序入门教学 孙振辉
- 156 浅议多媒体技术在化学教学中的运用 杨德选
- 157 浅谈信息技术教育中的任务驱动教学 乔春华
- 158 让个性在信息技术教育中闪光 杨留俊
- 159 浅谈新课改下高中信息技术课之“任务驱动”
赵志敏
- 160 华中系统数控机床故障浅析 王毅强

区域特约编辑

商丘:蔡凯旋 安阳:贺文激 周口:马良顶
洛阳:李明伟 太康:张本峰 汝南:马保庆
西平:邵世收 上蔡:张卫东 确山:李成力
平舆:党金玉 新蔡:董德义 正阳:赵鸿辉
泌阳:李 东 遂平:陈光磊 登封:付凌云
新郑:乔陕州 郑州:温铁山 卢氏:王富君
许昌:王京亮

工会组织参与企业文化建设浅议

■ 河南省中原油田采油四厂 尹海燕 许翠霞 王卫忠

文章编号 DOI:10.3969/j.issn.1003-2738(x).2011.04.001

企业文化作为一种企业管理新理论,成为提高职工素质和促进企业发展的重要精神动力。工会作为群众组织,能够把企业文化的内容,传达给每一位企业职工,并促使职工参与企业文化建设,从而形成向心力和凝聚力。能够推动企业文化建设,更好地发挥企业文化的凝心聚力的作用,而企业文化建设则为工会工作开展提供了一个重要的载体,二者交互作用推动企业精神文明建设和生产经营建设持续有效和谐发展。本文就工会参与企业文化建设的必要性及重要性、工会参与企业文化建设的角色和优势及工会参与企业文化建设的三个途径肤浅探讨。

一、工会参与企业文化建设的必要性及重要性

1、工会参与企业文化建设,是由工会的性质和地位决定的。职工群众的理想信念、精神状态和人心向背,直接关系到企业的发展。群众性是工会组织的基本属性和特征,而企业文化建设正是一项具有广泛群众基础的工作,需要广大职工的积极参与和共同努力。因此,在企业文化建设中工会有着不可替代的组织优势和强大的号召力。工会积极参与企业文化建设,可以最大限度的把职工群众组织起来,使企业精神、企业价值观念、职业道德等更加深入人心。

2、工会参与企业文化建设,是履行自身社会职能的要求。对职工进行政治思想教育、科学文化教育是企业文化建设的重要内容,也是工会的重要任务;树立企业形象,提高职工素质是企业文化建设的重要目标,而工会开展的劳动竞赛、特色活动等,也正是实现这一目标的有效途径;维护职工合法权益是工会的基本职能,这不仅包括维护职工的经济利益,保障职工的民主权利,也包括维护职工的精神文化需求,只有大力加强企业文化建设,才能不断满足职工的精神文化需求。因此,企业文化建设与工会工作密不可分,搞好企业文化是工会义不容辞的职责。

3、工会参与企业文化建设,是协调劳动关系、构建和谐企业的需要。创建“劳动关系和谐企业”的根本目的是协调好企业与职工之间的劳动关系,为企业发展创造一个和谐稳定的生产环境。工会通过参与企业文化建设,在建立健全各项企业制度过程中,不断完善维护职工合法权益的有关内容,既保护了职工的生产积极性,也为企业的稳定、和谐发展创造了条件,同时可以推动企业和谐创建活动深入开展,推进职工权益的落实,实现企业发展与职工权益的“双赢”。

二、工会参与企业文化建设的角色和优势

企业文化建设,是一项长期而具有深远意义的系统工程,并非一蹴而就。工会与职工群众之间的密切关系决定了其参与企业文化建设有着不可替代的文化角色和特有优势。

1、具有企业价值观念体系的形成、传播的角色和导向作用。企业文化的重要特征,是重视企业价值观念体系,这个体系居于企业文化核心地位。企业价值观念体系的形成离不开工会。以工会牵头开展的民主管理、劳动竞赛、技术培训、职业操守、文化活动等,是企业价值观念体系形成的重要条件。工会通过形式多样的活动对职工进行企业发展目标远景教育,引导职工接受企业的文化理念,产生归宿感,成为一种动力。

2、具有对企业文化建设中弘扬先进典型的重要角色和作用。建设企业文化必须有文化楷模的力量。文化楷模的身上集中体现了企业最优秀文化的精髓,通过先进模范的一言一行、一举一动,去感染传导企业职工群众思想和行动。工会通过先进集体、先进个人的评选表彰活动,宣传他们的事迹,弘扬他们身

上所体现出的企业文化精神,典型引路,培养职工艰苦奋斗、甘于奉献的精神,有利于形成企业核心价值观。

3、具有引导不断创新工作理念的角色和文化阵地作用。创新是企业文化的精髓,是企业不断进步的推动力,一个企业创新的实质,首先是“思想创新”。有了创新意识和创新精神,才能引伸出各方面的工作创新,工会通过职工培训教育,群众性技术创新活动等不断激发群众的创新意识和原创力,为生产经营工作出谋划策、添砖加瓦。

三、工会参与企业文化建设的途径

工会应积极主动地将文化活动纳入到企业管理过程中,有目标、有步骤、有秩序地参与企业文化建设。

1、以培育企业精神为基本点参与企业文化。工会是职工的“娘家”,职工愿意把自己的意愿与工会进行沟通。这个优势,使工会可以更为直接、更为有利地在职工群众中培育自己的企业文化。由于工会组织网络的广泛性,可以将企业文化渗透到每一个角落,进入到每一个职工的心中。如我厂今年与油田电视台联合策划的“我青春、我职业、我美丽”职工形象展示,就很好地展示了我厂职工良好的精神风貌;“阳光之声”广播站的开播,用高雅的音乐培养高尚的情操;“心灵网站”的建立,为职工和企业架起了一座心灵沟通的桥梁;“角度”简报的推出,把镜头对准职工,使平凡成为了一种高尚。文化的渗透,情感的激励,极大地激发了广大职工爱企、自励、上产的热情。

2、以提高职工素质为切入点参与企业文化建设。职工素质的高低,从一定程度上反映着企业文化建设的程度。从现代化科学管理来看,企业工会所具备的文化角色,可以成为企业文化建设获得成功的特有优势。工会可以通过开展的民主管理、技术培训、合理化建议、小改小革和创新工程及职工喜闻乐见的文体活动等,增强企业文化的有效实践。如我厂实施的“我们一起来做心灵体操”职工旋律计划,“成就,从今天开始”职工成长计划,“温暖伴你同行”职工阳光计划,营造了温馨和谐的“家”文化,激发了广大职工无限的工作热情、生活激情和心灵上的归属。

3、以增强企业凝聚力为着眼点参与企业文化建设。企业文化建设要起到凝心聚力作用。在这一点上,工会有着独特的方式方法。首先工会在弘扬先进方面,能够以有效的方式留住人才。其次,工会还可以在凝聚力工程上发挥作用,如积极做好职工上访接待工作,积极开展扶贫帮困送温暖活动,切实维护职工的合法权益,及时解决职工的后顾之忧。再次,工会可通过开展各种教育活动,更新职工观念,自觉地把聪明才智奉献给企业。

4、以营造和谐人文环境为落脚点参与企业文化建设。工会作为职工利益的代表,能够较全面的了解职工的具体需求,可在第一时间把职工的心声传递给党政有关部门,使领导及时搭准职工的脉搏,也可以利用座谈会、群众信箱等形式创造职工和领导沟通的机会,使他们在宽松和谐的环境下愉快的工作。我厂实行的职工代表巡视体制,厂务公开民主管理体系就是从机制上为职工创造了公开、公平的氛围,受到职工群众的欢迎。

总之,工会应积极参与企业文化建设,努力做到工会工作与企业文化建设的有机结合,并坚持做到“四同步”,即:企业文化建设与企业发展规划同步,与项目管理规划同步,与日常工作检查同步,与企业其它工作落实同步,不仅可以拓展工会工作思路,丰富工作内容,而且有助于工会工作紧密贴近企业生产活动,紧密贴近职工群众,开创工会工作的新局面。

善治视野下现代公民意识的培育

■ 郑州大学公民教育研究中心 侯雷君 河南 郑州 450000

摘要:在当前社会转型期,公民的主体意识不强、权利意识淡薄、责任意识淡化等都影响着我国公民意识生成。在善治视野下培育公民意识就应该健全政治参与制度,畅通政治参与渠道;鼓励社会参与,完善利益表达机制;进行制度创新,培育社区参与。

关键词:善治 公民意识 培育

文章编号 DOI: 10.3969/j.issn.1003-2738(x).2011.04.002

在当前社会主义市场经济条件下,善治模式成为一种趋势,公民意识的培育应当受到社会的普遍关注,由于受传统的统治和治理模式的影响,在我国根深蒂固的老百姓意识严重影响着我国现代公民意识的生成和发育,主要表现为:

1、主体意识不强 公民的主体意识是公民要正确理解或认知国家和公民的关系,正确认同自己的主人翁地位。尽管国家和公民是相对立的一对,但是作为一个国家的公民,公民身份要得到承认,公民地位要得到尊重,公民意愿要得到表达,国家的任何行为就应该以公民的利益为出发点。但在现实生活中,由于传统观念的束缚,我国公民长期固化的思想得不到发挥,公民的主体意识依旧缺乏,对公民与国家的关系没有充分的理解,主体意识不够深入。

2、权利意识淡薄 所谓权利意识就是对自己应当享有权利的认识,公民在充分认识自己主体意识的前提下,对自己的生存权、财产权、选举权等各种社会权利和政治权利的正确运用。这些权利都是天赋的、永恒的、也是合乎法律的。在当代社会,我国公民相比以前的权利意识已有很大的进步,然而,在一定范围和一定领域内,公民的权利意识、尤其是对于政治参与意识仍显不足。

3、责任意识淡化 当前受市场经济的负面影响,人们的责任意识淡化,主要表现为公共事务不热心,人们只是习惯地接受政府的决策,尽管有所不满,但只要不触及他们生活的底线,就会完全接受政府行为,有些公民虽然也关心公共事务,但也仅仅是与自己利益有关的,这些狭隘的公民思想在不同程度上影响着积极向上的公民意识的生成和发育。

在追求善治的时代背景下,提高公民意识,寻求公民意识的培育机制,营造有利于公民意识生成的社会环境是实现善治理念的根本出路。公民意识发育的最佳途径是让公民直接参与公共事务的管理,公民通过有效参与来体现他们接受和认同政治文化程度,并在参与中激发公民意识,具体实施途径表现为:

1、健全政治参与制度 畅通政治参与渠道 政治参与是民主实践的主要形式,是公民提高自身素质和实现政治社会化的方法和手段,是培养具有现代公民意识、具有民主观念和民主能力的社会公民的途径。首先构建公民政治参与体制。人民代表大会制度、共产党领导的多党合作和政治协商制度;以及民族区域自治制度;居民自治制度要进一步完善,要不断丰富民主的形式,健全参与制度,以保证更多的公民参与政治。各单位要完善职工代表大会制度和工会制度,社情民意的反应制度,对于社区的重大事情要实行社会听证、公共调查、信访制度、民主测评和政务公开等多种形式的制度以保证公民的权益,这些

直接或间接的参与形式不仅提升了公民参与的广度和深度,也有利于政府决策、管理和提高决策水平。其次,保障参与渠道的畅通。实证研究表明,政治参与是靠一套完备的制度来实现的,因为只有使公民政治参与的意愿通过制度化得以充分表达,使不同利益主体的利益得到调整和整合,才能正确引导公民理性表达、有序参与。要将公民政治参与的形式、内容制度化的形态予以明确规范,同时对原有的参与制度提供一些配套措施,使公民的政治参与更加有序,从而避免公民参与的随意性、无序性和偶然性。

2、鼓励社会参与完善利益表达机制 公民意识的培育必然要求公民更加广泛地依法参与国家生活,是政府一切行为处于公民的监督之下,有利于政府运作过程中的民主化。公民的广泛参与也必将使政府行为更多的体现公民利益,为政府行为提供广泛的群众基础。中国非政府组织的兴起,正在显示他们在有效配置社会资源、回应民间诉求、化解整合社会矛盾、参与社会公共事务、管理与服务方面不可替代的作用。独立于政府之外的非政府组织涵盖了慈善组织、志愿组织、行业协会等作为公民价值观的储备库为和谐社会的构建保持了活力,通过彰显社团功能,推动社会多元化,从而养成公民的民主参与、自主自律和公益精神。

公民的社会参与行为从根本上讲是由其利益决定的,面对一个社会结构和利益明显分化的社会,我们要转换思维方式,是利益表达成为一种常规性的体制机制,因此,要不断用有效的制度来规范和引导整个社会,特别是老百姓参与进来并享有参与成果,获得收益。在经历中提升、在经历中塑造、使之成为社会主义市场经济条件下的游戏主题、工业化下的知识主体,现代宪政社会下的有权利、有责任的现代社会公民。

3 进行制度创新培育社区参与 社区参与是公民意识培育的重要途径,社区参与不仅是社区建设的动力之源,也是衡量一个社区民主自治发展水平的标尺和水准,社区成员参与的广度和深度也代表着公民意识的发展程度。

增强基层社会建设,构建和谐社区的根本在于扩大基层民主,完善居民自治。为居民参与创造良好的制度环境,不断培养居民的参与信心和参与能力,使居民参与成为一种自觉、自愿的行为。推广和普及在政府和社区居民之间的公开、民主、平等的沟通,在涉及社区建设和居民的重大关切问题上要信息公开,让群众知道政府在各个环节的整体规划和建设目标,这种信息公开制度体现了政府的服务性,有利于社区群众的监督和参与各项工作的决策,也有利于政府搜集群众意见,形成决策,更好地保护了社区居民的权益。

作者简介:

侯雷君,1974年,商丘人,郑州大学公民教育研究中心助理研究员。

参考文献:

[1]杨河.社会主义和谐社会与意识形态[M].北京大学出版社,2009.

[2]亨廷顿.变革社会中的政治秩序[J].华夏出版社,1988.

职业学校体育课堂教学现状分析及对策探究

■ 河南省信息管理学校 李昊

摘要:在体育课堂教学中,把体育课堂教学与增强学生体质、提高学生适应社会的能力、激励他们的竞争意识、培养学生的道德情操结合起来,并养成终身健身保健的良好习惯。

关键词:体育教学 现状分析 对策

文章编号 DOI: 10.3969/j.issn.1003-2738(x).2011.04.003

随着社会的发展,职业学校也逐渐加入到教育属性、社会属性之中,把学生个体的需要和社会发展与学生的需求结合起来,注重学生的心理健康,培养学生成为适应社会发展有用人才。因此,体育教育工作者承担着艰巨的育人任务。

一、职业学校体育课堂教学现状

(一)部分学生不喜欢上体育课。

(1)天气原因。冬天太冷或夏天太热都是学生不喜欢上体育课的客观原因,也是教师难以解决的问题。

(2)教学内容和形式的安排不合理。很多职业院校的体育教学内容比较枯燥,上课形式单一,有些由于场地的原因,选择性比较小。

(3)学生身体因素。“自身素质不适合运动”这样的学生有的是遵照医嘱不能参加剧烈运动,有的由于体形太胖或自身素质较差,不能完成一般的运动,还有些女生每月特殊时期都不想上体育课,久而久之这样的学生在体育课中找不到适合自己的内容,渐渐对体育课失去了兴趣。

(二)部分体育爱好者特别喜欢上体育课。

不同的学生对体育课兴趣也表现出很大的差异,有的学生从小就喜欢运动,有些学生针对某项体育项目也有特长,他们对体育课有一种特殊的感情;有的是喜欢上体育课的教师,觉在体育课堂上,老师能给自己提供健身、保健的指导,对以后的人生规划增添了许多乐趣,还有部分学生喜欢体育课是因为体育课可以走出教室,不在坐在教室里听课,很枯燥,想走到户外适当地放松一下心情。

二、对策探究

(一)创设情境教学,培养团队精神。

在教学中尽量创设竞争情境,给学生提供竞争的机会,给学生展示自己的机会,学生一旦有了兴趣,就会激发他们上体育课的热情。教师在组织竞赛时,要目的明确,并把比赛项目贯穿于教学的始终,竞赛方式要合理,竞赛规则也要灵活运用,内容要多样化。例如小组与小组、个人与个人,比速度快,跳的远,跳的高,做游戏要灵活多样,也要利于身心健康。对成绩优秀的要给予适当的奖励,除了表扬外,还可以进行其他方面的比较和评价,使各类学生都有获胜的机会,具有有成功的体验,找到自信。另外运用竞赛时,还要注意处理好竞争与合作的关系,要在竞赛中培养学生的团队精神,因为现在的学生独生子女多,很多学生已经习惯了以我为中心,很容易排斥别人,而竞争可能会因为竞赛过程的紧张以及对结果重视的程度,至使学生产生对立情绪,教师在教学中,要针对这个问题,结合课堂内容进行注重合作意识的培养,因为竞赛在培养团队精神方面,起到了比其他活动难以比拟的作用。

(二)改变教学方法,提高学生上体育课的兴趣。

在体育课堂教学中,要针对职业学校的学生好动、爱新鲜、厌烦过多的重复练习这一年龄段特点,教师的教学方法和训练手段要多样化,这样才能提高学生的兴趣,不容易在训练过程中出现过度疲劳的现象。如走步、跑步练习比较枯燥,可采用举手走、拍手走、两臂加动作的走、两人绑腿走,边放音乐边走,有节奏、有韵律,用这些丰富多彩的训练形式,来完成走步的教学任务。

(三)、充分发挥激励的作用,增强学生参与运动的兴趣与信心。

在体育教学中,学生对体育的兴趣教师起着举足轻重的作用,体育兴趣往往伴是随着学生自身参加活动时成功的内心体验而逐渐产生的,而教师可以根据具体情况对学生给予适当的肯定和不断的激励,使学生的在体育活动中获得成就感,并对成功的体验逐渐积累并发展成为兴趣。在实践教学中,教师适时适度的表扬往往会起到意想不到的效果,教学要根据学生的差异给予不同的肯定,不能一个标准要求学生,要根据不同学生的体质来判定学生的完成程度。教师要有敬业精神,不能让学生自己活动,让学生感觉比赛老师不重视,要在教学过程中时刻留心,要善于捕捉激励学生的良机并采用恰当的教学方法,只要采用方式得当,并给学生充分展示自己的机会,体现自己的价值,学生对体育课就会产生兴趣,并会觉得体育课是他们体现自身价值的直接渠道。

(四)多学科渗透,完善体育课堂教学。

体育是一门交叉学科。在课堂教学中,教师要重视运用教育学、心理学、伦理学、人类学、生命科学、美学、生物学、哲学、史学等多学科理论来研究体育教育规律,并将多学科理论有机地转化为可以操作的东西来指导教学实践。不能简单的教学生跑步、投球、做游戏等,所选择教学内容及比赛项目应让学生获得提高自己人文素养的内容,要做到这一点,教师本身要做到自己职业素养的提高及文化修养的提升。同时,在课堂教学中,教师也应具备利用本学科前沿的最新成果来指导教学并具有解决教学中现实问题的能力,形成多学科相互交叉并相互渗透的我国学校体育教育的理论体系,一定要改变职业学校体育教师仅凭技术及凭经验教学的局面。

三、结论

总之,在职业体育教学过程中,体育教师要根据学生的年龄特点,注重个性差异,因人而异培养学生对体育课程的兴趣,提高学生上体育课的积极性,并在进行训练课程的同时,关注学生的心理健康,完善学生的人格,使学生在学校期间养成运动的良好习惯,把爱好体育成为一生的习惯。

参考文献:

(1)唐静萍,“论体育教育与创新教育的关联性”,《体育与科学》2008.7

(2)张红军,“重视学生的创新素质”《中国学校体育》2000.3

(3)文喆,“有效教学及其实施策略”,《人民教育》2009.11.

作者简介:

李昊,26岁,体育教师,武汉大学体育学院毕业,研究方向:体育教育

谈中国传统文化与现代设计元素的和谐统一

■ 许昌职业技术学院人文艺术教育系 郑陆鹏 河南 许昌 461000

摘要:中国传统文化底蕴深厚,中国传统艺术丰富多彩,我们应该汲取其精华,创造出既具有传统韵味又富有文化内涵的现代设计,将传统元素衍生后再融合到现代设计之中,创造出具有中国特色的现代设计,使民族的文化精神和世界的设计语言和谐统一。

关键词:中国 传统文化 符号 现代设计 和谐统一

文章编号 DOI: 10.3969/j.issn.1003-2738(x).2011.04.004

现代设计在各国发展的道路与特征均有不同。德国设计的坚实面貌;理性化、高质量、可靠、功能化、冷漠的特征;美国设计具有轻松、乐观的色彩;法国的现代设计内容是豪华、奢侈的产品,设计不应该是民主的、大众的,而应该是权贵的、高尚的。丹麦现代设计中贯穿了一种冷静的,严肃的高度功能化的风格,体现了大企业的精神;日本的现代设计发展得非常迅速和成熟,传统与现代双轨并行是日本设计的一个重要特点,从日本的现代设计中,可以看到美国、德国等欧美国家的影响。无论是日本的陶瓷、传统工艺美术品、传统服装、传统建筑、传统文化的设计,还是现代设计,如汽车、家用电器、照相机、现代建筑和环境设计,现代平面设计、包装展示设计,都是非常与众不同的。世界上很少国家能够在发展现代设计时完整地保持,甚至发扬了自己的民族传统设计,日本在这方面提供了非常意义的经验。

中国的现代设计与欧美等国相比,就不是那么乐观了,设计上抄袭模仿的现象普遍存在,作品的质量不高,能够走出国门、真正展示自己的东西还是太少。完全照搬国际现代主义设计,虽然可能设计水平看似提高了一些,但是毫无中国特色可言。我们分析西方各国的设计,它们都有着自已本土特色的东西,是它们文化的体现。中国有着五千多年的文化底蕴,孔孟哲学、诗书礼仪,具有丰富的思想内涵,是我们唤醒中国本土设计面向世界的重要源泉;并且中国传统艺术丰富多彩,陶器、染织、家具、古建筑、书法、绘画、民间艺术等是我们创作的宝贵资源。

一、图腾、纹饰在现代设计中的体现

将传统元素衍生后再融合到现代设计中来,香港设计大师靳埭强先生就是一个很好的典范,他的“靳埭强设计有限公司”的司标就是在公司“以人为本”的理念倡导下,采用了“同心相合、彼此相通”的“方胜”这一传统吉祥图形作为基本框架。司标原形虽然取之“方胜”,但靳埭强先生敏锐的视觉感受力以及他对传统图形内涵气韵的深刻感悟力,使他没有对原形的如实照搬,而是经过了形的提取、衍生、再造,使司标更加具有东方民族个性,也更加适用以后的展开运用。又如凤凰卫视中文台的台标,借用了原始社会彩陶上的凤鸟图形,并使用了中国图案特有的“喜相逢”结构形式,反映出一种厚实的文化底蕴,凤鸟两两相对旋转的翅膀极富动感,体现了现代媒体的特色。在其他视觉传达、环境艺术等设计领域也处处可见图腾、纹饰元素的运用。

二、汉字在现代设计中的体现

字是表达思想语言的符号,同时也是一门独特的艺术,它的构成方式和形式美,在世界各国文字中独树一帜。从皇帝时期的仓颉造字到商周时期的甲骨文,再到秦汉时的小篆、古隶和宋明时的印刷字体,直到我们现在常用的宋体、黑体、仿宋、综艺、琥珀、圆体等,汉字经历了几千年的发展 and 演变。随着时代的发展,站在信息化、视觉化、艺术化的视角审视,汉字无疑是一种有巨大生命力和感染力的设计元素,广泛地运用于现代设计之中,铸就出现代视觉传达设计的一道亮丽的风景线。靳埭强先生在其

招贴设计《自在》中,运用了中国水墨画技法,融合了现代技术的特殊肌理效果,现代又不失传统。作品《甲骨文·众生》中“众生”、“方舟”、“日、月、云、水”都是甲骨文字的设计组合。作者通过新设计的甲骨文力求使古老的文字具有时代气息而又不同于传统甲骨文。

三、书法艺术在现代设计中的体现

书法是我中华文化之精气神的一种独特的表相。汉字是中华民族独特的智慧创造,其美无比,天上人间独一无二,汉字书写也成了专门的高超艺术,已传承了几千年之久。中国的书体丰富多彩,有甲骨文、金文、大篆、小篆、隶书、草书、行书、楷书等等。在2008年北京奥运会的标志“中国印·舞动的北京”中,将中国传统的印章和书法形式与现代体育运动想结合,印章中的“京”字似“京”似“龙”又似“人”,把“北京”、“中国”、“人文传统”、“现代运动”包蕴其中,印章中经过巧妙的处理形成一个面向前奔跑、欢呼的人形,又体现了奥林匹克运动会以运动员为主体的健康向的精神,充满了朝气和活力,方寸之间把中国传统文化与现代设计理念有机地糅合得非常完美。

四、民间艺术在现代设计中的体现

民间艺术是中华民族千百年来民众创造并享受的文化,是民众智慧的结晶。许多民间艺术杰作,成为“华夏一绝”被传承和保留下来。剪纸、刺绣、扇艺、风筝、锦人、木板年画、民间玩艺等等。在现代设计中融入民间艺术,给机械化的现代设计增添了一份人情关怀。就拿2004年全国大学生设计大赛来说吧,一张字体设计作品中,将民间皮影戏的角色运用到现代设计作品中,将我们的传统符号与现代设计元素融合得非常完美。在装饰设计、服装设计中也不乏优秀的例子。

总之,中国文化是东方文化的一处独特景观和宝贵财富,它题材广泛、内涵丰富、形式多样、流传久远,是其他艺术形式难以替代的,在世界艺术之林中,它那独特的东方文化魅力正熠熠生辉。因此,我们应该倡导民族的先进文化,使中国的优秀的传统文化艺术在现代设计中得以延伸发展,打造新的民族形式,用中国传统文化精粹,以现代化国际化语言来表达,把中国传统元素符号的精神元素融入现代设计之中,使民族的文化精神和世界的设计语言和谐统一,向世界推广中国文化,让更多的人了解中国文化。

更正

1、本刊2011年第二期95页,地址栏中作者“朱和清”应为“朱合清”。

2、本刊2011年第三期92页,地址栏中作者学校地址“河南郑州”应为“河南周口”。

3、本刊2011年第三期79页,地址栏中“西平县柏城中学”应为“西平县柏城回民中学”。

以上内容,特此更正。

传统吉祥观念与装饰艺术设计

■ 河南艺术职业学院 秦贺

摘要:本文从传统民间吉祥艺术为起源,阐述我国传统吉祥艺术的观念的表达形式,寓意,艺术源于生活,中国民间吉祥艺术无论从其发生,发展,艺术形态,艺术功能以及艺术符号的内涵等方面,始终与民间群体的生活休戚相关。民众在生活中创造了艺术,艺术又反过来影响,约定了民众的生存方式,积淀形成了民众的生存情感心理。传承与发扬传统吉祥艺术,把其精神元素融入现代装饰艺术设计中,必定使其更具有文化性与社会性。

关键词:吉祥 观念 装饰艺术 现代 装饰纹样 民间

文章编号 DOI:10.3969/j.issn.1003-2738(x).2011.04.005

生存与繁衍,是民间最基本的生命主题,民间吉祥艺术正是围绕这个主题形成其文化价值的选择和追求。生存祈求吉祥的心理,是人类共存的普遍情感。在民间吉祥艺术中,艺术的目的鲜明彻底的指对着人的生命体和生存的情感心理,由于民间吉祥艺术这种乐观向上,为民间群体生命(生存)心理带来莫大满足和慰藉的精神价值,使其显示出"最能长久存活的人类共同本质"。"吉祥"本意为美好的预兆,吉者福善之事,祥者嘉庆之征。《周易·系辞》有"吉事有祥"之句,《庄子》也有"虚室生白,吉祥止止"之说。由此可见,吉祥是对未来的希望和祝福,具有理想的色彩。吉祥是中国人对万事万物希冀祝福的心理意愿和生活追求,它从一个方面反映了装饰至善至美的本质。

一、传统吉祥观念的起源与发展

生存与繁衍,是中国民间文化最根本的生命主题,中国民间吉祥艺术正是围绕这个古老悠久的生命主题发生,发展形成的。长期以来,我国人民始终追求吉祥美满的生活方式,古时以祭祀为"吉事",祭祀之礼为"吉礼",称善者贤人为"吉人",帝王卜居之地为"吉土",好日子为"吉日","吉月"等。吉祥观念主要包括:纳福迎祥、驱邪避恶、多子长寿、升官发财及喜庆如意等。中国传统中的吉祥之物繁多,有各种龟、鹤、鹿、象、龙、凤之类的吉祥动物;有松、竹、梅、桂、石榴、合欢、茱萸之类的吉祥植物;还有如意、银锭、寿石、礼器之类的器物。表现形式最多的是以图案、纹样形式出现的吉祥图案、纹样、图式,表达了人们追求的各种美好愿望,以至于图必有意,意必吉祥。

吉祥的观念应该起源于原始社会时期。原始初民们对生活和生存充满了热望,作为吉事的祭祀和卜筮活动就是这种吉祥观念的具体行为。有人类的地方,就有人追求美好幸福,祈望吉祥平安。吉祥意识的产生来源于古人对生活的不安定感。先民们对人类自身疾病、瘟疫和死亡充满迷惑和畏惧,以为是魔鬼侵入体内作怪,需要借助某一物或神帮助他们向妖魔发起进攻,驱鬼逐妖,消灾灭害,保佑平安。因此,他们举行宏大的舞蹈,创造出他们认为魔鬼们害怕的形象,作为他们家庭、氏族的保护神。于是,图腾出现了。

图腾的实体是某种动物、植物、无生物或自然现象,甚至是人为创造出来的形象,原始人最初将图腾当作祖先崇拜。再后来将图腾认作保护神。因此,图腾是宗族的祖先,同时也是保护神。继而有了自己的图腾圣地、图腾仪式、图腾物、图腾色彩、图腾音乐、符号图形等。这一点与当今现代企业形象识别系统的内容,企业精神、行为规范、企业标志、吉祥物、标准色、象征图形等在形式上是多么接近!与现代企业所追求的企业内部员工凝聚力和互助精神以及追求品牌个性也是一致的。

在夏、商、周的青铜器装饰中,吉祥主题使礼器规范下的装

饰开始呈现出世俗的生活形式,如欢愉生动的凤鸟纹、鱼纹等都蕴含着吉祥的生命。秦汉之际宗教神学是哲学的主流,谶纬作为社会思潮成为汉代神学经学的一部分,强调天人感应,在宗教迷信的外衣下包裹着对人的生存的更多追求和肯定,如追求长寿、富贵,以及厚葬之风盛行,因而装饰也表现出了同样的生命和生活的内容,一切都有寓意,都希求祥瑞,如青龙、白虎、朱雀、玄武的"四神纹",长宜子孙的"大吉羊"等。装饰纹样以吉祥为主题是在汉唐兴盛起来的,汉代是吉祥图案发展的集成时期,也是装饰整体上脱离夏、商、周三代天命神学的严谨规范进入世俗化的一个转变时期。此后千百年来,"吉祥"一直成为中国装饰艺术的主题,唐代盛行的对鸟、对兽图案纹样中,便明显有喻和美、完美之意。至明清为高峰,凡事必求吉祥如意,吉祥几乎成为装饰的唯一内容,这是淡化其宗教神秘性而将生命保障的形式世俗化、表象化的结果。

二、民族传统文化中的吉祥观念

中国民间吉祥艺术,是民族传统中一个十分广泛而又重要的文化现象。在民间生存空间中,从衣食住行,婚丧嫁娶,生活用品,到农业,节日等生活习俗,无不印有几项文化的痕迹。几项文化不仅仅蕴含体现在民间诸多艺术观念,形式手法之中,更重要的是他成为民族群体文化意识中主体性的心理观念,深刻影响了民族整体的生存意识和习俗行为。避邪求纳福的心理是一种普遍的民族文化心理,正是由于这种民族群体文化心理的普遍存在,才使吉祥艺术获得了如此广泛深入地使用和持久地流传发展。

中国传统美学强调的是主客统一的整体意识和"求全美满"的美学观念,认为万事万物都是一个和谐统一的整体,都遵循同一个本质规律,因而中国古代的艺术家始终致力于"以整体为美"的创作,将天、地、人、艺术、道德看作一个生气勃勃的有机整体,以人的情感赋予物的形式,借物抒情,"以形写意","形神兼备",是一种善和美的行为和意志。在传统图案的题材和构成形式上,都表露出我国人民那种"善始善终"的处世哲学。中国传统装饰艺术不重"写实"重"传神",不重"再现"重"表现",提升为"物我同一"的审美观念,是中国人文化意识和形态哲学观念的体现。它具有两个特征:一是包含科学合理部分,是古人对自然规律的总结;二是它的想象性和创造性,体现了中国人对吉祥幸福的向往,也反映了装饰至善至美的本质。装饰纹样的吉祥主题不仅表明了人对于未来的希望和理想,又以寓意的方式表征着人们改变生存环境的艰苦努力和征服困难的伟大意志以及不屈的力量,它既是理想性的,又是现实性的。即使吉祥主题的装饰在传统观念中仍具有神性的一面,它还是具有其现实意义的,那火红的对联门笺、五彩丝缕、桃符艾人,其深层的装饰动机是创造一个吉祥化的世界,表达一种对安定、和谐、康富生活的企盼。

三、吉祥观念在现代装饰艺术设计中的体现

意由心生,长期以来,我国人民始终追求吉祥美满的生活方式。所以创造出了各式各样的吉祥作品,他们反映了人们内心的最求和向往。现代人内心也有对美好事物的向往。传统吉祥观念同样适用于当代设计。

在图形设计方面,中国08年奥运会的标志,申奥的标志,以及08年奥运会吉祥物福娃系列,作为2008北京奥运吉祥物的"福娃",也是多个传统吉祥符号组合的产物,其设计犹如一组蜿蜒的拼贴组图,无论从外在形式还是内在意蕴上看,都代表了一

秦汉时期凤鸟纹的装饰美

■ 河南艺术职业学院 贺慧芳

摘要:秦汉时期是统一的多民族的中央集权封建国家建立与巩固的时期。凤鸟形象是人们从生活中提炼、概括、总结、创造而形成的对主观美好愿望的象征。我们可以从凤鸟的凝练和雄浑相结合的造型,简练概括的手法,典雅道劲、动静相乘的装饰上,体味出秦汉时期艺人们的开阔胸襟和高超的造型技艺。

关键词:秦汉 凤鸟 纹饰 艺术 风格

文章编号 DOI: 10.3969/j.issn.1003-2738(x).2011.04.006

凤是中国神话传说中的神鸟,是不存在的虚拟生物,大量的文献资料表明,在原始时代,中国南方稻作民族以“鸟”为图腾。凤鸟是禽类美化的象征,是在鸟图腾的基础上,融合原始时代多个不同氏族所崇拜的自然物的特征,集大成之美而成的。

凤鸟的起源约在新石器时代,原始社会彩陶上的很多鸟纹是凤鸟的雏形,纹样拙朴、生动。距今约 6700 年的浙江余姚河姆渡文化遗址出土的一件象牙碟形器上,就有双鸟纹的雕刻形象,可认为是凤纹的雏形,是古代凤鸟的最早记载。从甘肃马家窑出土彩陶上的鸟形图案,已初步具备了有冠、有羽、有尾羽的凤鸟雏形。商周时期,凤的形象出现在当时的象形文字上。从商周时期甲骨文、金文中的凤字来看,这个文字具备了鸟的特征,头顶冠以“辛”(开),线条曲直疏密,有冠、羽以及美丽的长尾,表现出一种节奏与韵律的自然美。

商周时期的凤纹完全是鸟类的神秘化和艺术的夸张,显示了奴隶制社会等级森严、凝重保守的风气和当时的审美情趣。这时的凤纹多是侧面形象,线条刚柔并济,严谨雄浑,形如猛禽,形成既壮实严谨而又优美的古拙美。专家称这类凤鸟为“夔凤”。

春秋战国时期的凤纹趋于写实,刻画了凤的神态和气质,风格活跃清新。凤的造型气势奔放流畅,尾翎拖得很长,显得秀丽洒脱。形象一般为鸡首、燕颌、蛇颈、鹰爪、鱼尾、龟背和孔雀毛。

秦汉时期是中国统一的多民族的中央集权封建国家建立与

巩固的时期,是时代精神振奋的时期。这一时期的建筑、石刻、砖刻、铜器、漆器、绘画等艺术都有了迅速的发展。作为威严祥瑞象征的凤鸟艺术,也有了较大的发展,凤鸟纹气质刚健,具有强烈的生活气息。

1、瓦当。瓦当是建筑物上的实用装饰件,其功能是挡住屋檐前面筒瓦的瓦头。作为建筑之用的秦汉瓦当上的凤鸟,起着装饰和美化的作用,凤鸟的形态是经过高度的概括和提炼的,因为它要适合于圆形的瓦当,离人们的视线比较远,细部看不清楚,因此瓦当的图纹往往简洁明快,显得古拙洗炼。

我国目前发掘的历史上最大的瓦当是秦始皇陵发现的夔凤纹大瓦当(图 1),瓦当呈大半圆形,直径 61 厘米,高 48 厘米,人们称之为“瓦当王”。瓦当的瓦面硕大,纹饰对称,夔凤相间,长喙卷曲如钩,尾部上下弯曲,古朴遒劲,结构严谨。承袭了商周以来青铜器纹饰的传统技艺,具有强大的艺术感染力,堪称我国古代陶雕中之精粹。

同时期另一件夔凤纹瓦当(图 2),圆形,直径 15 厘米,它的形状和青铜器上的凤纹一脉相承,虽没有背景衬托,但不显得单调和刻板,既古朴又雅致,夔凤曲颈啄羽,翅膀向右上方斜张,尾部高扬向上卷曲,末端分开两股,躯身呈弧形,两足分开,与瓦当圆形相吻合,姿态舒展,似乎在徐步行走,给人一种醇厚、健壮、有力的感觉。

随着阴阳五行学说的流行,汉代建筑上广泛应用象征四方守护神的青龙、白虎、朱雀、玄武四神纹瓦当,朱雀代表着南方,是凤的别称。《春秋孔滨演图》:“凤为火精、在天为朱雀”。帛画、壁画、砖刻、瓦当、石雕和漆器绘画上都出现了凤的形象。这些作品大多追求动态美,凤的造型也更趋向写实,双翼以张开为多,羽毛鳞状也开始出现,凤的姿态也更为生动奔放,或昂首伫立,或大步跨跃,或展翅高翔。这种新风的开创,使凤鸟显得秀丽生动,充满生机勃勃的活力。在细部刻画上,可以在自然界的禽鸟

精神层面上的“中国意识”。充分体现了我国传统吉祥观念在现代吉祥物设计中的运用。

在建筑方面,河南博物院主展馆,高 45.5 米,以元代登封的观星台为外观雏形,建筑平面以正方形为母体,冠部呈方斗状,恰似扬斗以承“甘露”,下接覆地斗以纳“地气”,其中心位置精心设计了一个透明的圆洞。主体建筑蕴含了中国古文化中地处“天中地心”和“天圆地方”的感念,也有“会宇宙之气,聚天地之灵”的内涵。充分体现了传统吉祥观念对美好事物的追求与向往与生存求吉的心理是普遍存在的人类共同情感。

在雕塑方面,在长安大戏院前以京剧脸谱设计了《中国风》雕塑,西单文化广场树立了风筝沙燕造型的《蒸蒸日上》雕塑,吸取和借鉴了传统吉祥艺术的元素,体现了民族的民俗的地方特色和体现时代精神。

在室内装饰方面,受后现代主义、乡土主义等西方理念的深入影响,我国当代的室内装饰逐渐注重文化脉络与民族传统,具有中国民间风格的装饰装修越来越受到人们喜爱。随着物质生活不断的提升,人们对室内装饰艺术品的兴趣也随之升温,传统的吉祥艺术品在现代室内装饰主要体现在壁饰,工艺品,染织艺术品,以及当代室内装饰中的窗,或悬于墙面、或置顶部、或嵌墙内,它们通过各种装饰手法进行艺术整合,深入渗透到室内的各个空间层面,将现代人的生活环境烘托得出神入化,饶有趣味。

透过传统艺术的历史延伸脉络,我们可以看出,艺术本身是

一个开放的系统,不断地受到新的技术与意识观念的冲击而更新拓展,它的内涵与精神则是民族历史长期积淀的结果,是中华民族所特有的,也是民族形式的灵魂之所在。中国吉祥文化是东方文化的一处独特景观和宝贵财富,它题材广泛、内涵丰富、形式多样、流传久远,是其他艺术形式难以替代的,在世界艺术之林中,它那独特的东方文化魅力正熠熠生辉。当然,继承并不意味着拘泥,在设计中单纯地奉行“拿来主义”,没有推陈出新,将会导致民族传统艺术发展的停滞,最终也会使我们的设计成为大批没有时代精神的古董拷贝。

结束语:我们要在理解的基础上取其“形”、延其“意”,从而传其“神”,用中国传统文化精粹,以现代化国际化语言来表达,使民族的文化精神和世界的设计语言,共同融汇成现代设计艺术的主流,必定会使现代设计更具文化性与社会性。

参考文献:

- (1)李振球 乔晓光:中国民间吉祥艺术
- (2)张宝贵:中国 grc 协会年会 <http://auction2.artrade.com/>
- (3)苏连第:中国造型艺术
- (4)《装饰》2003 年第 3 期
- (5)《装饰》2004 年第 2 期
- (6)《现代装饰》2006 年
- (7)翁剑青:中国传统装饰艺术八讲大学文科基本用书

中找到依据,如足的形态比以前更为拉长,有的很纤细,形似鹤足。冠羽也和孔雀之冠类似。这段时期凤鸟的形态以厚重的大面、奔放有力的弧线和精巧的点,构成了凤的主调,特别是东汉后期,一些凤鸟的形象在体现古拙美的同时,隐隐地透露出一种健壮美来。

汉代著名的朱雀纹瓦当(图3),朱雀处于环形的边轮中间,构图简洁、单纯,均衡而有变化,朱雀在圆构图中被雕刻成“劲翻翘尾捷足”的艺术形象,寓美于古拙之中,朱雀的头部和尾冠翘起,伸延向上,一足独立,一足抬起,口衔一珠,凤翼张举,中间是一太阳,象征着它是南方之神,并以几缕尾羽填补空间,既表现了朱雀的华美多姿,又表现出一种欲将飞腾的气势美。表现手法既写实又夸张,这种气势昂扬,寓美于拙的凤鸟形象是少有的。秦汉瓦当较有价值的还有西安的“子母凤瓦当”和“三鸟纹瓦当”等。西汉以后,凤纹瓦当逐渐减少,为莲花纹和兽头纹所替代了。



图1

图2

图3

2、画像砖。画像砖和画像石是由瓦当上的

图饰和画像演变来的,一般常用在统治者死后的墓穴上。1974、1975年,陕西咸阳秦都一号宫殿遗址出土的凤纹砖,有立凤、卷凤和水神骑凤三种。其中的一个凤纹空心砖残件(图4),凤的头部纹样清晰,凤昂首衔珠,凤眼圆睁,身体饰以各种条纹、人字纹以及圆珠纹,羽饰华丽,刻划细密,神态生动,阴刻线条流畅有力。

汉代统治者尊崇儒家的传统观念,提倡“孝悌”,“孝”的重要表现就是厚葬。当时,“公卿墓前皆起石室,而图其生平宦迹于四壁,以告后来”,民间也竞相仿效。因为刻在砖石上的画要比墙壁上施彩的画更为耐久,因此石刻砖饰之风就逐渐兴盛起来。

西汉时期,四川、河南等地的汉代砖室墓的墓壁上出现了一种横置的浅浮雕图像的空心砖,表现形式为单线阴刻、减地平雕、减地平雕兼阴线、减地浮雕、沉雕等;一般用木模压制,亦有直接刻在砖上,有的施加彩色。有方形和长方形等几种,称之为“画像砖”。

出土于四川成都画像砖阙屋脊上的凤纹(图5),口衔宝珠,双翼斜张,冠和尾羽用弧线勾勒,伸展有度、曲折奔放,脚部和双翅采用直线,刚健有力,非常秀丽活泼,整个造型简洁潇洒,节奏感强烈,展现了汉王朝宽厚、雄健的宏大气势。洛阳周公庙出土的空心砖朱雀纹作回旋圆形装饰,羽翼和尾翎均如葫芦形;阴刻线条,简朴自然,犹如汉印。

四川西部的汉代画像石中的凤鸟形象幽雅秀美,渠县沈君石阙上的朱雀昂首挺胸(图6),圆目长喙,两翼张举,左脚独立,右脚探举,冠羽向前飘动,身形流畅,气宇非凡。渠县和新津出土的石刻朱雀,尾部修长,翎羽毕现,显示了高贵和威严的仪态。

山东沂南出土的石刻朱雀纹头上的“胜”和尾羽特别巨大(图7),有如鱼尾,线条均匀齐整,具有强烈装饰风格。名闻中外的南阳画像石,雕刻技法多属于剔地并施有横竖纹衬地的浅浮雕,用粗劲的阴线表达画像的细部。凤的形象轻盈娟秀,线条运用刚柔得度,多作飞鸣起舞的动态,表现了“凤飞鸣则天下太平”。独具粗犷朴素风格的陕北绥德石刻凤



图4

图5

图6

平”。独具粗犷朴素风格的陕北绥德石刻凤

的形象也是粗胸阔尾,雄健有力;石刻刀法粗犷,不拘细微。

3、漆器。与先秦时期漆器以礼器为主形成鲜明对比的是,汉初漆器种类从礼器的圈子跳出来而广泛应用于日常生活的各个方面,且实用器更加精致,新型器皿不断涌现,成为这时期漆器品类变化的一大特点。

出土于长沙马王堆的漆器上的凤纹细致流畅(图8),除平涂外,大量使用线条勾勒,花纹线条柔和,画面生动活泼。在色彩使用上,也达到了很高的水平,利用红漆和黑漆最耐久、对比最鲜明、色调最典雅的特性,描绘出琳琅满目、浪漫飞舞的凤鸟纹饰。显得非常富丽,具有惊彩鲜艳的视觉效果。同时出土的云凤纹盘采用了三只贯通一气盘旋的凤鸟,凤纹呈夔凤形式,头部高高扬起,对着圆心,外圈是厚重的黑白相衬的边圈,再向外是云纹,整个盘体千变万化,繁丽多彩,图案十分和谐优美(图9)。

1981年宝应县汉墓群出土的一件汉代彩绘凤纹杯盘盒,盒体通高22厘米,底径27厘米,盒呈圆筒形,内置的耳杯和盘底内外均涂猪肝色漆,其内底均用朱红漆以单线条绘单凤纹。单凤昂首,奋足,展翅,有旋曲的凤冠和分叉翻卷的长尾。笔法简炼,线条疏朗流畅,粗犷奔放,色彩鲜艳,神完气足,美丽生动。有作展翅站立状,其神态各异,皆不相同。漆色艳丽如新,光泽莹亮,彩绘线条流畅,凤鸟图案生动优美,充分展示了汉代漆器工艺的高超水平。



图7

图8

图9

4、青铜器。由于礼制的不断衰落以及铁器、陶瓷和漆器的发展,秦汉时期青铜器也逐渐被铁器、陶瓷、漆器所取代,因而逐步转变到日常生活用器上去了。秦汉青铜工艺的凤鸟铸件规模宏大,据记载,汉武帝曾在宫中设承露盘,铜盘铸有铜凤承托,高达五丈。

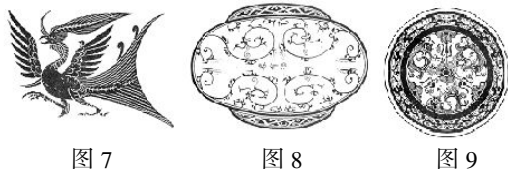
汉代凤鸟纹铜镜纹样精美,多作单线勾勒,装饰简洁而古朴。西汉时期的三凤纹铜镜凤首和凤尾修长婉转(图10),身体沿袭了战国时期的夔凤特点,优雅华贵。夔凤纹铜镜的图案形式



图10

图11

图12

则宛如剪纸(图11),款式新颖秀媚,富于民间艺术风格。

汉印中多有于姓名四周附“四灵”(青龙、白虎、朱雀、玄武),出现了许多精美朴实的“凤纹印”(图12)、“朱雀印”、“四神印”等,印章用刀凝炼、疏密有序,朴拙粗犷,构图严谨而秀丽。

秦汉时期在中国工艺史上处于一个兴旺发达的历史阶段,这段时期的凤鸟纹不仅沿袭了前代的纹饰风格,又开拓了新的纹饰设计思路,形成了独特的工艺特征,出现了大批具有强大艺术感染力的作品。工艺传承与变异的发展历程,向人们展示了一个生机盎然、充满激情的辉煌时代。

参考文献:

- 1、徐华铛《中国凤凰》轻工业出版社1988、7月
- 2、蔡易安《龙凤图典》河南美术出版社1996、3
- 3、濮安国《中国历代鸟纹图案》轻工业出版社1985、12

谈商务英语翻译中的文化差异

■ 许昌职业技术学院外语系 武漫丽 河南 许昌 461000

摘要:商务英语翻译是一种语际转换。它不仅包括语言符号的转换,更涉及不同商业文化之间的沟通。进行国际商务英语翻译时必须特别注意文化差异,必须在外国文化和本国文化中找到一个切合点。

关键词:商务英语翻译 文化差异 思维方式 准确

文章编号 DOI: 10.3969/j.issn.1003-2738(x).2011.04.007

商务英语翻译是在持不同语言的人们之间进行商业交流的交际过程和交际工具。忠实性是所有英语翻译中最基本的指导原则,特别是对于商务英语来说,准确地理解和翻译具有一定文化内涵的商务英语词句,对不同文化的商务活动具有重要的意义。文化在翻译中是不可忽视的因素,不同的民族有着不同的历史背景、风俗习惯、风土人情、文化传统,因此,从事国际商务的翻译人员必须了解掌握本国与异国的民族文化差异,并设法使这些差异在传译过程中消失,同时在译入语中找到准确的词语,使异国文化在译入语中再现。

一、中西方文化差异的因素

(一)中西方文化意象的不同对翻译的影响

文化意象是凝聚在各个民族的智慧和文化中的结晶。在中国文化中“龙”备受推崇,与龟、凤、麒麟合称四灵,龙代表帝王,象征吉利的动物,如:“龙眼识珠,凤眼识宅”、“龙投大海,虎奔高山”。西方人却认为 dragon(龙)是邪恶的象征,认为龙是凶残肆虐人的动物,应予消灭。龙被称为怪物,恶龙。由此可知,dragon 在英语国家人所引起的联想与中国人的“龙”完全不同,所以,翻译时就要特别小心。

(二)思维方式不同的文化差异对翻译的影响

中国文化以人文为中心,是一种人本文化,即以人为中心来观察、分析、推理和研究事物思维方式。西方文化则以物本为主体,以自然为本位。因此,汉语中主动语态使用频繁,而习惯于客体思维的西方人却常把观察或叙述的视点放在行为、动作的结果或承受者上,并以此作为句子的主语,因此英语中被动语态使用广泛,翻译时,应该根据语义逻辑改换或增添句子的主语,相应调整句子语态,以符合汉语的表达习惯。如:(他们)结婚五年没有儿子,然而妻子却出人意料地给丈夫生了一对双胞胎。翻译为英文为: After six years of married childlessness, the father was suddenly presented by his wife with a pair of twins.

(三)民族的宗教信仰不同对翻译的影响

英语中出现的文化主要是基督教文化《圣经》在整个西方文明的形成和发展中起了不可估量的作用。与之相应的是在我国影响极为深远的佛教文化。两种文化在思维习惯上、语言表达形式上、词汇意象和含义上,都有着各自的特色,故翻译时特别要引起注意。例如 Hawkes 把《红楼梦》中的“阿弥陀佛”竟然译成“God bless my soul”,把上帝拿来代替佛教的无量寿佛,这很可能让西方人以为中国人也信奉上帝。这样的译文大大地削减了中国文化内涵。

二、克服文化差异与准确翻译的因素

商务英语翻译是一种语际转换。它不仅包括语言符号的转换,更涉及不同商业文化之间的沟通。文化信息的传递是完全可能的,主要是通过翻译了解他国文化。文化信息的对等也是可能的,我们可以遵循奈达先生的“功能对等”(Functional Equivalence)原则,这里的“对等”不能理解为数学意义上的等同,只能是近似的等同,即以功能对等接近程度为依据的近似。他认为翻

译的目的应该是原文和译文在信息内容、说话方式、文体、文风、语言、文化、社会因素诸方面达到对等。为了达到这些对等,必须在翻译中进行调整。

(一)了解词语的历史、社会背景意义及文化内涵

文化翻译既要考虑历史、社会背景,又要注重那些有同有异,大同小异,同中有异的词语,译者要保持清晰的思维,既要注重文化深层的蕴含,又要了解语言表层含义的异同之处。如中国成语“知子莫如父”与美国的成语“It is a wise father that knows his child”似乎形式与意义上都很相近,其实涵义相反。汉语强调父亲最了解孩子;英语却用“It is (a wise father) that…”这种句型来反衬即使父亲也不一定了解孩子。

(二)原汁原味地体现文化

鲁迅先生在谈翻译时特别强调要注意异国情调,也就是所谓的洋气。此处“洋气”是指保存原语所蕴含的异域文化特色,不要使英语说法带上特有的中国色彩。例如:英语成语(a region) flowing with milk and honey 来自《圣经》,牛奶和蜂蜜是西方人熟悉的食品,这一成语如译成汉语的“鱼米之乡”,虽然意思相近,但未免有些不伦不类了。故还是译成“物产富饶之地”比较合适。

(三)恰当使用汉语中的习语和规范语

文化翻译实践的过程,可以说是对原语文字与文化内容进行深刻剖析,得其义,悟其神,然后用锤炼过的译语文字将其表达出来的过程。译语不仅要保持前面所说的“原味”,而且必要时还要具有“本土味”,即采用规范的汉语和被中国人接受的习惯表达方式,否则同样也达不到“传真”效果。

综上所述,要准确地进行翻译,就必须考虑这三个要素:不同语域的民族文化传统、文化内容和文化心理。各民族有着其独特的文化。东西方人有不同的哲学、文化传统,所以,文化差异就必然存在。此外,差异的原因还在于东西方民族地理、历史、风土人情等的不同。正是这些文化差异的存在使得文化翻译的可译性受到限制。进行国际商务英语翻译时必须特别注意这些差异,必须在外国文化和本国文化中找到一个切合点。如果这个切合点是两种文化的交融,那就是最理想的了。

参考文献:

- [1]关世杰《跨文化交流学》北京大学出版社;1995
- [2]刘醒吾《经贸英语口语》外语教学与研究出版社;1997
- [3]李平《国际经贸英语教程》中国国际广播出版社;1999
- [4]王学文《新编经贸口译教程》中国对外经济贸易出版社;2001
- [5]蒋晓华.意识形态对翻译的影响:阐发与新思考[J].中国翻译,2003,(05).
- [6]邓炎昌,刘润清.语言与文化——英汉语言文化对比[M].北京:外语教学与研究出版社,2006.

艺术表演教学方法探讨

■ 河南艺术职业学院 蒋卫平 河南 郑州 450000

摘要:表演教学是一个教学相长的过程,在这个过程中,作为一名教师,首先应该站在时代的高度,解放思想,具有创新意识和开拓精神。只有这样,才能在教学中将科学的理念,科学的教学方法,传授给学生,并且引导学生学会独立、自主的学习,充分调动学生的积极性、主动性和创造性,充分发挥学生的艺术个性,在艺术创造的天地里驰骋。

关键词:科学指导 个性特征培养 学习的空间

文章编号 DOI: 10.3969/j.issn.1003-2738(x).2011.04.008

表演教学是老师与学生互动的实践过程。在教学中,老师的指导是需要学生通过实践自己去感悟体会。老师既不能代替学生的思考,又不能完全让学生按照老师的创作轨迹来进行表演。因此就必须发挥教与学两个方面的互动性和发挥学生的才能,调动学生的积极性和主动性。那么如何充分发挥学生的积极性和主动性呢?以下是通过多年调查总结得出的体会:

一、科学地进行课堂指导

表演教学最重要的一个方面是课堂指导。在长期的教学中,为了使课堂指导达到更好的教学效果,笔者是采取的以下的课堂指导:

1、鼓励式教学指导。在课堂教学中,教师要肯定鼓励学生的信念和学习热情。对于初学者来讲,尤其重要,创作的前提是信念,没有信念也就谈不上创作的可能性。尤其是刚刚接触表演的学生,往往缺乏创作信念感,在意老师对自己的评价。所以鼓励式教学指导是解决这种矛盾的有效方法之一。当然,鼓励式教学指导,并不是胡吹乱捧,不讲标准,不讲原则,或放弃指导,而是,去发现和发扬他们的长处和优势,给他们鼓励使之增强信念。

2、变指导意见为方法和手段。学生在创作中,都希望得到老师对自己的评价。但面对老师的意见,学生又不能很好的找到解决问题的方法。使之其原有的创作形态被破坏了,而正确的创作形态又不知道如何确立,这种困惑常常伴随着学生。所以学生真正需要的是有效提高自己创作能力的具体方法和手段而不是单纯的指导意见。变指导意见为方法和手段就成为老师在教学中需要改进的方向。

3、提问与讨论式教学指导。在教学过程中,老师应该把对学生的评价意见转化成问题向学生提出,组织大家讨论,并让学生带着问题去寻找答案,这样一来就能充分调动学生的积极性,学生就能用积极的行动通过各种渠道找到问题的答案,并用各种方法解问题。这种提问与讨论式的教学指导方法有助于学生思考与创作。

4、侧面引导式教学指导。在教学中,针对学生在创作中出现的进行侧面进行引导,其效果会好于直接正面指导。老师不应应对任何问题都采取正面指导。而应该针对学生的具体情况进行针对性的侧面引导或局部引导。帮助学生找到问题的突破口和有效的处理方法,这样做往往能够使学生更好的接受和消化

作者简介:蒋卫平,女,生于1958年11月,中央党校本科毕业,主要研究方向:戏剧影视表演,从事戏剧表演,艺术教育近40年。现任河南艺术职业学院戏剧系主任,国家二级演员。中国戏剧家协会河南分会会员。曾荣获河南省优秀教师、河南省文化系统优秀教师、河南省文化系统“三八红旗手”、河南省教育厅学术技术带头人等荣誉称号。

教学内容。从而提高教学质量。

二、注重学生个性特征的培养

艺术教学不同于一般普通学科教学,它的重要区别在于:学生的个性特征在专业学习和发展方向上起着不同寻常的作用。考上艺术大学的学生,尤其是表演专业的学生,不是因为他们通过了同一标准的高考录取分数线,而在日后的专业课上就能齐头并进的,他们的专业才能和素质条件、天赋高低、先天自然条件的因素在表演中起着重要的作用。这与他们的智力、文化知识、考试成绩并不完全成正比。所以在教学中,应该根据学生的自身的条件与素质,因材施教,不搞“一刀切”,“齐步走”,要分析每个同学的长处、弱点,在教学中扬长补短,而不是急功近利、扬长避短,注重每个学生的专业条件和思想的培养,对每个学生的心理特征和性格特征进行深入细致了解和分析,给每个学生建立专业和思想成长档案。总之表演教学工作不仅是一个非常复杂的“人的”工作,而且是一个丰富的“情感”领域的工作。一个好的表演教师应该是一位“临床心理学家”。

三、给学生更多的时间和更大的空间

表演专业注重实践。老师课堂上所讲的内容,是要通过大量的作业,经过反复推敲,反复训练,才能掌握。这就好比吃饭,消化的时间要多于吃饭的时间,光吃不消化是吸收不到营养的。

在课堂中老师也不要满堂灌,要把更多的时间交给学生支配,让学生掌握更多的学习主动权,利用课余时间发挥学生的主观能动性,让学生具有更多的“消化”时间。

从学生的角度来看,不但有其必要性,而且完全是可行的。在老师的引导下,把更多的时间和更大的空间交给学生自己去处理并相信他们。学生就有无穷能量。

从教师方面说,给学生时间和空间并不是对其放任不管,而是要求教师要在有限的教学时间中不断提高课堂的教学效率。做到每一课,每项练习,都要目的明确、内容清楚,方法得当。取得最佳教学效果。除此之外,教师要从各方面为学生提供良好的学习环境:

1、充分利用多媒体的电化教学手段。

2、在教学中,应启发学生利用音效、代用服装、道具和简单的化妆用品来进行创作。

3、老师既要大胆放手,又要不失教师的主导作用。改变老师大包大揽的做法。引导学生独立思考、独立工作。充分发挥学生的智慧和才能。

总之给予学生更多的自由,调动学生和积极性与主动性,把艺术创造的天地让学生自己去驰骋。为社会培养出有创新意识,敢于突破的开拓型人才。这才是我们教学最终目的。

参考文献:

- 1、林洪桐?《表演艺术教程 演员学习手册》?北京:北京广播学院出版社
- 2、徐卫宏?表演片断教程?北京:中国戏剧出版社
- 3、叶涛、片断表演教学法?杭州:中国美术学院出版社
- 4、梁伯龙、李月?戏剧表演基础?北京:文化艺术出版社
- 5、王淑琰、林通?影视演员表演技巧入门?北京:中国广播电视出版社
- 6、《电影艺术词典》编辑委员会编?《电影艺术词典》?北京:中国电影出版社

加强高职院校实践教学的研究与实践

■ 许昌职业技术学院 李雪 河南 许昌 461000

摘要:实践教学对提高高职院校学生综合素质,培养大学生创新精神和实践能力有着理论教学不可替代的特殊作用,所以高职院校应该强化实践教学,积极推进实践教学改革,提高实践教学质量,加快培养具有创新能力的高素质人才。

关键词:实践教学 应用型 创新人才 投入 拓展 管理

文章编号 DOI: 10.3969/j.issn.1003-2738(x).2011.04.009



实践教学是高职院校教学体系的重要组成部分,它与理论教学不是主从关系而是辩证统一的关系,是两个相对独立、相互依存、相互促进的教学体系;实践教学对提高学生综合素质,培养学生创新精神和实践能力有着理论教学不可替代的特殊作用;实践教学基地也是全面提高学生素质,发现优秀人才的最佳场所,特别是实验教学过程中不仅可以培养学生“严谨、求实、勤奋、创新”的科学学风,还可以培养他们的团队精神、协调能力、环境意识等基本素质。为培养基础扎实、知识面宽、适应性强、具有创新能力的高素质人才,必须加强实践教学,不断深化实践教学改革。

一、加大投入,加快实践教学基本建设

加快基础设施和各种软环境建设,是促进实践教学发展的重要条件。在基础设施建设方面,一是要加快实验室建设,进一步明确实验室的建制,加快实验室管理体制的改革,优化资源,提高实验室的利用效率;二是要加快新老实习基地的建设,要建立一批有相当规模、产学研紧密结合的基地群;三是要形成有自身特色的文、理科实践基地;四是要加大大学生科研创新基地的建设。在软环境建设方面,主要是加快课程建设和教材建设,要形成实践课程群,建设一批优秀实践教材。

二、拓展实践教学内涵,构筑立体型实践教学体系

立体型实践教学体系,是一个以学校、学院、学科为三级管理层次,以教师、实验技术人员、学生为三个参与主体,以由教师指导为主,教师与学生互动性,发挥学生主观能动性的三个实践教学平台构成的,多方位的、综合性的实践教学系统。

1.以教师指导为主的实践教学平台。主要包括实验教学和实习教学两大部分,以公共课与学科基础课,专业基础课为主。(1)构建现代高等教育实验室体系,建成支撑学校教学与科研的基础平台。(2)以综合性、设计性实验项目的开设来推动实验教学改革,建立健全实验教学考评指标体系。(3)建立适合学校各专业实习的校内外实习教学基地、社会实践基地。

2.教师、学生互动性的实践教学平台。(1)加强毕业设计与毕业论文的指导。(2)实行导师制。从大二第二个学期开始实行。(3)加强社会实践环节。通过实践活动,使学生了解本专业学科研究前沿动态和最新研究成果,并提高专业知识的综合运用能力。(4)鼓励学生积极参与教师的各类科研活动。

3.以发挥学生主观能动性为主的实践教学平台。(1)充分发挥学生科研创新基金的作用。(2)构建大学生创新基地。进一步建设好数学建模实验室、电子设计实验室等,扶持以学生科研创新为核心的科技转化孵化器与科技开发基地的建设。(3)增设企业家课堂教育等形式,帮助筹措和设立各类投资与创业基金。(4)创办大学生创业中心。大力培养学生的创业精神,增强学生的创业能力。

三、积极开展实践教学研究,有效推进实践教学改革

1.改革实践教学的内容与方法。一是要加快实践教学内容的更新,要根据社会和经济发展的需要以及学校改革的要求,修订实践教学大纲,加速教材建设。二是要在课程体系构建和教材建设的基础上,不断改进实践教学手段和方法,要借助现代信息技术开展网上选课、网上授课、网上自行下载课件等多种形式从事实践教学,还可以通过 E-mail、QQ 等方式开展教学交流。

2.修订教学计划,调整实践教学进程,适当增加实践教学课时比。进一步整合课程和教学内容,根据具体情况设计安排短学期。短学期主要安排实践教学环节,逐步提高实验课、实习、毕业实习和课外实践活动在整个人才培养计划中的比例,提高实践教学环节的教学效果。3.积极开发综合性设计性实验项目,促使实验室开放。以项目带动教师与学生进入到实验室来推动实验室的开放,学生参与的科研课题、学生的毕业设计(论文)、各类学科竞赛要以实验室为纽带,培养学生的自主科研能力和实践能力。

四、加强实践教学管理,提高实践教学质量

实践教学各环节的规范化管理是保证实践教学质量的基本前提,理顺管理体制,建立与完善实践教学评价体系,是提高实践教学质量的重要措施。建立一个完善的实践教学管理体系对于目前的实践教学改革来讲,也是一个十分重要的环节。

1.立章建制,完善实践教学管理制度。在制度的构建过程中要体现出学校与学院的不同管理要求,学校侧重于目标的管理,学院侧重于过程的管理。

2.多方合作,系统构建实践教学质量监控体系。对于在校内进行的实践教学可以通过督导、教学信息员和学生评教来进行监控。

3.奖惩结合,建立有效的激励和约束机制。一方面,设立实践教学方面的奖励,对于在实践教学的教学、管理和改革研究方面有突出成绩的教师进行奖励。另一方面,实行工作绩效与职务聘任挂钩制度。把工作绩效作为职务评聘的重要标准,实施教学一票否决制,对于在实践教学过程中经教学评定委员会评定为不合格的,不能参与当年度评优,推迟一年评高一级职称;对于在实践教学和管理中工作绩效特别突出的,可以获得破格晋升高一级职称的资格。工作绩效还应与奖金津贴相连,实行浮动津贴制。

参考文献:

[1]查珍等:《改革实验教学 培养复合型人才》,《合肥工业大学学报》,2004.4。

[2]吴承越、张澄道:《德国教育与学生创造潜能的开发》,《云南师范大学学报》(教育科学版),2001.6。

传统文化视域下的当代思想政治教育的创新

■ 河南大学哲学与公共管理学院 丁振 河南 开封 475004

摘要: 中国传统文化是思想政治教育十分重要的内容。但在很长一个时期内,中国传统文化却被排除在思想政治教育之外。改革开放拓展了人们的视野,人们清醒地认识到中国传统文化教育是思想政治教育不可或缺的部分。当代思想政治教育要想迎合新世纪的需要,就必须从传统文化中吸取精华,在历史地积累起来的思想资料的继承和飞跃中,促使新兴学科的诞生。

关键词: 传统文化 当代 思想政治教育

文章编号 DOI: 10.3969/j.issn.1003-2738(x).2011.04.010

中国传统文化中蕴藏着丰富的如何做人、怎样做事的道理。在古代和近代,由于受当时历史条件的限制,还不可能出现思想政治教育学,而某些思想家、教育家和政治家,却提出了一些有关思想政治教育的看法。这些思想虽然往往是零碎的、不系统的,但是其中不乏某些真知灼见,有的对当代仍有重要的启示。

一、排斥中国传统文化的深层原因

在上一世纪 80 年代以前,否定中国传统文化、在思想政治教育中排斥中国传统文化教育的最大理由,是认为中国传统文化与现代化是冲突的。“五四”以来的全盘西化论者认为,中西文化差异的实质就是落后和先进的问题,即是说,中国传统文化是古代的落后文化,而西方文化是现代的先进文化,因此中国社会欲求其出路,不能不实行“全盘西化”。胡适说:“不要怕丧失我们自己的民族文化,无论什么文化,凡可以使使我们起死回生,返老还童的,都可以充分采用,都应该充分收受。”^①因此要现代化,只能全盘西化。至于要研究中国传统文化,那也是整理归档而已。为此,胡适提出了整理国故的口号。“五四”时期胡适一派的这一思想,深深地影响着此后的西化论者。

其二,是他们把现代化完全等同于“西化”。毛泽东指出:“解放前五十年间,全国除东北外,钢生产一直只有几万吨;加上东北,全国的最高年产量也不过是几十万吨。在一九四九年,全国钢产量只有十几万吨。旧中国几乎没有机器制造业,更没有汽车制造业和飞机制造业。”^②这种情况,在当时先进的知识分子看来,原因是中国古老的儒学和文化造成了社会的滞后。“五四”时期,他们提出了打倒孔家店的口号,这在当时虽起到振聋发聩的解放思想的作用,但认为是中国传统文化阻碍了中国社会的发展,未能从社会的经济、政治制度上探讨中国贫穷落后的原因,依然是一种文化决定论的思想。其实,中国在近代以后的落伍,决不是什么传统文化的罪过。如今,随着中国经济的起飞,综合国力的日渐提高和人民生活水平的改善,重视传统文化也就势所不免。

二、中国传统文化的育人功能

中国传统文化即是以汉族为主体而由多个民族组成的中华民族的民族文化。它源远流长,博大精深,深刻地影响着我们民族的社会生活和人民的精神风貌。我们今天所说的中国传统文化,在整体上是指以儒家文化为主、以佛道文化为辅的中华民族的文化体系。从根本上说,人类所受的教育,也就是文化的教育。孔子似乎早就认识到这一点,《论语》载:孔子尝独立,其子孔鲤趋而过庭。孔子问道,学诗了吗?孔鲤回答说,还没有呢。孔子说,不学诗,你就无法与人沟通。于是孔鲤退而学诗。另一天,孔子又独立,孔鲤趋而过庭。孔子又问:学礼了吗?孔鲤回答说,还没有呢。孔子说,不学礼,你就无法立身。于是孔鲤退而学礼。^③

作者简介: 丁振(1986—),男,河南濮阳人,河南大学哲学与公共管理学院思想政治教育专业 2009 级硕士研究生,

诗、礼都是我国古代重要典籍,孔子深知它对于塑造人格品德的重要性,故一再指点孔鲤学诗学礼。《论语》又载,孔子经常说的,是诗、书、礼。又说:如让我多活几年学习易经,我就不会有大过错^④。利用中国古代的文化典籍教人育人,这可以说是孔门道德教育,亦即今天所说的思想政治教育的一个特征。这说明,中国传统文化并不与现代社会和经济的发展相矛盾。相反,它可以推进现代社会发展的进程,把中国传统文化排斥在思想政治教育之外,是完全没有道理的。

三、当代思想政治教育策略

荀子提出的“治气,养心之术”,对思想品德教育的方法颇有见地。他说“治气养心之术,血气方刚,则柔之以调和;知虑渐深,则一之以易良;勇敢猛决,则辅之以通顺;齐给便利,则节之以动止;狭隘偏小,则廓之以广大;卑湿重迟贪利,则抗之以高志;庸众嚣散,则劫之以师友;怠慢票弃,则召之以祸灾;愚款端息,则合之以礼乐,通之以思索。凡治气养心之术,莫径由礼,莫要得师,莫神一好。”^⑤意思是说,凡是调理气血、怡养心神的方法,最直接的是走遵循礼法的途径,最关键的是求得良师,最能发生神妙作用的是专心一致。

在思想政治教育的具体方法上,朱熹主张动静结合、内外结合,这里所谓静与动、内与外,实指动机与行为之间的关系。朱熹认为,外在的行为可以影响内在的动机,而内在的动机也可以控制外在的行为,所以在思想政治教育的全过程中,要强调动机与行为的统一。朱熹这一见解是十分精辟的。

王守仁是明代著名的哲学家和教育家,他十分重视道德品行的教育,反对思想政治教育方法上的雷同化、教条化。他说:“匠祈也,陶垣也,污漫也,其足以成室,亦一也。是故立法而考之,技也;各诣其巧矣,而同足于用。因人而施之,教也。各成其材矣,而同归于善。仲尼之答仁孝也,孟氏之论货色也,可以观教矣。”^⑥这就是说,量力而行,因材施教,方可收到良好的效果。

王夫之提出要教育人们培养德性的自觉性和主动性,不能被动地受环境的驱使,他所谓“君子自强不息,日乾夕惕,而择之,守之以养性”,就是这一意思。

祖国传统文化光辉灿烂、源远流长,其中蕴藏着丰富多彩的思想政治教育理论,对后人都有深刻的启示。因此我们要注意吸收其中的合理成分,同时运用马列主义、毛泽东思想、邓小平理论去研究、去挑选、去升华。

参考文献:

- ①石峻. 胡适论学近著[M]. 济南: 山东人民出版社,1998
- ②关于正确处理人民内部矛盾的问题[M]毛泽东选集.北京: 人民出版社,1977
- ③④陈戍国点校. 论语·季氏[M].长沙: 岳麓书社,1998
- ⑤部恩波,吴文亮.荀子?修身(荀子全译)上海:三环出版社,1991
- ⑥沈善洪,王凤贤.阳明哲学研究[M]杭州:浙江人民出版社,1981

我国护士心理资本结构研究

■ 河南大学教育与科学学院 任晓静 袁方 王娜 河南 开封 475004

摘要:采用自行研制的心理资本问卷,通过对全国3个城市多家医院180名护士进行问卷调查,对我国护士心理资本结构进行了探讨。探索性因子分析(n=180)表明:我国护士心理资本结构由自信、希望、乐观、坚韧、沉着冷静、主动负责、和勇敢七个维度构成。

关键词:心理资本;护士;类统计分析法

文章编号 DOI:10.3969/j.issn.1003-2738(x).2011.04.011

一、研究背景与假设提出

随着社会经济的快速发展以及全球化竞争时代的到来,越来越多的管理者认识到员工优秀的心理素质、良好的精神状态、积极的工作态度等心理资源是组织产生高绩效的重要源泉。Seligman(2002)指出,心理学应该使用科学的方法去研究与发现能让个体、群体、组织发展与繁荣的力量。Luthans(2004)等把自信、希望、乐观、坚韧四种积极心理状态合并成更高层次的核心概念,并称之为心理资本。目前,心理资本理论已成为国外人力资源管理研究的热点问题。然而,正如不少学者所言:“关于心理资本的研究才刚刚起步,还有许多问题等待解决,如心理资本的结构、测量及其影响因素,等等”。

目前关于心理资本维度的研究极少,而且多是描述性的定性研究。Luthans(2006)也承认,关于心理资本维度定量与实证分析是今后一个研究方向。关于心理资本的结构主要有以下几种观点:(1)二维度说。经济学家 Goldsmith, Veum & Darity 认为,心理资本由自尊和控制点(个体对生活的一般看法)两个因素构成[1]。(2)三维度说。Luthans 和 Jensen(2003,2004,2005)在其研究中不止一次的认为心理资本由希望、乐观和坚韧性三种积极心理状态组成,强调心理资本是由它们构成的更高层次的核心竞争优势。(3)四维度说。Luthans, Youssef 及 Avolio(2006,2007)在另一些定性研究中又提出心理资本由自信(自我效能)、希望、乐观和坚韧性四个维度构成,并且编制了四维度测量量表。(4)多维度说。有学者指出,心理资本是一个发展的概念,只要是符合积极组织行为学和心理资本选择标准的元素(如感激、忠诚等)都应该纳入心理资本的维度之中。这就形成了心理资本的多维度说。

尽管西方的学者对心理资本进行了一些卓有成效地探讨,但是由于历史文化背景的不同,可能会造成我国员工与西方研究的结论有所不同[2]。虽然国内的学者也对心理资本的结构进行了一些实证研究,但多是研究企业员工的。那么,我国护士心理资本结构包括哪些维度?遗憾的是,关于我国护士心理资本结构的研究到目前为止还没有实证研究公开发表。随着国家对医疗的重视,编制适合我国护士、符合我国文化传统和国情的心理资本问卷就显得十分必要。基于此,本研究在文献分析基础上,通过访谈、预试来建构和验证我国护士心理资本的结构模型。

二、问卷项目的收集

本研究所编制的心理资本问卷主要参考已有的相关问卷,并结合本研究的需要和医院的实际情况经过以下步骤编制而成。

第一,文献分析。对有关心理资本文献进行分析,把握其概念和内涵,收集相关项目。

第二,访谈和开放式问卷调查。为了解我国护士心理资本的内容及其在工作中的表现,研究者分别对不同科室的护士进行访谈。访谈对象包括部分科室的护士长8名和某些科室的员

工12名。访谈时给被试呈现本研究对心理资本的界定,要求被试根据自己的经验和理解,运用头脑风暴法对心理资本所包含内容进行列举。根据访谈结果发现,员工对心理资本的理解主要包括7个方面,分别是:自信、希望、乐观、坚韧、沉着冷静、主动负责、勇敢。

三、研究方法 with 工具

本研究的样本以全国3个城市的多家医院里的护士为主。在本研究中,我们共发放问卷180份,回收有效问卷120份。在参与研究的护士中,除11%的参与者未回答人口统计信息外,其余的参与者,男性占2%,女性占98%;就年龄分布而言,25岁以下占33%,31—40岁占52%,41—50岁占13%,51岁及以上占2%。

在回收的问卷中,我们共收集86条关于心理资本的描述条目,其中62条为有效和相关条目。以发现我国护士心理资本结构为指导精神,我们对问卷采取扎根理论分析法(定性)和类统计分析法(定量)相结合的分析方法,以便发现我国护士心理资本的内在本质和特征。

我们共发现如下7种护士心理资本:自信、乐观、韧性、理想抱负(希望)、勇敢、沉着冷静、主动负责。

在扎根理论分析和分类的基础上,为便于统计比较,我们对收集的护士心理资本的类型进行类统计分析,以便发现我国护士心理资本认知比重。结果,我们发现护士心理资本认知比重排列如下(见表1)。

表 1. 类统计分析法

类型	自信	乐观	韧性	希望	沉着冷静	主动负责	勇敢
百分比	21%	16%	12%	9%	18%	12%	12%

四、本研究的理论贡献和对护士的启示

本研究对贯彻落实党和国家的方针政策,特别是对丰富和完善现阶段护士的选拔和使用的心理胜任力模型作出了一定的贡献。而且,本研究有利于护士实施自我心理资本管理,改善和提高心理承受力。研究结果不仅可以进一步丰富现有的心理资本理论研究成果,为今后国内同类研究奠定基础,而且还可以为职业教育和员工培训提供一定的理论支持与指导。

参考文献:

[1] 蒋建武 赵曙明. 心理资本与战略人力资源管理[J]. 经济管理 2007(9): 55-58.

[2] 邵建平 张建平. 基于心理资本理论的X型团队构建与开发机理研究[J]. 科学学与科学技术管理 2008,(8): 173-176

淡妆浓抹总相宜

——生活化妆的几点建议

■ 河南艺术职业学院 王磊

文章编号 DOI: 10.3969/j.issn.1003-2738(x).2011.04.012

生活化妆是指人们在日常生活中对个人面部的化妆。在生活中,常见有人化妆赔了本儿,让人看着难受;有人化妆遮了丑,光彩照人。因此,正确化妆对每一个人都是非常重要的。那么,怎样做才能扬长避短,更好地表现出自己的个性、风度和独特魅力呢?本人根据多年化妆教学经验,结合当今生活实际,给爱美之人和初学化妆者提供几点建议,供大家参考。

第一,化妆者要有一定的审美水平,即要能够辨别美丑。化妆尽管有许多技术问题,但审美毕竟是化妆的基础和前提。对美的看法应该百花齐放,但是美也有客观的标准。“自然和谐”就是美的核心,体现在人的脸上,大多数人都以结松匀称、通贯鼻、大眼睛、男士以“国”字脸型、女士“瓜子”脸型为美。关于结构匀称,中国古代画家早有精辟的概括,认为“三庭五眼”是人面部结构的最佳比例,这种结构,会给人舒适的习惯美感。“三庭”即上庭、中庭、下庭。上庭指从发际线至眉毛,中庭指从眉毛至鼻底,下庭指从鼻底至下巴底。三庭正好纵向把人脸分为三等分。“五眼”是以个体眼睛的长度为度量单位,把人脸横向分为五等分,其中,两眼之间的距离要有一只眼睛的长度最为重要。话虽这么说,在化妆过程中决不能死搬硬套“三庭五眼”,但是作为一个参照系数是大有裨益的。一个人一张脸,“百人百性,百人百面”,千变万化,各有特征,各有优点,也各有缺点。对此,化妆主体应仔细琢磨、充分认识。脸型大致可分为圆型、椭圆型、方型、长方型、菱形、三角型、倒三角型、坠腮型等。脸型的差异,各有千秋,力求通过化妆弥补其缺点、突出其优点、显示其特点。

第二,要避免走进化妆的误区,力戒化妆的盲目性。由于人们对美感悟的差异,有的人感觉不到什么是美,而是盲目地去修饰,往往把一张本来不错的脸描绘得让人看上去不舒服。就拿眉毛来说,眉毛的形态影响着人的相貌,若你是一位青年学生,天生眉毛浓重、短粗,就显得可爱,具有孩子气,应不加修饰地保留。若盲目地把眉描成细长的曲线型,就给人以成人感,与自己的身份不相称。生活中有些人的眉毛一看就知道是描出来的,过于死板,颜色太黑,看上去不但不好看,还显得比实际年龄要大几岁。另外,眉型还要与脸型相配,不同的脸型应配不同的眉型,因为眉型可改变脸型。圆型脸的人若将眉毛盲目地画成平眉或下挂眉,会使圆型脸显得更圆。圆型脸应将眉稍上扬,以便冲淡脸的圆型;长方型脸若画成向上扬起的眉型,给人的感觉是长脸更长,宜画为“一”字眉,使其脸显得稍短。化妆是让别人看的,不是给自己看的,以为化了妆就是美是不可取的。

第三,要掌握必要的化妆知识和技巧。在化妆过程中,主要是通过色彩变化来美化主体形象的。关于色彩的特性,我们把它叫做色性,不同的色性表现不同的效果。深色的特性是内向的、收缩的、后退的、凹陷的;浅色的特性是外向的、膨胀的、前进的、凸鼓的。人的面部分内、外轮廓,正面为内轮廓,适合用肤色偏明亮的粉底作为基础色;侧面面颊为外轮廓,适合用偏暗的比基础色深的粉底作为阴影色,为了突出鼻梁等部位的高度,适合用比基础色亮的粉底作为提亮色。并要把握好基础色、阴影色和提亮色之间的过渡。对宽脸型者,宜使用阴影色涂两侧面颊上,用色面积大,正面的基础色用色集中,又加上高点的提亮,使面部内轮廓前凸变窄,外轮廓凹陷、后退,使宽脸变窄,并使扁平的脸型增加立体感。对于面部呈现“申”字型者,化妆要特别细心,因为其脸型的特点是额头窄小、颧骨宽大、下颏尖小,宜在太

阳穴和尖下颏两侧加提亮色,创造宽额头和两腮饱满的效果。并在突起的颧骨上和尖下颏上加阴影色,使其凹陷、后退,从外轮廓上看,创造长方脸的效果。对于扁平鼻子者,宜使用提亮色使鼻子凸鼓,同时在鼻两侧用阴影色使其凹陷、后退,创造通贯鼻子的效果。对于眼睛小的,则通过加重眼睛上眼睑下眼睑的轮廓线,放开外眼角,创造大眼睛的效果。嘴唇的化妆,是面部一个鲜艳亮点,必须认真对待,我们可以通过嘴唇轮廓线的大小变化,创造小嘴变大和大嘴变小的效果。等等。

第四,要讲究面部的整体美。脸型、眉、眼、鼻、唇要统筹兼顾,扬长避短,比如要突出眼睛的魅力,就须节制口红的艳色。相反,如果眼睛小,或鼻梁低,或面颊高时,就要突出口红的艳色,使其亮丽夺目。同时眉毛、眼线、唇线都应简洁利索,眼影、颊红的晕染衔接都要柔和,特别是面部与脖子的过渡颜色,与手臂的对比颜色,都要协调,要用粉底调匀统一肤色。最好采用与自己肤色尽量相似的色系,只用一点点的粉底调匀肤色,改善面部色泽,而不过分强调五官的醒目,给人一种理智、干练、舒展、大气的印象,使人看上去更知性、更优雅、更国际化,具有返璞归真、崇尚自然的审美取向。如果同一张脸上,化妆的线条风格不一致,就会使人有不整洁甚至没文化的感受。生活化妆让人面对面直接观察,以近距离的感觉效果为准,所以特别强调自然贴切,虽经化妆,但应不露痕迹,浑然一体,不可增减。

第五,化妆一定要得体,要因人、因时、因地制宜。职业女性为表现其敬业、沉稳、理性的工作态度,宜采用轻妆淡抹的手法。如教师力求体现为人师表的风度,化妆要简练、干净、利落,决不能花枝招展。可采用轻描淡抹的手法来表现其端庄、典雅、大方的风格,使学生对其产生可亲、可信、可敬的感觉。冬季的生活妆宜丰富、热烈、厚实,对比分明,艳丽醒目,使人有朝气,给人温暖之感;夏季的生活妆宜偏轻淡,给人一种清爽的感觉。以口红为例,冬季口红颜色可选用暖色,涂得略艳丽、醒目;夏季口红宜用浅色,涂得淡薄。唇的轮廓线一定要勾画清楚,若有口红渗出,极不雅观。生活中,有的女士往往一年四季只用一支口红,如果选用的是大红色的口红,到夏季就给人火辣辣热上加热的感觉。光是化妆之魂,如赴晚宴、舞会,在灯光的作用下,化妆就要比平常稍浓些为好。在高雅的社交场合中,由于是在暖色的灯光光源环境中,面部修饰感应稍强些,突出面部轮廓,五官略有夸张。选择暖色,略带冷的化妆颜色,或在面部略加带荧光成份的化妆品,这样表现,会给人留一种光彩夺目的印象。

通过生活化妆,不可能使普通人像大明星一样光彩照人,但得体的化妆能突出自己的优点和个性,同时也能够弥补自己一些缺点和不足,使人的面部趋于完美。通过化妆,能够使人提气、自信和精神振奋。

爱美之心,人皆有之,随着生活水平的提高,生活化妆将变成大众的活动。化妆的技巧也在不断地提高,甚至可能出现魔术师的效果。化妆的神通,正如郑南为《梦幻化妆》一书题词所说:“方,亦可圆;长,亦可短;直,亦可弯;深,亦可浅;老,亦可少;冷,亦可暖;人,亦可仙;近,亦可远。奇哉奇哉!”

化妆虽有技巧,但千万不要照搬别人的化妆术。应因人而异,根据自己的脸型特征、肤色气质去创造一个具有独特魅力的自我形象。

高职院校艺术设计教育教学之我见

■ 开封文化艺术职业学院 郝建民 河南 开封 475004

摘要:随着高等职业教育的大力发展和不断推进,我国的职业教育呈现出良好的发展态势,高职艺术设计专业也已发展成为一个重要专业群。然而,面临着机遇和挑战,许多问题等待我们去探究,本人作为艺术设计专业教师对高职艺术设计教学诸如学科定位、课程设置、教学方法等谈几点不成熟的看法。

关键词:高职艺术设计 “用”为本 学科定位 教法改革

文章编号 DOI: 10.3969/j.issn.1003-2738(x).2011.04.013

近些年来,高职艺术设计类专业异军突起,教学改革如日中天;然而,高职艺术设计教育还较稚嫩,还没有根据自身的特点形成独立的科系。面临着机遇和挑战,针对高等职业艺术设计教育培养目标,如何进行学科定位,如何改进教学方法,如何培养出社会需要的高素质设计人才,是我们高职美术教育工作者探究的重要问题。本人作为艺术设计专业教师对高职艺术设计教学一系列问题引发了几点思考。

首先高职艺术设计学科定位至关重要。

就从一个学生的求职遭遇说起:两年前,杨明毕业到一家广告公司去求职,先是拿出一大堆证件:毕业证、学位证、广告设计师证等证书摆放在经理面前。经理用手推开证书,淡淡的说:“我不看证书,电脑里有份设计文案,你根据设计要求把它做出来,我就录用你。”这位曾让我引以自豪的“高材生”费了九牛二虎之力,也没达到企业的要求。经理说:“我公司对面有家设计培训公司,你去学学,再来应聘,那儿学的比较实用。”

杨明的事例比比皆是,毕业生的如此尴尬冷遇深深刺痛了我,我们的教育与市场严重脱节,大学里所学的知识在实际就业当中很难派上用场,理应由学校完成的教育,却由企业或公司所代替,企业或公司成了培训基地和人才储备库,我们费时费力培养出来的“优秀学生”步入社会却是“残疾”,这不能不让我们的职业教育感到汗颜。

痛定思痛,面临严峻的市场竞争和就业困境,我们高职艺术教育该如何确定人才规格,该如何进行学科定位,我们该教些什么呢?如果方向错了、基础方法错了,将会误导一代人。

高职艺术设计教育是以培养技术应用性人才为主要目标的高等教育,就目前而言,主要是培养高技能人才的专科学历教育。那么,艺术设计学科,应本着以“用”为本的原则,把“以服务为宗旨、以就业为导向、以应用为根本”作为落脚点,进行准确定位;目前,有些高职基础课程缺乏实用性,专业课程设置也有许多重叠和交叉的现象,课时的比例也欠佳。社会在发展迅速,新技术、新工艺层出不穷,促使专业领域和设计观念不断拓展和更新,我们怎么能按部就班地酿制陈年老酒?必须与时俱进。

课程体系与职场跟进的路还很长,要解决实质性的问题,打破原有模式,构建一个贴近经济、贴近岗位、符合艺术设计专业职业实际、助推职场驱动的课程体系,需要我们共同努力深入探究。这是我们的期待,更是我们的责任,而且任重道远!

其次,高职艺术设计教学方法必须变革。

高职教育要跟紧职场需求,本着以“用”为本的培养目标,不仅在课程设置、教学内容方面要改革,而且在教学手段和教学方法上要积极探索,大胆创新;本人谈几点自己的教学实践:

(1)变革课堂,组织教学别开生面。课前师生互动,进行肢体

及呼吸训练,调动学生注意力。高职生基础差,求知欲望低,学习倦怠;激发其浓郁的学习兴趣,集中学生的注意力是完成课堂教学任务的保证。为此,我采用包豪斯教学方式,课堂上利用肢体及感官,让学生在轻松愉悦中学习。每次上课从松弛、呼吸和集中精力的身体训练开始。首先让学生闭上眼睛深深呼吸,然后用手指在空中画出一个几何形体,再然后依次分割,并产生想象。这种为了集中精力而做的身体训练,可以使学生手指、手腕、胳膊乃至整个身心做好绘画准备。经过长时期的肢体及呼吸训练,学生养成了良好的习惯,感受到了其中的意味,就能兴致勃勃地进入到课堂设计学习之中。同时,为了培养学生的表现力,从具象到抽象让学生展开联想,比如让学生用嘴模拟风的呼啸,老虎咆哮、脱缰野马的嘶鸣,赋予情感和动感的想象。这样的课堂,气氛热烈,学生思维活跃,学生体验到了动感,感受到了韵律,不仅培养了学生的创造力、想象力、表现力,而且学生的设计作品更生动、更具有生命力。

(2)把人文情感渗透到美术设计技能技巧教学中。美术设计不单单是一种单纯的技能技巧训练,而且是一种文化学习。学生技能的获得更多的是要靠老师的言传身教,通过教师示范,敞开心扉,以画说画,从而激活学生的潜质,学生可以获得多种感官刺激。把人文情感渗透到美术技能技巧教学中,教师不仅要传授设计技能、技巧,而且要引入相应的文化知识理论,使学生对所学的知识有一个全面领悟理解,这样有利于进一步培养学生创造性思维及艺术创造能力。

(3)在设计创作中张扬学生的个性。就像“文如其人”一样,“画亦如其人”;同样的事物,表现不一;有的典雅,有的粗犷;有的灰暗,有的热烈;有的重色彩,有的重造型。在绘画设计创作中要根据学生的天赋及个性进行引导,实施不同的方位创作训练。在设计色彩创作中善于张扬学生的个性,因材施教,不但有利于激发其创作欲望,而且有益于扬长避短,避免雷同,形成创作风格。要使学生具有艺术表现的主动意识,注重培养学生的知觉力,教学生用艺术的眼光去观察对象,把握对象,发现美和表现美。艺术表现的过程就是学生运用视觉媒介传达感情的过程,艺术的发生需要有观察对象时产生的某种感触,学生通过色彩和线条把这种感触尽情地表现出来,从而赋予作品以生命的活力。

(4)运用“产学研结合”法,加强实践性教学。学生学习的最终目的是就业,理论学习、技能训练必须与教学实践、生产实践有机结合,在教学中走高校艺术设计职业教育的产业化道路,将教学与应用、艺术设计和企业生产完全融合为一体,教学直接为应用和生产服务等,建立“学用结合、活学活用、急用先学”的教学模式。反复进行“实战演练”,培养学生掌握过硬的设计技能。

高职教育伴随市场需求在迅猛发展,坚持以“用”为本,开辟职业艺术设计教育的新路子,实现高技能实用型人才培养目标,需要探究的问题还很多;但因篇幅受限,本人认识受限,只是谈了关于学科定位、教法运用几个简单的构思框架,就算抛砖引玉吧;至于其他,诸如现代化教学手段的合理运用,双师型队伍建设、教学评价的多元化、学历证书和技术等级证书相结合的考核方式等一系列重要课题,还有待于我们去深入探寻研究,并亟待于我们去努力解决。

参考文献:

1. 谭浩强,对高职教学和教材的思考,中华读书报,2003
2. 徐绍田,高职美术教学改革的基本思路,潍坊教育学院学报,2003,

作者简介:郝建民,男,开封市文化艺术职业学院美术系教师,副高级职称,本科学历,研究方向:美术教育。

从书法文化中呼唤道德精神

■ 河南艺术职业学院 刘亚丹

文章编号 DOI: 10.3969/j.issn.1003-2738(x).2011.04.014

关于当代“现代书法”的实质,是趋于“分析化”的,从总体情形看与其说它延续了“五四”的遗风,还不如说这是传统泛奴性发展模式的“发展”。它是要“去”传统化(也即综合性),趋向现代化即“分析化”,西方分析的传统发展至今在国人心目中即是“现代性”的标志,那么西方分析化的文明,自然也会让国人的头脑都跟着“分析化”,若不跟上去,那就是“落后”或非“现代性”的。这显然是传统发展模式的显著表现特征嘛!再者“立”与“破”的绝对对立使得现当代人毁“古”而尊“新”,“现代书法”的表现形式与理论意图无不趋同于西方,从各种形式上就说明了中国社会的发展形态,不是毁弃,就是依附;不是依附,就是毁弃,以达到某种“利益”目的。却从不知创造新的知识形态。其实,“综合”与“分析”并不矛盾,是“世界”的两极,只是人为地把它们决然对立起来了,所以说,一旦社会整体把对知识的利用性改为以创造性为社会发展的终极求索目标,这种决然对立的矛盾就化解了。在综合中的分析是完全可以的,但问题的关键是,现实的情况是,舍弃自身特性而竭力“获得”他者的特性,以为是获得了“现代性”的泛奴性发展观念,仍得不到有效反省,而是浑然不觉,并乐此不疲。这种对“现代性”的“获得”(引进)与“趋同”就不得不最终突出的是对知识或强势主体的利用性与依附性。

所以,在现当代社会关于书法艺术乃至传统文化的综合性的研究一直以来都不为人们所重视,其原因便在于此。那又何谈发展创造呢!但的确这也是历史发展的必然性结果,“不重视”传统而尊奉西方,是因为传统无甚大利用价值,利用无效便遭毁弃,应当说是完全符合历史发展规律的本质的。再者,上一节中讲到的书法艺术与文化两者其实是都难以分离,早已结为一体了,书法艺术本身与广博的文化精神内涵已无法分离,书法形式是它的永恒载体,而书法形式又以表现这种既普遍又独特的整体文化和个性特征为灵魂,所以无法分离出去,单独探究。但,实质上又是独立的,其作为书法艺术本身又是独立的形式。这是与西方文艺形式的不同之处。因此,也并不影响它的分析化,而分析化也不应影响它的整体综合性。一旦截然脱离这种关系,也就不能体现中华文明的这种特性了,当然也就实现不了其作为这种特性所要创造出来的新的价值主体。最终也就不得不暴露出来历史的本来面目,这种看似“现代化”其实就是“利用、依附”所“获得”而来的结果。总之,“综合”与“分析”是可以统一起来的。它或许就是中国未来社会发展的必由趋势,因为泛奴性发展模式已越来越暴露出了它的历史弊端,使人们都几乎无视它的存在了。

因此,本人倡导综合中的分析。在书法文化学中,有众多可探寻发掘的对象。其中就其所蕴含的传统道德伦理精神的精华部分,就是值得探索的地方之一。当然,它不是十分明确的,而是非常含糊的,也正因如此,才有发掘的必要。

熊秉明先生称学者书法是中国文化核心的核心,自然是一语中的的,至少在伦理道德方面,书法文化中就已注入了儒家伦理道德精神的核心内容,也还融合了释、道等的哲学思想,都丰富了书法文化的内涵,并且是汲取了它们的思想精髓熔铸于艺术创造之中的,这才当是之所以称之为文化“核心的核心”的最终理由。但是,这种儒家伦理道德精神并不是直接表现于书法艺术本身之中,而是体现在一个人的行为活动过程中的,所以它是间接的,同时也是比较模糊的,没有十分明确地量化出来。它同其他素质修养(比如哲学、文学)早已杂揉在一起,共同奠定了

书法艺术表现的基础。若分析道德这一方面,可分三个层面:一是精英层面,这是在历史传统中最为显著的代表性层面,这个群体以文人士大夫为主体,在历史各个时期都有代表人物,并且是才德兼备的,比如王羲之、颜真卿、苏轼等最为代表。他们(虽然魏晋玄学兴盛,但从王羲之身上也能反映出某种儒家精神)以儒家道德规范自律,或以崇高的理想,为实现自身价值,都遭有不同的磨难,但都充分体现了个人崇高与真实的追求和情感,对所追求事物的认真与倾情、忠实等等不都是现今社会所或缺的么!虽然在他们身上也体现了儒学“外王”的崇高思想,这是儒家道德精神所展现的崇高的一面,常人一般很难达到,说明并不具备普遍性意义,但还是绝对有大量东西可挖掘为现代所用的。还有另一层面,这一层面可以以“隐士”群体为代表,当他们由于各种原因“不得志”的时候,往往揉儒、释、道等的思想精神,以“文艺”创造为寄托转移理想追求。这一层面虽然无有了人生奋斗的巨大活力,但潜在的道德自律却使人们达到了基本“内圣”的素养。这样它在这里便具有了普及性,有了特殊的潜力。这也给当代社会以极好的启示。大家都知道,中国传统社会没有如西方般的宗教为精神的殿堂,但“文艺”世界依然可开发出它的“现代性”的光彩,为道德建设之补益。

再者,就是第三个层面了。作为前两个层面的主导群体都已经随历史而远去,但基本精神内涵却大有现实意义。第三个层面是前两个层面衍生出来的适合当代社会现实的一个转化层面,这一层面的普及性意义是值得探究的。即在于广大人民的社会生活中,随着生活质量的不断提高,对精神生活的追求自然当伴随着物质生活的发展而不断丰富与提高。这种在古代社会属于上流社会的高雅艺术也会不断普及到民间的,综合来看这是传统文化艺术的优势所在,它的范围是最为广阔的,特点也是极易普及的。从年龄来分青、中、老,从社会阶层分上、中、下,都能深深影响人们的生活质量,尤其是在道德素质方面,传统“文艺”蕴含了太多的宝藏等着后人去认真对待。

传统艺术的综合性所包含的精神内容多是通过表现者的思维、行为活动展现出来的,正如哲学家冯友兰先生所言的:“新儒家的哲学家朱熹说,圣人并不说出道德是什么样子,仅只要求你实践它,就像他不说出糖怎样甜,只要你尝它。”这就是言传身教、潜移默化,是中国传统教育的一大特点。但传统艺术形式无疑是汲取了这样的营养,而并不是全由艺术形式本身所展现。自然道德精神也是书法文化中表现得更为突出的一个方面。在书法文化中就包含了道德的三个层次的人物:一、能教育时人,影响后世的人物。这类人物在历史中也是相当多的,比如前面提到过的王羲之、颜真卿、苏轼等的代表性人物。二、严于律己,有所贡献的一类人,这类人群相对第一层次的要多得多,这里不再列举。三、不做坏事,志虑清纯的一类人。他们受“文艺”的文化精神的熏陶,虽无大的作为,但不害群。这类人在社会上占有极大分量,尤其是在当代社会,有更大的发展空间,物质生活的愈加优越的同时精神文化的需求与提高是不可避免的。饱暖思淫欲,“文艺”教育的普及性当分担一部分责任。重点当在第三个层次上,不一定人人皆为圣贤,但普及性的文艺素质教育是不可少的。这三个层次的道德规范并未列出名目,有待后续,但道德规范的目的明确的。总之,这三个层次都能体现书法文化学的社会功用,其教育体系的构建与普及对当下社会精神文明建设是很有裨益的,不能不重视。

《天路历程》宗教及文学意义解读

■ 驻马店职业技术学院 崔永杰 河南 驻马店 463000

摘要:本文从《天路历程》所反映的宗教意义及文学意义两个方面来分析,探讨了书中文字所展现的两大特征,总结了该书对人类精神世界带来的文化价值意义及其揭示的社会意义。

关键词:天路历程 宗教意义 文学意义

文章编号 DOI: 10.3969/j.issn.1003-2738(x).2011.04.015

《天路历程》是十七世纪英国牧师、散文作家,约翰·班扬(1628-1688)的代表作。这是一部寓言式小说。它借助梦境讲述了一个坚韧的基督徒为寻求永生而踏上荆棘遍布的漫漫长途,充满危险,诱惑与灾难的尘世被他一步步抛弃,只为负罪的灵魂在高天之上得到迎接。《天路历程》自1678年问世后被译成多种文字,已成为世界名著之一。该书被奉为“人生追寻的指南”,“心路历程的向导”。

一、《天路历程》的宗教意义

《天路历程》是英文作品中最成功的宗教寓言。它的主旨是让人们遵循基督教义,并通过不断战胜自身弱点与身外的邪恶来获得拯救。

《天路历程》大致同《旧约》和《新约》的主要情节相对应。例如,从基督徒的朝圣之旅我们可以看到《圣经》中以色列人寻找救赎的艰辛历程。班扬所表现的正是当时很多牧师所宣扬的:人类迷失了自己,需要救赎,而只有通过对自己罪孽的忏悔和对耶稣的信仰才能得到拯救。这也正体现了基督教的拯救教义:基督徒的拯救之路其实就是一条精神进步之路。在这条路上,一个人的灵魂要经历忏悔罪孽,除恶扬善,抑制欲望,笃信上帝,热爱上帝及他人,最终达到一种极纯极乐的状态。

同时《天路历程》强调舍己受苦的“十字架神学”。十字架是基督徒永远的荣耀,十字架又是最耻辱最残酷的刑罚,这注定了基督徒的生活理所当然地是荣耀与羞辱,喜乐与苦痛的过程。书中的基督徒每往天国迈进一步需要付出极大的努力,他所承受的所有猛烈攻击均来自于“魔鬼”、“世界”和“旧我”。基督徒走天路的三大仇敌无时无刻都在伺机吞噬被拯救出黑暗入奇妙光明的罪人。那咆哮的狮子——魔鬼不容许它的产业逃出它的魔爪。它是披挂整齐的壮士,每当有罪人蒙拯救逃出毁灭城,它总是想尽方法攻击、嘲笑企图令基督徒重新走回头路。这种困扰一直持续到他到达天国才结束,这就是十字架道路的真实写照,不仅仅是一路阳光明媚,也有乌云笼罩的时候。虽然这部讽喻小说故事情节跳出了《圣经》题材的范围,但其中心思想则紧紧围绕《新约·马太福音》所宣扬的只有属灵之人才能获得永生、到达天国的宗教观。因此,书中充满了《圣经》的教导和箴言。

全书刻画了基督教徒的虔诚心理,反映了英国清教时代的宗教热情和信仰追求,批判了现实社会中的丑恶与黑暗,表述了拯救灵魂、超脱尘世的基督教主旨。班扬的《天路历程》是基督教虔敬主义和灵修文学的代表作,在英国文学史上有着重要的影响。

二、《天路历程》的文学意义

1、运用现实主义方法。《天路历程》运用现实主义方法描写英国乡村公路上的一些景象和许多人物,如“无神论者”、年轻的“愚昧无知”、“世故的聪明人先生”、“马屁先生”、“爱钱先生”和喋喋不休的“话匣子”等,他们既代表抽象的概念,又是有血有肉的活人。班扬把他们的动作和谈话写得非常生动、具体。在展开

人物性格方面,从日常小事入手,都是怎么想怎么写。在碰到令人失望的事或背信弃义的人,在束手无策或孤立无援时,认为勇气和谅解是至关重要的。因此可以把班扬看成英国现实主义小说的先驱。

2、大量使用了对话。《天路历程》中大量使用了对话。萧伯纳曾经称赞班扬的对话简洁扼要,生动直率。不仅如此,书中各个人的语言各具特色,对话成为区分各个人的标志。比如,“柔顺”很想跟随基督徒去天国,可一旦碰到困难就动摇了,转头回去。“顽固”不管说什么那么肯定,一定要别人接受他的观点,自认为不需要别人的帮助,也不需要任何指导。而“基督徒”简练直率的语言表明他是一个有决心的、百折不挠的人。同时,班扬不仅用对话来表现人物的外部行动,而且展现他们的内心活动。例如“基督徒”在死荫谷中内心的挣扎犹豫就是通过他内心的对话表现出来的。

3、擅长心理描写。这是一部擅长心理描写的作品,约翰·班扬以独特的手法把人内心世界的各种活动人物化,比如在奔向天路的路程上可能会碰到的“怀疑”、“盼望”、“灰心”、“仁爱”等。通过这些具体的心理活动,读者可以清楚地感受朝圣者的心路历程,看见他怎样不停地赶着行程,一直赶到那荣耀的门。

4、语言清新而简约。在《天路历程》之前有很多宗教故事描写基督徒朝向天堂的灵魂之旅,但班扬超过他们的地方在于,他简单、平易的文风使故事中抽象的东西具有了生命。班扬对圣经的熟稔,对乡村和外省生活的了解,使《天路历程》中不仅频繁地出现《圣经》的语言,还经常出现一些乡村的通俗口语。班扬所写的正是他所听到的语言,很多现在仍然在口语和非正规语中使用,也没有什么让现代人感到不熟悉。有些用法在英国已经不存在了,而在美国的一些地方却仍然继续使用。用词的朴素是班扬语言的最大魅力之一。

5、运用了文学寓言体。《天路历程》运用了文学寓言体。班扬使用比喻象征性的语言,通过一系列连续扩展的隐喻,来表达超出文字字面意思的深层含义。例如,作者在这部小说里借来自圣经的“Vanity”(虚空)这个词虚构出一个名为“Vanity Fair”的集市来表达“凡事都是虚空”的这一宗教思想。这里的寓意很清楚:既然一切都是虚空的,人们又何必去追名逐利呢?

《天路历程》被誉为英国文学中史诗般的旅行。《天路历程》在故事情节、细节描写和人物性格塑造等方面,对后来英国小说的发展也都产生了重大的影响。班扬被公认为英国通俗文学鼻祖,为文学大众化、通俗化和口语化以及英语语言发展做出巨大贡献。《天路历程》在英国文学史上占据了独特的位置。其影响历久弥新。

参考文献:

- [1]石冠辉.现实世界的道德理想——析班扬《天路历程》中的道德现实悖论及人类精神世界困境[J];安徽理工大学学报(社会科学版);2010年01期
- [2]吴文南.宗教与世俗之间——《天路历程》价值地位初探[J];长江师范学院学报;2009年02期
- [3]吴文南.从归化到异化——《天路历程》汉译本比较[J];甘肃联合大学学报(社会科学版);2006年05期
- [4]刘小新.典律递嬗:从古典主义到浪漫主义[J];华侨大学学报(人文社会科学版);2001年04期

中职学生理论修养培养的初探

■ 沁阳市海泉中学(职业中专) 任小四 河南 沁阳 454550

摘要:近年来由于中职教育不断扩大招生规模,基本素质越来越低,在学生掌握技能的同时,怎样使学生的理论素养也得到一定程度的培养是至关重要的,笔者从树立专业理想、改革课程设置、理论联系实际、培养学生创新思维、培养学生探求新知识五个方面论述了提高学生的理论素养,才能使使学生更能适应现代社会经济建设。

关键词:中职 学生 理论修养 培养

文章编号 DOI:10.3969/j.issn.1003-2738(x).2011.04.016

我国改革开放以来,职业教育经过不断的改革和发展,为适应经济、科技和社会发展的要求,职业教育不仅培养了一批实用性人才,而且取得了巨大的成就。但是随着科技的不断创新,知识经济的不断发展,对中职学生的教育正面临新的形势和任务,需要加快改革的步伐和力度,需进一步改革创新。对中职学生在培养技术型人才的同时,更要注重培养学生的理论素养,只有这样才能培养出新时代、新世纪、高科技的人才。

一、使中职学生热爱自己所学专业,牢固树立职业理想

职业理想是指人们对将来所要从事的职业的设想与追求。中职学生要有的放矢地激发自己的动机,把当前的学习和祖国的繁荣昌盛紧密的联系起来,使未来的职业理想成为自己的奋斗目标。

职业理想的顺利实现,要培养中职学生的兴趣,使刚入学的中职学生对自己的专业课感到有趣,努力培养中职学生积极的情绪体验,在专业理论的学习阶段,中职学生应把对专业课的学习发展为乐趣,逐渐形成一种理智感,就会自觉的刻苦钻研专业知识。高年级的中职学生要把乐趣和远大的职业理想相结合,使乐趣变为志趣,就会对自己的专业有着执着的追求,就有学好专业课的信心和决心。

二、改革课程设置要以中职学生为本,以中职学生为主体

现行的中职课程设置存在着各种各样的弊端,诸如结构不合理,表现为课程门类不全,新的需要的课程没有开设,专业课程之间缺乏联系性,缺乏选修,跨修的选择性和灵活性,不符合现代生产和生活具有的综合性、变通性、流动性的需要。课程内容陈旧,跟不上形势,各门专业课程所讲述的内容是陈旧落后的,课程设置基本沿袭了上世纪七八十年代的模式,都是以学科的模式来组织教学,仍然局限于传统知识,对于新知识反应迟钝,甚至排斥,如关于营销课程的内容,有的还滞留于计划经济时代的营销方式,象现代多方位,主体式市场营销知识与技术不去涉及,使学生感到陈旧,无用等。所以对课程设置要进行规范化管理,完善课程结构体系。在培养学生知识、能力全面素质的过程中重视使学生掌握科学有效的学习方法,学会学习,终身能够学习,不断进步和发展。这就要求在课程中更多的充实有关思维,知识的形成,认知方法等内容,让学生从中了解和掌握科学的方法,在课程呈现过程中,更多的增加学生自己探究,自己发现新知,自己发展新知识的内容,使学生学会学习。设置一个以素质教育为中心,兼顾社会发展,学科体系为学生身心教育的课程模式,以必修课、选修课和活动课三个模式为基础的课结构,以德育课,文化基础课,工具课,专业课和实验实训课为结构的课程体系。

三、教学中注重理论联系实际

知识与技能相联系,使知识不断深化,技能不断娴熟。只有把理论和实践相结合,才能把专业知识真正学到手,才能使自

己的理论素养在实践中逐步养成。中职学生要抓住一切时机到工厂、矿山、野外等各个领域去实习和见习,一方面能把知识应用于实践并形成些技能和技巧,另一方面,也能使理论不断加深,进一步巩固和发展自己的职业理想,只有通过不断的理论和实践不断的联系,使自己的理论素养不断提高,逐渐向高科技人才转型。

四、培养学生的创新思维,是强化理论修养的必由之路

传统教育的“师道尊严”,“严师出高徒”的思想影响,一些教师片面强调教师的主导作用。轻视学生的主体地位,教师在这种严格要求学生的掩盖下,教师多以“传道者”自居,产生教育地位的优越感,强调学生在教育中作为主体所具有的社会参与性,学习自觉性和思维能动性,所以在传统教学中,课堂气氛肃穆庄重,让学生被动地接受教师预先设置的程序,教师在讲台上“居高临下”,“神圣不可侵犯”,教师“尽情”地发挥灌输教育的主体性,而学生的参与性,能动性受到压抑,只能“正襟危坐”被动地接受教育的灌输,这就削弱了学生的主动参与性,思考自觉性,探索发现的能动性,而降低了学生的创新能力。因此,教育工作者要培养学生的创新精神,要明确教师的主导作用主要体现在课程教学设计上,积极实行启发式和讨论式教学,要精心设计学习情境,使学生积极主动,自觉的学习,使学生的禀赋和潜能得到充分的开发,从而更有效的激发学生的创新精神。

五、培养学生探求新知识,是强化学生理论素养的成功之路

在中职教学中,加强基础知识,基本技能很重要,一旦学生踏入社会,在具体的社会生产中,会遇到各种各样的用学校的知识所不能解决的问题。因此,在教学中采用多种教学模式,来引导学生开发思维,寻求新的知识,引导学生具有查找本专业及相关专业的资料,养成能自我学习,自我培养的习惯。这样学生的理论素养就会不断加深,为成为更专业化的人才打下坚实的基础。

综上所述,21世纪的人才应具有较高的全面素质和综合能力,具有适应岗位变化的能力和终身学习的能力,只有具有较强的理论素养,才具有较高的创新意识和创新精神、创新能力。只有这样才能立足于现代知识经济改革的大潮中。

参考文献:

- 1、《职业技术教育》2010年第1、3、5期
- 2、《职教论坛》2010年第4、7期
- 3、《职教论坛》2010年第3期

中职学生思想教育中的问题及对策初探

■ 河南省水利水电学校 刘培新

文章编号 DOI: 10.3969/j.issn.1003-2738(x).2011.04.017

《教育部关于加强和改进中职学校学生思想道德教育的意见》中指出：“实现中华民族的伟大复兴，需要培养数以亿计的高素质劳动者和数以千万计的高技能专门人才。加强和改进中职学生思想道德教育，提高中职学生思想道德素质，对于全面实施科教兴国战略和人才强国战略，提高劳动者素质，培养中国特色社会主义事业合格建设者和可靠接班人，具有重大而深远的战略意义。”

目前，我国在校学习的中职生已达到 2000 多万人，他们大多是 90 后。他们的人生观、价值观及心理状况都明显的带有时代色彩，在他们身上可以明显地感受到传统文化和市场经济条件下一些西方思想对他们的影响，他们的人生态度、价值取向和理想的选择不仅仅是个人的行为，而且今后对整个社会的精神状况和面貌将会产生一定的影响。

我们应当看到，在社会情况发生了复杂而深刻变化的今天，中职生中出现了许多新问题和新情况，诸如：他们中的部分学生日常行为习惯不好、心理素质较差、意志力不强等。其表现：

1、行为习惯和自控能力较差。相当一部分学生纪律观念淡薄，旷课、逃学、早恋、偷盗、打架斗殴、乱扔垃圾、破坏公物的现象时有发生，少数学生在日常生活中自私自利，对家庭、集体和社会缺乏责任感，一切以自我为中心，我行我素，明知不可违而为之。但由于他们自控能力较差，时常有违规行为，切屡教不改。

2、学习基础和学习能力差。目前的中职生当中，有的初中没有上完，他们在初中阶段没有打下或养成良好的学习基础和学习习惯，学习主动性、积极性差，不爱学习，不会学习。进入中职阶段后，文化基础课如数学、英语和物理等课程普遍差，他们对全新的专业基础课和专业技能课，学起来感觉很费力。

3、心理素质和心理承受能力差。许多中职生认为只有升入普高，才是优秀生，进入中职，就是“末等公民”。为此，总认为自己学习基础差，学习能力差，前途渺茫，自暴自弃，意志消沉，情感冷淡，遇到挫折就更难承受了。

4、意志力薄弱。现在许多中职生由于家长的娇生惯养，特别是大多数的农村学生，父母外出打工，在爷爷奶奶的无原则的溺爱、宠爱，加上家庭条件和社会环境的影响，缺乏独立自主的生活能力，缺乏克服困难的决心和毅力，缺乏吃苦耐劳，勇于创新的精神，遇到困难，不思进取，只有退缩或放弃。有的中职生就业后缺乏吃苦耐劳的精神，总嫌工作吃力，工作时间长而放弃就业机会，游荡于社会。

导致当今中职生思想道德现状的原因是多方面的：

1、家庭教育的影响 家庭教育是学生最早的教育场所，父母是最早的教师，因此家庭教育对人的影响是长远的，甚至是终身的。调查表明，具有不良行为习惯的学生，往往是由于家长，特别是祖父母和外祖父母对学生溺爱、袒护或父母采取粗暴压制的教育方式，以及家长不自觉的行为习惯和生活方式，家长的工作或家庭中的不幸而忽视对孩子的教育等的影响，不仅给学生提供了直接模仿的不良榜样，而且使学生产生不健康的心理。

2、社会的影响 由于中职生经常出入娱乐性网吧，沉溺于网络虚拟世界，整天沉溺于网上游戏，网上交友等活动，使之经常逃学、旷课，违纪违法行为经常发生。另外，社会上的一些不健康思想如享乐主义，拜金主义，实利主义，也不同程度地影响了一些中职生，出现了狭隘、偏见、嫉妒、暴躁、孤独、抑郁、固执、攻击等不良个性心理特征，甚至一部分中职生毫不犹豫或毫不内

疚地说谎、欺诈或偷盗，经常发生违纪违法行为。

3、教育观念和教育方法不当 中职教育是就业教育，不是升学教育。只注重管理学生，忽视对学生的思想教育，未能将管理与教育有机结合起来，因为管理和教育只是一个问题的两个方面，是一种手段，最终目的是提高中职生的综合素质，向社会输送合格的技术人才。只有将管理和教育有机结合起来，注重教育的作用，才能发挥更好的效果。加上教育方法上的单一，如惩罚、工作粗心或放任自流，或对待学生不公正，处理问题偏袒等，使部分中职生产生消极敌对情绪。

当今中职生思想道德教育的对策

1、营造良好的校园环境 要充分发挥了学校和家庭两方面的积极性，主要措施有：一是班主任老师要和家在多联系，交换信息和意见。二是开好班主任例会，及时总结、交流管理学生的工作经验，三是学校和家长签订双方育人协议书，共同担负起教育学生的重任。最后，把校园文化建设作为学校德育工作不可缺少的重要内容来抓，使学生在良好的校园文化氛围中健康成长。同时让学生通过参加各种有益的活动得到实践锻炼，从而养成良好的道德行为习惯，达到知行统一、言行一致的目的。通过以上措施，有效地将学校、家庭两方面有机结合起来，形成教育的合力，并取得了一定的成效。

2、加强政治课教师和班主任工作力度 在对学生的思想道德教育活动中，政治课教师和班主任老师的教育管理工作起着关键性的作用，特别是要靠他们的说教和身教，“身教重于言教”。因此，我们要做好德育工作，必须加强政治课教师和班主任队伍的建设。面对新形势下中等职业教育的新特点，新要求，我们既要加强对他们的培训和学习。

3、开展适应学生特点的各种活动，培养中职生良好的道德品质 中等职业学校多是 15-20 岁的学生，他们正处于青春发育时期，渴望得到社会的认同，有较强的自我意识。因此，我们根据他们年龄特征可以开展一系列活动。

(1)、对新生进行军训。军训是中职生入学时必修的一门课程，通过军训可以培养学生吃苦耐劳的良好习惯；增强了学生遵纪守法的观念；锻炼了学生坚忍不拔的意志；增进了同学间的团结友爱和集体主义精神。

(2)、利用专题讲座进行日常行为规范教育及法制教育。比如：观看《社交礼仪》、《弟子规》等，或者组织在押服刑人员现身说法，把法制教育和思想道德教育紧密结合起来。提高了学生的道德礼仪认识水平，增强了学生的法制观念和自我约束的能力。

(3)、大力开展群众性文化、体育、艺术等第二课堂活动。如：举办运动会，举行征文、演讲、绘画等比赛，丰富同学们的课余文化生活，使学生在活动中培养他们各种能力和团结协作及集体主义精神。

(4)、鼓励学生创办各式各样的社团，举行丰富多彩的社团活动，使学生在各种社团活动中找到自己心灵，受到鼓舞和激励。各种适合学生年龄特征的健康有益的活动的开展，使德育工作更具针对性和实效性。

中职生的组织思想道德教育工作是一个长期的过程，具有渐进性，反复性，复杂性和曲折性。只要我们充分认识中职生德育教育工作的特点，以饱满的信心、耐心、爱心和恒心，常抓不懈，讲求实效就一定真正闯出一条中职德育工作的新路子，开创新时期新阶段中职生思想道德教育工作的新局面。

浅谈国画教学中线描的重要性

■ 河南艺术职业学院 张 熙

摘要:中国画用线造型的历史悠久,通过历代画家的长期实践和不断地创造,积累了极为丰富的线描技法经验。用线造型是中国画的主要手段,线条是国画构成的基本要素和重要的表现形式,线以其明快、简练、概括力强、富有装饰性在众多绘画表现形式中独树一帜,因此;在国画教学中,让学生更多的明白对线的研究运用,应当是一个重要的课题。

关键词:用线造型 用笔 灵动性 中西差异

文章编号 DOI: 10.3969/j.issn.1003-2738(x).2011.04.018

用线造型是人类最早、最简洁的绘画表现形式,中国画用线条来表现物象称白描,或称为线描。学生对线描的练习是中国画教学的第一课,并对线的研究应贯穿学习始终。

一、国画以线造型

在国画教学中,教师在课堂上首先要阐述线描是中国绘画的主要造型手段,是构成国画风格的一个要素。

早期的白描画,其表现技法以均匀流畅的线条为主,到了唐朝吴道子才能把白描线条发展到有粗细轻重的变化,能生动的表现衣褶的动感与厚度感,北宋画家李公麟可称是白描画法的代表性人物,把线条的特性,发挥到最完美的境界。线的艺术表现力很强,线条不仅用来表现物体的轮廓,也能用不同的笔法来表现物象的体积、形态、质感、量感和运动感等,使用线的变化与造型的形式美紧密相连,并富有韵味,具有独特的表现形式和造型规律。线描能表现出千变万化的各种物象的生命,线可以说是一种符号,一种媒介,画者用线描写物象和表达思想,通过表现不同的物象,会产生不同的审美感受。

由于学生初学,对线的认识不足,线条常常软弱、油滑、稚嫩,这些线条所表现的物象内涵就大为贫乏。其实中国画线条的表现力是很丰富的,明嘉庆年间,邹得中总结前人丰富的创作经验,在其著作《绘画发蒙》中,单是中国古代画人物衣服的褶纹,就总结出了十八种描法,称为“十八描”,它包括:铁丝描、橄榄描、行云流水描、枣核描、战笔水纹描、减笔描、柳叶描、竹叶描、混拙、撇头钉描、枯柴描、蚯蚓描、高古游丝描、琴统描、马蝗描、钉头鼠尾描、曹衣描、拆芦描等等。这么多的国画线描方法,也可分为两类,其一,行笔使用中锋,要求力度始终如一,笔划粗细一致,效果圆浑,诸如:铁线描、琴弦描、高古游丝描等;其二,行笔过程中,笔锋不但有上下起伏及左右摇动的变化,而且行笔变化的节奏也不同,从而形成较多变化的线条,诸如:行云流水描、兰叶描、颤笔描等。教学中要让学生明白,无论哪种描法,都是为了更好地塑造形象,切不可为了描法而描,在表现物象时,要有笔法,而且笔法要有节奏、有行止,真是五花八门、丰富多彩。

二、线的灵动性

线有长短、曲直、刚柔、虚实、方圆、疾缓等变化,曲直的对比是指线条运行过程中方向变化的灵动性。方线、直线呈刚,长线、曲线显柔,因而在画面上直线与曲线的合理配合会使画面呈刚柔兼得的艺术效果。在用笔转折的表现上,转则圆,折则方,只方不圆则妄生圭角,只圆不方又会造成线条的无力,疾缓变化是指用笔过程中的速度快慢,速度快线条易率意,慢则线条易显厚重,而用笔快慢又因画家秉性及修养的不同而有差异,用笔的疾与缓的合理搭配与协调会增强整体画面的节奏与和谐感。

线条的走势、变化、节奏、穿插、质感、体积、力量感、内涵、动感等等,都能通过用笔的变化体现出来,古代中国画家们在实践的基础上还总结出了用笔的“五忌”、“六要”。用笔五忌是指忌

刻、板、枯、弱、结;用笔六要是指一要自然有力,二要变化有联系,三要苍老而滋润,四要松灵而凝炼,五要刚柔相济,六要巧拙互用等。这些都是前辈的经验之谈,可作为我们品评中国画的借鉴,如何正确用线为结构服务,这就需要学生在学习过程中不断积累经验,需要长期的努力与锤炼,而最终悟得。

三、用笔 —— 笔法是线描的精髓

用笔的技法称之为笔法,笔法是线描的精髓,是线描技法中最根本的基本功,是线描教学的重点。

用笔,确切地说就是用锋,是完成线描在勾勒时,笔锋起止行走的规律。勾线用笔关键体现一个“写”字,而不是单纯的描,通过对线条的起、行、收的练习,掌握线条运行的基本规律,在此基础上再进行各种线条变化的练习,熟悉不同笔毫的硬度特性和用笔的不同角度变化规律,准确把握指、腕、肘的运行方向和力度,灵活运用各种线的顿挫、转折、提按,在线描条练习中,线条变化丰富,要求多样。

运笔的技巧包括:起笔、行笔、收笔;提按;中锋、侧锋;藏锋、露锋;圆笔、方笔;轻重、快慢等。每根线都有起笔、行笔、收笔三个过程,正确掌握和运用这三个动作是线条成败的关键。起笔一般有轻重,有“藏锋起笔”和“露锋起笔”两种方法,起笔后,中锋行笔。行笔时要根据线的不同,注意行笔中有提按,线条在运行过程中要流畅,要求线型要统一。在行笔过程中要注意线条的节奏和韵律,有节奏和韵律的线条才有生命力。收笔有“顿势收笔”、“回势收笔”和“出锋收笔”。就是古人说的“无垂不缩,无往不收”,在进行国画线条练习时要注意“藏锋”,“留”就是在行笔的过程中将笔锋留得住,不要下意识拖带即可。在绘画过程中,用笔贵用锋,人们往往习惯于从左往右或从上往下地运笔,这种习惯的运笔叫“顺笔”,反之称为“逆锋”,在练习勾线时,要“顺锋”“逆锋”交替进行,用笔的关键是用锋。笔锋有露锋、藏锋、逆锋、中锋、侧锋、折锋,此外,还有其它一些非主流笔法,如拖锋、挫锋、衄锋、战锋、滑锋等。

四、中西用线的差异

中西方绘画对线的观念及用线方式在本质上是存有异同的,让学生明白这一点也是相当重要的。

西画中线条主要起着界形的作用,它附属于形体,受制于物象,是一种非主要的造型因素。即便在抽象表现主义一类绘画风格中,线的使用随意性相当大,远没有中国画用线的那种丰富的表情性和惬意性,以及严格的形式规定。他们对于线的玩味不像中国画那般讲究,也没那么多负荷,他们更多地关注整个画的形式意味和线与诸多绘画因素的组合方式,通过这些来显现自己的内心和个性。中国绘画语言尚简、重意。中国人将自己置于造化之中,与天地融为一体,国画重意尚简的语言特征使线描在自身的笔墨形式系统中,形成了一系列的形式规定。和西画一样,中国画用线同样具有界形的功能,而不同的是,在中国画具体的造型过程中,线条通过穿插、重叠、藏露来表现层次;通过线的快慢迟速,转折顿挫来表现运动的节奏和韵律,甚至通过线条组织的疏密关系表现黑白色阶的感觉。

总之,强调“用线”是中国画独特的表现形式,线是塑造事物、传情达意的重要手段。在现代教学中,要求学生一方面对线的表现力要有充分认识,另一方面更要强调加大画量的积累,只有加强这两方面的练习,在练习中不断的理解,才能把握“形”的塑造而又不失对“神”的自然流露,体现用线的功力,创造出具有中国文化底蕴的美。

论语文教师的责任与使命

■ 太康县第三高级中学 王彩银 河南 太康 475400

文章编号 DOI: 10.3969/j.issn.1003-2738(x).2011.04.019

作为语文教育工作者,我已无法安坐,缘于我接的两个高一班级,课堂上出现的一些不正常问题,加之平时所见所闻语文教学之种种奇怪现象。我不得不静下心来认真地思考语文及语文教学,还有语文教育者的责任。

我是一个从事高中语文教育工作多年的人,多年在高三任教,在题海里摸爬滚打,自认为工作上还算是兢兢业业,一丝不苟,业务水平上精益求精,成绩也算让领导、家长、学生满意。接了高一后,满以为凭自己的学识、敬业精神叫他们啧啧称赞,决不在话下,谁知在课堂上竟然有睡觉的,注意力不集中的,看课外书的,交头接耳的,学习即不积极也不主动,更别谈密切配合了。看着学生冷眼旁观、兴味索然的冷漠样,自己是多么的孤独、可怜哪。正如鲁迅先生所言“凡有一人的主张,得了赞和,是促其前进的,得了反对,是促其奋斗的,独有叫喊于生人中,而生人并无反应,既非赞同,也无反对,如置身毫无边际的荒原,无可措手的了,这是怎样的悲哀呀,我于是以我所感到者为寂寞。”一向受学生欢迎的课备受新生冷落,着实令我大伤脑筋,怎么会集体无意识,全部患上失语症呢?自己也是全身心投入的呀,精心备课,耐心辅导,热情问答的。

课间,我和学生闲聊,了解到他们语文基础薄弱,知识面狭窄。问起学生对我教学的意见,学生说我人满好的,知识也算丰富,就是课讲的不够灵活,干巴乏味,时常说到高考,搞得人挺紧张的,另外,讲的很多初中就应该会的知识他们接受不了,因为初中的老师从不或很少扩充知识面,也像我一样只扣住考试讲东西,一点都不吸引人,令人生厌。说我在赏诗品读、讲学法和涉及课外知识的时候他们特别愿意听。

我深深的反省自己,猛感到教高三教出毛病来了,天天浸在苦味十足的题海里,平平淡淡,浑然不觉自己成了教育的另类,离语文越来越远了,自己多年的辛苦换来的居然是这样的结果。想到这些我不觉出了一身的冷汗。

再看看周围,无不在忙着准备应考——章节考、单项考、周周练、月考、对抗赛、高考,班与班的,年级间的,校与校的对抗一个接着一个,县级的、市级的也时不时的来凑热闹。老师们绝大部分时间沉浸在筛选试题,批阅试卷,排列位次,对比差距中。有几位语文老师在孜孜以求地搞素质教育意义上的语文教学?再说,几乎三天一大考,两天一小考,语文老师单是看作文就已经力不从心、灰头土脸了,哪里还有更多心思和更多时间钻研教材,深研教法,研究学法,从语文教学的实际出发,以其规律指导学生在听、说、读、写上获得知识、提高能力?这样的情况几乎成了校校如此,地地如此。看似热热闹闹轰轰烈烈的背后其实是老师和学生的疲于应付才枯竭。

我们不妨再来听听来自于学生和他人的反映,自从前几年那场关于语文的大辩论,把语文教育说成是“误人子弟”、“祸国殃民”,使普天下的语文教育工作者脸面丢尽臭不可闻之后,《中国青年报》及其他报刊上挾伐语文及语文教育的文章就始终没有间断过。指责者有正在接受中学教育的中学生,有大一新生也有学生家长,有专家教授。其中南开大学一年级新生批判中学作文教学是“八股式的议论文写作方法,让学生生硬地把一些哲理嵌入文章,生拉硬扯地挖掘某一事物并不存在的意义。”一搞文字编辑工作的学生家长指责中学语文阅读教学是公式化的生硬套入,把生动有趣的好文章人为拆解,搞的七零八落。完全背离

了真正意义上的阅读。另一名是知识分子的家长无奈的说,语文考试,必须回答的和标准答案一字不差,仅仅意思答对了,也一分没有。使孩子逐渐纳入了固定的思维模式,丢掉了学习的主动性,求知的创造性。更有大名鼎鼎的国际数学大师丘成童的质疑,一个想到哈佛读博士后的国内名牌高校研究生写的论文质次价底到等同于一般本科生的水平,令人唏嘘不已。这样的文章一篇接一篇的到来,无疑是在煽语文教育的耳光,煽语文教师的耳光,这是对语文教育的绝妙讽刺,每每读到心里都是沉甸甸的,一种羞辱感一下子就涌来了。

作为语文教师,如果我们把课都教成了技术课、套路课,把孩子都教的言不由衷,文理不通以致厌恶语文痛恨语文,岂不是我们语文教育和语文教育者的悲哀,不能不说有我们教师的责任,固然,应试教育的紧箍咒仍念的我们痛苦不堪,来自社会、学校、家长、学生方方面面的期望和压力,使我们不得不关注升学率,关注分数。体制的弊端作为一般教师我们是无能为力的,学校和领导对我们的命令我们也无法违抗,实行教育改革的确举步唯艰。但不等于我们就只能安于现状,无奈接受命运之手的安排,在“少、慢、差、费”中坐以待毙,满足于完成备课、讲课、辅导学生这个任务,让学生在无趣无味枯燥难挨的语文课上倍受煎熬,固化他们的思维,扼杀他们的灵气,泯灭他们的个性,以至于没有思想,缺乏灵活,无有创造。我们一定要想想我们的责任,我们要得不是坐等,不是抱怨,不是观望,不是在耗干我们生命的同时也消耗学生年轻的生命,必须思考在忙忙碌碌中究竟我们最该干点什么,什么才是主要的。

语文是一个充满趣味、丰富多彩的百花园,既具有文化底蕴,又具有人文价值。她千姿百态的自然美、变幻莫测的社会美、奥妙无穷的科学美、情真意切的情感美、隽永深邃的语言美,无不给人以诱惑、启迪、急智、熏陶。语文是人一生不可或缺的工具,难道我们真的不能让学生在获得知识的同时快乐地提高能力?品鉴语文那古今中外的文学经典,玩味精妙绝伦的名篇佳作,说一口流利的普通话,写一篇生动感人的文章,写一手漂亮的钢笔字?培养学生美好高尚的情感,启迪学生创造探究的心智?让学生会思考、能判断、善联想、精推理,从而学会做人,学会学习,学会创造,学会探究,学会合作?张扬他们的个性,放飞他们的思想,解放他们的灵魂?让学生获得学习的快感,知识的美感?厚积他们的文化,给他们以人文的终极关怀?

新一轮的课程改革已经轰轰烈烈的展开,新语文课程标准已经出台,我们决不能妥协于应试教育,应该义不容辞的担负起自己的责任,大力推行素质教育,高举回归语文的大旗,大刀阔斧的进行教育改革,丢弃传统教学中那些陈腐的观念,学习先进的“大语文”教育理念和科学实用的教学方法,以学生为本,真正体现学生的主体地位,将学生引向自然,引向社会,引向生活,让学生“标新立异”、“异想天开”去。让语文课散发出特有的人文光彩,展示出语文多姿多彩的艺术魅力,上出真正意义上受学生欢迎的语文课,无愧于这个时代,无愧于每一个学生。我想还有三点需要注意:一是心态要平和,理性对待世人的责难,冷静分析是非对错,这样才有利于锐进。二是不能急于事功,功利心太强,则容易入歧途,且欲速不达,甚或走向反面。三是不能满足于当一个教学熟练工,要提升自己为教学能手、教学骨干、学科带头人、教学专家。

小议摄影对油画的影响

■ 南通大学艺术学院 琳君 江苏 南通 226007

文章编号 DOI: 10.3969/j.issn.1003-2738(x).2011.04.020

油画又称架上绘画,在欧洲是指能在架上制作的绘画,是和壁画相对而言的。一般说来,油画是指供陈列或展览用的绘画艺术作品。

一、1839年前的油画

13世纪作为祭坛画的木板油画是油画的开始,直到15世纪的尼德兰,油画才初具雏形,之后才形成了后来的威尼斯画派。欧洲早期的绘画一般都是壁画,到16世纪后才改为画布或木板固定在架上画画。这一时期在绘画领域,达·芬奇、米开朗基罗、拉斐尔的艺术成就标志着意大利文艺复兴鼎盛时期的到来,他们的名作——《蒙娜丽莎》、《创世纪》、《雅典学园》等成为人们世代瞻仰的不朽之作。意大利文艺复兴后期绘画领域出现了一个低潮时期,同时又受到了巴洛克艺术的冲击;一些艺术家为了捍卫文艺复兴时期的艺术成果,反对艺术的世俗化倾向,意大利卡拉齐家族成立了卡拉齐学院,后来欧洲各国相继也创办了类似的学院,形成了学院派。学院派把文艺复兴时期大师的作品作为永恒的规范和形式,反对巴洛克的艺术形式,但它脱离了当时的社会环境、社会生活,结果走上了程式化的道路。17世纪在法国形成了古典主义,到19世纪又出现了模仿古代的新古典主义和浪漫主义以及批判现实主义,前后近二百年左右时间,总的来看新古典主义代表的是新兴的资产阶级对未来的憧憬和向往,它即反对巴洛克的浮夸,也不认同洛可可的艳俗,它表达的是古罗马的精神和自我牺牲的英雄主义;而浪漫主义和现实主义是产生于新兴的资产阶级夺取政权并巩固政权时期,前者显示人的才华、力量而后者则是对现实的批判和揭露。但总的来说这一时期的绘画作品大多以写实绘画为主,再现是油画最主要的主要任务和功能,它是作为一种用来记录现实生活的唯一视觉表现手段,通过这种手段能把我们看到的以及想象到的事物通过画面呈现给人们。

二、1839年后的油画

随着科学技术的飞速发展使人们不断产生新的需求,形式多样的艺术思潮此起彼伏,并形成各种绘画流派登上绘画艺术的历史舞台。艺术家在吸收利用摄影的同时,主动避开摄影之所长,朝绘画自身的艺术语言象色彩、表现、抽象等方面发展。这就导致了后来的不同艺术派别的产生,像印象派、后印象派、抽象派、野兽派、立体主义、超现实主义等各种艺术流派。以下我们详细的介绍下摄影对绘画的影响:

摄影术自1839年发明以来,至今已有一百多年的历史。由于摄影能够真实反映我们看到的事物,这就使许多画家自觉地把摄影运用到自己的绘画实践之中,尽管有许多画家激烈抨击摄影的机械性,但也正是这样才孕育了一种与以前绘画所不同的新的观察方式和构图方式。众多的画家利用摄影图片作为他们作画时的参考或者是素材,像安格尔《泉》中的裸体少女,库尔贝《奥尔南的葬礼》中多个人物形象都是根据照片来描绘的。摄影的发明不仅为画家提供了大量的绘画素材,也为绘画创作注入新的与传统绘画截然不同的形式和元素,比如对画面构图大胆的剪裁,新的广角透视的效果,多次曝光后影像重叠效果等等。在19世纪70年代德加便开始在他的绘画作品中运用了不同前人的透视手段,同时还可以看到他绘画构图类似摄影的随意性。这一点我们在其同时期的印象派画家中也能够看到,至此传统绘画中的构图就被消解了。另外随着摄影在技术上的发展

能够抓拍迅速运动的物体,为人们展示了一个全新的世界。迈布里奇利用摄影揭示了以往画家描绘的动物运动的错误,这类摄影对画家表现动态的物体有很大的帮助,同时对于画家的绘画也产生了巨大的影响,像巴拉画的《拴着皮带的狗》的一连串的运动片断车轮般地组合起来,形成未来主义所谓力的组合。而杜尚的《下楼梯的裸女》则明显是深受摄影的影响而创作出来的作品。

一战后对于绘画和摄影的关系,在西方特别是在欧洲,艺术家们进行了更深入的探讨和研究。大量的艺术家对摄影介入绘画创作产生了很大的兴趣,这对于一些反传统的画家来说正好利用摄影技术对绘画的影响来打破传统以达到求新、求异的目的。大多数人认为现代绘画之所以要改变传统绘画的表现手段,是因为受到摄影的冲击,因为摄影能够真实的再现客观事物,所以画家也就没有劳神费力的去再现现实生活的必要了。毕加索曾经说过这样的话:“艺术家有什么必要去处理那些照相镜头能够处理得如此清晰的东西呢?如果画家们还是那样做不是很荒唐吗?”他的这一思想在其许多作品中都有体现,比如在画面中直接利用摄影图片拼贴,或者是把摄影的某些表现手段用于画面。实际上直到现在摄影和绘画之间还是很纠结的关系,通过艺术史我们可以看到不少艺术家对于摄影的态度是排斥的,但有些艺术家却又在利用摄影的一些元素来指导自己进行创作,而另外有一些艺术家则是直接利用照片进行创作,这也是对摄影技术利用的一种极致,也可以说是一种极端形式。于是摄影的发明发展也就间接开启了现代主义的大门。

三、对油画前景的思考

绘画的生命在于创新,而它的创新又离不开时代的发展,特别是离不开科学的发展。可以说科学技术的发展不断促使艺术的不断创新。摄影就是伴随着近代科技的发展而产生的,而且对绘画艺术产生了巨大的影响。我们人类的进步是在时间的不断向前推进中体现出来的,而艺术有它自己的独特之处,它总是用自己不同的方式来体现,这一点我们可以从世界各国的不同的艺术中得到启示。古代艺术家创造的那些“图式”和“符号”我们至今奉为经典,我们可以通过这些“图式”和“符号”把纷乱繁杂的自然界都巧妙的概括起来。艺术的进步创新只是相对的一个概念,它往往是对已往艺术理念的一种重新吸收与注释。油画艺术的前景也和它的艺术一样不受时间和时代的左右,而是有其自身的发展规律,所以一个艺术家在当代能取得一定成绩并取得相当的荣誉,也只能说明他跟上了时代并不能说明他跟上了艺术本身。摄影的发展对绘画的影响,这只是表面的一些形式,影响的并不是绘画艺术的本质。随着时代的发展,在科技与欲求编织的现实生活中,艺术也需要多样化的表现手法,而作为一个艺术家必须在不断地抛开程式化的技术规范 and 固有的思维观念的过程中,利用一切可能手段去发现和寻找创新的艺术形式,这样才能更好地实现自己的主观审美意象表达;使自己和世界之间达到一个平衡,这样才能从深层意义上建构健康而有意义的视觉审美形象,这也才是油画未来真正的发展之路。

作者简介:琳君,南通大学艺术学院09级研究生。

浅论戏曲形体动作教学

■ 中州大学音乐舞蹈学院 吴如 河南 郑州 450000

摘要:戏曲艺术是一门专业技术、技巧要求很高的综合性艺术。它通过唱、念、做、打等表演来表现人物的思想感情。虽然举手投足、踢腿翻滚等形体动作是表现人物的手段而不是目的。但作为戏曲表演如果失去这些东西,就谈不上是戏曲的舞台人物塑造。形体的表现与舞台上人物的体现是息息相关的,所以形体动作在戏曲教学中是重要的一部分。

关键词:戏曲艺术 形体动作 教学手法

文章编号 DOI:10.3969/j.issn.1003-2738(x).2011.04.021

我国戏曲艺术,有“唱、做、念、打”四种表演功夫。在戏曲教学上,这四种功都是各有完整的训练方法。就训练而言,“做”亦称之为“身段”,“打”则分为“毯子功”和“把子功”;但不论何种“做”“打”之功,都必须首先使学生解放周身的各部关节,使之有腰腿软度、力度。本文要讨论的则仅仅是“做功”中“动作”的教学问题。

一

“做功”是戏曲艺术形式的细胞。如果说戏曲是以歌舞演故事那么这种做功动作就是戏曲里的一种语汇。所以做功是戏曲在舞台表达人物思想感情、刻画人物性格的重要艺术手段,在戏曲演出的形式上和内容上都具有现实的审美意义,也就是说每一种动作既有“形”也有“神”。而做功动作的教学目的就在于使学生做出来的动作“形美神真,形神兼备”。要实现这一教学目的,教师必须首先明白:形与神是浑然一体的,互相依存的。当然,教师在具体的教学过程中,某一教学步骤或某一教学环节可以对“形”和“神”这两方面的某一方面有所侧重;形和神有时也各有一定的独立审美价值;但在教学原则上必须是讲形不忘神,讲神不忘形。

二

然而老师用怎样的教学方法才能使学生做出来的动作形美神真呢?

(一)如何使动作形美?教师向学生讲解戏曲动作的“形美”,只能把戏曲作为一种古典艺术,按照人们传统上对它的审美认同来解释。那么,要使戏曲表演动作形美,就要做到如下几点:

1. 动作要有严格的规范性。中国戏曲是讲究规范美的艺术,形体教学就是抓动作的形美,这种形是美化了的形、夸张了的形、规范了的形。但关键在于“规范了的形”这五个字的形体教学就是要通过教师的详言细解、反复示范、正误对照等方法,使学生真正知道怎样才算“规范”。所谓“规范”,就是一个动作的结构中各部位的高低、斜正、伸缩、曲直、长短……都要循规适度,要求非常严格。所以动作一开始教学之时,老师就要把各部位的标准向学生交代得清清楚楚,甚至将要要领概括为几句话,让学生背记出来,然后还要考问学生各部位的“度”如何。

2. 动作要充分注意节奏性。每一个做功动作都有一个表做的过程。表做时间长的动作,过程也就长。

在动作过程中,每个部位、细节表做的缓急、轻重、持续时间长短,教师都要通过讲解、示范、正误对照等方式方法,使学生准确掌握。这就是使学生对动作节奏的明确。节奏对于动作的“形美”作用很大;如果节奏衬以音乐,美感就更强。因为在现实生活中,人的呼吸、脉搏、动作等生理活动都具有一定的生物节奏。人的心理感情活动会引起生理节奏的变化。戏曲动作的表做过程的快慢、轻重、缓急、持续时间长短,都会引起欣赏者的生理感受

和心理情感的活动,从而决定着欣赏者的美感。所以在动作中,教师要充分注意节奏性。

3. 动作要带上一定的情感色彩。教师一开始教一个动作之时,就要向学生讲清楚这个动作的用途,即这个动作将来用在什么样的戏剧情节之中;从而使学生知道这个动作的情感色彩是怎样的。例如:教学“乌龙”这个动作,就要告诉学生,这个动作可用于“打虎”“擒敌”“制伏器顽”压倒“歹徒”等情节,使学生自然领悟到这个动作的情感色彩就是“威武”。教师要认识到:没有情感就不会有“美”,无情不成诗,无情不成画,无情也不成戏,无情动作就不可能“形美”。

综上所述,我们便可知道:动作的规范、动作的节奏、动作的情感,就构成动作的“形美”。下面讨论动作的“神真”。

(二)如何使动作神真?要使做功动作“神真”,教师首先要明确两点:(1)“神”乃指人的精神面貌。“神”于人与对象互相交往的动作之中,是内在精神的动态流露。如果没有精神交流的对象,没有内在精神的动态流露,也就无法传“神”。(2)教学生掌握戏曲动作的基本知识,最终是为了使学生会演戏;也只有戏中才能看出动作学习的成效。明白了这两点,那么要使学生做功动作“传神”,在教学上就要做到如下几点:

1. 认真设计好动作的组合。在每个学期、学年的教学计划中,打算给学生教哪几组形体动作,这几组动作学好后是按照行当表演需要把单一动作有机地一环扣一环地连贯起来构成较完整的组合技巧,例“跳大架”“锣边花”“起霸”“马趟”等传统表演程式或组合成什么样的戏剧情节,或者组合成教学剧目中哪一段戏,都要考虑清楚。只有把形体动作组合成戏剧情节,学生的心理才能产生潜台词和内心视象,才能悟出情感的深刻、细致,从而达到“神真”。

2. 运用“半导式”教学方法。教学生学“神”比起教学生学“形”抽象得多,难度大得多。要使学生懂得动作的规范性、节奏性、情感色彩,这完全可以使用讲解、示范、正误对照等教学方法;但人物精神面貌、内心世界的复杂、深幽,不就象动作的外部形貌那么直观可感。因此教法上就要一方面讲解、示范、正误对照;另一方面则要象导演启发演员去揣摩人物的性格在特定的情境中的独特表现那样,开启学生的逻辑思维和形象思维,使学生领悟此人在此时此地此事之中,“神”应该是怎样的。把二种教学方法交叉在一起,就叫做“半导式”教学法。

笔者曾留意一些团体的演出,看到不少的演员虚假表演非常明显,他们表演冷漠无机,不用思想感情,心中空空,眼睛无魂,表演刻板,这样的演员必将走向一种自我封闭的“近视”状态。“半导式”的教学实践,虽然是教学方法的一种新尝试,但它是直观性与启发性的结合,是表演与思维的交融。它可以完全从模仿—理解—掌握—创造运用的教学过程。从而使学生今后走出社会,进入剧团能担负起扮演各种各样剧中人物的任务。

3. 善于启发联想和想象,引发内感。要准确把握“神”,必须开掘剧中人物内心情感。在这个“开掘”的过程,就要善于开启学生的联想,其中包括接近联想、相似联想、对比联想、关系联想等,唤起学生的生活经验,这样就会“神真”。

中国戏曲艺术的长期的发展中形成独特的程式化动作,它是性格化的造型,又是艺术对生活的再现。如果没有动作的组合,即没有规定情境的制约,就难于准确体现人物行为举止和角色性格特征。然而怎样运用生活情境和内心感受而达到动作的“传神”?就要靠教师善于点燃学生联想与想象的火苗了。

高职院校素质教育中存在的问题与对策研究

■ 许昌职业技术学院 杨沛东 河南 许昌 461000

摘要:自中共中央、国务院颁布《关于深化教育改革全面推进素质教育的决定》以来,高职院校素质教育得到了加强。随着世界经济一体化和知识经济的发展,目前,高职院校的素质教育还存在一些问题,需要再进一步的改进和加强。

关键词:高职院校 素质教育 问题 对策 研究

文章编号 DOI: 10.3969/j.issn.1003-2738(x).2011.04.022

所谓素质教育,就是人的综合素质的全面教育。学术界通常将人的综合素质分为非智力素质、智力素质以及身体素质三大方面。非智力素质包括思想素质、道德素质、心理素质和政治素质等。智力素质包括文化素质、科学素质、技术素质等。素质教育即德、智、体、美全面发展的综合素质。

高等职业教育在迅速发展的过程中充满了生存危机和挑战,为了在激烈的市场竞争中获得更好的发展,高等职业教育必须研究加强素质教育的方案。

一、高职院校在素质教育中存在的问题

当前,我国的素质教育中,高职院校的素质教育是一个薄弱的环节,还存在着诸多问题。主要表现在:

(一)素质教育观念淡薄。在相当长的一段时间里,高职院校在我国各级教育中不是主要层次,对高职教育、教学的研究较少,素质教育观念比较淡薄。特别是长期的计划经济的影响,高职院校的主要精力放到多出人才和早出人才上,还没有从传统的教育观念中解脱出来,主要表现为:重视理论教学,轻视实践教学;重视专业教育,轻视全面教育;注重规范化教育,轻视创新教育;注重教材的统一,轻视实际需要。

(二)素质教育落实不到位。由于在观念上和认识上的问题,高职院校在教学管理过程中,没有把素质教育做到核心位置。有些学校的管理者存在功利主义思想。在他们看来,素质教育是长期才能见效的软任务,眼前最重要的是传授知识的技能。

(三)教学形式单一。目前,我国高职院校的教学组织管理采用的大多是传统的以教师为本位的,以班级为单位的、封闭式、全日制教学组织形式。教师主要是知识的提供者,学生几乎是被动的接受者,在学习内容、学习方式、学习地点、考核办法的选择上,学生基本处于完全服从的位置。教学组织形式单一、古板,难以调动学生学习的积极性。

(四)专业设置狭窄。面对现实的就业压力和市场的短期需求,专业设置的口径过窄,人才培养的功利导向过重,学生适应职业变化的能力不强。过分强调针对性、实用性的对口专业反而会成为制约学生就业的“瓶颈”。

二、加强高职院校素质教育的对策

充分认识素质教育的时代特点,调动学生学习的积极性、创造性,使学生学得有个性、有特点。是高职院校在教育实践中推进素质教育的前提和基础,而要推进新时期高职院校的素质教育,应该从以下方面进行:

(一)针对高职生的特点制定素质教育规划。人才培养特色是人才培养模式改革的根本所在,也是教学改革的重点和难点。目前高职院校专业课程的教学占据了学生的大部分时间,一般在60%以上,而且倍受学生重视,在教会学生掌握必要的专业知识和专业技能的同时,还要在专业教学中渗透相应的素质教育,如通过课程的学习给学生思维方法上的训练;帮助学生理解每一门学科与社会、与人类发展之间密切的关系。针对当代学生

的独立性、团队精神和抗挫折能力差的特点,培养非智力因素,促进其非智力因素的发展。

(二)教学方法多样化。打破传统的以教师为中心的课堂灌输方式,采用以学生为主体、教师为引导的讨论、讲授为一体的课堂教学方式。如教师根据学习某一课程的最基本要求提出讨论题,提示学生;这些问题是本课程的主线,所有问题的答案都可以在书本上或课堂上找到,但必须经过自己的思考、综合和理解。每名学生上课都会认真听讲、积极思考和参与讨论。问题没有标准答案,靠学生们自己去阅读、理解、归纳和总结。这对于培养学生的综合能力、批评能力、鉴别能力和创造能力,无疑是很有帮助的。

(三)考试方法多样化。期末考试可以采用三种方式。一是笔试,内容以教科书、辅助和阅读材料及课堂教学内容为主。二是笔试加口试,由教师出题,学生抽答,当面笔答或口答。三是口试。如果学生自认为已熟悉教材内容并认真听讲,可以不参加上述两种考试,而选择教师随机提出问题的方式,口头作答。这三种方式,由学生自己选择。作为期末考试,其成绩占本课程总成绩的20%。这种方式可以让学生学有所长,考有所长,不以一考定终身,并能够积极参与课堂活动。

(四)加强校园文化建设,营造良好的人文氛围。校园文化环境是一个大熔炉,校风、教风、学风所起的作用难以估量。加强校园文化建设,是实现高校人文素质教育引导和文化启迪的主要形式。加强校园文化建设,一是通过开办系列人文社会、科学讲座;二是开展健康向上、格调高雅、内容丰富的校园文化生活,如各种艺术节、演讲比赛、文艺演出等;三是建立一些人文社团,如书法、文学、音乐等方面的协会,借此来陶冶情操、塑造自我,帮助和指导大学生提高自身的人文素质。

总之,高职教育竞争的关键在于人才培养的质量,在于人才培养的品牌特色。同样是实用型技术人才,素质的高低是赢得竞争与立于不败之地的强有力的“砝码”。素质教育旨在深化教育教学改革,创建新型的适应需求的人才培养模式,以教学为中心,使学生德、智、体、美全面发展。全面推进素质教育,对培养适应二十一世纪现代化建设需要的社会主义新人,具有极为重要的意义。

参考文献:

1. 阳智明,陈延斌.当前高职学生价值观的特征分析与教育建议[J].中国青年研究,2006(9).
2. 杨良奇.论高职学生人生价值观内化机制的构建[J].中国高教研究,2006(2).
3. 郭承斌.对高职学生价值观问题的哲学反思[J].黑龙江社会科学,2006(2).
4. 翟玉肖.高职高专院校人文素质教育的误区、意义及对策[J].经营管理者,2008(13).

马克思主义中国化的基本规律

■ 河南大学哲学与公共管理学院 赵海燕 河南 开封 475004

摘要:在中国共产党的历史上,毛泽东第一个正式明确提出“马克思主义中国化”和“中国经验马克思主义化”的命题;几十年来,我们党在推进、实现和发展马克思主义中国化方面取得了重大成就。对深入研究马克思主义中国化的历史进程,揭示马克思主义中国化的基本规律,具有重大的理论价值和实践意义。

关键词:马克思主义中国化 基本经验 基本规律

文章编号 DOI:10.3969/j.issn.1003-2738(x).2011.04.023

一、对“马克思主义中国化”命题的理解

曾德祥、汤子琼等人在2005年底出版的专著《马克思主义中国化发展进程研究》中,提出“马克思主义中国化”可以作这样的理解:根据马克思列宁主义的基本原理、基本观点、基本立场、基本方法,把马克思列宁主义与中国的实际情况相结合,并根据中国革命、建设和改革的实践,用中国气派、中国风格、中国形式的语言及语言体系提出属于马克思列宁主义的基本原理、基本观点、基本立场、基本方法的新理论原理、新观点、新原则、新方法,构建属于马克思列宁主义的科学体系,就是马克思主义中国化。马克思主义中国化与中国化马克思主义的产生,是历史的必然,是一个长期的历史发展过程。

当前中共党史界和理论界认为,中国共产党的历史展现了马克思主义中国化这样一种总的历史进程:

三段历史;两次飞跃;三大理论成果。三段历史是:新民主主义革命时期;新中国成立到党的十一届三中全会时期;党的十一届三中全会以后的时期。两次飞跃是:新民主主义革命时期,实现了马克思列宁主义同中国实践相结合的第一次历史性飞跃;社会主义改革开放和现代化建设时期,实现了马克思主义同中国实践相结合的第二次历史性飞跃。至于新中国成立到党的十一届三中全会时期,理论界一般认为是第一次历史性飞跃的发展和第二次历史性飞跃的准备。三大理论成果是:毛泽东思想;邓小平理论;“三个代表”重要思想。

从马克思主义中国化的历史进程中,我们总结出马克思主义中国化的基本规律。

二、毛泽东与马克思主义中国化

毛泽东探索马克思主义中国化的历程,蕴涵着马克思主义中国化一般规律,对我们在新的历史条件下推进马克思主义中国化事业有深刻启示。

第一,推进马克思主义中国化是中国共产党人永恒的事业。推进马克思主义中国化是坚持和发展马克思主义的本质要求。一方面,不同的生产力水平和生产关系,社会基本矛盾和主要矛盾的内容和表现形式会有明显差异。另一方面,中国幅员辽阔,即使在同一时期,经济和社会发展也会存在着明显的结构性差异。只有与时俱进、不断进行调查研究的全面准确把握国情,才能够推动马克思主义中国化事业不断前进。

第二,推进马克思主义中国化需要自觉追求真理的科学精神。回顾历史,毛泽东对马克思主义中国化的探索,第二、三阶段环境最为恶劣,然而成果极为丰硕。其客观原因,一是革命形势所迫,二是革命实践发展推动,从主体条件讲,是毛泽东具有将马克思主义与中国革命实践相结合的自觉追求。

第三,推进马克思主义中国化要勇于打破教条的理论创新精神。毛泽东多次说,马克思主义的“本本”是要学习的,但是一定要纠正脱离实际情况的本本主义。在毛泽东思想中,很多理论和思想具有原创性,比如,走农村包围城市的道路,建立无产阶级领导的工、农、小资产阶级和资产阶级的联合政权,等等,也正是这些创造性的思想引导中国革命和建设取得巨大胜利。

三、马克思主义中国化的基本经验和规律

中国共产党成立九十年历史告诉人们,展现马克思主义中国化历史进程同时,也揭示了马克思主义中国化的基本经验和基本规律。

归纳来讲,马克思主义中国化的基本经验和规律,展现为以下几方面:

(一)马克思主义传入中国并被中国先进分子接受是马克思主义中国化的前提。任何事物的产生、发展、变化是有条件的,任何事物的产生,都是一个由量变到质变的过程。马克思主义能够中国化,其前提条件是马克思主义传入中国。这是马克思主义中国化的一个基本规律。

从马克思主义传入中国到马克思主义中国化的逐步产生,这个历史过程分为几个阶段。第一阶段,是作为西方多种新思想的一种传入中国,没有作为指导思想的意图。第二阶段,认识、宣传及扩大宣传马克思主义阶段。第三阶段,确认马克思列宁主义的普遍真理性,把宣传、学习马克思主义扩大到更多群众中的阶段。第四阶段,中国无产阶级政党即中国共产党成立。中国共产党把马克思列宁主义作为中国革命的指导思想,也就是独立自主正确指导实践的阶段。

(二)马克思主义在中国的实践是马克思主义中国化的客观基础。马克思主义认为,实践的观点是辩证唯物主义认识论的基本观点。实践高于认识,理论基础是实践,又为实践服务。中国共产党领导的革命、建设、改革的历史证明,马克思主义中国化是马克思主义在中国的实践过程。这也是马克思主义中国化的一个基本规律。

(三)实事求是马克思主义中国化的关键条件。实事求是马克思主义中国化实现过程中起了关键性的促进作用,实事求是马克思主义的精髓。但是,必须注意两点,一是要求在坚持马克思主义基本原理、立场和方法的前提下解放思想;二是要求在理论与实践结合中勇于创新。

总之,马克思主义中国化既需要不断深化对马克思主义基本原理的认识、理解,也需要关注和吸纳世界文明的优秀思想成果。只有这样,才能不断结合发展变化着的中国实际对马克思主义作出创造性发展,才能不断自觉推动马克思主义中国化。

作者简介:赵海燕(1981--),女,河南灵宝人,河南大学哲学与公共管理学院马克思主义中国化专业2009级硕士研究生,研究方向:马克思主义与中国现代化。

参考文献:

- [1]《毛泽东选集》第1卷,人民出版社,1991
- [2]《毛泽东选集》第2卷,人民出版社,1991
- [3]《毛泽东选集》第3卷,人民出版社,1991

论保险公司在交强险责任限额内的赔偿问题

■ 郑州大学 2009 级在职法律硕士 王照颖 河南 郑州 450052

摘要:随着我国机动车第三者强制保险制度的设立与实行,人们在因交通事故产生人身和财产损害赔偿纠纷时,受害人一般会将肇事人与保险公司作为共同被告提起诉讼,要求保险公司在交强险责任限额内先行承担赔偿责任,但在审判实践中,对于险公司在交强险责任限额内承担赔偿责任大家没有异议,但对于如何确定保险公司的赔偿限额,大家有不同的理解。

关键词:交强险 保险公司 措施和对策 赔偿

文章编号 DOI: 10.3969/j.issn.1003-2738(x).2011.04.024

随着我国机动车第三者强制保险制度的设立与实行,人们在因交通事故产生人身和财产损害赔偿纠纷时,受害人一般会将肇事人与保险公司作为共同被告提起诉讼,要求保险公司在交强险责任限额内先行承担赔偿责任,但在审判实践中,对于险公司在交强险责任限额内承担赔偿责任大家没有异议,但对于如何确定保险公司的赔偿限额,大家有不同的理解。笔者曾作为某保险公司的法律顾问参加过多起交通事故损害赔偿案件,对此深有感触。现将交强险责任限额的有关法律以及本人对交强险责任限额的理解予以阐述。

一、相关法律和交强险条款中对交强险责任限额的规定

1、《中华人民共和国道路交通安全法》(以下简称《道交法》)第 17 条规定:国家实行机动车第三者责任强制保险制度,具体办法由国务院规定。第 76 条规定:机动车发生交通事故造成人身伤亡、财产损失的,由保险公司在机动车第三者责任强制保险责任限额内予以赔偿。这两条规定都提到保险公司的赔偿责任是限额责任,限额是多少,有什么分项限制没有提及,但是最后规定了一个兜底规定,就是“具体办法由国务院规定”。

2、国务院依据《道交法》的授权,为了保障机动车道路交通事故受害人依法得到赔偿,促进道路交通安全,根据《道交法》、《中华人民共和国保险法》制定了《机动车交通事故责任强制保险条例》(以下简称《交强险条例》),其中《交强险条例》第 21 条规定:“被保险机动车发生道路交通事故造成本车人员、被保险人以外的受害人人身伤亡、财产损失的,由保险公司依法在机动车交通事故责任强制保险责任限额范围内予以赔偿。”第 23 条第一款规定:“机动车交通事故责任强制保险在全国范围内实行统一的责任限额。责任限额分为死亡伤残赔偿限额、医疗费用赔偿限额、财产损失赔偿限额以及被保险人在道路交通事故中无责任的赔偿限额。”

3、《交强险条例》第 23 条第二款规定:“机动车交通事故责任强制保险责任限额由保监会会同国务院公安部门、国务院卫生主管部门、国务院农业主管部门规定。”2006 年 6 月 19 日中国保监会据此作出了《关于中国保险行业协会制定机动车交通事故责任强制保险行业协会条款费率的批复》(保监产险[2006]638 号),确定了《交强险条款》的效力,2008 年 1 月 11 日保监会会同有关部门确定了机动车交通事故责任强制保险(以下简称“交强险”)责任限额调整方案。从 2008 年 2 月 1 日零时起实行被保险机动车在道路交通事故中有责任的赔偿限额为:死亡伤残赔偿限额 110000 元人民币;医疗费用赔偿限额 10000 元人民币;财产损失赔偿限额 2000 元人民币。被保险机动车在道路交通事故中无责任的赔偿限额为:死亡伤残赔偿限额 11000 元人民币;医疗费用赔偿限额 1000 元人民币;财产损失赔偿限额 100 元人民币。

过上述法律以及行政法规确定了交通事故交强险赔偿制度以及交强险赔偿范围。

二、对交强险责任限额如何适用的争议与分歧

虽然法律和交强险条款中对交强险责任限额有相关规定和

约定,但在交通事故实务中,对于保险公司如何在交强险责任限额内赔偿受害人仍有争议。

有人认为是为了保护受害人,根据《道交法》第 76 条的规定,应按交强险总的赔偿限额计算,就是把交强险合同中的三项赔偿数额相加(2008 年 2 月 1 日前的赔偿限额是 6 万元,之后的是 12.2 万元),经审查只要是受害人合法的损失,不论具体是什么费用,只要它没有超过总限额的规定,均应予以赔付。

而有人认为,《交强险条例》以及交强险条款规定的很明确,根据《合同法》的相关规定,应按分项计算,就是按保险单上记载的死亡伤残赔偿限额 11 万、医疗费用赔偿限额 1 万、财产损失赔偿限额 2000 元计算。在交强险保险条款中对“死亡伤残赔偿限额”解释为负责赔偿丧葬费、死亡补偿费、受害人亲属办理丧葬事宜支出的交通费、残疾赔偿金、残疾辅助器具费、护理费、康复费、交通费、被抚养人生活费、住宿费、误工费、精神损害抚慰金等项目;医疗费用限额下负责赔偿医药费、诊疗费、住院费、住院伙食补助费、合理的后续治疗费、整容费、营养费等项目。计算办法就是根据以上分项的规定把受害人的合法损失分别归类计算,在医疗费用项下只能赔 1 万,超出部分交强险不予赔付。

三、笔者对交强险责任限额的理解与分析

笔者认为在交通事故赔偿纠纷中,保险公司应当在交强险条款所确定的分项项目范围内承担赔偿责任。

1、从法律适用上分析,《交强险条例》在涉交强险的交通事故损害赔偿纠纷案件中应当作为法院审理案件的依据。所谓责任限额,是指保险公司承担每次事故赔偿责任的最高限额。《道交法》第 76 条规定“机动车发生交通事故造成人身伤亡、财产损失的,由保险公司在机动车第三者责任强制保险责任限额范围内予以赔偿”,并未明确责任限额的具体金额以及是否区分各分项责任限额。因此,直接适用《道交法》第 76 条审理交强险案件本身不具有可操作性。

《交强险条例》是根据《道交法》第 17 条授权立法由国务院制定的,是专门规范机动车第三者责任强制保险制度的具体法律文件,该条例第 23 条对交强险责任限额作出了规定。根据《中华人民共和国立法法》第九条、第五十条规定,《交强险条例》作为行政法规和全国人大常委会的授权立法(《道路交通安全法》授权国务院制定具体办法),具有普遍的法律效力。从法律位阶角度而言,在涉交强险的交通事故损害赔偿纠纷案件中应当作为法院审理案件的依据。

笔者认为:根据特别法优于一般法规定,既然《交强险条例》具有法律效力,且对交强险制度规定得具体而明确,其应当成为涉交强险案件审理的首选依据。只有在《交强险条例》无具体法律规定的情况下,方可适用《道交法》第 76 条所规定的交强险赔偿原则做出合理判决。另一方面,《交强险条例》作为国务院的行政法规,在法律位阶上属于法院审理案件的依据。

2、交强险条款的法律效力应予认定。交强险条款作为交强险合同的格式条款,属于交强险合同内容的一部分,有人认为分项计算的规定属于保监会的一个内部规定,不符合道交法的规

以职工需求为切入点开展思想政治工作

■ 中铁一局新运公司 武宁

摘要:新时代思想政治工作要动员人、鼓舞人、团结人、凝聚人,就必须顺应潮流,从职工的角度出发,以职工需求为第一要务,以职工情绪为第一信号,以职工意愿为决定取舍的第一因素,以职工满意不满意、喜欢不喜欢、接受不接受为工作的度量仪,以保证思想政治工作有阵地、有作为、有发展。

关键词:新时代 思想政治工作 切入点

文章编号 DOI: 10.3969/j.issn.1003-2738(x).2011.04.025

新时代思想政治工作要动员人、鼓舞人、团结人、凝聚人,就必须顺应潮流,从职工的角度出发,以职工需求为第一要务,以职工情绪为第一信号,以职工意愿为决定取舍的第一因素,以职工满意不满意、喜欢不喜欢、接受不接受为工作的度量仪,以保证思想政治工作有阵地、有作为、有发展。当然,这决非一朝一夕的过程,它需要一系列的条件和相关服务。我觉得,以下几个方面是不错的突破口:

思想政治工作者要“转变观念”。要学习、运用市场经济理论引导职工,学习、运用心理学理论了解职工心理活动规律,学习、运用教育学理论掌握思想教育工作的规律,学习、运用伦理学和关系学理论丰富思想政治工作的内容,增强思想政治工作的效果。要以文化心,用身边的人、身边的事、身边的文化进行教育与自我教育,使职工在看得见、摸得着的文化教育建设中,将先进理念和行为潜移默化地渗透到思想和行动中。要精神保健,把握职工思想问题的症结,有意识地运用情感的桥梁作用,减少口号式的说教。要喻理融情,除正式、制度化的交流途径之外,还要鼓励各种自发、非正式的沟通渠道。要排忧解难,把解决思想问题同解决职工的实际问题结合起来,离开解决实际问题去讲思想政治工作,必定是苍白无力的。

思想政治工作载体要“紧贴职工”。现阶段是一个高度信息化的时代,职工获取信息的途径非常多,获取信息的速度、新颖度、宽广度也是非以往可比的。其中,网络对人们尤其是年轻人有着十分强烈的吸引力,它不但影响到人们的社会生活方式,而且冲击着人们的思想观念。为此,应充分重视这一新领域,拓展思想政治工作的空间,开发企业论坛、建立青年QQ群、提倡开通博客、开发网上技术比武系统等。由于网络具有匿名性,职工不用担心因为表达了真实想法而有所顾忌,同时网络的匿名性

也使思想政治工作者不暴露自己的真实身份,这使得思想政治工作者能够获得真实的思想信息,有效地化解被教育者的抵触情绪,从而收到意想不到的效果。而且,网络获得信息速度快,能够及时了解职工的思想反映,增强思想政治工作的及时性和时效性。

思想政治工作方法要“讲求实效”。新时期企业职工的思想观念发生了明显变化,归纳起来有“四求”,即求安、求富、求知、求乐。根据职工思想的变化,思想政治工作者要放下“我是来教育你”的架子,以平等的姿态换位思考。针对职工的求安心理,强化职工是企业主人翁的观念,改变把思想政治工作当作管人手段、行政手段的做法,尊重职工,坚持以理服人,以情感人。针对职工的求富思想,帮助职工解决实际困难,多讲按劳分配,多讲职工得实惠,提倡多劳多得。针对职工的求知心理,树立知识就是最大的效益、培训就是最大的福利的观念,为职工搭建学习、深造的平台,提高职工的知识水平。针对职工的求乐思想,开展职工乐意参加的各种促生产经营活动、文化娱乐活动,以陶冶情操。思想政治工作者必须认清人的基本特性,遵循心理发展的有关规律,改变“无私奉献就是伟大”,“求安、求富、求知、求乐就是自私自利”的思想。《论语》有言:和而不同。只要不挑战共同的价值观,就要让人表达不同的观点和意见,并善于自制、勇于忍让,容其所不及、谅其所不能、恕其所不知、礼其所不欲,做到彼之理是,我之理非,我让之;彼之理非,我之理是,我容之。

总之,在新形势下开展思想政治工作,绝不可只从政治角度、依靠行政指令、传达组织要求来考虑问题,应更加注重人的心理需求和精神需要,了解人、尊重人,继而激发人的主体性、培养人的能动性,并使之发挥出来从而实现人的价值,促进人的发展。

定,对其效力不予认定。笔者认为这种认识是不太准确。交强险条例第6条规定:“机动车交通事故责任强制保险实行统一的保险条款”;第13条规定:“签订机动车交通事故责任强制保险合同时,投保人不得在保险条款和保险费率之外,向保险公司提出附加其他条件的要求。签订机动车交通事故责任强制保险合同时,保险公司不得强制投保人订立商业保险合同以及提出附加其他条件的要求”。第38条中规定,保险公司未按照统一的保险条款和基础保险费率从事交强险业务的,处5万元以上30万元以下罚款,情节严重的停止或吊销许可证。由此可见,交强险条款属于法定险的法定条款,是保监会审批后发布全国的,任何人都不得变更,它突破了传统的保险契约自由约定原则,不同于保险法所规范的商业保险。如果认为交强险条款是损害了受害人作为第三人的利益,是投保人与保险公司通过对第三者伤亡时的约定,使保险公司应承担的法定赔偿义务进行了“缩水”,是对交强险条款的制定主体的法定性和法律效力缺乏正确认识。另外,交强险条款中的免责条款属于法定免责事项,对于法定免责条款保险公司无需履行明确说明的义务。

3、不区分分项责任限额的后果分析。如果在司法和行政执法中,不区分分项责任限额,是擅自加大了保险公司的法定赔偿责任,在整体上将导致交强险业务的亏损,无法实现交强险业务的长久良性运作,使得不盈利不亏损的交强险运行原则落空。如果保监会为维持该项保险业务的整体不盈不亏,势必需要进一步提高保险费率,这对于广大没有发生事故的投保人将是一种极大地不公平。以目前的赔偿责任限额,只能是保障受害人依法得到区分保障重点适度赔偿,不可能完全满足受害人利益的全面保障,尚需要投保人在交强险之外,对机动车另投商业险予以补充,或者事故侵权人自身具备经济赔偿能力。

交强险制度是国家法定保险制度,赔偿责任限额的制定和执行是该项制度的重要环节,需要靠全体机动车保有人、道路交通参与人、保险人以及全民的共同维护,尤其需要人民法院提供司法保障。全面理解法律法规的内涵,依法维护保险合同的效力,客观公正的处理保险合同纠纷案件,才能使交强险制度的平稳发展,从而实现对受害人合法权益的保护。

在中学化学实验中培养学生的创新精神

■ 宜阳县宜阳一高 王铁群 河南 宜阳 471600

文章编号 DOI: 10.3969/j.issn.1003-2738(x).2011.04.026

新教材、新课改、新高考中,如何培养学生的创新精神,发展学生的创造力,是化学教育者教育中的新课题。中学化学教学大纲也明确规定:逐步培养和发展学生的观察能力、思维能力、实验能力和自学能力等,重视科学态度和科学方法的教育,并注重培养学生的创新精神。

一、培养学生的创新精神所包含的主要内容

1. 培养学生对自然科学观的创新精神。科学自然观包含了人对于自然地认识观点,以及对科学的认识思想、认识态度、认识方法等,这些观点一旦形成,在很大程度上对学生努力学习科学知识起着远景的作用。学生的年龄在不断增长,随着受教育的不断深入和知识的不断积累,对自然界的认识也由原来的零散、片面、非科学向着系统、科学、全面的认知过程发展。在这个过程中教师起着非常重要的作用,帮助他们树立科学自然观。

2. 培养学生对科学知识的创新精神。科学知识是在不断地更新和发展的,尤其是在当今社会。没有燃素学说,化学就只能走进死胡同;没有原子论就没有现代化学;没有尿素的合成,化学就走不出无机界。因此教师在教学过程中,应培养学生对待科学知识采取批判性继承的意识和态度。不盲从,不守旧,不迷信,不仅要善于发现旧知识中蕴藏的新东西,而且还能根据自己的认识指出旧知识的局限性。真正做到科学性的继承,并有推动它向前发展的积极态度。

3. 培养学生对科学方法的创新精神。科学方法是人们在科学研究中所遵循的途径和所运用的各种方式及手段的总称。掌握科学方法无论从学习知识的角度,还是从发展能力培养创新意识角度都是非常重要的,在一定程度上标志着一个学生能力水平的高低。科学在发展,科学方法也在不断的更新。为此教师教学中不能只把只是作为一堆现成的成果来教,应将科学与方法都作为教学内容,帮助学生改变原有的知识与方法,理解并掌握更加科学的知识与方法。

二、实验教学在培养学生创新精神中的作用

化学是一门以实验为基础的自然学科,实验教学能使学生正确认识事物及其变化规律提供实验事实,又能培养学生观察现象、分析问题、解决问题的能力。更以其生动性、趣味性、美观性引人入胜,在培养学生创新精神方面发挥独特的作用。

1. 实验的探索性。中学化学实验多注重实验功能的验证性,即按照教材所给条件及步骤来验证某些物质的性质或验证某个化学原理、某种物质的制法。在验证前人成果的同时提高自己的实验能力,这对于学生来说是很必要的,但科学实验的重要功能是它的探索性,科学的发展需要经过不断探索才能实现,任何旧知识中都蕴含新知识,实验的探索性就是要挖掘验证性试验中的新内容,或通过设计实验把学生带入科学探索的情境中,让他们亲身感受探索知识的艰巨,品尝成功的快感,激励学习的兴趣,长期的坚持会使学生的创新精神得以提高。

2. 实验的创造性。新教材一改原来教材实验教学中的弊端,设计的实验尽可能接近生活,尽可能用生活中的用品去做,但是实验的严谨性体现得少了,有关实验的步骤,实验现象的描述、实验数据的处理,还需要教师在教学实践中去要求,新教材的改革更是体现了实验的创造性,教师更应该注意这方面对学生能力的培养,通过教材中的实验尤其是让学生自行设计实验,可以使学生的整体思维能力、知识运用能力、实验操作能力、创新能

力得到了全面提高。

三、如何在实验中培养学生的创新能力

1. 注重实验的探索性,培养学生对科学知识的创新。为了让学生理解科学知识是在不断更新和向前发展的,在学习新知识时,教师可以从与之相关的旧知识入手,设计截然相反的实验,使学生在惊讶中对比思考,发现旧知识的局限性和片面性,从而在探索中一步步更新自己的知识。

【案例1】氢氧化亚铁的制备和性质,当讲清楚了 $\text{Fe}(\text{OH})_2$ 的色态、溶解性,然后用新制的硫酸亚铁和氢氧化钠,演示 $\text{Fe}(\text{OH})_2$ 的制备,结果学生当然看不到白色絮状沉淀,而是看到灰绿色沉淀。针对这一反常现象,教师积极设计问题,启发诱导,从不同的角度探索问题所在,是哪个环节的问题,是滴管没有深入液面下?还是氢氧化钠溶液有问题,当学生悟出是由于氧气在做怪时,换一瓶煮沸过的氢氧化钠溶液再次做实验,结果发现先生成白色沉淀,但很快就变成灰绿色,最后变成红褐色。如何能减慢 $\text{Fe}(\text{OH})_2$ 被氧化的速率呢?学生探求新知识的激情已被点燃,提出了许多改进的办法,最后选用在新制的硫酸亚铁液面上加几滴苯,将滴管深入液面下加入氢氧化钠溶液,最终看到了白色沉淀并却保持较长时间。

【案例2】学习电解原理时,通过对电解 CuCl_2 实验的观察、分析与推理,在同学掌握了电解质溶液的电解原理和有关离子的放电顺序之后,笔者要求同学推测 CuCl_2 溶液电解过程中 pH 的变化情况。经过一段时间的讨论和交流,同学当中很快出现了两种观点:一种观点认为,随着电解的进行,溶液中 Cu^{2+} 浓度逐渐减少, Cu^{2+} 的水解平衡不断向逆反应方向移动,导致溶液的 pH 增大。另一种观点则认为,随着电解的进行,生成的 Cl_2 越来越多,氯气与水反应生成盐酸与次氯酸,导致溶液的 pH 下降。两种观点针锋相对,据理力争。认知平衡再次被打破,在课堂教学接近尾声之际,又一次掀起思维的高潮。

2. 注重实验的创造性,培养学生对科学方法的创新。教材中的实验虽然都是经过反复验证过的,但是在具体的实践中还是会存在许多不足,为体现科学方法是需要创新而且能够创新的,教师应鼓励学生大胆创新,积极改进。使之更加生活化,更加合理化。

【案例3】学习氯气的化学性质时,按照教材中的装置,在教室中演示实验,由于装置多,连接不方便,很容易造成氯气的泄漏,非常危险。我事先用矿泉水瓶子收集了几瓶氯气,学习氯气的物理性质时,让学生相互传递,就能清楚的看到氯气的黄绿色。学习氯气的化学性质时,我往两瓶中分别加入干燥的红纸和湿润的红纸,很明显看到褪色现象;往其中一瓶中加入氢氧化钠溶液后立即把瓶盖拧紧,随即晃动瓶子一阵响声,瓶子变得瘪起来,赢得了学生的喝彩声。用红纸和矿泉水瓶做实验,使得教材中的实验更加生活化。

【案例4】学习苯与溴的取代反应时,要求学生根据反应条件设计实验方案。①怎样通过实验确认发生的反应是取代反应而不是加成反应?②怎样使生成的 HBr 气体溶于水?③怎样减少苯和液溴的挥发?④怎样除去 HBr 气体中混杂的 Br_2 蒸气?⑤怎样除去溴苯中混杂的 Br_2 单质?学生围绕反应物的性质、 Br_2 分子的极性以及与水反应等方面,大胆发表自己的见解。由于问题具有一定的开放性,学生思考的角度不同,就会形成不同的思路,找到不同的解决方法。

论坚定理想信念与承担责任

■ 中牟县汽车站 孟景云 河南 中牟 451450

摘要:作为共产党员,特别是党的领导干部,最优秀也是最重要的品德是廉洁奉公,私欲的过度膨胀会导致腐败,腐败意味着与党组织的背离。总之,作为这个事业继承者和传递人的我们,必须不断的用马克思主义理论武装自己,坚持基本原则和理论指导、坚持改革开放和求实创新,坚持用辩证唯物主义和历史唯物主义观察、认识世界,才能有所发现、有所创新和有所作为。让鲜红的党旗高高飘扬是现代中国共产党人的责任。

关键词:共产党员 坚定理想信念 承担责任

文章编号 DOI: 10.3969/j.issn.1003-2738(x).2011.04.027

没有坚定的理想不可能很好的承担责任;没能承担好责任是理想不坚定的表现。

一、共产党人的选择和平、幸福,是每一个人向往的目标。

这似乎应该成为大家的理想,但是,在有阶级的社会里,等级、地位、钱财及为维护少数人统治而设有的国家、军队、警察等,是不可能让每个人都能享受和平与幸福的。只有到达共产主义那个大同世界里,自由、平等、关爱、理解、互助等美好词句才能变为事实,因为国家和国家的概念没有了,阶级不存在了,物质极大丰富,人们按需分配,人类社会彻底消灭了剥削和压迫——这样的理想社会不是凭空捏造的,马克思通过分析资本和资本主义向人们揭示了人类社会最终会走向共产主义的真理,这成为信仰马克思主义的共产党人的理想信念。

然而,这样一个理想的社会是不可能坐等而来的!有证案例说明:一个政党过去先进不等于现在先进,现在先进不等于永远先进!能够担负起为最终实现共产主义,先创建一个社会主义国家并将其建设好重任的,只有中国共产党!党诞生至今,历经沧桑,新中国成立时确定执政地位,这是历史的选择、人民的选择!在新中国成立以前,我们党和党所领导的军队、解放区,无论军事、经济上都处于劣势,硬是打败了数倍于我方力量的日本帝国主义、国民党反动派,靠的是什么?是人心向背,是道义加战术!当一个政党真正代表了历史取向和民心所向时,它就是强大和不可战胜的。

二、执政课题中国共产党在夺取政权之后,地位变了、人员增了、新的课题一个接一个:要巩固政权、建设国家,要发展经济、保障供给,还要抵御外侵、防止内乱等等。

如何使中国能永远傲立于世界民族之林,是对执政的中国共产党人信心、能力、意志、策略的综合考验!当百废待兴的时候需要我们热情,轰轰烈烈的时候应该保持冷静,错综复杂的时候必须机智沉着,刀光剑影的时候更要勇敢坚强...我认为这才是先进政党的品格行为,有了这样的品格行为,才可能团结、带领整个国家和民族奔向理想目标。而雄心和气节并不是真正意义上的强大,必须有政治、经济、军事、文化、贸易各个领域、各个方面的成就与协调——即把中国的事情办好,执政党的地位才会坚如磐石!这便意味着所有的时候都需要学习。由此看来,执政的课题首先是党的自身建设,管好自己才能管好国家的人、财、物。

照方抓药式的实验能提高学生对实验操作的熟练程度,但不能培养和锻炼学生的创造能力和创新意识。通过引导学生根据实验目的和原理自行设计实验方案,独立完成有关实验,可以有效地培养和锻炼他们的实验能力,并在具体的操作过程中,使他们的创造性思维得到发展,因而才能有所创新。

三、政党先进性的表达最重要的是党员行为。

一个先进政党的党员应该具有坚定的理想信念,明确的组织观念,积极的劳动或工作态度,热忱服务于他人的思想意识以及严明的纪律,这些应该算是先锋模范作用的内涵,另外相互协调性、群众拥戴率、国际认同位标等算作外延。内涵加外延完整体现党的先进性,最概括的表述是三个代表重要思想。我们党为保持自身艰苦奋斗、联系群众、批评与自我批评的优良传统,巩固执政地位、提高执政能力,实现全面建设小康社会的宏伟目标,汲取历史、现实、国内、国外等诸多经验教训,开展保持共产党员先进性教育活动,具有深刻的现实意义和深远的历史意义。

四、历史责任承担者的应有作为全面建设小康社会,是中国共产党现阶段执政目标,它的提出合乎民心、合乎实情,其实现的关键在人、关键在党。

要使广大共产党员都能保持谦虚谨慎和艰苦奋斗的本色,就要不断重复学习、实践、反思的过程;当传统的观念与现实的情形发生碰撞的时候,评价的标准应该是哪一项更符合发展的硬道理,共产党员要遵从硬道理;当个人利益与集体利益发生碰撞的时候,调节的位点应该是哪一方更贴近国家的大利益,共产党员要维护大利益;当某个人或集体行为与社会认同发生摩擦的时候,掌握的尺度应该是哪一种做法更得益于民众及有利于大局,共产党员要服从大局。紧紧依靠人民群众,团结一切可以团结的力量,是提高执政能力,巩固执政地位的最重要因素。人民是历史的主人,能领导(不是专制、不是愚弄、更不是剥削)人民的政党才能够主宰历史。要领导人民必须首先服务于人民,做到从群众中来到群众中去,了解他们的需要、发挥他们的聪明和才智,工作才可能顺利、事业才可能兴旺。

作为共产党员,特别是党的领导干部,最优秀也是最重要的品德是廉洁奉公,私欲的过度膨胀会导致腐败,腐败意味着与党组织的背离。总之,作为这个事业继承者和传递人的我们,必须不断的用马克思主义理论武装自己,坚持基本原则和理论指导、坚持改革开放和求实创新,坚持用辩证唯物主义和历史唯物主义观察、认识世界,才能有所发现、有所创新和有所作为。让鲜红的党旗高高飘扬是现代中国共产党人的责任。

总之,教师在实验教学中如何将实验知识、试验方法、实验操作有机的统一起来,调动学生的学习积极性,使他们始终处于不断探索的情境中,主动实验,仔细观察,积极思维,长此下去学生的创造性思维必然能得到很好的发展,对待科学的创新意识和态度也将会逐步形成。

素质教育下课堂教学的新思考

■ 河南省伊川高中 张雪丽 河南 伊川 471300

摘要: 英语教学的重新设计应该成为当今广大英语教师的使命之一,亦是上好英语课的关键。本文就根据高中英语教学大纲的要求,以 The Necklace 这篇课文为例来进行现代英语教学设计的有益尝试,以此来切实提高学生的全面素质。

关键词: 英语教学 尝试 素质教育

文章编号 DOI:10.3969/j.issn.1003-2738(x).2011.04.028

英语听力、口语、阅读、写作等综合能力和技巧的训练是整体教学的支架。只有通过这些方法才能使学生巩固、扩大英语基础知识,全面发展听、说、读、写等基本技能,从而培养提高学生的英语交际能力和实践创新能力。因此笔者就以 The necklace 为例,在实际教学中独辟蹊径采取了如下的方法和步骤。

一、创设情景学习英语单词

通常而言,在戏剧材料中出现的生词并不多,如在 The necklace 一文中除人名外,共安排了 23 个生词和词组,这与常规课文教学中的 40-60 个生词、词组相比则是天壤之别了,无形中这也给学生提供了学习和记忆上的方便。在导入新课时笔者采用幻灯片的形式将所有单词逐一呈现,并对重、难点词汇配以典型例句,通过反复的诵读和操练的方式,让学生在情景中牢固记住拼写并学会熟练应用;同时,以单词为线索,边学单词边完成对课文的整体阅读,以使学生在整体上对文章的内容有一个统一的整体认识。在整体阅读中让学生感受到戏剧场景的变化,让学生留意舞台说明。这样通过整体阅读与教学,学生大体上明白了文章的主要内容,在此基础上配以相应的练习从而达到巩固强化的目的。

二、创设情景进行语言训练

通过阅读,让学生发现问题、提出问题,并在教师的帮助和指导下解决问题,然后针对某些具体的日常用语、交际语言进行情景化训练,这就从根本上改变了传统教学过程过于注重知识传授的倾向,强调形成积极主动的学习态度,使学生始终保持学习英语过程中的主动状态、主动观察、主动思维、主动回答,使学生获得基础知识与基本技能的同时成为学生学会学习和提高能力的过程。

1. 假设对话场景。如在 The Necklace 一课中笔者着重对 How about... 进行如下操练:

A:Yesterday there was a talk about English grammar given by professor Gao in Class 274. B:Did you go to listen to it?

A:Yes,of course. B:How about it?

A: It's greatly wonderful and helpful to us very much.

2. 简要说明课文中交际用语的使用场合。如 why not/why don't you...句型通常用来表示建议、提议等。

eg: Why not try again?

Why not tell me as soon as possible?

3. 在教师精讲精练的基础上,将语言基础知识的掌握和能力的培养有机结合。对语言点的讲解不宜过多、过细,要详略得当,重、难点突出;同时要注意方法的多样化。如本文笔者就着重 I don't think I know you 中的否定转移 (transferred negation), cost,marry,worth 等进行了讲解和练习。在讲授否定转移时采用英汉对比法:

①我想我不认识你。I don't think I know you.(而不能说 I think I don't know you.)

②他想他不认识你。He think he don't know you.

由此学生可以很容易地总结出否定转移的规律:当主语为第一人称,谓语为 think,believe,suppose 等表示想法、意念含义的动词时,通常将宾语从句中的否定词移为主句。cost 采用联想法,顺便让学生复习巩固一下其他表示“花费”含义的相关词汇 (spend,take,pay)的用法和区别。Marry 采用归纳法,可以先给出学生例句,然后让他们通过仔细观察和分析,归纳并掌握其用法。Worth 采用分组讨论和学生讲授法,然后教师及时加以指正和补充。这样不仅可以充分发挥和调动学生英语学习的积极性和主动性,而且能够有效培养他们自主学习、自主发展的能力,从而为可持续发展奠定坚实的基础。

三、编排对话

刚开始教师可以让学生表演原文中的对话,要求学生尽量模仿录音中的语音、语调,用流畅、自然的语言,配以表情、动作,再加上一些小道具,生动形象地再现现实生活中的交际场景。通过表演对话把“死”的书本知识重新回归到“活”的现实生活中,增加学生对知识的感性认识和理解,同时通过模拟真实的交际情景更加巩固了学生对知识的掌握和运用;另外,表演对话也培养了学生英语学习的兴趣,激发了他们的求知欲。再此基础上教师可进一步提高要求,给学生提供内容梗概,让学生自己编排情节,设计场景,组织语言,安排细节。教师只提供剧本,让学生既当导演、又做演员,自导自演对话。自导对话对学生运用语言的综合能力提出了更高的要求,它要求学生有较高的语言驾驭能力,能灵活、纯熟地使用所学知识,组织对话,语言正确、准确、流畅、自然,它给学生提供了现实生活中的真实交际场景,有效地锻炼了学生运用语言的能力。

四、开放式作业

作业是教学评价的重要手段和途径,一定要坚持以人为本,采取多种灵活有效的方式,以促进学生素质的全面发展。

1. 讨论人物形象。教师应该引导学生对本文主人公 Mathilde Loisel 进行多角度的透视分析,同时寓思想教育于课堂语言教学中。这样不但开阔了学生的思维方式,而且帮助学生形成健全的人格和良好的品德,树立了正确的学习态度,达到了素质教育的目的。

2. 续写课文结尾。学完本文后教师可引导学生根据原对话续写故事结尾,让他们充分发挥想象力、创造力,自己构思新颖独特、合情合理、恰如其分的故事情节。这样有利于激发学生内在的学习动机,培养学生的创新精神。

3. 查阅学习相关知识。教师可以布置学生利用课余时间去查阅和了解有关作者、课文等的背景知识以及邀请、舞会等西方文化知识。通过这种方式倡导学生主动参与、勤于动手,有利于培养学生获取和处理信息的能力、分析和解决问题的能力以及交流与合作的能力。同时,这样又能促使学生逐步意识到英语是窗口、是桥梁、是工具,通过它可以增长见识,了解英语国家的风土人情,人文历史,社会文化,是与世界交流、沟通的重要手段。

参考文献:

1 全日制普通高级中学教科书英语第一册(下).人民教育出版社,2000.

2 全日制普通高级中学教科书英语第一册(下)教师教学用书[Z].人民教育出版社,2000.

3 全日制普通高中英语教学大纲.人民教育出版社,2000.

4 基础教育课程改革纲要(试行).教基[2001]17号.

5 王北生.教学艺术[M].开封:河南大学出版社,2001.

非智力因素的培养对技校生教育的意义

■ 石家庄市高级技工学校 杜彦平 河北 石家庄 050000

文章编号 DOI:10.3969/j.issn.1003-2738(x).2011.04.029

我国经济的高速发展,优生优育思想的深入人心,家长都希望自己的孩子接受更好的教育,人口教育结构的变化,技校等中等职业学校出现招生难,生源素质大幅滑坡,技校生普遍文化基础知识水平较薄弱,其中有些学生还存在较强的厌学情绪,学习态度不端正,上课不专心听讲、玩手机,课后贪玩,甚至抄袭别人的作业。这种情况下,老师感到力不从心。

谈到学习状态、学习成绩等,人们往往只注意智力因素,认为学习成绩取决于脑袋聪不聪明,智商高不高。其实,对大多数人而言,学习成绩的高低70%以上取决于非智力因素。非智力因素是指那些不直接参与认识过程,但对认识过程起制约作用的心理因素,主要包括:动机、兴趣、情感、意志、性格等。

我国上世纪80年代有个少年大学生,5岁半就学完了小学全部课程,12岁高中毕业考入某大学少年班。但后来由于骄傲自大,放松了学习,结果学习成绩迅速下降,最后只得休学。

相反,有些脑袋不太聪明,智商一般的人,通过长期艰苦的努力,不但学有所成,而且干出了一番大事业。

那么,非智力因素是怎样对学习产生影响的呢?心理学研究表明:非智力因素虽不直接参与学习过程,但却对学习具有动力、维持和调解作用,是学习活动的动力系统。

古人云:“志不立,天下无可成之事。”只有确立了远大的理想,才会学有目标、学有方向。而在人的立志和将远大理想转化为具体学习目标的过程中,自始至终要有非智力因素的参与。非智力因素具有始动和激活功能,它能够把各种原始的诱因转化为一种心理需求,并将这种需求与一定的目标结合,从而产生努力学习的动机。

人在学习过程中,既可能因为各种各样的原因对学习对象失去兴趣,也可能因为遇到困难、挫折而产生厌学情绪。这时就需要各种非智力因素来维持和调节其心理或行动,使其以更大的热情和更坚强的意志力继续努力学习。

非智力因素对学习的影响作用还表现在它对智力开发的影响上。美国心理学家詹姆士认为,一般人只用了其总体智慧的10%;而奥托则认为,一个人表现出的智慧只占他全部智慧潜能的4%;也有人认为,如果人们迫使自己运用自己潜能的一半,就可以轻而易举地学会40-50种语言,并顺利地学完数十所大学的课程。由此可见,人类的智慧潜能是有很大的潜力的。而就智慧潜能的开发而言,理论和实践的研究都已证明,优良的非智力因素对智力开发具有积极的促进作用。著名文学家、诗人郭沫若曾说过:形成天才的决定因素应该是勤奋。有几分勤学苦练,天资就能发挥几分。天资的充分发挥和个人的勤学苦练成正比。

非智力因素虽然对学习具有如此巨大的影响,但要使其真正充分发挥积极作用,还需对其特性有进一步的了解。

1、非智力因素的水平不是越高越好,而是要适当。在学习活动中,只有在适当的非智力因素水平下,学习的效率和质量才能最高,水平过高或过低均不能取得最佳效果。例如自信这种非智力因素,只有建立在对自己能力有正确评价的基础上,即保持在适当的水平时,才能对学习活动的效率和质量产生良性作用。否则自信水平过低会畏缩不前甚至退却;自信水平过高会自以为是,骄傲自满,不顾主客观条件盲目行动。再如学生参加考试,若取得好成绩的动机水平过高,会由于高度紧张而表现失常;若取得好成绩的动机水平过低,则会因漫不经心而不能发挥自己的水平。

2、在学习活动中,非智力因素的基本因素是可以各自发挥其独特作用的。非智力因素在结构的完整性上和智力因素有所不同。智力因素是以抽象思维能力为核心,由诸基本因素构成的一个完整结构。在学习活动中,智力因素中诸基本因素是作为一个完整的整体去发挥作用的。这就是说,一个智力优异的人,其观察能力、记忆能力、思维能力和想象能力都应该是优异的,否则其在学习活动中发挥的作用将是有限的。而非智力因素中的各个因素,在学习是可以分别独立地发挥作用的,非智力因素优异者,并非是组成非智力因素的各种基本因素都优异,而是其中只要有某一基本因素有突出发展,就可以在学习活动中取得非凡的成功。因此我们在培养非智力因素时,可以不求全面,只要根据自己特点,着手发展某一种或某几种非智力因素即可。

3、非智力因素主要是由后天的“习得”决定的,但它在学习活动中所发挥的作用,是受先天的智慧潜能限制的。智力因素在很大程度上由先天遗传决定,优化智力多为开发智慧潜能问题;非智力因素则主要由后天“习得”决定,优化非智力因素主要在于后天培养。但是需要指出,非智力因素在智力开发和活动中所发挥的作用不是万能的,其作用的大小必须以智力潜能为基础。一个先天的痴呆儿,无论多么优良的非智力因素也不可能使其成为成绩最好的学生。

对技校生教学中要有目的地培养、激发学生的非智力因素,拟定科学可行的方案。

1、加强学习目的教育,激发学习动机。技校学生存在的厌学,学习没有自觉性、没有热情,上课纪律差,注意力不集中,不愿做作业,害怕考试等,根本原因就是学生自身缺乏内部驱动力。针对不同学生的心理因素开展工作,努力促进外部动机向内部动机的转化。努力帮助他们明确学习目的,找到自己的人生目标,端正学习态度。

2、增加教学内容的情趣性,培养学习兴趣。经验告诉我们,学生对某学科有兴趣,就会积极主动去学习,把自己的精力集中在该学科上。在教学中教师要尽可能运用各种手段来培养和激发学生的学习兴趣。例如:逻辑性强的内容可采用探究式教学法授课,在教师的诱导下,使学生在解谜式探索中不知不觉锻炼思维能力;抽象的内容可借助多媒体教学手段强化直观性;为了增加趣味性,将制图课程中的手工绘图与电脑CAD制图相结合。

3、常抓不懈,持之以恒。非智力因素的开发过程是一个渐变的过程,这个过程是极不稳定的,突然的困难、挫折,甚至原来所设想的目标未能全部达到,都可能使已经建立起的信心丧失,重新落入灰心、失望的境地。情感因素的易变性,决定了非智力因素开发的反复性和长期性。只有持之以恒,大量的反复的量的积累,才能培养起良好的心理素质。

4、营造良好的师生关系。俗语说“亲其师,信其道”,只有教育者和受教育者心灵相通,才能产生良好的教育效应。教学中要平等地对待每一位学生,不以分数划分等级;热情地关怀学生,把发自内心的微笑带进课堂,特别要用教师的激情驱散学生中的自卑和孤独。当学生取得好的成绩,获得成功时,要给他们祝贺和鼓励;当学生遇到困难,遭受挫折时,要给他们安慰和支持,使他们明了老师的一片真诚和苦心。经常给他们一个微笑,打个手势,拍拍肩膀,或在练习中写几句赞扬的话等等,这些都会给学生无形的力量,使学生产生学习的动力,这样融洽的师生关系有力保证教学质量的提高。

对高中语文教本与读本的思考

■ 河南省伊川高中 胡利敏 河南 伊川 471300

文章编号 DOI: 10.3969/j.issn.1003-2738(x).2011.04.030

高中语文教学大纲要求高中生课外阅读不少于 300 万字。据此,人教社同时编写了必修的教本和读本,而且规定读本须与教科书配套使用,且由教师指导学生在课外阅读。

然而,现状如何呢?或荒废“读本”,或随意处理“读本”。结果是各级统考偏偏多从“读本”中取材,学生多数因教师一般性倡导所误而招架不住败下阵来。真所谓读本都读不清楚,更遑论 300 万字。那么,怎样较好地使用好教本与读本,使教读两本有机结合起来,进而落实教师指导呢?

一、跨文本强化考试需要

根据马斯洛“需要层次”理论原理,“需要”往往就是动力。有目的地持续地满足“需要”能够收到强化激励的实效。因为考试要考“读本”,学生又有“得分”的需求,这样便可以生成“利益驱动”效应。为此,执教者首先应当界定一个概念,考试不是考教本,考试考的是教材。所谓“教材”,指的是国家明文规定必修的教本与读本,当然也包括《大纲》所列的课外阅读篇目。特别是“读本”应当给予高度重视,因为“教材不过是一个例子”(叶圣陶语),犹如理科的例题。概念明确了,导向就清晰,加之抓住了“考分”这条筋,运作起来也就比较顺畅。诚然,抓好落实,少不了各种措施的及时“跟进”。譬如,做每周读本札记,课堂配合使用读本中的同类文章,课堂选用读本文章的语基及阅读分析进行小测等等。

二、跨文本比较人物性格

新教本高中第一册的第一个文言单元塑造的是一组古代说士形象:有勇赴国难的烛之武、隐忍有远见的文仲,有善于讽谏的邹忌、委婉机智的触龙。教师在完成教本作品内部的这种形象比较分析之后,可以及时将阅读比较的触角伸到读本里去,如要求读《晏子故事两则》,寻找晏子的性格特点,从“使楚”看晏子幽默机智的外交辞令;可以教读本上的《召公谏厉王止谤》,让学生揣摩出召公的政治远见和直言不讳的勇气。还可要求学生进行比较阅读,如《荆轲刺秦王》,分析荆轲与读本中几位说士性格的不同;荆轲主要不是依靠机智,而是依靠那种不畏强暴、不怕牺牲的精神去维护国家的利益、去实现一种人生的追求。这种跨文本的人物性格比较,可以扩大学生的文学视野,积累写作的材料。

三、跨文本探究人物成因

学习《烛之武退秦师》之后,不少学生认为像烛之武这种人在先秦很多,不足为奇,他们倒很欣赏那个隐忍不乱、及时撤兵的晋文公。可利用教本课下注释:“即晋文公曾在外流亡 19 年……”一句,向读本延伸,晋文公曾经是个无赖公子,他后来是怎样成为胸有全局、临危不乱的君王的,可以让学生从读本《重耳之亡》一文中找到答案。通过阅读,学生认识到,没有遭受卫、曹、郑的无礼甚至侮辱性冷遇,没有 19 年遍尝颠沛流离之苦,就没有《烛》一文中那位从容镇定的春秋五霸之一——晋文公,这就叫“艰难困苦,玉汝于成”。这样一来,不但扩展了对人物的理解,而且提升了学生的人生观。这就是在教本里建立形象,再在读本里探究这个形象的原因,从人物的“心路历程”上补充对形象认识的厚度,从而拓展学生的视野,培养他们的思辨能力。

四、跨文本感知人性多维

孔子是经师也是人师。学生在《子路、曾皙、冉有、公西华侍坐》一文里看到的是他“循循善诱”的一面,学完教本中《子路、曾皙、冉有、公西华侍坐》之后,要求学生以《我心中的孔子》为题练

笔,不少学生谈到孔子耐心地引导四位学生各言其志,而不是武断地否定学生的选择,并且客观地评价他们不同的志趣,但是,这是否是孔子的全部呢?或者说,孔子还有哪些性格层面的东西值得关注呢?这样一位杰出的教育家,一定还有他人格魅力的另一面。这就把话题自然延伸到读本里去了。在读本《季氏将伐颛臾》里,我们看到了孔子“金刚怒目”的一面——他“当仁不让”,在“主义”和信仰面前决不后退半步的形象也是具有多重性的。

五、跨文本把握倾向基调

概括文章重点很重要的一点,是把握作者的感情倾向和基调。通过教本和读本同类作品的对照阅读,可以磨砺辨析和把握要点的眼光。教本中汪曾祺的《胡同文化》,涉及对都市文化的解读,也涉及对传统文明的评价,可以和读本中贾平凹的《西安这座城》、王安忆的《上海的弄堂》对照阅读。三人都面对传统都市文化,但是分别从不同的角度表达感情;汪曾祺是在怀旧的无奈中惆怅低徊,从都市胡同里咀嚼北京人的特点;贾平凹面对“废都”古城墙,却昂扬出一种有中国文化魂魄的大气和自豪;王安忆则是从多个角度刻画了托起上海这座城市躯体的无数个弄堂,呈现了上海的历史沧桑。把阅读的视角定位在感情比照上,有所取舍地确定要点,可以比较好地开发出读本的价值来。

六、跨文本拓展文章主旨

作者的某一种著作一般有一个基本精神即主旨,教本和读本同时选了里面的几篇文章,也就意味着与这种主旨有直接或间接的联系,教师在指导阅读时,有个问题需要引起注意:这就是要立足教本,适当延伸读本。如《庄子》一书,教本选《秋水》,《读本》选《庖丁解牛》,《秋水》的主旨在宣扬事物的相对性,却让我们看到了视野的局限和谦虚的必要,这种作者主观立意和作品客观意义相分离的主旨“分裂”现象,还在《庖丁解牛》中表现出来;《庖丁解牛》用故事演绎保身、全身、养亲、尽年的人生旨趣,主旨在消极出世,却让我们看到了敬业求精、注重实践、把握规律的“言外”之意。教师甚至还可以引伸至《逍遥游》,庄子在《逍遥游》中指出无论是大鹏、蜩与学鸠还是宋荣子和列子,都是“有所待”的,都不能达到所谓“至人”、“神人”和“圣人”的绝对自由的“逍遥游境界”,但是,庄子这种贬抑大鹏、为自己追求绝对精神的主旨张本的做法,并不能减弱我们对大鹏浩大形象的向往,“鹏程万里”是极富正面意义的形象。从教本里学会阅读庄子的文章必须具备两套眼光,再延伸到读本中进行操练,很有意义。

七、跨文本建构知识体系

利用读本第一册中 P190 页的《先秦诸子散文》一文,制作表格,列出诸子各家的代表人物、代表作品、基本观点、写作方面的主要特征等要素,在学完该单元文章后,填表作业,这就自然延伸到读本的篇目。读本中儒家著作《孟子》中的《鱼我所欲也》、墨家著作《墨子》中的《非攻》、法家著作《韩非子》中的《五蠹》、兵家著作《孙子兵法》中的《谋攻》等与教本的篇目构成“互见”的关系,可以充分利用这种“互见”的功能,扩大学生的知识面。当然,这张表格的完成时间可以相对较长,诸如《五蠹》等文字较为艰涩一些的文章,还有待老师的点拨。

总之,教本与读本的跨联应当与学生的直接“利益”联系起来。这里既有功利的,又有精神的;本质是一种迁移。显而易见,二者的整合势必产生良好的效力。然而,课内有限,课外无限,要充分发挥读本作用,关键还是要大力引领学生自主学习、独立思考,通过比较、分析、归纳或借鉴吸取对自己有意义的东西。

让丰富的数学课堂融入生活

■ 中牟县刘集镇鲁庙小学 段会良 河南 中牟 451450

摘要: 如何把要学生学数学变成学生自己要学数学;把枯燥乏味的数学变得有趣这就是我们每个数学教师的重大课题。因为兴趣是一种无形的力量,是学好数学的保证。如果能使每一位同学都能怀着极大的兴趣来希望知道数学的魅力在何处,它的作用到底有多大。若能做到这一点,我想我们的数学教学将变得更有意义了。

关键词: 数学课堂 寓教学于游戏 兴趣

文章编号 DOI: 10.3969/j.issn.1003-2738(x).2011.04.031



数学素养是人所必备的素养。人们在社会活动中,逐渐积累着对于数量关系和空间形式的认识,没有这种素养,人类就不会记数,不会排序,不会测量,不会分配,社会也就不可能发展,就没有现代社会的物质文明和精神文明。

儿童的天性爱玩、爱动,而且注意力集中不持久。在教学过程中,把游戏引入课堂,寓教学于游戏中,可以使学生在轻松愉快的学习活动中掌握数学知识。

俗话说:“兴趣是最好的老师”。有许多同学在踏进中学大门的同时就已经担心起能否学好数学。因为数学本身是一门内容抽象而枯燥的学科。因此,如何把要学生学数学变成学生自己要学数学;把枯燥乏味的数学变得有趣这就是我们每个数学教师的重大课题。因为兴趣是一种无形的力量,是学好数学的保证。如果能使每一位同学都能怀着极大的兴趣来希望知道数学的魅力在何处,它的作用到底有多大。若能做到这一点,我想我们的数学教学将变得更有意义了。在此我想谈谈,如何利用数学兴趣小组这种形式来激发学生学习数学的兴趣,从而培养数学应用的能力,提高数学教学质量。

理解是建立师生情感的纽带和桥梁。理解学生,就是要以饱满的热情和充沛的精力投入来感染学生,给他们一张笑脸、一颗诚心、一分真情。当学生取得好的成绩,获得成功时,要给他们祝贺和鼓励;当学生遇到困难,遭受挫折时,要给他们安慰和支持,让学生感受到老师在与他们同甘共苦,使之明了老师的一片真诚和苦心,在教师对他们的理解中找到自己的长处,发挥自己的潜能,逐渐消除自卑心理,树立自信心,增强自我调控和自我教育的能力,不断完善自我。

面向全体学生,注意因材施教,让“成功”走近每一位学生。在教学中,我坚持采用“宜浅不宜深,宜精不宜泛,宜慢不宜快”的原则,精讲多练重点和难点,尽可能做到每节课的疑难点当堂解决。又根据数学学科本身的特点,对学生分层要求。课堂上让优秀生自己去探索发现,以满足他们希望深入挖掘知识的心理需求,但必须确保绝大多数学生在教师指导下完成学习任务,重点对潜能生进行辅导。练习分层设计,作业分层要求。潜能生只要求做基本题,绝大多数学生能在完成基本题的前提下完成一定的综合题,一小部分智力较好,学有余力的学生去思考较难的题。

数学来源于生活,生活中又充满数学。著名数学家华罗庚说过:“人们对数学早就产生了枯燥乏味、神秘、难懂的印象,原因之一便是脱离了实际。”因此,教师要善于从学生熟悉的实际生活中创设教学情境,让数学走进生活,让学生在生活看到数学,接触数学,激发学生学习数学的兴趣。数学学习的基础首先

是学生的生活经验。在数学教学中要引导学生从生活经验的客观事实出发,在研究现实问题的过程中学习、理解和发展数学,密切数学与学生生活实际的联系。在一定程度上,学生生活经验是否丰富,将影响学习的效果。因此,在教学时,教师要注重联系学生实际,借助他们头脑中已经积累的生活经验,让学生去学会思数学问题,从而强化学生的数学意识,培养学生的数学能力。

传统的课堂缺乏交流,而现实的课堂也有一种不好的现象——课堂成了教师与少数尖子生的对话,许多中下生没有参与数学交流,尤其差生,成了课堂的摆设。而他们同样是一个个鲜活的生命。新加坡教育部长在给校长的委任状上有这样一段话:在你手中是许许多多正在成长的生命,每一个都如此不同,每一个都如此重要,全都对未来抱着憧憬和梦想。他们都依赖你的指引、塑造和培养,才能成为更好的人和有用的生命。如何关注每一位个体,使他们也参与交流并得到发展,这应该是每一位教师的职责。好生自不必说,他们是课堂的活跃分子,他们争先恐后发表自己的想法,可以增强课堂的热烈气氛,作为教师,自然高兴,但不能满足于几个好生的表现,而要深入课堂深处,了解每位学生的情况,关注生理和心理有些问题的学生,引导他们参与交流,这样才能提高课堂交流的广度,真正体现既面向全体,又因材施教。

在课堂教学过程中会遇到很多没有想到的“可能”,教学也就不成为一种艺术了。”这时教师要善于倾听,善于发现学生问答中富有价值和意义的、充满童趣的问题,通过课中捕捉学生的信息,处理信息来提高自己的教育智慧,使自己轻松地解决课中出现的各种可能。例如我在教学认识整时,小朋友已经有了看时间的经验了,很多学生能读出整时,这时就即时你是怎么知道的呢?能告诉大家吗?假如学生读出了钟面时间,由于超越了老师预想,而被一句“是吗?你真聪明!”的话巧妙搁置,那课堂教学的生成价值也就截然不同。教师要学会倾听,把注意力主要放在学生身上,要学会及时作出合适的应答(包括评价、追问、启发、判断、组织等)通过多向交往作用,推进教学进程。

数学教育绝非仅仅是单纯的文化知识信息的传授,它更加关注强调经验、兴趣、情感和意志的培养。在课堂教学中,特别强调学生“体验数学,经历数学”的心理过程,使学生在体验参与、体验创造、体验成功的过程中感受自身的价值,促进自身的发展。在面向全体并关注个别学生的同时,创设交流的氛围,扩大交流的深度和广度,加强教师的调控,才能增进师生之间的数学交流。

对大学生志愿服务的几点思考

■ 河北农业大学人文与社会科学学院 韩小平 河北 保定 071000

摘要:大学生志愿服务有助于大学生优良品德的形成、团队精神的培养、综合素质的提高和社会化教育的加强。目前,我国大学生志愿服务已经取得一定成就,呈现出持续健康发展的良好态势,但是依然存在一些问题。本文就是从问题入手,以思想政治教育视域为落脚点,全面对大学生志愿服务进行思考。

关键词:思想政治教育 大学生志愿服务 思考

文章编号 DOI: 10.3969/j.issn.1003-2738(x).2011.04.032

1, 志愿精神对大学生思想政治教育的重要意义

1.1 志愿精神是对当代大学生进行人生价值观教育的素材。说到志愿服务精神的价值,有学者指出:志愿服务精神体现了公民的社会责任意识,以自愿、无偿为前提的志愿精神引领着志愿者将服务他人、服务社会与实践个人自我价值有机结合,引导人们在做好事、献爱心的过程中陶冶情操、提升境界,这有利于倡导爱国、敬业、诚信、友善等基本道德规范,提高国民思想道德素质,把建设社会主义核心价值观的任务落到实处。志愿服务是当今社会人们参与的一种普遍形式,因此在思想政治教育中开展大学生志愿实践活动,对于大学生的人生观、价值观具有重要作用,有利于他们在实践中进一步体会个人与社会整体的有机联系,实现自我教育的目的。

1.2 志愿行动实践将进一步提升思想政治教育的实践性。思想政治教育是社会或群体运用一定的思想观念、政治观点、道德规范,对其成员施加有目的、有计划、有组织的影响,使他们形成符合一定社会所要求的政治立场、思想品德的社会实践活动。其根本的特别之处在于影响人们的价值观念和政治思想,这就要求不仅要在理论上说服人,更根本的是要促进教育对象的自觉践行。而志愿服务是一种特殊的道德行为,其教育意义在于他能够将思想政治教育的理论成果化为实践,标志着思想政治教育对象的知行统一。

2, 我国大学生志愿服务的现状

2.1 招募渠道不宽泛。自从中国的大学生志愿服务实施以来,虽然部分大学生参加过一些志愿服务活动,总体数量上有一定的普及,但是真正坚持参加的学生却并不多。大学生的志愿者活动对多数学生来说仅仅是一种点缀,大学生志愿服务活动并不深入。大部分大学生是希望积极参加志愿服务活动,但许多人没有如愿以偿,志愿服务宣传及招募途径不够多元化。

2.2, 领域仍需扩展。目前,我国大学生志愿服务主要包括社区志愿服务、支教活动、环境保护、保护珍稀动物、为大型活动提供志愿服务等。专业志愿服务越来越受青年青睐。大学生志愿服务领域仍需扩展,丰富大学生志愿服务形式,创新服务内容是必要的。在不断建设和谐社会的今天,社会各个领域都存在着对大学生志愿服务日益更新的需求。因此,还要继续探索大学生志愿服务的新领域。

2.3 组织体制不健全。我国大学生志愿服务组织体制主要是自上而下、逐层领导。大学生志愿服务由上级共青团组织领导,由校级志愿者活动为指导中心、各院系的志愿者组织以及基层志愿者小组构成。在这种组织体制下,不少志愿服务为上级共青团

团组织提出,下级组织负责落实,缺少相互协调与沟通的环节,对活动效果有一定的负面影响。

2.4 管理机制尚不完善。我国的大学生志愿服务起步较晚,管理机制尚不完善。青年志愿组织具有独立的地位,发挥政府所不能发挥的重要作用。但,从我国大学生志愿管理的现状看,我国的大学生志愿者组织具有浓厚的行政色彩,它还远没有发挥“第三部门”的作用。现有的志愿者组织大多数是借助政府和大学党团的力量自上而下建立起来,更像是在行使政府的部分职能,是政府行政部门的一部分。管理体制尚不完善在一定程度上阻碍了大学生志愿组织内在活力的发挥。

2.5 法制建设发展相对落后。从大学的情况看,大学生志愿者活动缺乏法律保障。由于各地方情况不同,一部全国性、全民性的志愿服务法律尚在空中。从目前情况看,大学生志愿者行动缺乏法律保护,大学志愿组织很少为志愿者提供人身、医疗保险,一旦大学生志愿者在志愿服务中出现意外伤亡,没有一项法律可以提供有效保护,志愿者组织和志愿者双方都无法可依。

3, 思想政治教育视野下大学生志愿服务创新的主要对策

3.1 建立大学生志愿服务创新的动员机制。大学生志愿服务“人人可为,人人能为”,要努力形成一支数量庞大、结构合理、覆盖面广、服务能力强的大学生志愿服务队伍。因此,要努力建立大学生志愿服务的动员机制,吸引和鼓舞更广泛的大学生参与。共青团组织对大学生志愿服务活动的发动起到了重要的推动作用。高校、共青团组织、志愿者组织应该通过团内动员、集体报名等多种形式,切实抓好大学生志愿者的动员工作。

3.2, 健全大学生志愿服务的组织机制。招募大学生志愿者后,对他们进行培训也是十分重要的,适当到位的培训是志愿者发挥作用的前提,因此,大学生志愿者服务活动要引入培训机制,要完善大学生志愿服务的培训机制。共青团组织或者是活动主办方应建立独立专门的培训工作机制,培训工作机制通过业务培训,让大学生志愿者增强服务技能,树立服务理念,提高志愿者各方面能力和综合素质。按照志愿者的兴趣和时间等进行适当工作分派,提高培训水准。

3.3 完善大学生志愿服务的管理机制。高校要加强对大学生志愿服务的规范化管理,以办事业的精神和方法推进大学生志愿服务的发展。高校要以网站为平台,健全大学生志愿者的网络管理系统,为大学生志愿者提供网络化的管理服务,加快建立大学生志愿者电子档案,把志愿者参加服务时间与服务实效挂钩,在网络管理系统中的电子档案进行登记,给大学生志愿者派发实行志愿者时间储蓄和注册制度的综合性服务管理卡,更加有效地利用志愿者资源,减少不必要的支出和重复劳动。

3.4, 探索大学生志愿服务的保障机制。大学生志愿服务的保障机制主要包括资金保障、法律保障和评价激励机制。大学生志愿服务的运作需要资金做支撑,资金保障是大学生青年志愿者活动发展的重要因素,除了政府拨款以外,还可以通过社会赞助,企业赞助、民间筹集、公益义卖以及国际资助与慈善支持等多元渠道来筹集资金。

参考文献:

1 沈杰. 中国社会的探索与践行. 北京: 人民出版社, 2009

2 王名. 组织管理概论[M]. 北京: 中国人大出版社, 2002.

3 丁元竹. 江汛清. 志愿活动研究类型: 天津人民出版社, 2001.

作者简介: 韩小平, 女, 河北石家庄人, 河北农业大学, 人文与社会科学学院, 2009级硕士研究生, 研究方向: 思想政治教育与公共管理。

快乐作文教学法

■ 河南省伊川高中 尤华蕾 河南 伊川 471300

文章编号 DOI: 10.3969/j.issn.1003-2738(x).2011.04.033

我们总喜欢把作文教学的痛苦和困惑,把老师怕教,学生怕写的尴尬,统统归罪于应试,直接把矛头指向高考和中考。其实,这是认识上的一种误区,我们不能把二者完全对立起来,而是应该在教学过程中贯彻快乐作文的理念,从情感态度和价值观方面,作深入细致的反思。

自主是快乐作文的第一步

主动精神,就是写作的自主性和能动性。是我要写,而不是要我写,就能从作文中体会到乐趣与快感。然而在我们的教学中,学生作文更多的是遵命写作,是一项任务,是训练系列中的一个环节。教师为了应试有很强硬的理由,学生则有太多的无奈。他们没有选择余地,不能自主,写作也不是一种内在需要。因此交还学生作文的自主权,让他们真正喜欢作文,自由地“以我手写我心”,是我们改变作文教学现状的第一步。

自主性首先体现在写作时间和作文形式的自由。限时限量的作文训练会使每个人感到畏惧,因为每个人的写作冲动不是恒定不变的,有些东西稍纵即逝,是在特定情景中的自然流露。要教会学生捕捉这些不期而遇的真实感受,那么随笔、日记、读书笔记等应是学生练习的常用形式,或洋洋洒洒,或三言两语,兴之所至,挥洒即就。

自主作文还要保障学生在写作空间上的自由。想写什么,不想写什么,完全是学生自己的事。教师应该引导他们从多角度去透视生活,观察事物,不囿居于校园和家庭,鼓励学生关注社会,参加社会实践活动,投入到大自然的怀抱,用自己的心灵观照现实生活。强调观察、体味、思考,反对被动的、机械地模仿和重复,对现实做出真善美、假恶丑的判断。惟有如此,学生才能体会到一种自由和快乐,凭借自己的天性挖掘生活,感受周围的事物。信心十足地传达自己对生活的理解和对美好事物的颂扬。

自主探究和发现要比被动接受快乐。写作的规律和技法不是靠教师灌输得到。德国教育学家第斯多惠曾说过:“一个坏的教师奉送真理,一个好的教师教人发现真理。”学习就是依靠发现,要求学生利用提供的材料,主动的进行学习,强调学生自我思考,探索和发现事物,而不是消极地接受知识。如果教师只满足在课堂上传授写作技巧,他肯定不是一个好的语文老师。美国著名的认知学派心理学家和教育家布鲁纳认为,学生发现学习的“发现”与科学家的“发现”,只是形式和程度的不同,性质是相同的,都是通过积极的思维活动而发生的,其智力功能和发展价值是相通的。因此写作的经验、技巧乃至规律都需要学生自己去探索发现,写作的乐趣也就在此,否则它就成了别人嚼过的馍馍。长期以来,教师是在做学生的事情,剥夺了学生探索发现的乐趣,结果教师“喂”得津津有味,学生却饥肠辘辘。

激情是快乐作文的助燃剂

自主写作确实轻松自在,是一种理想状态下的作文教学,是快乐作文的起点。然而它的前提是要有激情,学生要爱作文。如果没有这个前提,自主只能是给不自觉者大开了方便之门,自主只会导致作文教学的无政府状态,使作文教学无所作为。那么这种激情,这种对作文的热爱又该怎样去点燃和呵护呢?

学生作文的激情首先是源于对生活的激情。教师要让学生明白为什么要写作文,彻底打消他们为考试而写作的思想,要让他们明确写作是现代生活的需要。美国学者认为:“写作技能是未来公民生存的第一技能,也是每一个人必须具备的技能。”再说,我们的作文教学目的,也不是为了培养少数的几个作家,

而是千千万万普通的劳动者,他们所需要的并非创造文学作品的技巧,而是具有广泛意义的适应社会的生存能力和创造能力。叶圣陶也说过:写文章不是生活上的一种点缀,一种装饰,而是生活本身。一般人都要认识文字,练习写作,并不是为着自己一个“读书人”或者“文学家”的头衔,而是使自己的生活会更丰富、更见充实。既然写作是生活的一部分,教师就有责任生活的激情引向作文教学,让学生像热爱生活一样去热爱作文。十几岁的孩子对生活的激情可以用大海来形容,如果生活的激情能成为他们作文的源头活水,那么作文的快乐是可以想见的。

有人把教师比做火把,那么学生作文的激情就需要教师去点燃。语文老师对写作要热爱,要率先垂范,经常“下水”作文。如果一个语文老师只会整天谈经验说技巧,多少显得有些滑稽,不亲自“下水”试一试,怎么能体会得了写作的艰辛与快乐。鲁迅先生当年曾讽刺过那些专职的“批评家”：“你这么会说,那么你倒来做一篇试试看!”如今我们不少的语文老师也只是会说而不能写,甚至因为不会写而只能空洞的说。所谓“强将手下无弱兵”,一个以写作见长的语文老师会对学生产生积极影响,也只有这种老师,才能说得有经验 and 技巧,而且是同学们乐意接受的。师生之间能就写作的具体感受进行交流,达成心灵的撞击、共鸣、磨合与默契。试想,当一个班级乃至一座校园形成了一股热爱写作、交谈写作经验、探讨写作经验的风气,谁能相信写作文在这个班级或者这座校园不是一件快乐的事情呢?

分享成功是快乐作文的最大奥秘

教育心理学表明,生活使人面临难度不同的任务,他们必然会评估自己成功的可能性。力求成功的人,旨在获取成就,并选择能有所成就的任务。这种情况,最有可能发生在他们预计自己成功的可能性有50%的把握时,因为这给他们提供了最大的现实挑战。如果他们认为自己成功完全不可能,或者胜券在握,动机水准反而下降。所谓“跳一跳,摘桃子”,如果使劲跳了,“桃子”还是遥不可及,那再次跳起的动力就丧失了。学生学习数理化的兴趣往往高于语文学习的兴趣,解答理科习题的劲头要比写作文的劲头足,原因在于一道理科习题解答出来,学生就摘到了“桃子”,能尝到成功的甜头。而作文写出来了,只有少数同学有“摘桃子”的感觉,大多数人换得的是老师的冷冰冰的评语,甚至是讽刺和挖苦,有太多的失败和苦水。在此,我奉劝所有一线的语文老师,不要高悬你们的“桃子”,不要拿“思想深刻,构思精巧,风格独特,语言优美”的要求苛刻学生的作文。

建立一套多元评价标准是很有必要的。教师要正视学生作文水平和作文能力的差异,全班自始至终一个尺度无疑是违背教学规律和教育科学的。对学生作文的起始状态教师要进行摸排、定位、建立档案。作文评价要重过程,看发展,不搞一刀切。在评价机制上,教师不搞一言堂,而是充分发扬民主,采取学生自评、互评、师生共评等多种形式。生生之间,师生之间要平等对话,没有高下之分,只有思想碰撞和逆耳忠言。特别需要注意的是,对一些比较差劲作文,教师要宽容,要尽量去发现其中的闪光点,因为我们的理念是要让每一个学生都感受成功。

快乐地作文,又因作文而快乐,这是广大师生的永远追求。教师要尽快解放思想,更新观念,勇于创新,努力调动学生作文的积极性,转变态度,培养习惯,视作文为乐事。惟有如此,才会有新鲜活泼、个性突出、思想丰富的作文涌现,教师的快乐也莫过于此吧。

提升政府绩效管理中公民参与的现实路径研究

■ 河南大学哲学与公共管理学院 杨幸丹 河南 开封 475004

摘要:公民参与地方政府绩效管理是提高政府绩效的有效途径。促进公民参与地方政府绩效管理必须加强行政人员伦理教育,培育参与型政治文化,从而增进政府绩效管理过程相关成员对推动公民参与政府绩效管理的认识与能力,由公民参与到政府绩效管理的各环节,健全公民参与政府绩效管理的渠道,加快制定公民参与地方政府绩效管理的统一法律规范。

关键词:地方政府 绩效管理 公民参与

文章编号 DOI: 10.3969/j.issn.1003-2738(x).2011.04.034

政府绩效管理是现代政府管理的前沿领域,是建设服务型政府的必然选择。2008年2月27日,党的十七届二中全会通过的《关于深化行政管理体制改革的意见》明确提出,要推行政府绩效管理和行政问责制度。而政府绩效管理运行过程中,实行各环节的公民参与,对增进政府绩效具有重要作用。地方政府直接与公民相接触,所以研究如何提升我国地方政府绩效管理中的公民参与具有重要意义。笔者从以下五方面提出了提升我国地方政府绩效管理中公民参与的现实路径:

一、加强行政人员伦理教育

目前,我国地方政府绩效管理中公民参与实践活动中,行政工作人员缺乏负责任精神,对公民参与意见不重视,态度较为淡然。促进公共行政人员对公民参与政府绩效管理的负责任精神必须加强行政人员伦理教育,提高行政人员的民主意识。行政人员要培养负责任的精神,认识到每一个人都有参与公共事务的权利,因为公民参与意识与能力受文化水平、教育程度的影响,对于文化程度低、参与能力低的公民,应耐心地加以引导,培养其公民意识,逐渐提高其参与能力。弗雷德里克·莫舍曾经说,“在公共行政和私人部门行政的所有词汇中,责任一词是最为重要的”,它也是建构行政伦理的关键概念,人们是通过行政人员的观察,并对之作出相应的判断。为此,一要善于倾听,重视沟通对话,改进绩效。只有善于倾听,才能明白复杂的环境中存在的问题,才能深入思考,挖掘问题,从而改进工作绩效。巴斯说:“你和我必须对话,必须用心地倾听,这才是对话的人性意义。”行政工作人员只有以真实、真诚、坦诚的态度与公民坐下来面对话沟通,确实把公民参与、公民意见当作提升政府绩效的重要方法,而非只是应付的工具才能真正地达成合作,引导公民提出问题,从而共同解决问题,提升工作绩效。二要不断提高创新能力和学习能力。当今社会是一个信息社会,作为行政管理人,要关注社会、关注民生,不断地学习,使自己随着社会的发展而成长,修炼自我,更新思想,善于创新,提升自我。三要注重合作。没有优秀的个人,只有优秀的团队。行政人员注重合作才能保证个人的成长和组织的发展,才能形成持续提高的良好风气,促进公民参与政府管理,改进政府绩效。在公民参与地方政府绩效管理中,要让一部分人先高尚起来带动另一部分人高尚起来,加强行政工作人员伦理道德教育。

二、培育参与型政治文化

阿尔蒙德与维巴在1963年出版了《公民文化》一书,将一个国家的公民文化分为三种类型:村民型政治文化、臣民型政治文化与参与型政治文化。如果公民对政治系统一无所知,这是村民型的政治文化,在这种文化中,公民对政府缺乏认知,也不会有参与行动。如果公民对政治系统有所认知,但却没有参与行动,这是臣民型的政治文化,公民虽然对政治系统有自己的看法,却不愿参与公共事务,而是寄希望于政府制定有利于自己的

政策。最好的政治文化是参与型政治文化,公民对政治系统既有认知,又有参与行动。培育参与型政治文化一是要从青少年时期就注重公民教育,培育公民意识。公民参与公共事务的动机和能力是建立在个人平等参与各种非政治性团体的经验上,包括家庭、学校,而后再扩展到成人团体如社团、工作场所、非政治性机构等。也就是说,每个人从小在这些非政治性团体中积累参与的经验,学会如何参与,并且体验参与的乐趣,将会影响其日后参与政治或公共事务的意愿与能力。二要提高公民的受教育程度,推动公民参与地方性公共事务,提升参与能力。公民对政治系统的认知和公民参与能力受自身教育程度的影响。教育程度在公民参与中是一个相当重要的因素和环节,因为教育程度影响了个人对政治系统的认知,并决定了其“公民能力”与“公民意识”。另外,公民通过参加与切身利益相关的地方性事务,可以逐渐提高参与的兴趣,提高参与政府绩效管理的能力,从而促进公民参加更加广泛深入的直接参与实践的积极性。三要加强公民参与政府绩效管理的法律法规宣传,不断增强广大干部、群众的民主意识、法制意识和参与意识。民主与法制密不可分。推动公民参与地方政府绩效管理必须加强公民参与的制度化和法制化建设,加强法制宣传。充分发挥网络、报纸、电台、电视台等宣传机构的作用,加强政府绩效管理中公民参与制度的宣传,不断增强广大干部、群众的民主意识、法制意识、参与意识。

三、健全公民参与政府绩效管理的渠道

绩效评估是绩效管理的一个环节。政府绩效管理是一个完整的战略系统,缺少任何一个环节的公民参与都会影响绩效方案的实施效果。为此,要畅通公民参与政府绩效管理的渠道:一是要健全政府绩效目标设置阶段的公民参与渠道。公民参与政府绩效计划方案设计过程,可以提高政府绩效计划的科学性和合理性。在该阶段,应广泛采纳公民的意见,实现政府与公民的高效互动。为此,可采用关键公众接触法、民意调查、公民听证、社会协商对话的途径促进公民参与。从一定意义上讲,由于他们与公共事物直接相关,可以说是另一种意义上的专家。关键公众的选择一定要有代表性,能最大范围地代表公众的利益。二要引导公民参与政府绩效欲测评项目的界定和项目预期目标的确定。政府的项目通常受制于政府的财政预算,所以,作为纳税人的公民应参与绩效欲测评项目的确定,从而保证测评项目能够充分体现政府的职责并符合政府的共同远景战略规划。为此,可采用听证会、报告会、组织参与的方法。此外,要通过网络、广播电视进行社会公示,听取、采纳公民合理的意见。三要健全绩效实施过程中的公民参与渠道。在绩效实施过程中促进公民参与非常重要,一方面可以及时发现问题,对政府部门提出针对性的意见,促进政府部门及时改善服务态度,提高服务质量;另一方面,可以监督政府部门按照绩效计划履行政府职责。公民参与政府绩效实施可采取多样化的渠道,如:服务满意度调查、公民观点民意测验、投诉改进建议,通过信访制度、举报制度、市长接待日参与政府管理;开通政府电子信箱、通过新闻媒体组织进行举报和监督,跟踪管理进程。另外,该阶段要增强政府各部门的自主执行力,这样可以充分调动单位的积极性,促进其进行工作方法和工作制度的创新,引导公民参与到绩效管理中来,提升公共服务质量。四要完善政府绩效评估中的公民参与渠道。在政府绩效评估环节中,要开放式参与。公民参与绩效评估可以对政府绩效管理的前提进行置疑,从而提高评估结果的客观性和公正性。所以,地方政府绩效评估主体的选择上应以外部评价为主,改变

高三差生如何学习英语

■ 河南省偃师高中 赵晓红 河南 偃师 471900

文章编号 DOI:10.3969/j.issn.1003-2738(x).2011.04.035

紧张的高三学习即将开始,许多同学因为英语成绩不佳而忧心忡忡。其实你不必担心,只要自己下定决心,采取适合自己的学习方法,勤奋努力,完全可以在短时间内提高英语成绩。造成英语成绩不佳的原因很多,如较低的学习兴趣、不良的学习习惯、身体的疾病,外界的干扰等。首先要好好反省,认识到自己存在的问题,再对症下药,下面介绍一些学习方法,供大家参考。

一、分析存在的问题

1、时间安排问题

- (1)是否很少在学习前确定明确的目标
- (2)是否没有固定的时间安排
- (3)是否常拖延时间以至于作业都无法按时完成
- (4)学习计划是否是只能在开头的几天有效
- (5)是否把所有的时间都花在学习上。

2、注意力问题

- (1)注意力完全集中的状态是否只能保持 10 至 15 分钟
- (2)学习时,身旁是否常有小说、杂志、电视等分心的东西
- (3)是否常与人边聊天边学习。

3、学习兴趣问题

- (1)是否一见英语书头就发胀
- (2)是否喜欢其他学科,不喜欢英语
- (3)是否常需要强迫自己学习

4、学习方法问题

- (1)是否经常采用题海战来提高解题能力
- (2)是否经常采用机械记忆法
- (3)是否从未向学习好的同学讨教过学习方法
- (4)是否从不向老师请教问题
- (5)是否很少主动钻研课外辅助读物。

回答上述问题,回答“是”越多,你的学习效率就越低。每个有学习问题的学生都应从上述四类问题中列出自己主要毛病,然后有针对性地进行治疗。

二、自我改进和提高法

1、自我塑造法

(1)选择一个目标进行突破。经过对学习效率低的原因分析,找出自己的症结所在。首先选择其中较为可行的一项进行重点突破。某些学生在接受长辈一顿训斥后,立即制定一个宏大的学习计划,其实这种计划十有八九是执行不下去的,要根据自己的实际情况,从某一方面进行突破。

(2)实行新的学习程序。如果你的症结是行为拖拉,为克服这个缺点你就应该给自己订一个规则,每天不完成预订的任务

不睡觉;如果原因是对英语不感兴趣,则首先努力去改变单调枯燥的学习方法,将英语学习与工作、娱乐、陶冶性情结合起来,坚持一段时间后,随着良好习惯的形成,学习兴趣就会逐渐浓厚。

2、养成一些好的习惯和学习策略

要尽可能的形成如下学习习惯:

(1)养成提问的好习惯。它不仅有助于语言学习,也是个人成长的好习惯;

(2)学习时要经常准备好学习的工具,如字典、软件、记录本等,将不明白的地方随时记录下来或者直接进行查阅;

(3)将经常出错的地方记录在一个小本上,不断温习巩固,并避免重复犯错;将朗读作为每天早晨起来以后的一个习惯动作;

(4)分阶段录下自己朗读的声音文件,保存起来,以后在不同的阶段放给自己听听,看看是不是有明显的进步;

(5)挑选语言优美的经典名片作为背诵的对象。不要光为了背诵而背诵,将语音的练习、内容的欣赏、单词的记忆、句型的巩固、语感的培养有意无意地作为背诵的目的;

(6)将复习作为学习的一个重要过程,制定一些学习和复习的计划。

3、形成如下学习策略:

(1)在英语学习的过程中要树立自信

(2)了解思维差异,即以英语为母语的人在思维方式上与我们中国人的差异。“思维差异”需要在平时的阅读中不断地感受、体会,积累英语中对各类事件的描绘和阐述方式,才能在自己的表达中运用自如

(3)学习英语所承载的文化概念

(4)经常将英语和中文进行对照对比

(5)要有文体意识。

4、坚持就是胜利。每天必备的训练:

(1)听磁带 20 分钟。要选高考听力模拟试题,有针对性的强化练习,并复述听到的内容提高口语表达能力

(2)理解并记忆 10 个左右新词汇,可以参考大学英语四级词汇

(3)阅读两篇 400 字左右的文章并完成相应的练习(限定时间:一般为 5 分钟一篇文章)

(4)有目的的整理当天或者近期学习内容,做到举一反三。

总结:英语学习是一个长期奋斗的过程,只有策略、技巧和方法是不够的,还必须有刻苦学习的恒心和毅力。如果没有奋斗的激情,离开坚持不懈的努力,我们很难获得成功。朋友们,一起努力吧!笑到最后,笑得最甜。

目前评估多是政府内部自上而下进行的模式,建立政府授权、社会独立评价机构组织、大规模公众参与的模式。因此,要加快建立以公民为参与主体、途径方式多元化的政府绩效评估架构,建立健全政府授权委托,社会独立评价机构组织,大规模公众参与的政府绩效评估机制。在评估方法上,尽可能地利用网络信息技术,降低公民参与的成本。

四、地方政府加快制定公民参与绩效管理的法律规范

地方政府应加快制定公民参与政府绩效管理的地方性法律规范。一是将现有的公民参与制度纳入到政府绩效管理制度中;

二是制订公民参与地方政府绩效管理的系统办法,包括公民参与地方政府绩效管理对于改善政府管理,增进政府绩效,推动行政管理体制改革,推动社会发展,建设民主政治,服务民众的意义和联动作用;公民参与地方政府绩效管理的指导思想、原则、总体部署以及规划;公民参与地方政府绩效管理的具体内容、方法;公民参与的配套制度,如信息公开制度、听证制度、社会协商对话制度、调研制度、社会公示制度、公务员奖惩劣制度、行政问责制度、引咎辞职制度等。

数学教学中开展研究性学习的思考

■ 固始县永和高级中学 吕静超 河南 固始 465200

摘要:本文是在对高中阶段开展研究性学生的理论进行比较系统学习的基础上,结合高中数学新教材教学中开展研究性学习的实践,就研究性学习的概念、特点、目标,高中数学研究性学习的含义、数学研究性学习课题的选择、数学开放题与研究性学习、数学研究性学习中开放题的编制方法等方面谈点肤浅的理性认识。

关键词:高中数学 研究性学习 思考

文章编号 DOI: 10.3969/j.issn.1003-2738(x).2011.04.036

“研究性学习”课程已作为必修课正式开始实施了,同时要求各门学科都要渗透研究性学习的思想,研究性学习就是要让学生主动地参与研究过程,获得亲身体验,培养其良好的科学态度和学会进行科学研究的方法,并不在乎能不能取得什么成果或发现。笔者曾对高中阶段开展研究性学生的理论进行比较系统的学习,在此结合高中数学新教材教学中开展研究性学习的实践谈点己见,以供同行商榷。

一、数学研究性学习

数学研究性学习是学生数学学习的一个有机组成部分,是在基础性、拓展性课程学习的基础上,进一步鼓励学生运用所学知识解决数学的和现实的问题的一种有意义的主动学习,是以学生动手动脑主动探索实践和相互交流为主要学习方式的学习研究活动。它能营造一个使学生勇于探索争论和相互学习鼓励的良好氛围,给学生提供自主探索、合作学习、独立获取知识的机会。数学研究性学习更加关注学习过程。

数学研究性学习的材料不仅仅是教师自己提供的,而且教师应鼓励学生通过思考、调查、查阅资料等方式概括出问题,甚至可以通过日常生活情景提出数学问题,进而提炼成研究性学习的材料。在研究性学习的过程中,学生是学习的主人,是问题的研究者和解决者,是主角,而教师则在适当的时候对学生给予帮助,起着组织和引导的作用。

数学研究性学习的评价不仅仅关心学习的结果,而且更重要的是关注学生参与学习的程度、思维的深度与广度,学生获得了哪些发展,并且特别注意学生有哪些创造性的见解,同时对学生的情感变化也应予以注意。

二、数学研究性学习课题的选择

数学研究性学习课题主要是指对某些数学问题的深入探讨,或者从数学角度对某些日常生活中和其他学科中出现的问题进行研究。要充分体现学生的自主活动和合作活动。研究性学习课题应以所学的数学知识为基础,并且密切结合生活和生产实际。新高中数学新教材将按《新大纲》的要求编入以下课题,供参考选用,当然教学时也可由师生自拟课题。提倡教师和学生自己提出问题。

新高中数学新教材研究性学习参考课题有六个:数列在分期付款中的应用,向量在物理中的应用,线性规划的实际应用,多面体欧拉定理的发现;杨辉三角,定积分在经济生活中的应用。其教学目标是:(1)学会提出问题和明确探究方向;(2)体验数学活动的过程;(3)培养创新精神和应用能力;(4)以研究报告或小论文等形式反映研究成果,学会交流。

三、数学开放题与研究性学习

研究性学习的开展需要有合适的载体,即使是学生提出的问题也要加以整理归类。作为研究性学习的载体应有利于调动

学生学习数学的积极性,有利于学生创造潜能的发挥。实践证明,数学开放题用于研究性学习是合适的。

数学开放题的常见题型,按命题要素的发散倾向分为条件开放型、方法开放型、结论开放型、综合开放型;按解题目标的操作模式分为规律探索型、量化设计型、分类讨论型、数学建模型、问题探求型、情景研究型;按信息过程的训练价值分为信息迁移型、知识巩固型、知识发散型;按问题答案的机构类型分为有限可列型、有限混沌型、无限离散型、无限连续型。

数学开放题体现数学研究的思想方法,解答过程是探究的过程,数学开放题体现数学问题的形成过程,体现解答对象的实际状态,数学开放题有利于为学生个别探索和准确认识自己提供时空,便于因材施教,可以用来培养学生思维的灵活性和发散性,使学生体会学习数学的成功感,使学生体验到数学的美感。因此数学开放题用于学生研究性学习应是十分有意义的。

四、数学研究性学习中开放题的编制方法

无论是改造陈题,还是自创新题,编制数学开放题都要围绕使用开放题的目的进行,开放题应当随着使用目的和对象的变化而改变,应作为常规问题的补充,在研究型课程中适合学生研究性学习的开放题应具备起点低、入口宽、可拓展性强的特点。

用于研究性学习的开放题尽量能有利于解题者充分利用自己已有的数学知识和能力解决问题。编制的开放题应体现某一完整的数学思想方法,具有鲜明的数学特色,帮助解题者理解什么是数学,为什么要学习数学,以及怎样学习数学。开放题的编制不仅是教师的任务,它的编制本身也可以成为学生研究性学习的一项内容。

数学开放题的编制方法:

1. 以一定的知识结构为依托,从知识网络的交汇点寻找编制问题的切入点。能力是以知识为基础的,但掌握知识并不一定具备能力,以一定的知识为背景,编制出开放题,面对实际问题情景,学生可以分析问题情景,根据自己的理解构造具体的数学问题,然后尝试求解形成的数学问题并完成解答。

2. 以某一数学定理或公设为依据,编制开放题。数学中的定理或公设是数学学习的重要依据,中学生的学习特别是研究性学习常常是已有的定理并不需要学生掌握,或者是学生暂时还不知道,因此我们可以设计适当的问题情景,让学生进行探究,通过自己的努力去发现一般规律,体验研究的乐趣。

3. 从封闭题出发引申出开放题。我们平时所用习题多是具有完备的条件和确定的答案,把它称之为封闭题,在原有封闭性问题基础上,使学生的思维向纵深发展,发散开去,能够启发学生有独创性的理解,就有可能形成开放题。在研究性学习中首先呈现给学生封闭题,解答完之后,进一步引导学生进行探究,如探究更一般的结论,探究更多的情形,或探究该结论成立的其它条件等。

4. 为体现或重现某一数学研究方法编制开放题。数学家的研究方法蕴涵深刻的数学思想,在数学研究性学习中让学生亲身体验数学家的某些研究,做小科学家,点燃埋藏在学生心灵深处的智慧火种。以此为着眼点编制开放题,其教育价值是不言而喻的。

目前,“研究性学习”仍属于初创、实验阶段,还存在许多方面的问题,同时也给我们广大教师提出了新的挑战,让我们共同走进“研究性学习”吧!

如何搞好数学课堂教学

■ 洛阳市第六中学 梁清芳 河南 洛阳 471000

摘要:学习是一种个性化行为。作为教师,应当在课堂教学环境中创设一个有利于张扬学生个性的“场所”,让学生的个性在宽松、自然、愉悦的氛围中得到释放,展现生命的活力。然而长期以来,我们的课堂忽视了学生个性的发展,过多地强调知识的记忆、模仿,压抑了学生的主动性和创造性,最终使教学变得机械、沉闷、缺乏童心和灵性,缺乏生命活力。

关键词:数学 课堂教学 张扬个性 展现活力

文章编号 DOI:10.3969/j.issn.1003-2738(x).2011.04.037

笔者看过这么一则新闻:“教育部组织部分改革专家到实验区中小学听课,了解新课程实验情况。一位在当地颇有名气的教学能手上了一节公开课,博得教师满堂喝彩。然而,就是这样一节在别人眼里十分成功的课,却遭到课程专家的种种质疑和尖锐的批评。专家的评课,令这位教师难以接受,竟然大哭起来。新课程对传统教学提出了严峻的挑战,我们必须用新的教育理念审视传统的课堂教学。”

学习是一种个性化行为。作为教师,应当在课堂教学环境中创设一个有利于张扬学生个性的“场所”,让学生的个性在宽松、自然、愉悦的氛围中得到释放,展现生命的活力。然而长期以来,我们的课堂忽视了学生个性的发展,过多地强调知识的记忆、模仿,压抑了学生的主动性和创造性,最终使教学变得机械、沉闷、缺乏童心和灵性,缺乏生命活力。那么面对新课改的挑战,如何让我们的数学课堂真正活起来呢?笔者以为:

一、让学生成为课堂的主人

教育家陶行知先生提倡“行是知之始,知是行之成。”人的能力并不是靠“听”会的,而是靠“做”会的,只有动手操作和积极思考才能出真知。因此,我们不能让学生在课堂上做“听客”和“看客”,要让学生做课堂的主人,动口、动手、又动脑,亲身参与课堂和实践,包括知识的获取、新旧知识的联系,知识的巩固和应用的全过程。要强调凡能由学生提出的问题,不要由教师提出;凡能由学生解的例题,不要由教师解答;凡能由学生表述的,不要由教师写出。数学课堂不再是过去的教师“一言堂”,教师在课堂活动中应主动参与、积极引导、耐心辅助,与学生平等合作、努力探研,充分发挥教师的主导作用,真正地把学生解放出来,使学生真正成为课堂上的主人。

二、营造宽松的课堂气氛

要想学生积极参与教学活动,发挥其主体地位,必须提高学生的主体意识,即学生对于自己学习主体地位、主体能力、主体价值的一种自觉意识。而要唤醒和增强学生的主体意识必须营造平等、民主和和谐的课堂气氛。一个好的课堂气氛,能促进师生双方交往互动,分享彼此的思考、见解和知识,交流彼此的情感、观念与理念,能真正把教师转变为学习活动的组织者、引导者、合作者,把学生转变为真正学习的主人。营造宽松的课堂气氛,必须用“情感”为教学开道。夏丐尊曾经说过:“教育之没有感情,没有爱,如同池塘没有水一样;没有水,就不成其为池塘,没有爱,就没有教育。”所以教师首先要爱生,这种爱是全方位的。既有生活上关怀学生的冷暖、喜恶之爱,更有学习上了解学习情况,填补知识缺陷,挖掘学生身上的闪光点,多鼓励,而不轻易否定,恰当指引,想学生所想,急学生所急。这样才能让学生真正感到老师既是良师,更是益友。

三、在数学教学中培养学生学习数学的兴趣

新教材章节的安排呈专题的形式,并增加了许多活动课内

容,十分有利于激发学生的学习热情,也有利于开发学生的创造思维能力。在教学过程中可通过新增设的“读一读”、“想一想”、“试一试”、“做一做”等栏目,结合教学内容并辅以一些与现实生活紧密联系的知识,锻炼学生动手实践、自主探索、合作交流等能力。

利用“读一读”可以激发学生的学习兴趣,让学生感受到学以致用。“数学来源于实践,又反过来作用于实践”,只要我们在教学过程中注意创造合适的情景,使抽象问题形象化、具体化,学生学习由外而内、由浅入深、由感性到理性,使学生不断产生兴趣。新教材的“读一读”里安排了一些与数学内容相关的实际问题,既可以扩大知识面,又能增强教材的实用性。

利用“做一做”,指导学生动手操作,从中体会学数学的乐趣。

多年来,由于“应试教育”的桎梏,学生学得苦,教师也教得苦,到头来学生只会依样画葫芦地解题,而动手制作和应用知识的能力却相当低下,更谈不上开动脑筋发挥创造性,“应试教育”严重地束缚了学生个性的发展。充分使用新教材中“做一做”的内容,指导学生利用硬纸、木条、铁丝等材料制作一些简易的几何模型,可以激发学生的学习兴趣,提高学生的动手操作能力,培养学生的思维能力和空间观念,有利于全面提高学生的数学素质,体现了课程标准的要求:“能够由简单的实物想象出几何图形,由几何图形想象出实物形状。”

利用“想一想”,开发学生的思维、培养学生的兴趣。

新教材编排上版式活泼、图文并茂,内容上顺理成章、深入浅出,将枯燥的数学知识演变得生动、有趣,有较强的可接受性、直观性和启发性,教材安排的“想一想”对开发思维、培养兴趣有极大的帮助。

利用“试一试”,培养学生探究知识的能力,从而进一步提高学生的创新能力。

在新教材的试用过程中,我们可能会遇到一些暂时难以理解的问题,对新教材的编排会产生一些困惑。按照新课程标准,每学年的教学难度不是很明确,教师只能以教材中的例题和课后习题的程度,来指导自己的教学。这本也无可厚非,问题是新教材的习题配备,并没有注意按难易程度排列,有些练习、习题中的问题,比章节复习题中的问题还难。

总而言之,新课改背景下的小学数学课堂不再是封闭的知识集中训练营,不再是单纯的知识传递,课堂上我们的学生自主学习,合作探究,思维得以飞扬,灵感得到激发,我们的课堂越加变得春光灿烂,精彩纷呈。

浅谈高中英语语言教学

■ 河南省伊川高中 曹娜辉 河南 伊川 471300

文章编号 DOI: 10.3969/j.issn.1003-2738(x).2011.04.038

《义务教育初中英语教学大纲》规定：“在义务教育初中英语教学的基础上，巩固、扩大学生的基础知识，发展听、说、读、写的基本技能，培养在口头上和书面上初步运用英语进行交际的能力，侧重培养阅读能力，并使学生在获得一定的自学能力，为继续学习和运用英语切实打好基础。”这一段文字是从英语语言教学角度提出的，其中有三个问题值得深入学习和研究。一是何谓交际能力，怎样使学生获得这种能力；二是为什么和怎样侧重培养阅读能力；三是怎样使学生获得一定的自学能力。

(一)培养在口头上和书面上初步运用英语进行交际的能力《义务教育初中英语教学大纲》已提出了“为交际初步运用英语的能力”。《普通高中英语教学大纲》在它的基础上提高了要求，提出“在口头上和书面上初步运用英语进行交际的能力”。

对“交际能力”的涵义，语言学家们有许多分析。概括起来，交际能力至少要包含三个方面的能力：第一是语言能力，即掌握语音、语法、词汇等语言的形式，也就是有语法能力；第二是运用语言有效地交流思想的能力，指在预先未知的真实情景中使用语言进行交流，填补信息沟，达到交流思想的目的的能力；第三是社会语言能力，要求学生所学语言国家的文化有所了解，懂得何时、何地、何种场合、对准该用什么方式和态度说什么话，要求得体地使用语言达到交流的目的。

《大纲》提出“培养学生在口头上和书面上初步运用英语进行交际的能力”，无疑是比过去的要求提高了。为了实现这一教学目的，《大纲》在“教学要求”和“内容”等部分做了相应规定。例如，《大纲》的“教学内容”部分不仅列出了语音、词汇、语法等项目，而且详细列出了日常交际用语 41 项，约有 300 多个基本句型 and 用语。

(二)侧重培养阅读能力在英语教学中，听说读写既是教学目的，又是教学手段。《大纲》对听说读写的的能力都有量化的要求，听说读写训练是相辅相成的，不可偏废。

听说是英语起始教学的基矗在初中阶段侧重听说，逐步培养读写，有助于打好语音和口语基础，还能引起学生的兴趣，调动他们学习的积极性。读写可以巩固和加强听说，提高语言的能力。在高中阶段，四项技能综合训练，侧重培养阅读能力，这种阶段侧重的做法已被实践证明是符合我国英语教学规律的。高中阶段书面语大量增加，培养阅读能力对学生的学习和为今后打基础都至关重要。

目前，培养学生的阅读能力主要依靠课文的教学。高中课文的阅读至多有两三万词，平均每个学期才有数千词。因此，要大力提倡泛读，同时阅读课文的教学方法也应改进。相当多的高中教师习惯于对课文中的语言现象逐句进行讲解与分析，旁征博引，给例句，进行翻译，而忽视了对语篇的分析。运用这种方法是难以培养出《大纲》所要求的阅读能力的，正确的方法应把重点放在对课文内容的理解上。

(三)使学生获得一定的自学能力《大纲》在“教学目的”部分加上了“使学生获得一定的自学能力”，这一条加得好，符合时代的要求。高中学生英语的自学能力主要指学习语言知识和运用英语进行听、说、读、写的能力。在这方面应注意以下几点：

1. 独立学习英语词汇的能力。在初中语音和词汇学习的基础上，形成一套学习词汇的方法；能够运用拼读规则、音标和构词法知识拼读和记忆单词，并结合上下文正确理解词义；自觉地按读音或拼法特点将所学单词归类，记在小本上，随身携带，不断

复习；在课外阅读中不断吸收新词，记入小本，有意识地扩大英语词汇量。

2. 学习语法的能力。学习语法是为了正确地理解语言和运用语言，不是为语法而学语法，不必细抠语法，钻牛角尖儿。要善于通过语篇分析和语言实践发现新的语法结构，能在教师的点拨下归纳出语法规则。用不同颜色的笔标注出典型的语法例句及其中典型的部分。

每学期期中和期末要复习前一阶段所学语法，学习课本中的语法小结。自备一本为中学生编辑的实用英语语法工具书，经常翻阅。在口、笔头实践中有意识地运用所学的语法知识。

3. 听英语。重视听力训练，懂得听是吸收语言和信息的重要手段之一。课上专心听教师讲英语，认真做听力训练练习；课下利用一切条件听英美人士的录音、听广播、看电视英语节目、听英文报告等。所选的听力材料不必过难，听时要弄清目的，克服心理障碍，情绪放松，精神集中，不要求字字句句都听懂，而是善于捕捉主要的信息，抓住大意即可。遇有机会，主动接触外国人或讲英语的人，大胆与他们交谈，多听他们的讲话，听懂了就会感到有信心，兴趣倍增。

4. 读英语。懂得读是吸收语言和信息的最重要手段。爱读书，善于选择适合自己水平的读物，随身携带，分秒必争地读。每本书的篇幅不必太长，可以迅速读完，使自己经常有成功感，保持阅读的兴趣。精、泛读结合，快速扫视，用眼不用口，动脑思索，猜测词义，必要时使用字典，摘记警句和重要词语，便于记忆，甚至用于口、笔语表达。读到一本好书，可以废寝忘食，好似“入了境”，这时脑中的英语仿佛多了，也活了，这恐怕就是人们常说的“语感”产生了。高中学生仍以读简易读物为主，以后读原著就自然容易上路。

5. 说英语。懂得口头上运用英语进行交际是学习的目的，愿意说，也爱说。明白中国人说英语有错误是必然的，不怕犯错，不怕别人笑话。教科书中的对话能够大声地说出来，主动找人对话，即使无人时也能自言自语。课上积极发言，课下创造机会（组织小组、“英语角”）开展口语活动。在交谈时开动脑筋，主动发问，并能随机应变，用简单的语言表达较复杂的意思，设法使交谈持续下去。为使自己说得有信心、有兴趣，在讨论之前可做些准备，从听读的材料中吸取营养，复习必要的词汇，尽可能提高说话的质量。

6. 写英语。懂得笔头上运用英语传递信息进行交际，也是学习的目的，而且写是四项技能中最难的一种，因此要重视写的练习。高中的写与初中的写有明显的区别，初中学生说什么写什么，即“写话”。而高中学生要琢磨组句成段、连段成文，考虑篇章结构，而且语言从口语逐步转为书面语。因此，需注意语言结构合理、用词恰当、表达通顺、书写工整、拼法正确。在教师指导下，逐步养成良好的写作习惯；首先，经过酝酿和收集资料，确定要写的内容；理清思路，拟定提纲，增强文章的逻辑性；起草；修改润色；定稿并誊清。像这样写出的文章可以达到思路清晰、文字通顺、表达基本正确。

高中学生的自学能力不仅表现在以上几个方面，应该相信他们的潜力很大，教师要加以引导，不可包办代替，影响他们发挥自己的能力，要帮助学生制定学习计划，分析自己的优点和弱点，制定学习目标，定期检查自己的进步和问题，采取对策，有效地提高学习效率。

中学政治课导学方法探微

■ 卢氏县横涧乡第二初级中学 王晓芬 河南 卢氏 472200

摘要:初中思想品德课教师要树立新的教育理念,转变教育观念,探讨新课程的教学方法,引导学生自己“学教材”,让学生利用教材这根“拐杖”学会走路。课堂教学要由过去的“教学方式”转变为“导学方式”。

关键词:初中政治 导学方法 探讨

文章编号 DOI:10.3969/j.issn.1003-2738(x).2011.04.039

新课程改革工作在我县已深入开展几年了,从新课程改革的教学中笔者感觉到初中思想品德课新教材最大的一个亮点在于:不是像以前的政治课教材那样主要讲空泛的政治理论和概念,规定学生必须怎么做,而现在的新课程改革教材突出的是“以人为本”的教学理念,强调一切为了学生,为了学生的学习、发展和成长,为了学生会共处、学会做人、学会做事。“以人为本”是贯彻思想品德课新教材的一根“红线”。因此,笔者认为初中思想品德课教师要树立新的教育理念,转变教育观念,探讨新课程的教学方法,引导学生自己“学教材”,让学生利用教材这根“拐杖”学会走路。课堂教学要由过去的“教学方式”转变为“导学方式”。为此,笔者对思想品德课导学方式认真地进行了探索和研究,现将初步、肤浅的认识与体会简述如下。

一、精设导语,激发兴趣

课堂教学,作为师生双边共同参与的一项活动,教师的主导作用是外因,学生的主体参与才是内因。因此一节课效果如何,成功与否,关键在于学生的学习兴趣是否被充分调动起来。初中新教材思想品德课的导学,首先要设计好“导语”;通过富有激情的导语引起学生对课堂的高度关注,引导学生自然而然地进入本节课的主题,认知本节课的学习目标,激发学生的参与热情,创造出个宜于学习的良好氛围。如:笔者在教“做一个有尊严的人”这节课的时候,就要求学生结合自己的生活讲自己知道的有尊严的人或事,并说说自己的感受。学生纷纷发言,由于讲的都是自己非常熟悉的人或事,所以学生讲的真实,有真情实感,启示也说得特别深刻,课堂气氛十分活跃,为新课的学习成功地进行了铺垫和引路。一节课因学生争先恐后地发言而导入新课,学生兴趣浓厚,情绪高昂,课堂导学就算成功了一半,就会收到事半功倍的效果。

二、巧设问题,引导探究

在思想品德课上,一节课究竟应当让学生学习一些什么知识,明确哪些道理,解决哪些实际问题,这是每位授课教师都会认真思考和研究的问题。在教学实践中笔者不难发现,不少思想品德课教师常常会依据教材照本宣科的提出一些问题,或直接告诉学生“今天这节课笔者学习什么、理解什么、掌握什么”,尔后让学生到课本中去寻找答案,再机械地记忆课本中的有关教条,然后拿大道理去批评现实中的某些事物、现象,整个课堂看似洋洋洒洒、热热闹闹,实际上并没有真正地触及学生的心灵,使学生的思想教育与行为养成处于“空对空”状态,失去了思想品德课开设的初衷。因此,笔者认为思想品德课上教师应当围绕某个话题(或专题)巧妙的设计若干个相关的问题,引导学生认真阅读材料,密切联系生活,展开思辨探究,从而完成学科知识的构建和思想认识的飞跃。这比让学生泛泛的阅读课本,机械的记忆教条有效得多,也更能培养学生的求知精神。多年的教学实践使笔者深刻地认识到,在组织自学阶段,问题设计的巧妙与否,使学生学习成败的关键。此外,还要善于引导学生在学习之

后提出问题,尤其是他们在生活中遇到的困惑,引导学生以现实、客观的态度去面对多彩的生活,追寻理想的境界。七、八年级学生虽然自主意识已经萌发,但毕竟还是孩子,更需要教师的引导。因此笔者在教学中必须善于设计问题,善于引导学生自学、求知、发现问题并深入探究,否则,新的课程改革只能是“穿新鞋走老路”,或者“胡穿鞋乱走路”,乃至放任自流。

三、巧妙主持,深入交流

在日常生活中,人们都有这样的经验,一旦自己解决了某个难题,或者某项试验取得了成功,喜悦、激动之情溢于言表,学生也不例外。因此,思想品德课上,笔者应当在学生自主学习、深入思考探究之后,要及时为学生搭建一个交流平台,引导学生进行成果交流展示。这不仅是教师教学环节的需要,更是培养学生合作学习的根本途径,使学生展示自我风采,培养人生自信,实现人生价值的体现。笔者狠抓这一环节,不仅可以进一步培养学生学习的积极性、主动性,增添学生学习兴趣,让学生感到学习实在是一件非常快乐且有意义的事。

在这一环节中,教师的主要职责是组织好“自由论坛”,充当好“节目主持人”,把握好课堂的节奏和导向,调动和激励学生,使他们勇于展现自我,引导他们正确地看待社会的真善美,深入思考人生,从而形成正确的人生价值观和方法论,培养他们解决问题的能力,在这一环节,教师尤应注意的是准确把握自己的角色定位——课堂的主导者,保证学生主体地位的落实,使学生充分展示、交流。

四、创设情景,合作成功

思想品德课的目的就是为了使学生会学习,学会生活,学会做人,学会做事,学会共处,学会生存。学习是为了生活,生活是为了生存。从这个意义上说,思想品德课就是为了养成学生健康的行为习惯,因此笔者在思想品德课堂导学过程中,要特别注重创设情景,把学生引导到行为养成上来,让学生“身临其境”,体验感受,辨别善恶,识别美丑,分清是非,培养学生正确的人生观、世界观、价值观,养成良好的文明习惯,做有理想、有道德、有纪律、有文化的中学生。

比如,笔者在执教《与人为善》一课时,通过设置“你是怎么表达友善的?是如何对待家人的?”,学生通过倾诉谈论从而感受到了社会家庭生活的真、善、美,陶冶了情操,锤炼了人格,悟到了人生的真谛。学生明白了父母为教育抚养子女操心劳累,压力重重,千辛万苦;子女必须孝敬长辈,分担父母的压力,努力学习,使自己成为有用之才,这样才能对的起父母的养育之恩,才不会辜负父母的期望。学生在创设的情景中经受了洗礼和磨练,有利于促进学生全面发展,有利于促进学生健康成长,有利于今后人生事业的成功。

总之,思想品德课要把“课堂教学”变成“课堂导学”,其基本步骤是:激发兴趣,精心设计导语是前提;引导探究,巧妙设计问题是关键;深化交流,做好主持是核心;创设情景,促进成功是目的。教学有法,教无定法,课堂导学应当是丰富多彩的,要根据具体的学习内容确定其适宜的方法。这里,笔者所谈到的只是新课程改革导学实践中的一点体会,还必须在今后的新课改实践中进一步总结、完善和提高。

浅论思想政治课教学的心理误区

■ 河南省伊川高中 韦会强 河南 伊川 471300

文章编号 DOI: 10.3969/j.issn.1003-2738(x).2011.04.040

思想政治课教学以教学过程“五要素说”分析而论,包括“政治教师”——“学生”——“政治教材”——“教学手段”——“师生的道德心理氛围”五大要素。教学过程的“五要素说”虽然不是最为科学的教學論观点,但它所揭示的教学同师生的道德心理相关理论是难能可贵的。

纵观当今思想政治课教学,不难发现这样一条“规律”,即思想政治课教学的成败、效益高低、价值的大小虽受制于各种原因,但它同教学师生的心理状态密切联系,不可分割,师生具有良好的心理状态有益于思想政治课教学取得成功,获得高效益,索得最大价值。相反,师生存在不良的心理状态常常导致思想政治课教学的失败,难以发挥其应有的作用。然而,令人忧思的是在政治教师队伍中有相当部分的教师未认识这一“规律”,或不重视这一问题,不少政治课教学存在着严重的心理误区。本文试就思想政治课教学存在的主要心理误区作一剖析并就其跨越走向谈些粗浅之见,以达抛砖引玉之目的。

首先,要变教学目标设计的“片面性”为“全面性”思想政治课教学存在的心理误区之一,就是做为施教主体的政治教师在教学目标追求上只重视知识的传授和学生的“考分”,反映出教学目标的“片面性”,这种“片面性”又表现为:在教学指导思想同上同化于社会上的错误认识——感到只要认真完成课堂45分钟,只要让学生的考试成绩理想就是一个当之无愧的“好教师”,就是一个“高水平的教师”;在教学设计与备课上只注重于构思知识的讲解与传授;在组织教学上仅敏感于学生知识理解掌握和成绩的差异;在对学生的评价观念上认为成绩优秀的就是“好学生”,平时关心学生大多是作业与成绩等等。显然,教师如果只倾注实现这一目标,存在上述教学心态,势必同思想政治课教学任务相悖,同教育心理学相违,也会同自身教学企盼相反。思想政治课教学大纲提出的教学任务和目标是多方向的、深层次的、整体性的。如果只重视理论知识的“讲解与说教”“检查与考试”是非常片面的,显而易见,这是“折扣”的执行《大纲》,不利于《大纲》的真正落实。从教学过程本身而言,它既是复杂的师生智力活动过程,也是奥妙的师生心理活动过程。在这一过程中,完美的课堂教学整体目标,应该促进学生的个性全面和谐发展。前苏联著名教学论专家赞科夫认为,在教学过程中学生不仅要获得知识,同时要做到一般发展。

限于智力开发显然是不够的,特别是对于特殊的具有多重任务的思想政治课更是如此。事实上,政治课教学如果在目标上存在“单一性”“低标准”“小范围”,就自然地捆住教师的教育思想,限制了教学思路,就会阻碍学生各方面能力和个性心理的发展。为此,思想政治课教学在目标上应注意“全面性”和“高要求”。

政治教师要在每堂课教学中想方设法努力让学生的知识、能力、觉悟和心理素质水平得到提高;“高要求和全面性”的压力下促使自己的教学走向成熟、走向新的境界。

其次,要变教学心理氛围的“逆反性”为“相容性”思想政治课教学的心理误区之二就是存在“逆反心理”。这种逆反心理不仅存在于学生之中,而且在政治教师中也存在。教师的逆反心理主要表现为教师对其职业、专业的不顺心;对教材“多变性”的反感;对教材理论与实际“差距”的茫然;对高考教学难度提高的困惑;对政治教师言行特殊要求的潜在压力等。

学生的逆反心理主要又表现为对一些枯燥教材内容的乏味;对社会存在轻视政治科现象的认同;对为应试而大量背诵的厌倦;对教顺简单古板教学的失落感;对教师言行不合“理论要求”的不满;对教师教育要求的直接或间接接触等等。上述师生逆反心理的存在严重阻碍了思想政治课教学成功的取得。为此,变师生对教学的“逆反性”为“相容性”就成为政治教师自我提高的一个客观要求。一方面教师要不断地进行自我教育,克服自身的逆反心理,消除一些不正确的观念,立志于政治课教学事业,拿出勇气和信心排除心理障碍,“轻装”教学。另一方面,最重要的是要不断努力学习锤炼,提高自己的思想素质和业务素质,实现以精辟的政治理论说服学生;以精湛的教学技艺吸引学生;以良好的师表感染学生,让学生感到政治课教学可亲、可近、可信,有兴趣、有作用、有收获,从而缩短学生与政治教师、学生与政治教材的心理距离,消除学生的抵触、不顺心的心理状态,更好的保证思想政治课教学顺利健康、稳步的发展。

最后,变教学情感的“消极性”为“积极性”思想政治课教学心理误区之四,就是学生对政治课教学的“冷漠”,缺乏应有的学习愉悦与激情,表现为情感的“消极性”。这种消极性导致了教师上课来“没劲”,学生学起课来“乏力”,教学空气沉闷,学生学习欲望低落,教学效果差。众所周知,思想政治课自身是一门理论性很强的学科,许多理论的阐述,本身就较为枯燥,为此,如果不消除学生情感上的“消极性”,实现朝“积极性”转化,必将很大程度上影响思想政治课教学任务的完成和教学目标的实现。事实上,在思想政治课教学过程中,情感的作用是非常重要的。赞科夫说得好,“扎实地掌握知识,与其靠多次地重复,不如说靠理解,靠内部的诱因,靠学生的情绪状态而达到的”。造成这种状况的原因应该说是多方面的,但关键还在于教师,教师自身对马列主义的笃信程度,对政治理论传授热情的高低,以及对政治课教学技巧的掌握驾驭水平直接牵动着学生的情感。政治教师若能坚信马列主义、毛泽东思想的真理性,热情饱满地投入课堂,具有娴熟的艺术教学手段,就会激发学生对学生政治理论的强烈需求,产生对政治课的教学的兴趣、愉快、满意、欢乐等积极的教学情感,这种情感正是思想政治课教学获得成功所必不可少的。列宁同志也曾指出:“没有人的情感,就从来没有,也不可能有人对于真理的追求。”

思想政治课的教学过程就是要培养学生追求真理的过程,在这个过程中离不开学生的积极情感。为此,学生消极情感务必消除,积极情感一定要培养,也只有这样,才能取得好的教学效果。有一位教育者说得好:“每一个干练的教师,就是一个艺术家,他从事于教学,犹如高手操琴一样。他和缓地触动人类思想感情上琴弦,刺激之,安慰之,兴奋之,鼓励之。”思想政治课教学若能做到既有理智的增益,也有情趣、道德的熏陶,又有艺术的感染,使教学过程成为一种美的享受,让学生的心灵和情感都得到升华,那么这样的教学一定取得理想的成效。

总之,思想政治课教学的心理问题,应引起人们的高度重视;教学心理误区值得人们深刻反思。政治教师要有意识的应用教育学、心理学的原理于教学活动之中,努力创造良好的心理氛围,跨越心理误区,使思想政治课教学实现新的飞跃。

如何实施小学数学生活化教学

■ 虞城县黄冢乡徐庄小学 徐翠平 河南 虞城 476300

摘要:数学的兴趣和学习数学的信心对学生来说是十分重要的问题,教师就应该将学生的生活与数学学习结合起来,让学生熟知、亲近、现实的生活数学走进学生的视野,进入数学课堂,从而激发学生作为生活主体参与活动的强烈愿望,同时,将教学目的、要求转化为学生作为生活主体的内在需要,让他们在生活中学习数学。

关键词:小学数学 生活化 教学 生活与数学 结合

文章编号 DOI: 10.3969/j.issn.1003-2738(x).2011.04.041

数学素养是指能适应生活需要的,整合的,具有可持续发展前景的综合素养。要培养这种以促进人的发展为总宗旨的综合素养,必须将数学教学与生活紧密相连。新课程的教学理念中指出:“数学教学要注意联系实际,加强实践活动。教师要紧密联系学生的生活环境,从学生的经验和已有的知识出发,创设生动的教学情境,激发学生学习数学的兴趣……”。

数学的兴趣和学习数学的信心对学生来说是十分重要的问题,教师就应该将学生的生活与数学学习结合起来,让学生熟知、亲近、现实的生活数学走进学生的视野,进入数学课堂,从而激发学生作为生活主体参与活动的强烈愿望,同时,将教学目的、要求转化为学生作为生活主体的内在需要,让他们在生活中学习数学。在学习数学中更好的生活,从而获得有活力的知识,并使情操得到真正的陶冶,感悟或发现数学的作用与意义,达到知识与能力双丰收的教育教学目的。那么如何实现数学教学的生活化呢?我根据实践第一的观点,应从以下几个方面入手。

一、教学内容生活化

在数学教学过程中,教师应该充分利用学生的认知规律,已有的生活经验和数学的实际,去转化“以教材为本”的旧观念,灵活处理教材,根据实际需要原材料进行优化组合。尤其是小学阶段,儿童身体亲自经历,用心亲自感悟所获得的东西,是儿童的直接经验。这直接经验不仅属于认知,理性范畴,而且要扩展到情感,生理和性格等领域,是儿童自我拥有的聪明才智。数学教学中,要从多方面“找”数学素材和多让学生到生活中“找”数学,“想”数学,真切感受“生活中处处有数学。”例如:在教学“百分数应用题”时,可以充分运用本班中男女生人数,小组人数之间的关系设计练习题。五年级有 50 人,其中男生 27 人,女生 23 人,男生人数占全班人数的几分之几?女生人数占全班人数的几分之几?还可以让学生自由编题。学生会编出男生人数比女生人数多百分之几?女生人数比男生人数少百分之几的题目。别处还可以利用家庭现实生活和国际事务,融入到数学教学中去,使数学生活化。请看案例:

我们班张红家,东屋养鸭,西屋养羊,共 40 只,开门时,一不小心鸭羊混在了起,已知有鸭腿 44 条,问羊有多少只?

通过这些案例,从学生的实际生活出发,利用学生熟悉的家庭生活和喜闻乐见的国际事务,接近数学题目与现实生活之间的距离,使学生感受到了数学题目的形象性,感觉到数学就来源于同学们的现实生活中,也进一步增强了学生学习数学的兴趣,激励了学生更加热爱生活,珍惜生活。

二、教学方法教学手段生活化

从教学方法看,要坚持启发式,创设问题情境,激发学生积极思维,勇于探究,引导他们自己发现和掌握规律。教师要善于提出问题引导学生思考。所提出的问题不论是实际问题还是理论问题,都应当紧密结合数学教学的内容,并且编拟成科学的探究程序,使学生能形成一条清晰的探究程序,使学生能形成一条清晰的思路。为发掘学生的创造力,应鼓励学生大胆猜想,敢于

质疑,自觉地进行求异思维训练。另外要特别重视学法指导,使学生学会自主学习,自我发展。从教学手段看,要重视观察和实验教学,努力提高学生的观察能力,实验能力和动手操作能力,培养他们严肃认真,实事求是的科学态度,和科学的习惯。还要尽量地使用先进的教学手段,增加教学的现代化气息,使他们感受到现代科技成果对教学的促进作用。学生对几何图形很难区别,我在教学长方形、正方形、三角形和圆的认识时,就可以先用投影片出示,平时见到的桌子、书、红领巾、皮球、车轮等实物,然后抽去实物,留下角、长方形、正方形、三角形和圆等几何形,让学生发现这些图形原来就在我们的身边,无形中产生了学习的动力。

三、数学应用于生活化

学生学习数学是:“运用所学的数学知识和方法解决一些简单的实际问题的,必要的日常生活的工作。”引导学生把所学的知识联系运用生活实际,可以促进学生的探索意识和创新意识的形成,培养学生初步的实践能力。每教一个知识点可以编一些实际应用的题目,让学生练习,培养学生运用的所学的知识解决实际问题的能力。如教学“步测和目测”后,可有意识地让学生到操场测量一下,操场的长、宽,篮球框的高低,体验步测和目测。例如:学了长方体和正方体的表面积和体积之后,有意地让学生亲自动手实践,每人做一个长方体或正方体的储钱箱,把平时的零花钱节省储存起来,用在以后有最需的地方。这样既培养了学生亲自动手实践学以致用用的能力,又培养了学生勤俭节约的好习惯。这样做加强了学生对数学知识的理解,体味到解决问题的一种享受。

数学在生活中的应用是十分广泛的,如教学三角形的稳定性后,可以让学生解释一下:我们住的房子的屋顶为何要架成三角形的、木工师傅帮同学们修理课桌为何要在桌脚对角钉上一根斜条?又如教学平行四边形特性时请同学们说明:为什么拉闸门要做成平行四边形的网格状而不做成三角形?通过解释一些生活现象,使学生更深地感受数学与生活现象,使学生更深地感受数学与现实生活的密切联系。另外,要让学生运用数学知识解决实际问题。如在《统计的初步认识》教学中,学生搜集了自家几个月用电的情况,通过收集、描述、分析数据(人口的多少,灯泡和电井、电视的功率等诸多因素)的过程,得出了自家用电是不合理的判断,并做出了今后用电用水如何节省的决策。既渗透了环保节能的教育,又使学生感受到了数学知识的应用。

总之,教材中的每一部分,都来源于生活,课堂教学的外延与生活的外延相符。我们广大教育工作者,应以课堂为起点来实施生活的教学,加强课堂教学与生活的沟通,让数学教学贴近生活,联系实际。这样,才能帮助学生更好地理解掌握数学内容,使其真正受到启迪,才能赋予数学以生命活力,更好地提示其数学全新的潜在意义,才能引导学生更深地懂得生活,学会生活,改造生活,做生活的强者,做生活的主人,成为社会建设的合格人才。

浅谈数学教学中学生自主学习能力的培养

■ 遂平县遂平中学 张永芳 河南 遂平 463100

文章编号 DOI: 10.3969/j.issn.1003-2738(x).2011.04.042

自主学习,是我们在教育教学过程中常用的一种教学手段,其核心是激发和推动学生学习的自主意识,让学生在以自我为中心的学习体系下突破新知,查找问题,进而寻求解决问题的办法,老师在中间充当引导者的角色。在新的《数学课程标准》中曾经指出:"有意义的学习必须建立在学生的主观愿望和知识经验的基础之上,有效的学习活动不能单纯地依赖模仿与记忆"。在学习和理解新课标的过程中,我意识到,作为一线教师,在数学教学中应以学生为主体,给学生自由发表见解的空间,让学生在学的过程中处于主动地位,自主性地学习,让他们养成良好的善疑、多思的好习惯,这样才能使我们的数学课堂真正成为教师和学生的双边活动。因此,为培养学生学习的自主性,在教学中我尝试着从以下几点做起:

一、优化传统课堂教学模式,强化自主学习认识

传统的教学课堂,往往都是老师把控,学生被动接受的教学灌输模式,课堂上,老师通常按照积累的教学经验或成型的教案设计,有板有眼的传授知识要点,学生的思维也必须跟着老师的讲授在走,否则将会出现知识遗漏或知识怠慢。这种教学模式延续了许多年,很多老师不愿轻易改变它。就其原因来说,无非是传统的东西固有,新鲜的东西还得重新认识,逐步接纳。就像住惯了老房子的人一时之间会不习惯住进宽敞明亮的单元楼一样,等住了一段时间后,又会感到现代房的优越。面对日新月异的形势,传统的数学教学课堂已经不能担当起培养学生创新精神和实践能力的重任,而会从很多方面约束学生学习习惯,特别是思维习惯的培养。人的思维其实和弹簧一样,给它足够的压缩空间,它必将迸发出足够的弹性动能。我们的传统课堂,往往强调学生对老师所受知识及方法的接收,而忽视学生"异类"思维的产生,长此以往,学生必将产生依赖思想,淡化思维创新。作为一线教师,我们必须意识到传统课堂的教学弊端,重新审视我们的教学课堂,改善我们的教学模式,让新课改的思想生根发芽,让自主学习充斥我们的课堂。

二、充分发挥课前预习作用,提高自主学习意识

预习,是我们许多教师在教学新课之前,都要求学生进行的。在实际操作过程中,我发现,并不是每个学生都能很好地预习。有些学生的预习就是看看书,大体知道本节的内容。至于怎么学,重难点是什么,并不知道。实际上,许多学生并没有达到预习的效果,甚至说根本就不会预习,最后只能回归原路,被动地在课堂上接受老师的讲解。针对这种突出情况,我改变学生预习的传统方式,而是根据教学目标,采取问题层层推进的方式,让学生在解决问题的过程中熟悉新知,寻找方法。同时,这样又可以让将难以解决的疑点带入课堂,使学生有意识、有目的地去突破知识重难点。课堂上,鼓励学生大胆提出自己的见解和看法,与教师和同学共同讨论,达成共识,使教与学的双边活动变得轻松和谐。而且在这个过程中也增强了学生的自信心和成就感,促使他们由不自觉地自觉地去发现新知,探索新知。渐渐地,学生们养成了自觉预习,目标预习的好习惯,有了自主学习的思想意识。

三、创设自主学习情景,培养学生自主探究的习惯

学生自主探究习惯的养成,不是空穴来风,也不会一蹴而

就,需要我们在教学的过程中,有目的的创设自主学习空间,逐步引导学生层层探究。在对"二元一次方程组"的教学中,我给出一道这样的例题:二元一次方程组 $3x+5y=a+2$ 与 $2x+3y=3a$ 的解满足 $x+y=3$,求 a^2+a-1 的值。学生已经学习了二元一次方程组的解法,但对三个未知量的方程问题解决有难度,但我没有急于给学生以讲解,而是引发学生利用两个过程寻求解法:先首度自我思考,用自己的方法解题,再二次思考:自己的方法是最简单的吗? 2分钟后,汤子强同学给出的解法是:把方程 $3x+5y=a+2$ 左右两边乘以3后再利用加减法去减 $2x+3y=3a$,这样可以消去 a ,所得的方程和 $x+y=3$ 联立,求出 x 和 y ,再代入原方程可以求出 a ,这样就可以求出 a^2+a-1 的值了,他的讲解马上得到了一片掌声。我在肯定了他的解法的同时又提出新的问题:有没有比他简单的? 学生猛地一下迟疑,接着在短暂的迟疑后又陷入思考,2分钟后李严纬同学给出他的解法:把 $x+y=3$ 变形为 $x=3-y$,代入以上方程组,消去 x ,形成 y 和 a 的二元一次方程组,解这个方程组,这样不用求 x ,直接可以求出 a ,进而就求出了 a^2+a-1 的值,她的解法明显比第一种解法简单,我们共同给她的讲解报以更热烈的掌声。到这里,大部分同学们基本放下了思考,认为自己完全听懂了。这时我却又提出了新的要求:还有没有比前两种方法更简单的? 同学们一片愕然,表情已经告诉了我:怎么,还有更简单的? 2分钟,3分钟,5分钟时一只小手高高举起,刘凡给出了他的解法:方程 $2x+3y=3a$ 两边乘以2后去减 $3x+5y=a+2$,可以得到 $x+y=5a-2$,而 $x+y=3$,这样不需要解方程,直接可以得到 a ,从而可以求出 a^2+a-1 的值。他的解法还没有说完,掌声就响了起来,无疑这是对他最好的肯定和赞赏,更多的人此时却不用我再提示,又陷入了新的思考。课后,我在反思这堂课的收获:我们的新课堂模式提出的要发挥学生的主动意识,很多不就是在这种激发学生自主学习原动力的问题设置中体现出来的吗? 不要低估学生的思维,给学生一个思考的广阔空间,学生会还给你一方享受教学的理想乐土。

四、设置针对性反馈练习,提高自主学习的能力

课后是学生自主学习时间最长的时候,如何激发学生利用这段时间自主学习是相当关键的。针对一些实践性强的内容,我总是根据新知识,设计一些实践性较强的作业,让他们想法解决实际生活中的一些问题。如在学完《统计图》一节内容后,我让学生调查家庭所在小区丢弃塑料袋的情况,绘出统计图,并分析各小区的卫生情况,给他们一些合理化的建议。这样的课后练习,使他们把所学的理论知识和实际生活联系起来,一方面使学生巩固了所学知识,培养了他们独立思考、自己动手的能力,另一方面,也培养了他们在实践中自主发现问题和解决问题的能力。从一定程度上讲,也增强了他们自主学习的能力。

一个人对新事物的认识,必将有一个引导,摸索,认可,自发的过程。能力的培养也不是一朝一夕就可以形成的,它需要一个过程,如果我们利用我们的课堂阵地能真正培养起学生学习的自主性,那么,我们的教学就一定会取得事半功倍的效果,学生自主学习的能力培养周期自然就会大大缩短,这样,我们新课改的魅力才会真正得到展现。

浅谈小学数学阅读的重要性

■ 泌阳县泌水一小 王春霞 河南 泌阳 463700

文章编号 DOI:10.3969/j.issn.1003-2738(x).2011.04.043

阅读是人类社会生活的一项重要活动,是人类汲取知识的主要手段和认识世界的重要途径。在只重视语文阅读能力培养的今天学校教育中,加强学科阅读教育研究,探索学科阅读教学的特殊性及教育功能,认识学科阅读能力培养的重要性,就显得尤为重要。本文想就数学阅读先抒己见,以求教于大方。

一、数学阅读的特殊性

数学是一种语言,不过,这种语言与日常语言不同。前苏联数学教育家斯托利亚尔言:“教学也就是数学语言的教学”。而语言的学习是离不开阅读的,所以,数学的学习不能离开阅读,这便是数学阅读之由来。

数学阅读过程同一般阅读过程一样,是一个完整的心理活动过程,包含语言符号(文字、数学符号、术语、公式、图表等)的感知和认读、新概念的同化和顺应、阅读材料的理解和记忆等各种心理活动因素。

首先,由于数学语言的高度抽象性,数学阅读需要较强的逻辑思维能力。在阅读过程中,读者必须认读感知阅读材料中有关的数学术语和符号,理解每个术语和符号,并能正确依据数学原理分析它们之间的逻辑关系,最后达到对材料的本真理解,形成知识结构,这中间用到的逻辑推理思维特别多。

其次,数学语言的特点也在于它的精确性,每个数学概念、符号、术语都有其精确的含义,没有含糊不清或易产生歧义的词汇,数学中的结论错对分明,不存在似是而非模棱两可的断言,当一个学生试图阅读、理解一段数学材料或一个概念、定理或其证明时,他必须了解其中出现的每个数学术语和每个数学符号的精确含义,不能忽视或略去任何一个不理解的词汇。因此,浏览、快速阅读等阅读方式不太适合数学阅读学习。

第三,数学阅读要求认真细致。数学阅读由于数学教科书编写的逻辑严谨性及数学“言必有据”的特点,要求对每个句子、每个名词术语、每个图表都应细致地阅读分析,领会其内容、含义。对新出现的数学定义、定理一般不能一读过,要反复仔细阅读,并进行认真分析直至弄懂含义。

第四,数学阅读过程往往是读写结合过程。一方面,数学阅读要求记忆重要概念、原理、公式,而书写可以加快、加强记忆;另一方面,教材编写为了简约,数学推理的理由常省略,运算证明过程也常省略,阅读时,如果从上一步到下一步跨度较大,常需纸笔演算推理来“架桥铺路”,以便顺利阅读。

第五,数学阅读过程中语意转换频繁,要求思维灵活。数学教科书中的语言可以说是通常的文字语言、数学符号语言、图形语言的交融,数学阅读重在理解领会,而实现领会目的的行为之一就是“内部言语转化”,即把阅读交流内容转化为易于接受的语言形式。因此,数学阅读常要灵活转化阅读内容。

二、数学阅读的教育功能

教学实践也表明,数学语言发展水平低的学生的数学理解力也差,理解问题时常发生困难和错误。因此,重视数学阅读,丰富数学语言系统,提高数学语言水平有着重要而现实的教育意义。其独特作用甚至是其它教学方式所不可替代的。

首先,重视数学阅读有助于数学语言水平的提高及数学交流能力的培养。所谓数学交流是指数学信息接收、加工、传递的动态过程。而数学交流的载体是数学语言,因此,发展学生的数学语言能力是提高数学交流能力的根本。

其次,加强数学阅读有助于数学教科书作用的充分发挥。数学教科书是数学课程教材编制专家在充分考虑学生生理心理特征、教育教学原理、数学学科特点等诸多因素的基础上精心编写而成,具有极高的阅读价值。可是,目前我们广大师生并没有很好地利用教科书,教师上课就在课堂上讲解,讲完之后就让学生翻开课本,作练习或爬黑板,之后,总结、布置课下作业,仅把教科书当成习题集。这正是教师讲解精彩而仍有一些学生学习成绩不理想现象产生的原因,是缺少阅读教科书的环节。

第三,重视数学阅读,培养阅读能力,符合现代“终身教育,终身学习”的教育思想。阅读是自学的主要形式,自学能力的核心是阅读能力,因此,教会学生学习的重头戏就是教会学生阅读,培养其阅读能力。值得指出的是,未来科学越来越数学化,社会越来越数学化,将来要想读懂“自然界这本用数学语言写成的伟大的书”,没有良好的数学阅读基本功是不行的。因此,面向未来,数学教育重视数学阅读培养学生以阅读能力为核心的独立获取数学知识的能力,使他们获得终身学习的本领,非常符合现代教育思想。

第四,重视数学阅读,培养阅读能力,有助于个别化学习,使每个学生能通过自身的努力达到各自可能达到的水平,实现素质教育的目标。素质教育的核心问题是使每个学生都能得到充分发展,实现这个目标仅靠集体教学是办不到的,其有效途径是集体教学与个别学习相结合,而有效个别学习的关键是教会阅读。研究也表明,构成一些学生学习数学感到困难的因素之一是他们的阅读能力差,在阅读和理解数学书籍方面特别无能。因此,要想使数学素质教育目标得到落实,使数学不再感到难学,就必须重视数学阅读教学。国内一些较为成功的教学改革充分说明了这一点,如中国科学院心理研究所卢仲衡先生的“自学辅导教学法”、上海育才中学的“读读、议议、讲讲、练练”教学法及“青浦数学教改实验”等,无不得益于课堂阅读教学环节。

三、数学阅读进入课堂

鉴于数学阅读上述重要教育意义及其有别于其它阅读的特殊性,笔者呼吁数学教育界应将数学阅读教学作为一个重要课题来研究,绝不能盲目照搬语文阅读模式来指导数学阅读教学,应尽快加强数学阅读的心理机制、数学阅读的有效策略及数学课堂上如何更好地运用阅读学习方式的研究,同时将数学阅读请进课堂,为此:

1. 数学教师应充分认识到数学阅读的教育功能,将数学阅读纳入到数学课堂教学基本环节中去,改过去“讲练结合”教学方式为“讲读练三结合方式”,积极探索课堂教学的优化结构。

2. 数学教师应掌握一定的课堂阅读指导策略,努力借助于课堂阅读提高课堂教学效率,如讲授阅读和学习的方法。当教学生如何阅读数学教科书时,教师最好选择几段书上的内容,向学生讲述自己阅读时的做法以作示范。

3. 数学教师应让学生明白数学阅读的重要性,让学生尤其是后进生时常感到他们通过阅读而成功地学会了一些东西,以提高数学阅读的自觉性。同时注意激发学生阅读数学的兴趣,鼓励学生去阅读数学的一个有效方法是给以好的阅读材料,九年义务教育初级中学《数学课外读物》中有很多好的阅读材料,教师要合理有效地利用。另外,在教室里以吸引人的方式经常陈列或张贴一些有趣的数学材料也不失为一个加强课外阅读激发阅读兴趣的好办法。

提高阅读教学的有效性之我见

■ 郑州市惠济区新城中心 耿丽艳 河南 郑州 450052

文章编号 DOI: 10.3969/j.issn.1003-2738(x).2011.04.044

阅读教学是语文教学的重要组成部分,与学生的成长有着密切的关系。追求高效、低碳的阅读教学,是我们语文教学的出发点,也是着力点。但是反观我们的语文教学,很多课堂却是高碳、低效的。那么,怎样提高阅读教学的有效性?我认为有以下几点。

一、充分挖掘文本,培养学生的人文情怀

“上好语文课,深入解读文本是第一步”,因为教师对文本的解读高度,直接决定着学生理解的深度,也只有老师在读文本时心有所动,才有可能在课堂上打动学生。

《鱼游到了纸上》一课,全文一共14个自然段,是一篇语言文字平实且语言材料比较零散的长课文。如此平实的语言文字,如何解决长课文短教问题,我在解读文本时下了一番功夫。教学中,我抓住这个牵一发而动全身的关键词“举止特别”展开教学,引导学生质疑,“为什么说他举止特别,年轻人的举止特别具体体现在哪些方面?”整堂课,我们围绕“举止特别”品味词句,围绕“举止特别”感情朗读,围绕“举止特别”体会“游到纸上”与“游到心里”的关系,围绕“举止特别”感悟年轻人的勤奋专注。可以说这样深入解读文本,确保了教学内容的有效。

还有《山中访友》是一篇构思奇特、想象丰富的散文,其最大价值就在于运用了大量的比喻、拟人等手法与山中的“朋友们”进行逐一倾诉、交谈,充满童心童趣,满怀的好心情、动情的真心话,营造出一个如诗如画的童话世界,表达了作者对大自然的热爱之情。那么我们就可以借助文本,引导学生理解比喻、拟人等表现手法的运用,对学生进行人文情怀熏陶就成了本课教学的重要目标。教师在教学中就要充分挖掘、利用这一资源,引导学生反复朗读和品味,从而培养他们对大自然的热爱之情。我在教学时是这样处理的:运用多种方式感情朗读课文,让学生深刻地领悟作者对大自然的真情和深情,这是第一个层面,用心说友,而且我还设置了这样一个探究性问题让学生讨论:文章所写的都是景物,为什么不说山中观景而说山中访友?第二个层面是让学生交流和探讨一个问题:在这些大自然众多的朋友中,你最喜欢谁?我们从它们身上得到哪些启示?这是培养学生对自然的喜爱,是用心赞友。第三个层面就是在拓展部分:假如你是某一景物,实际上景物已经成了你的朋友,请你扮演某一种角色(比如游人)来进行介绍,在这里把学生和自然万物已经融为一体,这是用心交友。我从这三个层面来培养学生热爱自然、投身自然的一种崇高情怀,在朗读和品析中提高了语文素养,文本的价值得到了充分体现。

二、培养学生合作学习能力

阅读并非全是个人的事,对学生来说合作学习是重要的认知策略。学生的独立学习,是让他们独立思考去发现去感悟。学生在自读后,发现问题提出问题,将问题交给学习小组讨论交流共同解疑,这个过程中教师要深入各组,参与讨论,并作必要的启示和点拨,引导学生再读书,在读中解决重难点,把读和议有机地结合起来。如在教学《詹天佑》一文时,我先让学生自己读书思考,在学生独立感悟詹天佑爱国精神和杰出的智慧才华的前提下,让4人小组自行确定选择詹天佑某一个方面的内容,合作学习,设计展板,布置画面和解说词,设计操作,合作为“杰出的爱国工程师詹天佑事迹展”的讲解做准备。学生就是在独立感悟和合作学习的探索过程中,加深理解,进行自主读书,真正地发挥学生的主体作用。

但是在实际教学中,会有这样的情形出现,有些老师让学生

合作学习,既没有主持人,也没有记录人,许多学生不是在那里发言、讨论,而是在那里混水摸鱼,搞小动作、讲小话,教师没有调控、管理的办法。要改变这种状况,我认为在小组合作的过程中,可把握两个学习环节:

(一)指导学生分组讨论互动合作

1. 组织讨论要灵活。课前,老师可根据学习内容,综合学生的学习基础、能力、特长、性别等因素,按照“互补合作、协调和谐”的原则,把学生编成小组。2. 分工要明确。每个小组的学生轮流当小组长。小组长主持小组活动,按小组的学习要求,组织大家交流、讨论、争论、朗读。每次学生的合作学习小由组选出一名代表,作为本组“代言人”向全班展示他们的信任,心中自然充满自豪感和使命感,必然会努力做得更好。轮流担当“代言人”可使每个孩子都有机会获得成就感。3. 指点要巧妙。学生分组讨论时,教师必须即时了解情况,引导学生确定讨论方法。

(二)了解小组讨论情况,深化小组合作学习。教师在小组合作学习的基础上,组织学生交流甚至争论,检查学生小组讨论后的成果与质疑情况。对于学生提出的典型性的问题,教师无需急于答复,先让学生讨论,追究出现不同答案的原因。经过这一步可进一步激发学生热情,创设课堂高潮。

三、培养学生自主学习能力

(一)、注重课前预习,独立寻疑,营造自主学习氛围。良好的预习习惯对形成阅读能力,提高阅读效率,顺利地达到目的有至关重要的作用。在预习中,首先要教会学生预习的方法,初读课文时,按“导读”提示自学;深入理解课文时围绕课后思考练习自学。在预习中画出重点词句,寻找出不理解之处,进行质疑,甚至可以提出对知识本身进行的怀疑、研究,这就能使学生产生查阅的动力,争论的欲望,获胜的信心。在预习中学生的质疑就能营造新的学习氛围,为课堂上深入学习做好铺垫。

(二)、注重明确目标,创设自学情境,激发学生主动参与意识。在学习每一篇课文之前,学习目标都能清晰地展示在学生面前,让学生心中有数,明确自己努力的方向,那么学生就能很主动地进入自主探索学习中。如教学《穷人》,教师在上课之时兴奋地说:“昨天大家预习了《穷人》这篇课文,听说大家都有许多感受,谁愿意把自己的最感受说给大家听听?”同学们争着举手。学生提到本课所要学习的目标:“桑娜的品质可贵,宁可自己吃苦也要帮助别人”,“作者对人物心理活动描写得特别精彩”等等,师相机说:“那就请同学们想想对这篇课文你最想学习的目标是什么?你想用什么方法学习?……”同学们即联系自己的感受定下自学的目标与方法。全班同学们的积极性在新课一开始就被调动起来了。

(三)、注重多读感悟,品味语言,进行自主地阅读获取。古人云:“书读百遍,其意自见。”文章的情感不是外在的东西,不是教师三言两语就能强加给学生的,只有通过反复朗读,从朗读时语气的轻重缓急,声调的抑扬顿挫,表情的喜怒忧伤中体味情感,获得与作者情感上的共鸣,受到熏陶,自由地进行阅读。

如在引导朗读《圆明园的毁灭》时,先让学生选择文中最生动、最感人的语句进行自由品读,然后交流共同欣赏,有位学生选择的语句是:圆明园中有金碧辉煌的殿堂,也有玲珑剔透的亭台楼阁;有象征着热闹街市的“买卖街”,也有象征着田园风光的山乡村野。该生读得声情并茂。教师顺势启发:刚才这位同学读时注意到了声调有高有低,语气有轻有重,速度有快有慢,现

让学生充当复习的主角

■ 郑州市第五中学 廉洁 河南 郑州 450000

文章编号 DOI:10.3969/j.issn.1003-2738(x).2011.04.045

一个学期转眼间就要结束了,又进入了每学期一次的期末总复习。可是在这次复习中,一直到复习过了前两章,总感觉没有达到我所预期的效果,甚至不如前几次月考时的复习情况。总体感觉学生积极性不高,上课闷闷的,虽然问的问题都会回答,但是测试卷子却答得不理想。我很纳闷,于是找了几个同学谈话,又结合以前的复习情况,认真地反思了这一段时间复习中所存在的问题,总结如下:

第一就是本身初一的知识点就不多,而且都是很基本的练习基本功的知识,这些知识在前几次考试前的复习中已多次复习过,同学们都不愿意再静下心来回顾这些知识,认为这些知识已完全掌握,所以提不起来兴趣学。教学是一种由教师的教授活动和学生的学习活动构成的双边活动过程。现代教学论思想的一个显著特点就是:确认教师在教学过程中的主导作用的同时,更加强调学生的主体作用。因为学生是教学活动中认识的实践的主体,是有意识、有目的地认识客体的承担者;一切教学影响,只有通过学生自身的活动才能为其接受,教育的成败在很大程度上取决于学生参与学习活动的主动性,复习课是数学教学的一个重要环节,也应该遵循这一教学思想。在教师在充分发挥自己主导作用的同时,必须更加重视学生主体作用的发挥,把学习的主动权交给学生,把大部分时间留给学生。否则,就会影响学生的学习兴趣。

第二就是复习期间语、数、外三科可谓是你方唱罢,我方登场,学生也有一定的倦怠感,知识又都是学过的,不像新知识具有挑战性,无法激起他们战胜困难的斗志。综合上述两点,造成了学生们在这次复习中积极性不高的局面。结合初一的实际情况,我认为如何避免倦怠是在这次复习中最为重要的方面,要让同学们愿意学习,喜欢学习,否则不仅对这次复习不利,对以后的学习也很不利。兴趣是最好老师,如果能通过开展各种各样的教学活动,就能激发学生的学习兴趣,创造一个和谐的、愉悦的学习环境,满足学生的“成功欲”,让每个学生享受到成功的快乐。于是我采取了以下措施:

1、创造良好的课堂氛围。良好的课堂氛围,对课堂教学工作的顺利进行和教学效果的提高会产生直接的影响。孩子们往往需要有安全感,需要使人信任,需要被人肯定。他们总喜欢周围都是朋友,总想积极参与各种活动。他们喜欢做游戏,喜欢意外的惊喜。他们总想有种与众不同的感觉。而最重要的是他们需要关爱。

课堂氛围如果能满足学生的这些需要,就会有效地激发学生学习的积极性,学生就会专心致志的学习。假如教师能真正做到关爱每一位学生,就会全身心投入到教学之中,学生也就会全身心投入到学习之中。对此,教师应有充分的认识,积极创造和谐的课堂氛围。带着爱心去上课,处处关爱学生。比如:在疾病多发季节,老师要提议学生搞好个人卫生,注意休息;遇到学生头疼脑热,教师要让学生及时休息;纠正学生的错误时,一次纠正

一个错误,否则学生会无所适从,纠错时始终坚持耐心的态度和温柔的方式,不要死抓住该错误不放。这些微不足道的小节,如果处理得当,就能使学生在在学习中感到温暖,从而调动他们学习的积极性。

课堂上教师与学生要建立真诚的师生情感。课堂上教师应善于调控学生的情绪,使学生保持愉快、积极的心境。教师的语言、赏识的目光以及表情、手势、动作等,都可以沟通师生的情感,成为激发学生的动力。教师在教学活动中要关爱、理解、欣赏每一位学生。学生在群体感情的氛围中就会畅所欲言,思维变得活跃,无拘无束,就会闪现出创新的火花。

2、用心策划教学活动。在教学活动中,教师应使每一位学生感受到老师对他的关爱。对此,课堂上教师不能经常站在教室前面,可以巡回或深入学生之中。如在进行练习时,教师可以围绕学生走动,指导学生、观察学生的掌握情况;在学生进行分组活动时,教师可参与其中,这样可以保持与学生近距离接触,有老师在身旁学生会特别用功。课堂活动中,教师可以不断改变课堂活动的方式,如:口答、抢答、分组讨论、练习、活动、数学游戏等等,这样可以使学生在轻松的氛围中得到提高、发展。

课堂是一个学生主动参与,亲自从事现实,有趣,具有挑战性的场所;是学生探索、学习知识的场所。因此,在教学时,应转变观念,积极创造轻松、和谐的课堂氛围,才能使学生在关爱中愿意学习,主动学习,乐于学习,创造性学习。我的具体措施如下:(1)把每一章的复习分为三步。第一步是对知识点的串讲及延伸,在这里我强调了延伸,因为整本书都已学完,有必要对他们提出更高层次的要求。第二步是本章经典例题的评讲。第三步是做练习及评讲。(2)每一章复习的第一步由学生分组完成,每一组写出一份知识点串讲教案,选一名同学作为发言人,由这名同学给大家讲解,讲解之后由全班同学指出不足之处,肯定精彩之处,然后评分。(3)复习的第二步评讲经典例题也鼓励同学们翻阅资料自己找题,如果哪一组所找的例题被老师采用,则给本组加分。(4)复习的第三步中,随时抽查各组同学的练习完成情况,完成情况良好则加分,反之扣掉本组相应的得分。(5)每一章结束时公布各组得分,分数较高的组得到相应的奖励。

通过这些措施,同学们复习的积极性明显提高了。在别的组讲解的时候注意力非常集中,想方设法挑毛病。课下还翻阅各种资料找好的例题。组内成员互相监督练习的完成情况。总之,想尽办法给本组加分。在这个过程中同学们消除了倦怠感,又重新提起了学习的兴趣。

这个措施在我复习后几章的过程中顺利实施了,虽然还有很多需要改进的地方,但是总体效果还不错。我认识到了教学过程中一定要用心,及时发现问题,改进教学方法,正所谓“教无定法”,教学的方法要随时根据学生的学习情况调整。只有这样,才能真正调动积极性,提高学习效率。

在再请他读一遍,其他同学注意听,他读时表情怎样,哪轻哪重……再想他为什么要这样读。该生再读后,教师并不急于让其他学生评价而是让他们学着也开口读读这句话。结果学生以微笑的表情读出了对圆明园绝妙景色的欣喜,“金碧辉煌”重读出殿堂的光彩华丽雄伟壮观;“玲珑剔透”轻读出亭台楼阁的小巧奇妙、景色怡人;“热门街市”高声快读出“买卖街”的欢快;“田园风光”

“低语缓读出流连山乡村野的舒畅。最后,教师又安排男女生交替读。至此学生在对词语的揣摩、比较中领悟圆明园景色的千姿百态、万种风情;另一方面学生在错落有致,或高亢放读,或浅唱低吟中自主地获取语言的“意义与情味”,自由地表达感受。

总之,要让这些方法恰当地运用于教学中,才会是低碳、高效的课堂。让我们简简单单教语文,扎扎实实求发展吧!

英语教学中两级分化的思考

■ 宁陵县新世纪学校 徐慧 河南 宁陵 476700

文章编号 DOI:10.3969/j.issn.1003-2738(x).2011.04.046

随着经济建设的发展,改革开放的深化,外语的作用越来越重要,二十一世纪对于中国人来说,英语和电脑将不再是专业,而是人们生活的必须、就业的必备条件。然而,在初中英语教学中不同程度地出现两极分化现象。

这一现象是英语教学中的一大难题,中外学者一直在进行探索和研究。诚然,学生的学习能力是有差异的,这也是客观存在的。无论使用什么教材和教学方法,学生的学习成绩都会有好有坏,而且若不注意采取措施,就会出现好的越来越好,差的越来越差的两极分化现象。

大多数人认为:班级授课制,只从全班大多数出发,教学活动只针对中上水平的学生,忽视差生的需要,导致分化;不重视培养拼读,书写能力,管教不管好,导致分化;忽视个体培养导致分化等等。两极分化现象不但影响了学生本人的学习情趣和教师的教学效果,更严重地影响了学校的教学质量。这一现象不得不引起每一位从事教育工作者得忧思。

导致两极分化现象除上述原因外,还有下列诸因素:

1.学生本身学习兴趣差。大多数学生初学英语时兴趣浓厚,起初他们还可以用几句简单的日常用语,(如:Yes,No,Good morning,Thank You等)进行对话,随着时间一长,只是不断增多,再加上英语重要求背、记的内容越来越多,就有点感到枯燥乏味了。这时,老师如不及时教导学生课前预习和课后复习巩固,就会导致当堂欠账,当欠账太多时,机会会出现学习成绩严重下降。

2.学习方法差。多数学生的学习方法极为陈旧,提到英语,只知道“读”、“背”或满足于仅仅懂得,课后又不能独立复习,结果学生往往用汉字拼音,以指出例如:“躲得脱”(doctor)、“沙谋审”(something)、“不拿呢”(banana)之类令人啼笑皆非的谬误。不见成效而自暴自弃。因此,作为教师,应帮助他们寻找合适的学习方法。

3.随着语言项目的增多,混淆的东西也逐渐增多,部分学生不能区别(如:much,many,a lot of,most等)之用法。如不及时补缺,到了初一下或初二上学期时,一部分学生就会丧失信心或产生厌倦,成绩越来越差,最终采取放弃的态度。

那么,怎样才能克服或缩短两极分化的现象呢?要注意一下两点:

一、加强教师自身的业务素质

学生的学习态度和学习能力直接影响到学生成绩的好坏,但是,教师的业务素质无疑是极为关键的因素。当我们教师在埋怨学生学不好时,有没有扪心自问过我们自身的业务水平是否有利于学生的学习,是否能达到教学目的。为了使教师自己的教学行为切合学生的学习需要,产生最佳的学习效果,教师应当努力加强自身的业务素质和技能。

(一)备好课。备好课是上好课的先足条件,为保证课堂教学质量作为充分准备。

1.按单元备课,新教材是按单元编写的,每四课为一个单元,这四课在内容上互相联系,要求上是一个整体。因此,按单元备课,而不是上一课备一课。这样有利于教师吃透教材,较为全面地考虑教学的内容与要求、重点和难点,根据自己和学生的具体情况合理安排各教时活动内容与步骤,提高教与学的效率。

2.备课既要依照教材又要针对学生具体情况作出自己的教

学安排。如步骤、时间分配、板书设计、教具等。准备工作越细致充分,上课时就越有把握。也就越能使学生接受老师传授的知识,达到良好的教学效果。

(二)改进教学方法,激发学生的兴趣,兴趣是人生最好的老师。

1.可利用教材本身的特点和优势,使用灵活多样的手段,使教学牢牢地吸引住学生的注意力。在“介绍”步骤中大量使用直观时段,如实物、图画、图标、动作、表情等,虽然这些直观手段主要是用来呈现意义,帮助理解的,但同时也有一定的观赏性,能引起学生的兴趣。

2.在操练和练习中,活动形势要多样化,如连锁操练,同桌问答,小组角色表演,Polly says,交换信息,猜谜,唱英语歌等。

3.组织方式也要多样化,如小组活动,双人活动,横行,纵行等,最大限度地扩大学生的活动量与参与面,尽量让全班每一个学生都进入角色。

(三)课堂教师的艺术性。现代英语教学要求教师是个多面手,不仅要具有语言基本功,而且还要有多方面的艺术修养。

1.教师讲课语言的艺术化,教学语言的艺术化主要体现在简明、准确、形象、生动、条理、幽默、文采、韵律、节奏等许多方面。简明、准确是教学语言的重要特征。幽默的语言是英语课堂教学中最佳的气氛调节剂,它能使紧张的学习气氛变得轻松,使陌生的师生关系变得融洽和睦。这样使学生在轻松愉快的气氛中乐于接受教师传授的知识。

2.板书的艺术化,教学过程离不开板书,然而板书艺术化能给人一种美的感受,它包括板书规范化,板书的设计与安排以及板书与简笔画相结合等。使学生在这美的感受中乐于接受所学知识,从而达到教与学的目的。

(四)布置恰当的书面练习,加强语言、词汇、语法结构方面的基本训练。目的要明确,题型要有所变化。

1.语音方面:增加因素听辨、听写、按划线部分读音归类练习,以加强对语音的听辨能力和帮助掌握字母及字母结合的读音规则。

2.词汇方面:应增加听写、抄写、词形和词性转换、英汉互译练习题等。

3.语法方面:增加句型转换或句子改写,填空补充多项选择和英汉互译练习题,以巩固口头操练的成果,帮助掌握语法规律和句型结构,更好地为交际功能服务。

二、做好转化差生的工作

(一)作为教师要帮助学生特别是差生树立学习英语的自尊心、自信心和自强心。教师要平易近人,关心他们,爱护他们,使他们感受到老师是在真诚地爱护自己,关心自己。从而,使教师的真诚最终化为学生争取进步的动力。

(二)差生学习困难,最关键的问题是方法欠佳。所以作为老师要帮助差生不断改进学习方法;如果是记单词的困难,那么就要找记单词的规律;如果是发音的困难,就要多进行听录音,多模仿;如果是听或阅读理解的困难,就要多进行听、读的练习,如果是自己解决不了的问题,那就要惊叫老师和同学了。

做好了上述工作,我们就有希望减少或缩短严重的两极分化现象,真正达到教书育人的目的,使学生的素质得到极大面积提高。

班级管理之“有所为,有所不为”

■ 新郑市实验中学 赵建新 河南 新郑 451100

文章编号 DOI:10.3969/j.issn.1003-2738(x).2011.04.047

一个好的班级,它应当是能自我约束、自我调整、自我成长的,是充满活力的。因此,班级管理应当走民主化、艺术化的粗线条管理路线,在遵循大原则的前提下,应当有选择的有所不为。学生自己能做的,绝不大包大揽,放手让他们去做。这个道理,是与教学中以学生为主体的原则是一致的。“水至清则无鱼”,班主任管得越细,学生成长的机会就越少,班级就成为“一潭死水”了。

因此在班级管理中我推崇“有所为,有所不为”。所谓“有所为,有所不为”就是作为班级管理者的班主任,要分清主次,该做的抓紧不放松,比如班级制度,学生的学习、思想工作。对学生中出现的小问题给予一定的谅解,给他们放松的空间,也就是“睁只眼闭只眼”。早先我们认为“班主任是班集体的教育者、组织者和指导者,是班级工作的主要操作者。”我不同意这个观点,因为如果是这样的话,那么班主任的工作势必太繁琐、太辛苦,也达不到良好的效果。也许有一天当你病倒时,你所带的班级可能会“天下大乱”。

一、充分发挥班干部的作用

班干部是班级的骨干力量,是班主任的得力助手。在班集体中班干部就好比火车头,俗话说:火车跑得快,全靠车头带。班主任要先做好班干部的选举工作,班干部的选举必须由学生自己来完成,而不应由班主任凭个人喜好指定。班干部选出来后,要对这支队伍进行培养,帮助他们提高认识,明确当班干部的目的与职责。要让学生懂得:当班干部的目的是使自己能够在多方面得到锻炼,增长自己的知识,提高自己的能力,为将来自己在社会中面对激烈的竞争打下基础。还要耐心指导,教会班干部工作的方法。告诉他们工作中不能像班主任那样用自己的威信来影响学生,也不能居高临下地指挥,而应该采取恰当的方法。

在平时班级管理中要信任班干部,充分支持他们的工作,尽量维护他们的威信,并在适当的时候给予具体指导;帮助他们分析工作中存在的问题,教给工作方法,使他们通过实际工作的锻炼增长才干,提高工作能力和水平。不要让班干部在工作中滋生特权思想,认为自己是班干部,高人一等,其它同学就得受自己管,必须绝对服从。对班干部要加强管理与指导,班干部的权力不宜过分集中,要采取分权制。每个人分管一部分班集体内的工作,实行分工合作,互相协调。

二、培养学生主人翁意识,让学生自我管理

在实际生活中,我们常见到这样的现象:班主任踏进教室,看见地上的纸团,随即俯身拾起;桌椅不齐,亲自动手整理。也有很多观点认为,这里有个潜移默化的教育影响,他们认为,老师拾了一次垃圾,必定会有一些学生能主动认识这些问题,也能随时注意保持卫生。所以甚至有的值日生跑了,班主任自己留下来扫地,玻璃没擦干净,老师自己动手去擦,电灯没关,老师亲自去关。

诚然,我并不否认这种观点有一定的道理,但我想强调的是这种以身示范的影响只生效于一部分学生,一部分思想纯正、能善于从小事中得到感触、感动的学生。之所以这样说的原因跟现在普遍的学生素质有关:身为独生子女的他们,基本上

衣来伸手、饭来张口、依赖成性,情商的发展远远落后于身体。班主任这种煞费苦心的做法恐怕在短期内、整体上难以撼动他们。这是其一。

其二,我认为教师这样放任学生不做好常规工作的行为,实际上是自己当成了一个无所不能的保姆。面面俱到、细致入微的包揽包办,只能助长学生养成更大的依赖性,也让自己越觉得疲惫。

我在处理此类事物时,更强调的是学生的责任:是值日生的就让值日生负责;在谁的课桌下谁就要负责。让明确的规定说话,让相应的惩罚说话,这样做的效果就为了在整体上培养学生的责任意识、自律意识、团队意识。这样的管理才能迅速有效地培养起一个自觉成长的班级。

试想如果当一个将军连士兵该射击哪一个敌人、射击哪一个部位都要去指挥的话,恐怕这个战就无法打了。班主任在班级管理中,尽可以相信学生的能力,尽可以让自己的工作轻松而高效。正像魏书生老师管理的班级:“班里人人有事做,事事有人做”,这不是另一层教育的境界吗?

三、要会严明更要会宽容

在教育过程中,班主任必须对学生严格管理,严格要求。但“严”不是严厉、严酷。管理过严,容易造成学生个性压抑、自制力差、胆小怕事,甚至会造成学生的逆反心理,导致师生关系僵化。这既不利于学生身心的健康发展,也不利于班级工作的进一步开展。因此,班主任要正确把握严格管理的尺度、严中有宽。要狠抓养成教育,使学生养成良好的行为习惯。严还必须与宽有效结合起来,灵活处理。班主任要私下做好被处罚学生的思想工作,使其正确认识错误,并努力改正。同时,对学生违纪处罚的方式要多样化,要寓教育于处罚之中。工作实践中,严明和宽容是对立统一的。严明不是冷面铁心,宽容也不是迁就纵容。只有做到“严中有宽,宽中有爱,爱中有教”才能达到预期的教育效果。

四、要做到封堵与诱导相结合

在实际管理工作中,采取“封堵”的方式,减小学生犯各种错误的可能性,在一定的环境和条件下是必要的、有利的。但仅仅靠“封堵”是不行的。少数班主任以“不出乱子”、“不出事”为目标,采用“盯、吓、压、罚”等方式管理班级,表面上班级“平安无事”,实际上引发的问题却不少。因此,“封堵”必须与“诱导”结合起来,以“诱导”为主,以“诱导”为前提,通过引导,要让学生增加明辨是非与自我教育的能力。

做好“诱导”的工作,需要做到“四多四少”:多民主,少强制;多激励,少批评;多引导,少说教;“多用情,少用气”。班级工作中,“封堵”与“诱导”都只是手段,我们要以“诱导”为主,辅之以“封堵”,追求最佳的教育效果。

通过这些方面的综合运用,一个好的班主任只要在开学初的一段时间做好以上工作,将班级快速引领入正常轨道,就能从大量、繁杂的工作中解脱出来,即使有事外出,也不会再像以前那样,始终担心班里“天下大乱”。

语文教学中的感悟

■ 新安县石寺镇第二初级中学 李娜 河南 新安 471800

摘要:语文教学,一直以来被放在重要学科的位置上,备受关注。教学内容、教学方式、评价标准发生了根本的改变,这也为教师创造性的教学提供了极大的空间。如何在新课程背景下实施语文的创新教学,让学生得到更好的发展呢?

关键词:语文教学 课程改革 创新教学

文章编号 DOI: 10.3969/j.issn.1003-2738(x).2011.04.048

语文教学,一直以来被放在重要学科的位置上,备受关注。新课程的实施给语文教学创造了新的生命,语文教学不再是传统意义上的基础知识与基本技能的训练,也不再是“以本以本”的教学。它既关注工具性更关注人文性。教学内容、教学方式、评价标准发生了根本的改变,这也为教师创造性的教学提供了极大的空间。如何在新课程背景下实施语文的创新教学,让学生得到更好的发展呢?

一、培养良好的语文习惯

叶圣陶先生曾说:“什么是教育,简单一句话,就是养成良好的习惯。”学习语文同样如此,良好的语文习惯我认为有以下几方面:1.课前主动预习,课上记笔记,课后复习的习惯;2.质疑讨论的习惯;3.大声问答的习惯;4.积累的习惯;5.总结收获的习惯;6.良好的书写习惯。

为了培养学生良好语文习惯,必须努力做到:

(1)建立明确的教学常规。新学年面对新生的第一堂课就向学生说明学习语文有些什么要求和做法。为学生讲明一定的学习语文的规矩,如语文课上怎样读书,怎样提问,怎样问答,又有什么常规作业(如积累摘抄,课后写感想等等),项目制定的一定要详尽具体,建立良好的课堂教学秩序和积累习惯,以达到培养良好的语文学习习惯的目的。

建立良好的教学常规,一方面要规定行为规范,确定哪些是必须做的,遵守的,另一方面要及时提出那些行为不符合规范。例如,有的学生喜欢侧身倾听,有的学生边听边玩,有的学生回答问题的声音太小,或低头弯腰等等。这些不良习惯,及时发现,及时予以指正引导,并在全班树立学习的榜样,进而逐步使全班学生都养成良好的习惯。

(2)教给学生学习方法强化训练,要培养良好的语文习惯,先要给学生一定的方法指导,再加以强化训练。

例如:培养预习的习惯,要指导预习的方法步骤,让学生照着这个方法步骤联系,逐步形成一定的思维定势,养成习惯,布置预习时我要求学生做到以下几个方面:1、生字词自查自学。这自查自学包括生字的注音,找形近字并组词;生词的注释和找近反义词。2、辨别积累多音字。3、摘抄文中的好词好句。4、谈谈对课文的初步理解。5、针对课文提出自己的疑问。

预习习惯的养成基本上需要一周的时间,两课进行下来,学生已基本掌握预习的方法,接下来重点就是强化训练,平时要多检查学生的预习笔记,给予指导,对优秀的学习笔记本全班展示促进学生养成良好的学习习惯。

(3)严格要求,坚持不懈。良好的语文习惯,不是短时间能培养起来的,不良的语文习惯也不是在短时间就能改正的,因此,就需要时刻严格要求,坚持不懈的努力。

二、激发学生学语文的兴趣

我们常说:“兴趣是最好的老师”。同样在语文教学中兴趣对语文学习也起着推动促进作用。学生一旦对语文产生浓厚的

兴趣,学习时就不会感到语文学习是一种精神负担,反而会觉得它是一种乐趣和享受,他们也就积极主动的获得语文知识,锻炼语文能力。

要想提高学生学语文的兴趣,必须努力做到:

1.备好课。备课是一个相对古老的话题,备课标、备学生、备目标、备教法等等。而在新课程改革之下,备课不再是教材内容的简单诠释,教学过程的简单安排,教学方法的简单展示,而要在学生自主学习,合作交流上下功夫,要在学生学习积极性调动上做文章。备课过程中,要特别注意挖掘教材中一切可以引起学生兴趣的资源,从导语设计到课程安排,再到板书设计,虽然不一定处处精彩,但也要力争节节都有吸引学生眼球的地方。

2.变换教学方法,让学生学而不倦。现在语文教材基本上是一个单元一个主题。我们在相同主题的课文的教学中,要设法避免教学程式化的单调和乏味,克服学生的厌倦情趣,例如:在古诗文单元的教学中我们就要根据实际情况,合理灵活的变换教法,易于朗读的我们“以读促学”内涵丰富的启发学生发挥想象,进行改写,这也是一定意义上的因材施教,无论怎样我们做教师的就要变着花样提高学生的兴趣。

3.走情感路线。夸美纽斯曾这样说过:“孩子们求学的欲望就是被老师激发出来的,假如他们是温和的,循循善诱的,不用粗鲁的办法,使学生疏远他们,而用仁慈的感情和语言去吸引他们;假如他们和善的对待学生,他们就更容易得到学生的好感,学生就宁愿进学校,而不愿停留在家里。”而我们也有“亲其师信其道”的老话。所以,培养提高学生的学习兴趣,还可以从和谐的师生关系开始。

课堂上,我们和颜悦色,把微笑带进课堂;课下我们与学生交流、谈心,使自己成为学生可以信赖的朋友。学生喜欢你了,自然就会喜欢你所任的这门学科了。

三、开展丰富多彩的语文活动

在授课之余,努力立足本学科开展好第二课堂活动。根据教材内容和学生情况,适时开展演讲比赛、诗歌朗诵比赛、讲故事比赛、妙句摘抄比赛、读后感大赛等语文活动。通过一系列语文活动的开展,学生从参与中获得了成功和快乐,创新意识和合作能力也得到了发展。

记得在学《盲孩子和他的影子》一课时,我先让学生们充分预习课文,以小组为单位,分角色朗读,准备好之后,挑小组在课堂上朗读。本来按照我的设计,应该是读一组,最多两组也就行了,没想到,在课堂上,所有的小组都强烈要求公开朗读。为了不打击孩子们的积极性,我就让他们所有的小组都朗读一遍。在此过程中,所有的学生都兴致很高,仔细揣摩的,小声讨论的,大家都投入,都很积极。

总之,新课程背景下的语文教学是一门艺术,充满挑战,呼唤智慧。对每个教师而言,最大的快乐莫过于学生的健康成长、全面发展,对于每个学生而言,最大的快乐莫过于能够在学习的过程中品尝到成功的快乐。如何实施有效的教学策略,创造独特的教学风格是我们每一位教育工作者都应该努力追求。只要我们切实从学生发展的角度出发,认真组织课堂,积极引导学生,学生必然会在学习中获得进步与成长,成为学习真正的主人。

班主任工作个人体会

■ 河南省洛阳市宜阳县锦屏镇西庄学校 陈灿茹

文章编号 DOI: 10.3969/j.issn.1003-2738(x).2011.04.049

班主任工作是一门艺术,一项技巧。不仅是教书,还要育人。只要用心、用爱,就会得到学生们的爱戴、尊重与支持。下面仅就个人的几年班主任实践经验,浅谈几点心得体会:

一、严于律己,做学生的表率

学生对教师有着一种特殊的信任和依赖情感,接受和承认老师的权威,班主任的自身素质,道德修养,客观上就是班级乃至班级中每一个个体的楷模。因此,在班级工作中,我时刻注重身教,为人师表,以良好的形象率先示范,潜移默化地影响和激励学生良好习惯的养成和道德素质的提高,达到用人格塑造人格的理想教育境界。平时,凡是要求学生做到的我首先做到。要求学生关心集体,我首先为集体着想;要求学生劳动中积极肯干,我从不指手划脚,袖手旁观;要求学生上课不迟到,我往往早到,从不迟到;要求学生不乱扔脏物,我首先不扔脏物,发现地上有纸片,就马上弯腰捡起来,也许有人说让学生捡起来不就行了,但我认为这样并不一定能起到很好的效果,因为这时候,学生往往都在认真学习,我们做老师的如果弯腰把纸捡起来,那效果就不同了。虽然这是一个细微的动作,但学生立刻意识到保持教室卫生是每一个人的责任,也包括老师,这时学生就不仅是用眼睛来看你,而且用心来感知你,学生会在你弯腰之际,集体的责任感在心中产生,我觉得这样的教育效果胜过千言万语。教育光凭讲大道理是不行的,更多的是用生活中点点滴滴的小事来教育学生。这就是榜样的力量,这就是无声的教育,我用我的行动感染、示范、教育着学生,他们看在眼里,记在心里,以老师为榜样,对照、激励自己,使我看到了教师的人格魅力带给学生的是无穷的力量和巨大的影响,从而更让我时刻要求自己要用健康向上的灵魂去净化育人环境,用自己平实、坚韧的心态教学生学会战胜困难,实现自我。

二、用深爱去感化学生

爱是教育的灵魂,也是班主任工作中最好的策略和方法。记得我班有一名学生,长期对语文不感兴趣,学习成绩不好。我经常与她交谈,让她和班主任畅所欲言,讲出她的心里话,同时利用节假日,星期天、课余时间在学习和生活上给予其帮助。两年来,她便能和我不分场地的谈话,讲个人、谈家庭,心灵上得到了沟通,学习上得到了帮助,她的成绩也得到了大幅度提升,2009年还被评为县级“三好学生”。

热爱、关心学生是教师的主要任务,更是班主任的天职,对学生的爱护是班主任工作的动力。我担任五年级班主任时,班上有一位学生,父亲病故早,母亲多病,我经常关心着他的生活,上学为他购买辅助读物、资料,补助他学习生活中的用费、衣物,使他安心地学习。爱学生是沟通师生感情的桥梁,又是师生之间真诚的团结,密切的配合,协调一致的重要支柱,学生有什么理由不接受你的教育呢?不服从你的管理?班主任对学生的爱是全面的,这种全面性,表现为既要关心学生健康成长的所有方面,又要关心到全部教育对象,尤其要关心差生。

三、对学生一视同仁,促使全体学生发展

一个班级犹如一个家庭,家长会平等的对待每个孩子。班主任也应像家长一样平等地对待每一个学生。农村的孩子,多数属于“散放型”,家长没有辅导孩子的习惯。而是听之任之,加之其它方面的原因,孩子在学习上表现出较大的差异。班主任不能依据成绩和主观去给他们下结论,进而呈现出喜爱和冷落。总有些班主任偏向于心目中的好学生,让他们享受一些特殊的“待遇”;

座位安排在前面,犯了错误可以不处罚,各类活动优先考虑。其实,这样的结果是可怕的,容易使学生走向极端。好学生因此而骄傲自满,差学生则极易失落,自抱自弃。班主任的角色就是一个平衡杠,调节学生的心理,对差生给予一定的关怀,善于发现他们的闪光点,及时给予肯定。而对易骄傲的学生,则适当的来一个当头一棒。学期结束时,不能愚蠢的把“优秀学生”等称号授予固定的几个人的范围内,拿出一定比例的名额,优先考虑进步较快的同学。让“精彩极了”和“糟糕透了”同时回响在每个同学的耳边。让这两种声音共同汇集成一种爱,激励每个同学的全面发展。

四、组建强有力的班干部队伍,使班级管理更优化

班主任的治理措施要得以顺利实施,必须依靠班干部这个集体核心的支持,通过这个桥梁才能建设一个和谐、向上、充满活力的班集体。对此,我在健全班干系统方面花费了大量精力,做了有益的尝试。

具体办法是:

(1)经全体同学推荐,班主任批准,确定两名品学兼优、敢于主持正义和有较高威信的同学任常务班长。主要职责是:统管班级全盘工作;对组长进行工作指导和考核;向班主任提交每周班务情况报告;主持班干部会议,班长是班级的栋梁,选好一班之长是班级进步的关键所在。

(2)全班分成四个小组,每组由同学推荐一名组长主持组内日常工作。其职责是:全权处理小组日常事务;作业检查;每周一次向班长汇报小组情况;负责对本组组员的日常行为考核;每周向班主任汇报周工作情况;负责召开小组会议。

(3)班内设学习委员,纪律委员,宣传委员,劳动委员,各学科设两个科代表。职责任务分明,各负其责,做到事事有人干。

全体班委会成员每月向全体同学提交述职报告,接受同学们的监督和评估。通过对班干系统的优化,有效的调动了他们的工作热情,激发了他们强烈的进取心,强化了他们的“参政”意识和“自我治理”的愿望。庞大的班干部群体,使多数同学得到了锻炼,有了施展自己才能的机会,同时,也增强了他们的集体荣誉感和自豪感。

班干部高度的负责精神和出色表现赢得全体同学的信任和支持。班级的一切事务,除重大思想教育活动由我主持开展,具体事务均有他们自行处理。治理工作井然有序的运行,使他们有了成功感。

五、做好家访活动并开好家长会

家访是做好班主任工作的重要途径。家访是学校、家长、学生联系的纽带。由于农村家庭文化层次的特殊化,在家访时应给家长灌输一些现代教育观念,让家长知道从哪些方面去教育孩子,怎样教育孩子,并随时与老师配合、了解学生在家里的生活、学习行为。其次,还应适时召开家长会,开会时,家长和科任教师有说不完的话,用这种谈话方式老师会及时回答家长提出的问题,取得家长的好评,收到良好的效应,交流沟通多了,就能了解学生的思想动态和行为表现,及时解决他们的思想困惑,纠正其不良行为。

总而言之,在教育学生“学会生存,学会学习,学会关心,学会做事,学会生活”的过程中,小学班主任工作的内容是复杂的,任务是繁重的。但只要遵循教育规律,倾注足够多的爱心和智慧,相信中国教育的明天一定会绚丽无比!

浅谈如何提高初中生的英语阅读能力

■ 西平县柏城回中 李永玲 河南 西平 463900

摘要:初中英语阅读教学是英语教学中极为重要的部分,我们英语教学的目的是要培养学生独立阅读的能力和运用语言的能力。

关键词:初中生 英语阅读 提高 能力

文章编号 DOI:10.3969/j.issn.1003-2738(x).2011.04.050

英语阅读是英语教学中的重要一环,而提高中学生的英语阅读能力也一直是英语教学的重要目标。因此,初中英语阅读教学是英语教学中极为重要的部分,我们英语教学的目的是要培养学生独立阅读的能力和运用语言的能力。提高英语阅读能力的途径是多方面的,本人通过多年的教育教学工作,谈谈自己的几点感悟:

一、激发学生英语阅读兴趣,提高学生阅读的积极性

兴趣是最好的老师,这不仅是对中学生学习英语的鞭策,也是提高学生阅读能力的有效途径。本着“以人为本”的教育理念,积极培养初中生英语学习兴趣,让学生在愉快情境中阅读英语,是新时期英语教和学的和谐与创新的体现。在英语课堂内,教师应时刻关注学生情感态度的发展,努力创造和谐、自然的课堂氛围,激励学生积极主动地参与课堂的各项活动,与老师进行良好的互动,从而达到提高学生阅读水平的目的。

在课外,教师要积极了解学生的阅读情况,帮助学生解决阅读中的困难,对学生在阅读过程中遇到的障碍进行分析并解决,这样与学生之间的信任感加强了,对学生阅读情况了解更充分了,学生的阅读兴趣也在不知不觉中增强了。

二、重视词汇的积累

在英语学习过程中,词汇的积累是基本功,并且在阅读中扮演着相当重要的角色。平时教科书中的基础词汇的识记与收集,是初中生学习词汇的基本途径。另外,课外读物中的词语鲜活、实用、现代气息浓厚,如能将这些词语也纳入自己的“字典”,定能在英语阅读中更上一层楼。因此,在进行课外读物的阅读时,可以让学生将一些重要的词汇,优美的英语句子摘抄下来并尽可能记下来。

此外,词汇是人们对世界的认识的基础载体,学生的词汇知识多数来自于大量的阅读,新学的词汇如果没有派上用场,便会削弱学生学习词汇的积极性。教师在选择阅读材料时应注重选取含有最新词汇的文章,紧跟时代步伐,贴合学生的生活实际,这样能够帮助学生巩固所学的最新词汇,极大程度上满足学生学习词汇的心理需求,使学生获得学有所用的成就感。

三、设计阅读任务,强化阅读训练

在初中英语教学中,每一个话题都有一个阅读训练,其设计主旨在于提高学生利用英语阅读获取信息、解决问题的能力。在这个阅读训练中,教师可以根据文章内容设计问题,让学生抢答,或者进行话题讨论。

在初中英语人教版教科书中,每个话题的Section B中都设计了阅读文章。教师可以在学生预习前设计好问题,让学生带着问题去预习这篇文章。在教学这篇文章时,训练学生通过主要的词汇复述文章内容。学生在讨论中获得了用英语交际的真实感受,真正发挥了英语的教育功能。

四、要善于应用阅读技巧,提高阅读效率

快速阅读是综合运用阅读技巧,在快速阅读时通过逻辑思维,获取尽可能多的信息的一种阅读技巧。在整个快速阅读过程中,要高度集中思想,让大脑处于高度积极的状态中。如果一个

词一个词地慢慢读,往往念完全文,很模糊,每个词看上去似乎都认识,却不知道文章的大体意思。如何学会对文章的整体理解呢?

首先,要重视文章的题目和文章的首句及结构。因为文章的题目就是文章的意图,文章的内容就是围绕主题展开。首句是文章的导入部分,点明作者写文章的意图、背景等。其次,培养巧妙的猜词能力。有些人在阅读时一遇到生词便立刻去查词典。应鼓励学生利用学过的知识和技巧,根据所读文章的上下文去猜测新词的词义。

第三,培养独立的分析能力。对难度稍大的问题要在反复精读短文的基础上,认真分析,找出答案。根据提出的问题划出短文中与之有关的句子,以便正确解出问题的答案。如果学生掌握了这些阅读技巧就如虎添翼,基本具备了独立阅读的能力,在今后的阅读中将会受益匪浅。

五、培养良好的阅读习惯

学生的阅读习惯是在英语学习中慢慢的形成的,需要教师耐心地引导,是一个漫长的过程。首先应培养学生平时自觉阅读的良好习惯——预习。预习课文是养成阅读习惯、提高阅读能力的一条有效途径。学习课文的目的是培养学生获取新词汇信息的能力,如果预习自学的方法得当,就能逐渐养成良好的阅读习惯,从而为提高阅读能力打下良好基础。初中英语教材中的课文,大多是妙趣横生的小故事并且图文并茂,自学起来不是负担,而是一种乐趣。因此学生在老师教授课文之前,应该自觉地先预习课文,依照预习目标反复阅读课文,做到:上新课前先学习好生词和短语,理解课文大意;找出文章的疑点、难点;针对提出的问题找出答案和重点句。

初中生同时还要克服以下几种不良的阅读习惯:

(1)学生在平时阅读过程的有声朗读,这样阅读的效率会受发音的速度限制,要努力培养成默读的习惯。

(2)阅读能力差的学生经常会出现回头读的现象,慢慢就养成了重读的习惯,要解决这个问题,要及时引导学生阅读时注意控制自己不重复阅读,尽量做到读一眼就读懂,掌握文章的大意,实在不行就采取遮盖训练法,学生就会改掉重读的毛病。

(3)有的学生一碰到生词就求助于字典,不仅影响了阅读的速度,而且还容易打断阅读思路,大大影响了阅读的速度,降低阅读效率。因此要引导学生采用猜测或推理判断的方法,解决阅读中遇到的生词,这样可以提高阅读的效率,同时也培养了阅读的能力。

总之,“冰冻三尺,非一日之寒”,提高学生的阅读能力需要每一位英语教师脚踏实地地去努力,教师要不断地激发学生的阅读兴趣,在英语教学中让学生积累尽可能多的词汇,在指导阅读过程中不但要“授之以鱼”,而且要“授之以渔”,让学生在阅读学习中培养良好的习惯,体会阅读的情趣,体验阅读所带来的成功的激情,最终有效地提高学生的阅读理解能力,这才是真正意义上的阅读。

作文像座金字塔

■ 新安县石寺镇下灯小学 刘熱鬧 河南 新安 471842

提 要:谈到小学语文的作文教学,会引起许多同仁的共鸣“难”。要解决这个实际问题呢,首先要求学生读背好的优秀的文章,然后要引导学生观察生活积累素材因为生活是写作的源泉,只有从生活中得到的写作材料,才是最真实,最生动,最有说服力,最具代表性。

关键词:作文 教学 金字塔 观察生活 积累素材

文章编号 DOI: 10.3969/j.issn.1003-2738(x).2011.04.051

小学语文中的作文教学,是小学语文中所不可忽视的一个重要内容。一谈到小学语文的作文教学,会引起许多同仁的共鸣“难”。一难是教师难教,不是不会教,而是把学生教好很难;二难是学生难写,没啥写,不知道什么该写,什么不该写,自己辨不清哪些对表达文章中心有用,哪些对表达中心无用,取舍难以定夺。那么,究竟作文是怎样完成的呢?大部分学生是编、抄、套,这时才会出现“柳暗花明”的景象,真正能实实在在的写出自己的生活经历、所见所闻的学生并不多,往往是那些默默无闻的沿着崎岖山路攀登的先行者。那么究竟怎样解决这个教学中的实际问题呢?余以为可以从以下几方面入手,来完成这个育人工程。

一、多读背好文章是基础

读背好文章是奠定写作基础的有效途径,也许有人认为现在科学这样发达,特别是电脑网络的普遍使用,给人们提供了无法用语言来描述的方便,这是谁都不可否定的,有什么需要的文章可以从网上下载。说的没错。但是,殊不知,这样一来,固然省事多了,方便多了,可下载的文章你没认真看吗?垃圾也不少,有很多文章也是七拼八凑,看起来整篇文章简直是文字堆砌,内容与主题不一致。其次,下载的文章对我们工作现状并不符合,于是就进行改头换面的修改,改得少了不符合所写内容,改得多了,与重新写一篇差不多。况且就人家的思路,你去作大体的修改,功夫不少费,还是有些凑合,余以为仅供参考。

再者,这样只会给人们头脑带来一些懒惰,给人们的行为造成一种敷衍了事的不良习惯。久而久之,势必影响到下一代孩子。如果因为有了良好的条件而导致学生不读书,不背优秀文章,那就很危险。读背文章好处诸多:一可以陶冶道德情操,促进人类文明;二可以积累知识语言,增强语言表达能力;三可以领悟作者的内心世界,爱憎态度,道德观念;四更要的是久读之可以医治愚蠢,读背文章不仅是一种艺术欣赏,还是探索写作,提高自己水平的好办法。因此,我认为应试教育的过去需要读书。所以,现在的学生读背优秀文章我认为仍然是小学语文教学中所不可忽视的一个环节。读背文章也是一种磨练过程,学生需要在老师的指导下,动心忍性,坚持读背,才会有收获。

二、引导学生观察生活积累素材

在教学实践中不难发现,学生作文发难主要原因一是词语贫乏,作文时想不来语句;二是平时不注意观察生活,到写作的时候没有材料,成了“无米之炊”。因此,在积累语言的同时,还要培养学生注意观察生活,因为生活是写作的源泉,只有从生活中得到的写作材料,才是最真实,最生动,最有说服力,最具代表性。“观察生活”说起来容易,做起来就难了。

小学作文教学,应该引导学生从身边的生活写起,坚持日记是有效的锻炼途径,只要坚持就有写作的进步。同时,在作文教学中我们也要千方百计地给学生创设一些情景,刺激学生的视觉感官,激发学生的写作兴趣,点燃学生的写作激情,让学生在学习语言的同时,构筑自己的写作成就,建造自己的写作平台,

描绘自己丰富多彩的学习生活,歌颂自己幸福美满的家庭生活,赞美文明和谐的社会生活。还可以让学生通过做些游戏,进行作文教学,让学生把自己的亲身体验写下来,让学生写出自己的真实感受。这不但活跃了学生的思维,而且也锻炼了学生的观察能力。让学生在老师的指导下活动,在活动中体验快乐,在快乐中促进写作,在活动中展现个性特点,看哪些同学做的出色,能让大家快乐,令同学们赞赏的大家就鼓掌喝彩,让同学们满意的就说真棒,让同学个不够满意的就说请你再努力。这样使每个同学都有表现自我的机会,通过这些活动,促进学生的写作,让每个学生都得到提高,让学生既是参与者,又是观众,既有观赏快乐的美感,又有自我表现的成功感,双重感受并举,促使他们要把这些感受写给同学们读,写给老师看。尽管学生的文章写得还不太那么精练,点面结合的还不太那么恰切,但是会写自己看到的动人情景就已经是很大的进步。从不会看到会看,从不会写到会写,这无疑是进步。只有这样坚持锻炼下去,就一定能够写好作文。这不是一朝一夕的事情,应从大处着眼,从小处入手,级级打夯,层层落实,才能成功,这是一个漫长的育人工程,需要广大教育工作者的齐抓共管,接力教学,才能完成。

三、指导学生写作,让文章增色升华

有了雄厚的语言基础,获得了丰富的写作材料,也并不一定都能写好文章,如同会背药性赋的人不一定都能治病,会背戏词的人不一定都能当演员一样。但是,医生一定会药性赋,演员一定会台词,这是颠簸不破的道理。要写好文章需要一个共同探究、合作、创新的过程,需要在语言组织上下功夫,需要在写作技巧上动脑筋,需要在谋篇布局上多思考,这是一个潜移默化、循序渐进的过程。需要和学生长期探讨,互相交流,共同合作,取长补短,才能提高。同一个题目,在不同创新者的笔下,就会出现不同色彩的文章。例如:在春天的一次作文训练中,正值桐树开花的时候,有位同学竟写出了“桐树上挂满了紫色的喇叭筒”这一美妙的句子,还写到“村边那唯一的一棵垂柳,垂下了青翠柔嫩的枝条,如同用梳子梳理过的一位少女的秀发,任春风随意撩起”。这些句子既是精彩形象的描写,又是拟人的运用,这就是创新的具体表现。从中我们可以看出学生在写作中是怎样开动脑筋,挖空心思的要把文章写好的内在动力。我们应该借此机会,添柴加油让这种写作的火花燃烧,放出更加灿烂的光芒。应该在语言运用上指导学生仔细修改,在开头结尾上教育学生要写得精彩,可有可无的就不要。在写法运用上,要强调学生根据自己的需要或顺叙、或倒叙、或插叙、或叙或议,不拘一格,灵活多样。

作文教学如同一座金碧辉煌的金字塔,积累语言,读背文章是根基,观察生活丰富写作材料是塔身,谋篇布局,升华文章主题是塔顶,要想登峰造极,就得有塔身的支撑,那么塔身就得靠坚实的基础来负载,三者缺一不可,根基不牢,则塔身无依托,塔顶岂不成了空谈吗?因此,三者是相辅相承,不可缺一,所以作文教学不可忽视,它是小学语文教学的重要组成部分,它在学生的成功路上起着举足轻重的作用,切不可让这座金字塔倾斜,更不能使其倒塌。要把这一母科教好学好,更有效地服务于祖国建设,服务于社会需要,让和谐社会更和谐,文明建设更文明。

参考文献:

- 1.《教师的成长之路》。
- 2.叶圣陶《论教育》。上海大学出版社,2006年06月09日
- 3.张爱玲《论写作》。人民文学出版社,1956年1月4日

语文课堂教学如何培养学生的自主学习能力

■ 宜阳县白杨镇第一初中 买志恩 河南 宜阳 471600

摘要: 培养学生的自主学习能力, 让学生学会自己读文章, 提出问题和创设自主学习的环境, 并用不同方式促进知识的迁移, 激发学生的学习动机, 让学生自己学会“说”, 鼓励学生的自由表达能力, 搭建学生自主学习的平台, 多创学生施展才能的空间, 让学生乐学并感受成功的喜悦, 同时, 开展灵活多样的语文活动, 培养学生学习语文的综合能力。

关键词: 初中语文教学 培养学生 自主学习能力

文章编号 DOI: 10.3969/j.issn.1003-2738(x).2011.04.052

新的《语文课程标准》倡导自主、探究、合作的学习方式, 着眼于学生一生的发展, 致力于学生语文素养的整体提高, 真正体现了“以人为本”的教育理念。在初中语文教学中, 如何培养学生的自主性学习, 发展学生能力?

一、让学生学会自己读文章, 提出问题

1、要求学生在自读课文的时候, 首先应自觉、主动的去扫清文字障碍, 这是培养学生独立阅读理解、整体把握文章的第一步。朗读课文时, 要求学生口齿清晰, 读出语气, 读出情感。教学人物较多的课文时, 让学生分角色朗读, 以此加强对文章的理解, 从而培养学生的语言感知能力。

2、要求学生边读边想, 圈点勾画, 记下疑点和难点, 写出每段评注和心得体会, 以便下一步交流, 为讨论打好铺垫。在此基础上, 组织讨论交流, 让不同的思想火花在此碰撞, 逐步取得和掌握学习方法。

3、让学生通过阅读、讨论、辨析和纠错的训练, 使学生自己能够发现问题, 然后从反面、侧面等多个角度对所要掌握的知识加以区别, 出现错误, 能自己辨析, 找到错误根源, 而后自己解决。同时, 这一过程需要不断重复。经过这种反复的训练, 培养学生独立思考的能力。

4、通过讨论、辨析、纠错这一系列训练, 还可以使学生思维具有深刻性和开放性, 为其获得自我发展的能力打下基础。训练中, 教师没有束缚学生的思想, 学生敢于讲出自己的话, 坚持自己的判断, 只有这样, 学生的智力才能得到深层次的挖掘, 学生的思维能力和创新能力才能得到更大的提高。

5、扩展和巩固。即利用课文引导学生阅读名著, 鼓励他们课外自主阅读, 延展学习内容, 开拓阅读视野。

二、创设自主学习的环境

教师在自主学习的教学中, 要注意教学方法的选择和教学材料的收集、知识的准备与投放, 充分运用现代教育技术, 创设问题情境。只有这样, 才能调动学生的多种感官, 让学生置身于其中感受知识, 在感受中领悟。同时, 教师要多鼓励学生, 并引导学生学会查阅资料, 学会获取有效信息。此外, 教师还要提醒学生排除不良环境因素的干扰, 营造更适合学习的环境。

三、用不同方式促进知识的迁移

迁移就是“一种学习对另一种学习的影响”。凡是有学习的地方都会有迁移, 我们所期望的是一种学习对另一种学习的正面促进影响, 即正迁移, 正迁移量越大, 说明学生通过学习所产生的适应新的学习情境或解决问题的能力越强, 学习自主性越强。教学中, 教师可以利用学习定势, 促进学生迁移。有关研究表明, 练习题之间保持同一将有助于学习者的知识迁移。

四、激发学生的学习动机

一般来说, 设置挑战性的任务, 可以激发学生的学习动机。教师要善于根据不同学生的水平, 制定不同目标和任务, 让学生

进行尝试, 以行为的成功来强化其学习动机。自我提高内驱力、认知内驱力和附属内驱力是成就动机中的三种因素, 教师要积极调动这三种因素, 使其共同发挥作用, 内外结合, 调动学生学习的积极性。同时, 教师的信任和鼓励作用, 也能大大调动和激发学生的学习动机, 从而使学习者的自主性大大提高。

五、让学生自己学会“说”

语文课堂中, 教师要营造一种民主和谐的教学氛围, 充分调动学生的积极性, 诱发学生说话的欲望, 让学生在讨论中各抒己见, 在争论中迸射出思想的火花, 这样有利于培养学生思维的多向性和答案的多样性, 从而培养学生多元的思维品质和思维习惯。事实证明, 学生在这样有目的、有计划的训练下, 不仅能主动地大声、大胆发言, 而且说话时语言流畅, 思路清晰了, 内容也更丰富了, 也使课堂“活”起来了。

六、培养学生的质疑意识, 发展学生的创新思维

质疑的目的是让学生发现所要学的知识, 通过各种质疑渠道和学生的积极思维, 最后完成教学任务, 达到教学目标。教师的质疑是为了引导学生找出问题的难点和疑点, 开启他们的思维闸门。然后, 学生带着教师提出的疑问, 自己质疑或相互之间质疑, 寻找解决问题的方法和途径。教师要提倡学生质疑, 而且要鼓励学生大胆创新、标新立异, 鼓励他们发表与别人不同的见解, 敢于打破常规, 突破传统, 形成新的思想, 新的观点。

七、开阔写作空间, 鼓励自由表达

要培养学生独立写作、自主学习写作的习惯, 必须为学生扩大写作的空间, 放开学生的手脚。《语文课程标准》指出: “为学生的自主写作提供有利条件和广阔空间, 减少对学生写作的束缚, 鼓励自由表达和有创意的表达”。为此, 教师要鼓励学生走出课堂、走近生活、走近社会, 大千世界、芸芸众生都可以是写作的素材。同时尽可能地放开对学生写作的束缚, 减少命题写作, 提倡学生自主拟题, 鼓励学生多写观察日记、生活练笔、读书笔记, 让学生自由自在地写自己喜欢写的内容。即使命题写作, 也要注意切合学生的生活实际和认识水平, 使学生有发挥的余地。不妨多出几个题, 让学生从中选一个; 也不妨只划定一个范围, 让学生自拟标题、自由立意、自由选材。此外, 还要减少对学生写作的统一要求, 可以不限文体、不限时间、不限内容、不限字数。总之, 学生在开放的写作空间里, 放飞他们想像的翅膀, 驰骋他们思维的快车。教师不求划一, 只求学生写出各自的生活经历和情趣爱好, 比交给一个枯燥、僵硬的写作题目要好得多, 这有利于学生自主写作习惯的培养, 从而激发写作的积极性和主动性。

八、搭建自主学习的平台, 多创施展才能的空间

语文教学中, 教师除了让学生根据明确的目标导向, 还要善于创设条件, 为学生搭建自主学习的平台, 应该给学生提供更多互相交流、共同切磋的机会, 让学生相互协作, 共同参与学习活动, 使学生更多体验互相帮助、共同分享的快乐, 让学生在充满合作机会的个体与群体中, 自主地探索, 获得知识。

九、开展灵活多样的语文活动, 培养语文综合能力

“语文是实践性很强的课程, 应着重培养学生的语文实践能力, 而培养这种能力的主要途径也应是语文实践。”活动可以灵活多样, 丰富多彩, 通过活动培养学生综合运用语文的能力, 增强学生的学习信心和兴趣。同时指导学生进行广泛的课外阅读, 为学生提供了一个多练习, 多活动, 增长知识, 开拓知识视野的平台, 发展学生的自主学习能力。

浅谈书面表达能力训练法

■ 正阳县二中 张霞丽 河南 正阳 463600

文章编号 DOI: 10.3969/j.issn.1003-2738(x).2011.04.053

目前,随着改革开放的深入开展,我国与各国之间的文化交流、技术合作、经济贸易与日俱增。这大好形势给英语教学提出了更高的要求,要培养提高学生的听、说、读、写的技能,其中写就是运用英语的能力之一。《全日制中学英语大纲》指出:写是书面表达和传达信息的交际能力。培养初步写的能力,是英语教学的目的之一。

那么,如何完成这一任务,如何培养与提高学生写作能力,是亟待解决的新课程和难题。我在平时的教学中,采取了以下的做法。这些做法对提高学生的书面表达起了积极的作用。

1、培养造句能力。利用课文中学过的词汇、动词短语、句型让学生造句、套写,学生就会自然而然地模仿所学的结构去学写、学说,渐渐地会使自己所写的英语成为地道的英语句子。通常改写句子可使学生进一步加深对文章中句子意思的理解以及对句子结构的使用,使他们开拓思路,以不同的句型、词语、不同表达手法表达一个共同的意思,所学的课文中的类似的一句采取不同的句型替换,就可改为多句来表达同一个句子意思的例子是举不胜举的。

2、连句成段、组段成文和复述课文。教师可根据课文每段的意思、中心句精心设计,合理安排一些问答题,先让学生口头回答。回答完后再指导他们根据这些答语连句成段,再组段成文。所组成的短文也就接近于对课文的复述。在回答问题、组段成文的基础上,可过渡到指导复述课文,因为复述是建立在对课文的理解基础之上。但复述又包含着理解和表达的双重性,而表达总是难于理解,表达则是学习、认识和掌握语言的更高阶段。也是外语教学中一种综合运用训练。因此,我们必须耐心、细心、热心、指导,帮助他们进行这项操练。另外,还可以抽出关键词,写到黑板上,让学生看着这些词造句,尽量表达原文的意思。还可

用笔画把课文内容画出。让学生看着画,用自己的话把课文表达出来。这样既可以提高学生的兴趣,还可以使他们轻松完成复述任务。

3、从汉译英练习入手,逐步提高写作能力。汉译英训练由于高考题型中不再出现,因此也已渐渐被人们所淡忘,或忽视,但我们别忘了汉译英与我们的写作能力有着密切的关系。要译好一个句子,同样离不开词法、句法、语法和惯用法。虽然我们要求在英语写作时尽量用英语来思维,但是,初中以上的学生母语习惯已相当牢固,在英语教学中,要绝对排除母语的影响是不可能的。问题是在于如何适当地利用母语,如何处理得当则有利于学好英语(摘自《英语教学大纲》)。因此,在教学过程中适当地添加一点汉译英练习或例句是必要的,我们指导学生的不是搞逐字翻译,而是指导他们如何根据句子的意思,广开思路,探索多种答案。一句多译在英语中是屡见不鲜的,如能真正培养学生做到这一点,就可大大提高他们的思维能力、创造能力、运用外语的能力,从而奠定了写控制文章和命题作文的基础,也就达到了我们的教学目的。

4、系统专题训练。在进行上述基础写作训练的同时,还应引导学生进行系统、专题的书面表达训练。比如,每周让学生练一篇书面表达题,其中包括书信、通知、对话、看图写话以及短文等。通过不同题材、格式的写作,帮助学生适应各种体裁的要求,提高书面表达能力。

总之,英语书面表达的训练是综合能力的训练之一,单靠以上做法是不够的。大量的多种训练要贯穿于英语教学的始终,因为英语的听说读写是相互影响、相互作用的有机统一体。因此,平时要鼓励和指导学生多读多练,坚持不懈,熟能生巧,以达到“下笔如有神”的境界。

我自豪,我是环保小卫士

作者:葛颖 河南省宜阳县锦屏镇西庄学校五年级 辅导教师:陈灿茹

“啦啦啦!啦啦啦!我是环保的小卫士,天天都做环保事,不怕风吹和雨打,坚持让世界干净与美丽!”这是我的心声,我真的非常想让世界变得一尘不染,让我们的地球家园美丽如画。

清明节假期的中午,吃过午饭,爸爸妈妈说要带着我和弟弟去王城公园游玩,我们高兴得一蹦三尺高,心想:这下可以到公园里去好好玩玩了。我们刚走进公园广场,迎面就看见了一些白色的塑料袋散落在地上,显得特别刺眼。“哼,那些乱扔东西的人真不文明!”我心里正在埋怨他们,突然,眼前一亮:对了,我是环保小卫士,难道就不能为清洁公园拣垃圾吗?

正好,妈妈手里有个纸袋可利用,我就弯腰拣起塑料袋来。妈妈给了我两根干树枝说:“用手拣多不卫生啊!”于是,我用树枝轻轻一扎,塑料袋就乖乖地跑进纸袋里了。我们一边走一边拣。来到了草坪边。我一眼就看见一个石凳下面有许多白色的塑料袋,它们像狡猾的敌人一样藏在背阴处瞧着我。我刚要冲过去,忽然看见凳子上面坐着一对爷爷奶奶。我想:如果我去拣的话,他们会不会笑话我呢?犹豫了一下,我又想:我是在保护环境,爷爷奶奶一定会支持我的。于是,我轻手轻脚地走过去用树枝往外扒拉塑料袋。我刚挑出来一个饭盒,就被他们发现了。他们连忙站起来,让开地方,还伸出大拇指对我说:“你做得好啊!来这里玩的人若能都像你这样,公园一定会更美丽。”我听了有

点不好意思,低下头一口气扒出凳子下面所有的塑料袋,朝奶奶奶奶笑了笑,又向前走去。

春天到了,草坪开始返绿,可是经过一个冬天的风吹日晒,上面散落了许多纸片,各色的垃圾袋,还有一些小孩子扔上去的砖块,使昔日的草坪几乎成了垃圾场。我捡了好几袋了,这时候又来了几个小同学和我一起捡,不一会儿就把草坪上的垃圾清理的一干二净。看着干净的草坪,我们像打了胜仗的士兵一样高兴。

我和几个小同学就这样在偌大的公园里开始了自发的环保行动,虽然累得满头大汗,虽然不能痛痛快快的玩耍,但看到变得干净许多的公园,看到随便乱扔垃圾的游客因我们而脸红,变得自觉起来,听到游客们对我们的夸赞之声,我由衷地感到高兴和自豪:我是环保小卫士,我要尽力让我们的家园美丽无比。

教师点评:保护环境,人人有责。小作者首先用一首歌谣来告诉大家渴望通过自己的辛劳来换取家园的干净美丽,继而叙述了自己用实际行动改变公园环境的事,并因此产生自豪感,坚定了环保信念。相信大家都会受到小作者的感染,增强环保意识,从身边的小事做起,从自我做起,爱护我们的家园。文章结构清晰,条理清楚,语言朴实流畅。

对高三英语的教学反思和总结

■ 河南省伊川高中 李胜超 河南 伊川 471300

摘要:我对《高中英语高考大纲》和《考试说明》及历年的高考试题认真研究,深刻领会其中的精神,把握测试要求,分析好高考知识点的考查内容和测试角度,明确高考发展的变化趋向,制订切实有效的复习计划,并在教学的过程中不断改进和完善。

关键词:高三英语 教学 反思 总结

文章编号 DOI:10.3969/j.issn.1003-2738(x).2011.04.054

要想搞好高三英语有效教学,没有合理有效的教学和复习计划是不行的。我对《高中英语高考大纲》和《考试说明》及历年的高考试题认真研究,深刻领会其中的精神,把握测试要求,分析好高考知识点的考查内容和测试角度,明确高考发展的变化趋向,制订切实有效的复习计划,并在教学的过程中不断改进和完善。我从以下几个方面入手帮学生有效备考。

一、立足课本,精选练习,有效的巩固强化基础知识

复习伊始,全面重点复习高三课本的语言点,强调学生掌握大纲词汇,并适当扩大词汇量的积累。利用早读时间小测抽查,重点对语法知识进行系统的复习并辅之以相应的配套练习材料,及时讲评;对知识点的巩固我整理的本学科有针对性的有效作业,把和复习的知识点相关的高考题整理成有效限时作业,让学生高效做题,老师高效讲评,学生在巩固知识的同时每天都和高考题握手,从而正确的给学生指明了高考的导向!同时教会学生利用语境做好情景交际题;并让学生建立相应的错题集,减少错题再错机率,做到真正掌握所学知识。

二、加强高考题型的专项有效训练,提高学生应试答题能力

单项选择、完形填空、阅读理解、书面表达的限时训练应贯穿高考复习的始终。

单项填空的特点是:内容覆盖面广,考查范围包括中学英语教学大纲所有的语法及词汇知识;重点突出,强调动词用法的考查;突出语境的作用,利用语境间接考查语言知识的运用,应引导学生分析具体的语言情景,运用所学的知识,注意词的搭配,词语辨析等,从而找出正确答案。故此时的单项填空的强化训练十分必要,且应注意及时讲评,进行归纳总结,并引导学生加强探讨,设立错题集。尤其对解题方法进行重点讲解。我精选近几年各地的高考选择题部分给学生练习,让学生熟悉并掌握高考主要考查的重要句型。

完形填空:侧重完形填空方法指导及训练。因为完形填空主要是测试学生综合运用语言的能力,所以我从以下几个角度来引导学生:从惯用法和固定搭配的角度来分析;从上下文的角度来分析;从文章的中心句、关键句、关键词来分析作者的观点和态度;从词汇的意义和用法的角度来分析;从逻辑推理、常识等角度来分析。

书面表达:让学生明确高考书面表达的五档评分标准。尽可能对学生的书面表达详批详改,整理归纳,针对不同的学生给予合理的指导。在平时的训练中,我特别重视学生在规定的时间内有效训练,规定学生在20分钟内完成书面表达的写作任务,选一到两名学生把自己的作文写到黑板上,让学生在规定的时间内完成后先对这两名学生的作文进行精心的讲评,之后精心批改每一个学生的作文,我把写的特别好的书面表达输入电脑,并在下节课是在大屏幕上给学生展示,共同欣赏,共同提高。

阅读理解:在整张卷面中,阅读理解是重中之重,我常常对我的学生提出:“得阅读者得天下”及“每天做三篇高考130”的鼓舞性口号。在引导学生做阅读理解练习时,一定要限定时间。根据高考试卷对阅读理解一题限时的要求,我们限制在35分钟

内读完5篇短文并完成20道小题的选择。在选择正确答案时,要充分利用平常所学过的阅读技巧。如寻找主题句,猜词,推理,跳读,略读等等获取所需要的信息,并对照题干,反复揣摩作者意图及思路,在评讲阅读训练试题是我会给学生总结阅读理解题干的命题规律。我平时要求学生在每天限时做一篇完形填空或2-3篇阅读理解,坚持持之以恒的自我阅读训练,并及时评讲,学生的阅读速度和正确率也日渐提高,令人欣慰。

三、注重高效适时的模拟考试,查漏补缺

在每年的高三教学中我都会认真分析历年来的高考试卷,在此基础上精心选编几套高质量的适应性试卷进行模拟测试,并在每次模拟考试后进行认真讲评,并做好最后的归纳工作。我将学生在以前所做的试卷中普遍存在的错题进行分析归类,重新编制成试题,让学生再练,我不厌其烦地为学生分析指导错误根源,提高学生识别错误的能力和语言领悟能力。并要求学生不断回头看以前自己做过的作业和错题集,减少错误再现率。这样的教学效果在高三的二轮复习时就可以明显表现出来。

四、注重有效的心理疏导,树立学生的自信心

英语教学质量能否取得突破,最终取决于学生的努力程度和学习潜能的发挥。对于大多数学生来讲,考试制胜的关键就是要做到心理稳定、思路清晰,在心理、思维、体力等方面保持稳定,从容应对各种题目,最终取得优异成绩,享受成功的喜悦。因此,从一进入高三复习就应注意学生心理健康方面的教育,从生活上、学习上关心学生,多与学生聊天、交流,教给学生自我调节放松的方法,指导家长帮考生营造一个轻松的家庭环境,尽量帮助学生消除不良的心理因素,注重学生良好学习习惯的培养和正确学习方法的指导,树立起学好英语的必胜信心。这么多年的英语教学中我对这一点的体会是非常深刻的。有不少同学在刚进入高三时英语成绩都在七八十左右的成绩,我不断地鼓励他们,给他们制定合适的学习计划和进步措施,这些学生在我耐心的鼓励和帮助下高考中取得了120多分的优异成绩,做为一个高三英语教师,我对学生取得如此好的高考成绩真的非常有成就感!

五、实施分层次有效教学,注重辅差导优,效果良好

针对学生的现状,实施分层次教学,因材施教,对优生和差生分别组织辅导,让优生更尖,让差生跟得上。帮助学生基本上都把自己的潜能挖掘出来,让各个层次的学生都能得到提高和发展。高考成绩证明,这个措施是有力的,对高考总分起很大的贡献。

另外,仔细回想,每年高考中我们取得的好成绩都与我们在工作中能结合我校大力倡导的有效教学的实情,切实搞好集体备课,群策群力,拼搏巧干,科学辅导分不开的,我希望这次的反思和总结能为今后成功开展工作提供借鉴,力争使我校的英语教学质量在下一届的高考中再创辉煌!

语文课中指导学生朗读的几点做法

■ 洛阳市高新区新店镇第一初级中学 薛志东 河南 洛阳 471000

文章编号 DOI:10.3969/j.issn.1003-2738(x).2011.04.055

听、说、读、写是语文教学训练中的基本环节,而朗读训练又是阅读教学的重要组成部分。朗读作为语文教学中的重要一环,它是以理解文字作品的意义为目的的一种出声阅读形式,即把书面语言转变为出声的口头语言。

在《中学语文教学大纲》教学内容部分中,对朗读作出了明确的规定:“用普通话正确、流利、有感情的朗读课文。”朗读,是把文字作品转化为有声语言的一种再创作活动,朗读决不是简单的见字出声的念,而是一种创造性的语言艺术活动。著名教育家叶圣陶先生主张“美读”,认为“美读”就是要把作者的感情用声音传达出来,是读者与作者的心灵相通,要通过朗读来感受作品中的美,要使学生把朗读看作一种享受,而不是一种负担。把朗读变为“美读”,就要求朗读者在认真分析、理解文字作品的基础上,进行深入地感受、体味,然后运用有声语言的各种表达技巧,准确、鲜明、生动地再现原作的思想内容和独特风貌。

因此,在语文教学中,朗读是必不可少的,语文课要舍得花让学生朗读,把朗读的时间充分还给学生是很重要的。如何优化朗读教学呢?这里我谈几点粗浅的认识。

首先,朗读要有明确的目的。朗读在学生的学习中有着不可替代的作用,因此,在教学中,教师设计的朗读训练要有目的性和针对性,不能为朗读而朗读。教师应根据年级、学情、教材的特点,规定每节课的朗读时间,并自我监控朗读效果,要留有充分时间让学生正确地朗读课文,要求用普通话,声音响亮,吐字清楚,读音准确,不读破句,特别是自学性朗读,要让全班同学都读完、读好,切不可匆匆过场,草草收兵。在初步理解课文的基础上,要留够时间让学生试读、练读,读出感觉、读出味道、读出情趣,切不可未准备好就仓促上阵。并且,通过不同形式的朗读,可以使学生始终处于一种兴奋的状态,通过朗读更深入地理解作品的主题,在欣赏作品的同时,用各自的大脑去品词、品句,去获得新的知识。

其次,朗读要有正确的方法指导。教师在指导学生朗读时,要做到以读入文、以读析文、以读品文。这是因为,一方面理解是朗读的基础,没有理解就不会读出真情实感;另一方面,朗读又是理解的发展,通过有感情的朗读,可以促进、加深学生对课文的理解。因此,教学中可以运用以下几种方法:

①通过范读,启发学生的兴趣。教师应对学生进行朗读技能和技巧的具体指导,如重音、停顿、缓急、语气等。如徐志摩的《再别康桥》一诗,学生都非常喜欢,但怎样读好,都把握不准。通过教师的正确范读,学生就能懂得怎样停顿,怎样处理不同的词语句子的语气、语调。

通过有效的范读,让学生掌握朗读技巧后,将会举一反三,极大地提高朗读教学的质量。

②通过接读,让学生悟出作者的真情。如曹禺《雷雨》一剧中,在讲述描写周朴园、鲁侍萍相认时矛盾冲突的四个回合时,前两个回合先由教师范读,后面两个回合再由学生接读,从而让学生体会鲁侍萍又恨周朴园,又想认他的那种复杂心情。

③通过引读,让学生领会文章的意境。如讲李白《将进酒》一诗时,首先向学生介绍诗的背景:写于李白被唐玄宗“赐金放还”后,漫游于梁宋一带,与友人岑勋、元丹丘相会之时,写此诗是借古调抒发胸中的积郁的。讲过背景之后,学生再读课文时就会懂得该如何通过语气、语调的变化来抒发作者的情感。

④通过分层读,深入理解课文。如讲《风景谈》一课时,让学生分别读“沙漠风光”、“高原晚归”、“延河夕照”、“石洞风景”、“桃林小憩”、“北国晨号”六个画面,深入理解文章的主题:自然是伟大的,人类是伟大的,然而充满了崇高精神的人的活动,乃是伟大之中尤其伟大者。

⑤通过分角色读,活跃课堂气氛。如讲《雷雨》一剧时,选朗读较好的同学,分角色扮演周朴园、鲁侍萍等几个人物,充分展示剧中人物的性格,揭示人物的内心世界,以及人物之间的矛盾、冲突,使学生很轻松地理解剧情。

⑥通过点评读,激起学生参与的欲望。如讲《雷雨》一剧时,学生分角色朗读后,对于感情投入、气息声音处理得当的同学给予表扬、鼓励,从而激起学生再次参与的欲望。通过评议,强化对朗读的激励功能、诊断功能和调节功能。课堂教学中对学生读书的评价语要既恰如其分,又妙语生花。指导学生互评不能简单的一句“他读得好吗?”,教师评价就更不能吝啬你的赞美和表扬,要以肯定鼓励、积极引导为主,让学生都有成功的体验:读得好就说“棒极了!”“读得真好。”“你真行!”等;读得一般要先指出优点,然后用“如果”鼓励学生在某一方面继续努力;如果确实读得不怎么样也不是就无法鼓励,只好摇头断语“你读得不好”,教师可以找出这位学生其他方面的特长进行迁移,告诉他只要多学、多读,朗读也可以很好,给他信心和勇气。因此,教师要相信每个学生都能进步,每个学生都会成功,对学生要充满信任和情感。

⑦通过齐读,达到共同参与和提高的目的。《将进酒》一诗,气势磅礴、言语豪放,讲析之后,通过齐读,让学生体会诗人那种奔腾向前、一泻千里的豪情,体会诗人那种已淡于名利、富贵,但求长醉的心情,以及诗人乐观自信、放纵不羁的性格特点,理解“天生我才必有用”的深刻含义。

⑧此外,还应把朗读和想象结合在一起。爱因斯坦认为想象力比知识更重要,因为知识是有限的,而想象力是无限的。想象力概括着世界的一切,推进着人类的进步和发展,想象力是知识的源泉。可以说,一个人的想象力决定着(她)的创新思维和创新能力。因此,在辅导学生朗读时,我十分注意发现和挖掘学生天马行空般自由想象的潜能,培养学生积极动脑的习惯,开发学生的想象能力。如辅导学生读《威尼斯》第一段时,有句“海水那么绿,那么酡,会带你到梦中去”。我就引导学生展开想象,去想碧螺春茶水的绿,而且是酡酡的碧螺春茶,颜色碧绿碧绿的,望着望着,就象喝了一杯一样,使人流连忘返,仿佛是在梦境之中。

⑨朗读的形式应多样化。朗读形式不一而足,但各种形式应合理运用。当需要激情引趣或学生读得不到位时,宜用范读指导;当需要借助读来帮助分清段中的内容、层次时,宜用引读;当遇到对话较多,情趣较浓的课文时,宜采取分角色朗读;当需要渲染气氛,推波助澜时,宜用齐读。

总之,教师要精心设计朗读训练过程,科学合理地选择好每一环节读的形式,让它们各尽所能。只有如此,朗读教学才能体现出其美感的一面,通过对学生的朗读能力的培养,提高学生的表达能力和理解能力,为出口成章奠定一定的基础。

让语文教学回归“原生态”

■ 新野县上港乡中心学校 刘清泉 河南 新野 473500

摘要:原生态——一个新生的文化名词,最近广泛地流传在各种媒体之间。它可以定义为:没有被特殊雕琢,存在于民间原始的、散发着乡土气息的表现形态,因其质朴自然,而显得清新真实。

关键词:原生态 语文教学 回归

文章编号 DOI: 10.3969/j.issn.1003-2738(x).2011.04.056

语文是一门至纯至美的科目,它讲求工具性与人文性的统一,思想性与审美性的统一。语文新课程改革是在对传统语文教学经验总结之上,根据现代语文教学的要求提出来的,它综合体现了传统语文的精髓与现代语文的创新。现今新课程改革已在各地如火如荼地展开,各种各样创新的教学理念、教学方式、教学方法、教学用具充斥着教师和学生的头脑,但是他们可能都忽略了一点,那就是改革并不表示对传统的摒弃,改革是在传统基础上的改革。细细品味,我发现语文新课程改革中一些“原生态”的理念。

教学目标的“返璞归真”。语文新课程标准中明确提出:“……语文教学的目标是要培养学生的语文素养,指导学生正确地理解和应用祖国语言,丰富语言的积累,培养语感,发展思维,使他们具有适应实际需要的识字写字能力、阅读能力、写作能力、口语交际能力。”从中看出语文新课程改革就是去掉那些脱离现实、忽视客观实际、精心装饰的目标,将教学目标“返璞归真”为“培养学生的语文素养”。

语文原生态,即学习语文的初始形态,语文这门学科是要用语言文字来表达自己的感情的,过多的强调理念,过多的追求原则、方法和手段,只会让课件之类的先进的“武器”充斥课堂教学,占用大量时间,造成学生思维的惰性,扼杀他们独特体验。

在语文原生态的背景下,语文教育是在提高语言文字能力的同时发展人的个性、人的自由精神的母语教育。因此对于语文教学不妨做以下探索:

一、风格朴素是语文原生态的外在特点

眼下语文课堂的热闹非凡,“繁荣”异常,实质上是形式大于内容,浮躁胜于理性。其实语文教学用不着更多的创新,而是下工夫去落实自己认为正确的事。

时下的公开课,已经很难见到“粉笔字”了,更多的是多媒体眼花缭乱的演示,教师激情澎湃的动员,学生此起彼伏的发言,频繁不休的合作探究,脱离文本的拓展延伸,更有来往穿梭的表演,这是语文课的本色吗?“繁华落尽见真淳”,我们要重视黑板这一传统媒体的作用重视教师的板书,不可过多的依赖多媒体。与其搞形式的花哨,不如老老实实的领着学生只做一件事:那就是紧紧围绕课文,诵读、赏析,在字里行间里穿行。

二、“读”是语文原生态的根本

“读书百遍,其义自见”,“读”不仅是我国语文教学的优良传统,而且在新课改理念里对于“读”的强调也尤为突出。语文教学要改革,但不能搞过头改革,更要反对虚假改革;高水平的改革是继承传统的改革,低水平的改革是推倒重来的改革,无论怎样改革,“读”在语文教学中的根本地位不能变。

令人欣慰的是我们已经设计出形式多样的读的方式,例如教师范读、录音范读,学生个人读、齐读、默读、接龙读,诵读,速读,慢读,等等。而且我们也看到现在的课堂范读、朗读有所“回温”,但我们却很少见到在课堂上的默读,尤其在各种性质的优质课评选中,老师怕冷场而评委也偶有蔑视,于是可以培养学

生独立思考的默读几乎销声匿迹。其实,语文课更需要静寂的思考,而不是频繁的合作讨论等只重形式的虚假“繁荣”。朗读也并不是小声读一遍,大声读一遍,齐声读一遍的浅层、低效的朗读,而是否要读出层次,读出情感,读出境界。

读好书,好读书,好读书是学好语文的关键,它是语文学习的一根重要的“鱼竿”。“三分文章七分读,涵咏工夫兴味长”,一篇文章,只有反复诵读,视之于眼,诵之于口,闻之于耳,形成于脑,能涵咏其中,才能得其妙处,在脑中增强文章的形象感:能抓住语言文字描绘的“表象”,运用知识经验和情感体验,对事物的大小、动静、音响、景物的方位、色彩、距离,人物的外貌、言语、活动等进行形象的感知,在脑海中形成如见其人、如闻其声、如临其境的生动活泼的立体画面,进而体会到文章的文字美、意境美、情致美。

所以朗读中要求学生把自己的感情与作者的感情尽可能融为一体。文章的思路、作者的情感、优美的意境会自然而然地浸润到学生的内心深处,激起他们情感的共鸣,从而使其语感、审美能力等都得到潜移默化的培养和提高,同时也加深了对文章的理解。朗读是语感培养的基本方法,我们要认识到它的重要地位,用有效的方法去训练学生。

三、写作是原生态清泉的流淌

展示生命的原生态,即倡导真诚地袒露心迹,热诚地拥抱生命,探究以真实的生活世界作为写作对象,写真实生活,展生命轨迹。生命活动是作文的不竭源泉、展示实践活动中的生命轨迹,关注思想活动中的生命轨迹;作文又能提升生命活动的质量。

古人云“言为心声”,情动于中而言于外。作文理应成为生命的呼喊和心灵的歌唱。只有让作文教学关爱并促进学生的生命发展,才能无愧于语文教学所赋予它的重任。因此,作文这种直抒胸臆最具生态的特点,决定了它必须是与真心相通、和真情相牵的一种心灵的自我感受,必须是以学生个性情感体验为核心的一种审美活动,也必须是情感主体关心自我存在的自由显示。从这个意义上说,学生作文的基点应当是个体生命原生态的展示,既没有多少扭曲和约束,也无须任何遮掩和伪装,做到让孩子实情实抒,实话实说,这便是对作文“生态化”的要求。

“教学的最高境界是真实、朴实、扎实。简简单单教语文,本本分分为学生,扎扎实实求发展,回归常态的语文教学。”“原生态”课堂的真谛:是自然、真实的语文课堂!杜绝单纯效仿,一切都为教学服务,不让教学披上虚假的华丽外衣!这就是语文教学的原生态!

记得刘铁芳教授曾说:“让学生动起来,却看不见教师过多自我的痕迹,课堂行云流水都是学生的云与水,而不是教师自身的流水。”这种朴素的美,是真正的大美!语文,就是要以语文的方式去学习!只有这样,语文,才能闪亮“因朴素而优雅”的面孔,语文课也因此而显得更加简约。

英语教学中如何加强听力训练

■ 河南省伊川高中 李圈香 河南 伊川 471300

摘要:听力,指学生吸收和理解言语材料所载信息交际能力。它是一种主动型、隐性的技能。学生通过听可大量吸收新的语言材料,加深所学语言的认识,并在此基础上不断促进说、读、写各项技能的发展。那么,如何在日常教学中加强学生的听力训练呢?

关键词:英语教学 听力 训练

文章编号 DOI:10.3969/j.issn.1003-2738(x).2011.04.057

听力,指学生吸收和理解言语材料所载信息交际能力。它是一种主动型、隐性的技能。学生通过听可大量吸收新的语言材料,加深所学语言的认识,并在此基础上不断促进说、读、写各项技能的发展。那么,如何在日常教学中加强学生的听力训练呢?

一、营造和谐氛围,扩大听的渠道

传统教学中听的活动一般局限在以句型、对话为中心的教学中,着重于语言形式的听辨和记忆,信息的输入量明显不足。而平时做的听力技巧专项训练,多是测试性题目,目的性太强,做得多了,很容易引起学生的疲倦、排斥、甚至反感,从而失去对听力的兴趣。现代语言教学理论认为,充分的、以理解内容为目的的语言输入是形成交际性听力,乃至决定整个语言学习成功的关键。

在课堂上,教师应该坚持尽可能地用英语教学,包括问候、课堂用语、评价、布置作业,并且也要求学生努力在课堂上尽可能说英语,不要担心学生做不好,事实证明,用不了多长时间,学生完全能听懂你的指令、要求,甚至还能学会你的一些用语。

给学生一个良好的语言环境,让他感到身处异域,而自己能应付自如地与人交流,从而获得一定的成就感。比如,在上课刚开始5分钟内,规定为“Free talk”自由对话时间,可安排师生对话,或同学间问答,对于表现出色的给予适当的评价和鼓励。这种训练形式灵活多变,而且不受课本限制,内容丰富,对学生来说是一种新的挑战。问答中,学生的情绪是紧张而兴奋的,能使他们迅速进入英语角色,沉浸在浓厚的英语氛围中。如果能坚持这样练习,并且不断提高要求,由教师参与慢慢变为学生的自主对话,不出一年半载,学生能自编自导自演自评,还乐此不疲,遇到不会表达的语句,也会主动地来请你。

二、创设情景,激发听的欲望

英语听力的培养宜视听结合,培养利用情景获取信息的能力。这里的视听结合是指利用实物、图片、简笔画,教师的动作、表情、投影等直观手段来创设情境,模拟情景。只有这样,才有利于提高理解和强化刺激,加深记忆。而不是边看文字材料边听,因为这种视听结合会助长听觉对书面文字的依赖,也不符合听的真实性。

比如,在教授新知识点时,应遵循由听——说——读——写的规律。首先应强调合书静听,不见文字,在一些情景(如课文图片)提示下,独立地听懂内容,再 Open your book. 检查你的听力效果如何。在教授一些新单词时,教师可以不直接告诉其发音、词义,而把它放在一些问答里,或一些短小的句子里介绍。如教“egg”教师可先“自言自语”:What's this? It's an egg. Is this your egg? Yes, it's my egg. My egg is big.……然后提问 What's this in English? 要求学生回答。学生可以脱口而出,而且因为是“听”来的,感到特别有新鲜感,记得也特别牢。通过创设一定的情景来呈现对话内容,既真实又生动,对学生理解和掌握对话有很大的帮助。在新授完一篇课文后,可要求学生来对它进行分角色表演,或者让他们自己发挥,根据情节需要,组成一段新的对话,并

由表演者提出一些问题,要求观看的学生听后来回答。这样,带着目的听,充分调动了他们听的兴趣,有效提高了听力的效率。

三、教授一定方法,提高听力水平

作为一种直接听取信息的能力,授之以鱼不如授之以渔,教给学生一定的听力技巧,还是很有必要的。一般有以下几方面:

1、识别技能,即识别语音、词汇、语法、语义等知识的技能。例如能辨别出听力材料中多数单词的词义,组合成的词组意义;同单词在此处的具体义项;能听懂对话里一些明显的连读、典型句型等。

2、预测能力,即对将听材料的语句成分的预料和内容情节的期盼和估计,以及根据上下文对熟悉或者没听清部分进行猜测,也就是根据所听材料进行推理、判断,得出结论的能力。

3、抓主干,即通过听关键词、语调等手段来抓内容大意。因为事实上我们也只需要知道其主题大意,而不需逐字逐句,一字不漏地全部接受,那也是不可能的。教师可教给学生用摘录、画图等方法来做听力,特别是一些有地点、方位的内容,或者有比较性内容的短文,用这样的方法效果尤其好。

四、降低焦虑,减少情绪障碍

轻松愉快的心情与积极主动的情绪对提高听的效果非常重要。反之,学生不愿听,无兴趣听,或者担心听不懂面焦虑紧张,听力材料过难,语速过快,气氛压抑,听的效果自然不会好。所以,在日常的听力教学中,教师应做到以下几点:

1、听前介绍背景,或者出示画面,帮助学生熟悉材料,降低难度,还可设置悬念,以激发学生听的兴趣和动机。

2、选择合适的听力材料和适当的检测方式,减少“威胁感”。所选材料应注意知识性和语言的地道性,内容的难度,说的速度,语体等要适宜,以学生能听懂基本内容为前提。检测方式也要追求灵活多样,难易结合。

3、能宽容地对待学生在听的过程中出现的错误,多引导,多鼓励,少批评,决不可挖苦,嘲讽,使学生“轻装上阵”。

4、合理地把握听的时间,因为学生注意力集中的持续时间短,易疲劳。所以听的时间不宜过长,而且应动口、动手、动眼相结合,以减轻疲劳。

5、创设舒适、优雅、轻松的学习环境,听力练习中如果能来一些轻柔的背景音乐,加上教师柔美真诚的鼓励话语,这样学生能不发挥最佳水平吗?

“知识多半是听来的”。“不会听就不会学习。”这些话虽有夸大其词之处。然而,听,作为人类认识活动和交际活动的基本形式,对说、读、写能力的发展确实有着至关重要的作用。重视听力教学,不仅符合语言学规律,也是现代英语学习的需要;是改变现行英语教学重读写,轻听说现象,摆脱“哑巴英语”、“聋子英语”通病的形势所趋!

浅谈中学生作文的形成性评价

■ 洛阳市高新区新店镇第一初级中学 刘海伟 河南 洛阳 471000

摘要:传统的作文评价主要采取批改的形式,呈现在老师面前的是学生写作的“最终产品”。教师的评价只有分数和评语。学生拿到作文后只是粗略的看一下分数、评语就将文章束之高阁了。这样终结性的评价,没有很好的关注学生习作的全过程,伤害了学生的写作热情,由“作文”变成了“凑文”。在新课程标准的指引下,笔者进行了大量的实践,主张注视学生习作的状态,注视由确立主旨到选定材料;由构思,到遣词造句的全过程,并通过口头和书面多种方式进行过程性评价,很好的鼓励和督促学生,收效显著。

关键词:新课程标准 作文 评价 形成性

文章编号 DOI: 10.3969/j.issn.1003-2738(x).2011.04.058

《语文课程标准》指出“语文课程评价的目的不仅是为了考察学生达到学习目标的程度,更是为了检验和改进学生的语文学习和教师的教学,改善课程设计,完善教学过程,从而有效地促进学生的发展。……形成性评价和终结性评价都是必要的,但应加强形成性评价”。

学生是不断发展,不断进步的个体,学生的学习更是动态发展的过程。中学生每次的写作过程也是一个由创意到实践的发展过程,因此单一的终结性评价并不能很全面的反应学生关于写作思维的全过程。

在具体落实到学生的写作的评价时《语文课程标准》这样阐述“写作评价要根据各学段的目标,综合考察学生作文水平的发展状况,应重视对写作的过程与方法、情感与态度的评价,如是否有写作的兴趣和良好的习惯,是否表达了真情实感,对有创意的表达应予鼓励。”以此为理论依据,笔者尝试按照写作的自然步骤进行形成性评价。

一、作文之前,针对作文态度的评价

在以往的作文评价中,有很多同学由于“语言不优美,内容不充实,选材不新颖”而得分较低,严重挫伤了孩子学习作文的积极性。但是我们应该看到部分学生虽然得分较低,但是他们有良好的学习态度。良好的学习态度是学习成功的保证。我们有些学生语文功底不好,但一直在努力,平时积极地积累材料,自觉坚持练笔,认真完成每篇作文,认真修改作文,认真对待作文自评和互评,尽管写作水平不高,但是从作文积累的态度方面积极评价,让学生看到自己看到的巨大的潜能,得到中肯的鼓励,他们会有更大的进步。作文态度看似与作文水平无关,如果你忽略了这一点,学生的学习动力就得不到充分的发掘。

因此,在学生作文之前,对学生习作的态度进行评价对学生的个人发展有着至关重要的作用。

二、写作初期,针对学生写作材料积累的评价

有了充分的材料准备才会有充实的内容,才会有详实的事例和精彩的分析。因此要重视对写作材料准备过程的评价。

不同学段学生的写作都需要占有真实、丰富的材料,评价要重视写作材料的准备过程。不仅要具体考察学生占有什么材料,更要考察他们占有各种材料的方法。要用积极的评价,引导和促使学生通过观察、调查、访谈、阅读、思考等多种途径,运用各种方法搜集生活中的材料。

作文教学中适当淡化习作结果的评价,关注材料获得过程的评价。引导学生平时注意观察周围的人和物,学会从生活中选取作文材料,并逐渐学会捕捉生活中有趣的、有感的、印象深刻的或者新奇的人、事、物、景,提供学生交流所听、所见、所思、

所感的时空。对积极地通过观察、实践、调查、体验等获得真实材料的学生给予好的评价。

阅读与写作是天然的承接关系,学生能否学习他人文章的成功之处,能否分类整理所积累的材料,能否多角度分析所积累的材料,能否客观评价和有效调控作文学习,是写作水平能否快速进步的关键。学习了那么多优秀的文章,那些好的写作方法自然而然地运用到了自己的文章中来,比如在描写人物时也会运用侧面描写来烘托人物形象,记叙事件是也会采用一些欲扬先抑法等等。评价作文时充分重视这些方面,更有利于学生作文水平的发展。

三、评语的形成性评价

学生是发展的个体,学生的学习评价学生的作文时应采取纵向的比较,而不应该是横向的比较。对不同学生提出有层次的要求,为每个学生提供机会,让其创造属于自己的成功,体验收获。评语的个性化正视学生的差异,采用观察、调查、收集资料等方法捕捉学生个性化的写作行为以及写作心理的投射表现;通过习作、日记、小练笔等对学生的写作行为和写作心理进行分析。在此基础上建立学生个性化写作档案,为实现评价个性化提供依据。

对于写得好的地方要充分肯定;对于学生作文中存在的问题,要提出积极的建设性的意见,尽量不定性化。和学生进行平等的对话,作文评语就会更有启发性。

四、利用作文成长记录档案,对历次作文进行系统评价

语文新课程标准强调,应重视对写作的过程与方法、情感与态度的评价,重视对习作材料的评价,重视对作文修改的评价。为提高评价的实效性,需要在评价主体与对象之间建立一种平等、协商、对话的关系。建立作文成长记录袋是一种有效的方法。对学生成长记录袋中的整个习作过程的明显特点和点滴进步进行对话式的评价,和学生一起赏识自己在写作上的进步,同时发现存在不足与问题,并找出改进的具体措施和要求。

在记录档案中,学生可以提出自己的看法,甚至进行申辩。学生们十分欢迎这种师生交流方式,他们首先感受到的是自己被尊重和赏识,然后就是对自己写作水平及努力方向有了比较清晰的认识。尽管有些学生的作文在同学中并不出色,但比起自己以往的作文来说还是有进步的,只有不断超越自己才会获得发展。学生在和自己以往的习作对比时,发现了自己的水平有了大幅度的提高。经过这样的比较,学生进步的动力就更大了。这无疑会对学生的写作情绪产生积极的作用,进一步提高学生的习作兴趣。

总之,作文的形成性评价为作文教学提供了新的、有效的切入点,使学生写作的全过程受到充分的关注,让学生重新审视自己,在写作中获得了成功的体验。

参考文献:

- 1.朱慕菊 主编《走进新课程》,北京师范大学出版社,2002年版
- 2.《新课程与学生评价改革》高等教育出版社 2004年3月版
- 3.《新课程的理念与创新》高等教育出版社 2004年4月版

小学数学课堂情感教学的研究

■ 洛阳市瀍河区北关小学 曹鹏飞 河南 洛阳 471000

摘要: 要让教学充满活力,就要给数学教学进行情感加温!在实际教学中,通过对数学知识本身的处理、数学课堂情景的创设与营造和谐的氛围、改革数学评价的目标与手段等方法,引发学生学习数学的愉悦感,积极充当学习的主体。

关键词: 小学数学 心理健康教育 课堂教学 情感

文章编号 DOI:10.3969/j.issn.1003-2738(x).2011.04.059

现代教学论认为,数学教学不仅是传授知识、培养能力的过程,更是一个情感参与、培养、发展的过程。因此,数学教学必须努力实现认知与情感的和谐统一,将情感融于教学之中,使学生自觉、主动、愉快地学习。

一、给数学知识进行情感加温

恰当地挖掘数学内在的情感因素,可不断地调节学生的学习情绪,提高学生的学习兴趣和,真正发挥学生的主体作用。

1、挖掘数学本身的魅力,激发学生的情感,激活学生的思维。例如:在教学“千克”的认识时,老师让学生课前自己带一些东西,如苹果、食盐等,课上老师让同学们看一看、掂一掂、称一称、比一比,从而建立“千克”的概念。用这样的材料进行教学,易于消除学生对教学内容的陌生感,从而避免出现学习初始阶段的紧张不安情绪,从而激发了学生的学习情感。其次要使学生感到生活中无处不在的数学有无穷的奥妙,引起学生的好奇和激情,使其产生强烈的学习愿望,形成良好的心理动力。

2、让数学服务于生活,培养学生应用数学知识的意识和欲望。“数学来源于生活,又服务于生活”。从学生熟悉的生活情景和感兴趣的事物出发,为他们提供观察和操作的机会,使他们有更多的机会从周围熟悉的事物中学习数学、理解数学,同时应用数学,体会到数学的趣味和应用价值,体验数学知识的魅力。

例如:在教学《百分数的应用》这课时,创设了“48人去苏州乐园玩,门票每人60元,满50人可以享受团体八折优惠,他们怎样购票较为合理”的情景,这种把教材中缺少生活气息的题材改编成了学生感兴趣的、活生生的题目,使学生积极地投入到学习生活中,让学生发现数学就在身边,体验到学习数学是有用的,从而激发了学生应用数学知识的意识和欲望,使数学融入学生的整体素质!

二、给数学课堂进行情感加温

在教学过程中,我们要挖掘数学外在的情感因素,教师要满怀感情地进行数学教学,发挥情感魅力来感染学生,让学生感到学习数学是很有趣的。

1、建立民主、平等、和谐的师生关系。在学生眼中教师不仅是知识的传递者,能力的培养者,还是情感的激发者。学生对教师产生了良好的情感,则一定会把这种情感迁移到这位教师所教的学科之中,此为亲其师、信其道。当学生在学习中遇到困难时,教师给予鼓励,并注意及时点拨,使他们尽可能跳一跳,能摘得到。当学生在学习中有创意时,教师及时抓住闪光点给以表扬。这样长此以往,教师对学生真挚的爱,就能化为学生学习数学知识的内在动力,产生有效的正迁移,为学好数学奠定基础。

2、创设生动有趣的教学情境。作为科学的数学,具有严密、抽象的特点,对部分小学生来说可能是枯燥乏味的。但作为学科的数学,应让学生觉得是可亲、可近、生动有趣的。因此,在教

学中,教师要注意选材内容及呈现方式的多样性和趣味性,要善于创设生动有趣的教学情境。例如可以从分析日常生活中的具体事实或有趣现象引出问题,从情节生动的童话和故事引出问题,从游戏活动引出问题等等,让学生在生动有趣的情境中发现问题、思考问题和解决问题,从而激发学生热爱数学的情感。

3、让学生当主角,增强主体意识。在教学中,教师对学生应多一点信任,少一点包办,尽可能让学生参与教学,启发他们动脑思索,动手操作,动眼观察,动口表述,学生一旦成了学习的主人,就有兴趣学习,学有目标,学有成效。

4、体验成功,促进思维发展。学生活动的成功,可以使学生对自己学习活动的本身产生一种情绪体验,唤起学生积极的情感。因此,教师不能单纯地传授知识,要设计使学生始终保持良好的学习心态,克服不良心理,在“成功——满足——成功”的良性循环中发展思维。实践证明,积极、健康的情感会使智力发展到较高水平。经过自己努力而理解的东西比教师传授的东西更能使学生感到自豪,经久不忘。

三、给数学评价进行情感加温

“评价的重要目的是为了全面了解学生的数学学习历程,激励学生的学习和改进教师的教学。”要正确科学地利用评价手段来使学生真正体验到自己的学习进步获得成功感,就要给数学评价进行情感加温!

1、坚持多元评价目标,引导学生肯定自我。学生的智力是多元的,差异也是客观存在的。整齐划一的标尺只能衡量出残次与失望,也只能塑造出毫无特长的标准化产品,这是一种“目中无人”的评价,多元的个体需要依靠多元的评价目标充分确认自我价值,所以不论是评定学生作业质量,考试成绩还是课堂表现,教师都可以从态度、意志、学习品质三个纬度为学生制定数学学习的主要评价目标。实践证明,多元的评价目标,使每个学生都在数学学习中都能发现自己的长处和优点,从而增强自信心,获得向上的动力。

2、采用多样化的评价,不断激发学生进取心。评价学生的数学学习的主体和方式都要多样化,这样对学生数学学习情况的评价才会更客观、更丰富,使教师、学生、家长都能全面地了解学生数学学习历程,同时也有助于激励学生的学习。

在评价时,除采用教师对学生的评价外,我还经常在学生中开展自评和互评,以及家长评价。例如,数学课结束时,我经常请学生用“满意、基本满意、不满意”三种态度来表示对自己一堂课的表现的评价;倡导学生写“数学日记”,引导学生反思自己的学习过程,评价自己的学习情况,正确认识自我。在一个学习阶段后,我请家长对孩子的数学学习作出一个客观的、富于激励性的评价,让学生感受来自家长的关心和支持。实践证明,多元化的评价,能不断地激发学生的进取心和学习热情。

总之,情感是学生在学习过程中的一个重要因素,教师只有充分利用各种教学途径,调动学生的情感因素,让学生积极参与学习的全过程,以情感为钥匙去开启学生的心扉,让情感与思维共舞,那么必将获得事半功倍的效果。

参考文献:

- 1、苏霍穆林斯基《给教师的建议》北京:教育科学出版社
- 2、数学课程标准
- 3、小学数学教学设计

论小学数学教学与学生智力发展

■ 洛宁县城郊乡吴村小学 程海军 河南 洛宁 471700

文章编号 DOI: 10.3969/j.issn.1003-2738(x).2011.04.060

一、智力的概念

什么是智力?一般说来是指人们认识客观事物,对事物进行分析与综合,并据此作出适当反应,解决实际问题的心理能力,集中表现在反映客观事物深刻、正确、完全的程度上和用知识解决问题的速度和质量上,表现为注意力、观察力、记忆力、理解力、想象力、逻辑思维能力等。用通俗的话说,智力就是“智慧”、“聪明才智”,反映在一个人独立获得知识、驾驶知识的能力,分析问题和解决问题的能力上。

二、发展学生智力的意义

为什么现在要强调发展学生的智力呢?

1.发展学生的智力是现代科学技术发展的需要,是我国实现“四化”的需要。当前,现代科学技术突飞猛进,科学上的新发现和新技术上的新工艺不断涌现。对付这种“知识爆炸”的挑战,最好的办法就是发展学生的智力,培养学生获得新知识的能力。

2.发展学生智力是人才培养的需要。青少年时期是发展智力的黄金时代。儿童可塑性大,模仿能力强,但各种习惯一经形成就很难改变。

3.发展学生智力,是全面提高教学质量的需要。在加强“双基”的同时,重视发展学生的智力,只有这样做,才能全面提高教学质量。

三、如何发展学生的智力

(一) 在口算训练中发展学生的智力。在口算基本训练中要防止死记硬背,要引导学生积极思考,利用意义识记、熟记口诀。例如,有一个一年级学生很快就熟记了20以内进位加法表,他并没有去熟读全部加法表,而是先记住“对子数”(如 $6+6=12$ 、 $7+7=14$ 、 $8+8=16$ 、 $9+9=18$)然后根据推理方法推出其它加法表,如 $7+8=?$ 先想 $7+7=14$,因为 $7+8$ 比 $7+7$ 多1,所以 $7+8=15$,又如 $6+8=?$ 先想 $6+6=12$,因为 $6+8$ 比 $6+6$ 多2,所以 $6+8=14$,这样就在熟记加法表的同时,发展了学生的记忆能力和思维能力。

(二) 在新授知识中发展学生的智力。新授知识是课堂教学中的主要一环。新授知识过程中采用启发式教学,教师讲解要生动有趣,善于提出思考性问题,充分运用直观教具,注意边讲边练。这些做法都能发展学生智力,我们应该继续运用。

发现法教学又称问题教学法。这种发现教学法是适应现代科学技术高度发展的需要,而在教学实践中发展起来的。这种教学法的一般过程是:a.提出问题,b.让学生根据教科书或教师提供的材料自己学习和体验,c.在教师的启发诱导下解决问题,自己发现数学的法则和规律。

我们运用时必须注意这个问题。要做到:

1.要充分发挥教师的主导作用。教师要精心设计问题启发学生观察、探讨、尝试。教师只有不断摆出“问题”,学生才能去“思考”,没有“问题”,当然无从思考。学生初步“发现”结论后,都是仍要系统地归纳小结,以便使学生掌握系统知识。

2.要充分发挥教科书的作用。教师提出问题后,不能叫学生盲目去思考,要引导学生认真阅读教科书,从教科书上自己去“发现”结论。从中培养学生的观察分析能力和自学能力。

3.要面向中下水平的学生,不能急于求成,满足于优秀生的“发现”,应该帮助中下水平的学生去“发现”。

4.要充分注意直观教学,让学生根据教具或图形进行观察分析,多动脑,多动手,以形象思维向抽象思维发展。

5.鼓励学生提出问题,学生能发现问题也是积极思维的结果。在各个教学环节中允许学生提问,不要怕“乱套”。鼓励学生大胆提出问题,有了问题才能把学生的思维引进更广阔的领域,从中培养他们质疑的能力。当然,运用发现法进行教学,远不象我们传统的教学方法,以教师讲解为主,按照教师预计的程度,一步一步往前走。现在由学生自己得出结论,结论就可能是多样的,课堂的气氛,随着问题的出现,也会有波动,这就要求教师的知识面要宽,方法要灵活,思维要敏捷,既不要怕“乱套”,又能按预计目的,掌握教学过程。

6.教学方法是多种多样的,发现教学法仅是其中的一种;当然不可能堂堂应用,应该根据教材的特点和学生的具体情况灵活应用。

(三) 在课堂练习中发展学生的智力。一堂课应该留有充裕的时间给学生进行练习。目前数学课存在一个普遍问题:课内教师讲的多,学生练的少,课堂练习变成了课外练习,把学生的课外休息和游戏时间剥夺了。学生课外作业负担重,既影响了健康,又影响了学习效果。学生忙于赶作业,还谈得上发展智力吗?因此,课堂练习首先要保证在课内完成,使学生能够安心地在教室里认真思考,认真做作业。

练习不能单纯追求数量,要讲究质量。避免青一色的单调练习,今天教加法应用题,练习的全是加法;明天教两步应用题,练习的全是两步应用题。这样练习,看上去练得很多,其实对发展学生智力不利,反而思维僵化。选编练习题要“练新带旧”“新旧搭配”。特别要把容易混淆的概念编排一起练习。教科书中大都是巩固新知识的练习题,新旧知识综合在一起的练习比较少,教师要注意补充。

课堂练习最好能做到当堂处理作业,使学生当堂就知道练习结果:哪几道题做对了,哪几题做错了。根据教育心理学研究,这样做,学生进步较快。做对的有强化作用,做错的有分化作用,并能及时得到订正。

(四) 在课外活动中发展学生的智力。课堂教学方法改革以后,学生课外作业负担减轻了,就有可能开展数学课外活动。丰富多彩的数学课外活动,既能巩固、加深和扩大课堂上所学的数学知识,又能激发学生学习兴趣和促进智力的发展。而现在课堂所涉及的数学内容,是古往今来人类对空间、时间认识的结晶,是经典的知识。传统的课堂教育对开发学生的智力起到了重要的作用,但是,由于九年制义务教育的目标是以普及性为主要特征的基础教育,不可能在课堂教学中完成智力开发的全部任务,因而需要开展数学课外活动来补充。充分培养学生的综合概括能力,逻辑思维能力,联想类比能力,构造模型能力,利用信息能力,决策反应能力,空间想象能力,数值处理能力等,大部分都是与数学教育有关的。

知识面广博与智力发展有密切关系。根据美国对1311个科学家在五年之内的发明创造的统计,发现出成果的多数还是“通才”,即知识面比较广博的人,另外,心理学家发现一般爱好活动的人,思维都比较敏捷。从这两方面看,开展课外活动对发展智力是有极重要意义的。

综上所述,小学数学教学与学生智力的发展是有内在联系的,是密不可分的,是相互促进的。课内打基础,课外促发展,课内外结合一定能够很好地开发学生的智力,促使学生能力的提高,使学生的数学素养得到发展,更能促进教学质量的全面提高。

化学创新教育初探

■ 固始县慈济高级中学 高俊 河南 固始 465200

文章编号 DOI: 10.3969/j.issn.1003-2738(x).2011.04.061

素质教育的内涵概括起来就是面向全体、全面发展、主动发展。全面推进素质教育就是全面贯彻党的教育方针,提高全民族素质,培养适应 21 世纪所需要的具有创新精神和实践能力的人才。化学创新教育的重点是培养学生的创新意识、创新精神和创新能力。创新就是弃旧扬新,有所发现,有所发明,有所创造。创新不仅仅是发现那些前人未曾发现的东西,也包括对于自己来说是新鲜的,有生命力的东西。化学教师在全面推进素质教育中,要结合本学科的实际和特点,努力培养具有创新精神和实践能力的优秀人才。那么怎样在中学化学教学中实施创新教育呢?我认为以下三个方面最为重要:

一、创设情境,培养创新意识

1、营造一个宽松的的教学氛围。营造一个宽松的的教学氛围,也就是创造一个自然、和谐、平等的教学环境。在这个环境里,不是单向交流,而是允许学生提出自己的不同见解,这样就有利于消除上课过于拘谨的场面,有利于缩短师生之间的感情距离。在这个氛围里,学生才会勇于发现问题,敢于提出问题,渴求解决问题,他们的创新意识,就自然而然地得到培养和发挥。

2、激发学生的好奇观念。好奇是创造行为的开始,是学生探索心理的推动力,在创造性思维中具有触发催化的作用,从而成为学生行为的内在动力之一。爱因斯坦说过,他没有特别的天赋,只有强烈的好奇心。学生对事物感到好奇的时候,往往是创造性思维迸发的时候。在人类认识史上,正是个别人对事物或某种现象产生了好奇感、惊奇感,从而导致了重大的发明创造。瓦特对蒸汽冲力壶好奇发明了蒸汽机,巴甫洛夫对司空见惯的狗流唾液的现象感到好奇,通过探索,终于创造了高级神经活动心理学。如果没有这种好奇心理作用的推动,创造性思维也无从产生。

3、设计巧妙的问题情境。设疑是探索科学原理的向导,是催生学生积极思维的源泉。科学研究,探索活动需要质疑。那么怎样才能在课堂教学中有高质量的质疑艺术呢?首先要分析教材内容和学生的知识层次,其次是疑问的隐蔽性和梯度。不能与结论太直接,也不能太难,要让学生在解疑时有一定的切入点,顺藤摸瓜,才能顺理成章地解决疑问。

二、诱发动机,培养创新精神

创新精神是在创造过程中表现出来的那种自觉的、勤奋的、实事求是的、不屈不挠的敢于冒险的精神。这种精神不是天生的,是靠后天训练养成的。我们一是要培养学生的好奇心、求知欲,使创新成为一种习惯行为。二是要培养学生对社会的发展、人类的进步有责任心且敢于冒险、敢于挑战的创新人格。

1、动机是创新的条件。动机往往是从“责任感”、“好奇心”那儿获得的。美国哈佛大学校长在世界大学校长论坛讲过:“如果没有好奇心和纯粹的求知欲为动力,就不可能产生那些对社会和人类具有巨大价值的发明创造。”可见一切发明创造都是来源于对事物永不满足的好奇心和求知欲。中国化学工业的先驱者侯德榜出自民族自尊心和责任感,产生了“要创造出中国人的制碱法”的创新动机的思维,经长期研究,改进了索尔维制碱法,终于制造“红三角”牌纯碱,而获得美国费城万国博览会金奖。

2、严谨是创新的作风。许多发明创造往往是在偶然的机会上,一时疏忽,可能会导致终生遗憾。法国化学家巴拉尔发现了溴,使得化学大师李比希后悔不迭。当时,在巴拉尔之前,法国一

家化工厂将一瓶液体送给李比希,请他分析液体的组成。李比希没有进行详细的分析,冒然断定瓶里的液体是氯化碘。当李比希听到巴拉尔发现溴的消息时,马上意识到他以前对那瓶液体的判断是不妥的,后经重新化验,证实其中确实是溴。本来李比希是可以早几年就发现溴的,但他的疏忽使他没能抓到这一机会。所以,做任何事,特别是科学研究,必须要严谨的工作作风。

3、顽强是创新的精神。失败是成功之母。许多发明创造都是在许多次甚至上千次失败中获得的。化学家诺贝尔的成功就是因其顽强、冒险的结果。他从小随父从事军工产品的研究,在制硝化甘油时,多次发生爆炸,他本人被炸伤,四位助手和他的小弟弟被炸死,但他没有放弃研究。市里不允许做实验,把实验迁到湖中一只平底船上,从而获得成功,成了大发明家。所以,创新必须要有一种顽强拼搏的精神、持之以恒的决心。科学发展史上有许多发明创新人才为此付出了生命,才换来了创新的成果。所以我们进行课堂教学时,可以有意识介绍这方面的知识,以培养他们的创新精神。

三、结合教材,培养创新能力

在一切的创造发明活动中,创新意识、创新精神是基础,而创新能力是核心。广博的科学知识、敏锐的观察能力、创造性的想象能力、创新思维能力以及创新的实践能力等形成创新能力。创新教育主要是培养学生自我实现的创新能力。

1、培养学生的想象能力。培养学生的想象能力,一是要有意识让学生联想。如讲到 NH_3 、 CH_4 实验室制法时,根据所用药品及反应条件让学生思考选择用以前学过的哪一套实验装置。二是鼓励学生猜想、幻想、异想天开。如讲到氮气的结构和性质时,假设 N_2 不存在 $\text{N} \equiv \text{N}$, N_2 变得活泼,世界将会变成怎样?对于学生提出问题,教师要加以肯定,并加鼓励。

2、培养学生的创新思维。创新思维具有求异性、灵活性、独创性和灵感等,其主要体现在灵活性。在教学中要进行一题多解的训练,学会从不同的方向、不同的角度去思考,冲破“思维定势”的束缚。如 AlCl_3 溶液滴入 NaOH 溶液中和 NaOH 溶液滴入 AlCl_3 溶液中的现象是否相同,学生往往按常规的思维考虑是一样的,但实际上存在一个过量的问题,产生的现象是完全不一样的。再如 Na 投入 CuSO_4 溶液中,学生通常会考虑的是金属与盐的置换反应,而忽略了 Na 是非常活泼的金属,它首先与水反应,所以得不到金属铜,而是生成 $\text{Cu}(\text{OH})_2$ 蓝色沉淀。

3、培养学生的实验、观察能力。观察是一切知识的门户,周密精确的观察是一切科学实验、科学新发现的基础。实践能力是将创意付之实现的精心设计和勇于实践的能力的总和,是创意和创新的桥梁。培养实验观察能力,要加强和补充课堂演示实验,最好是增加学生实验,要求学生从实验观察、实验操作不同视角去仔细观察,善于发现共同现象和不同现象,形成良好的观察习惯。如上述 AlCl_3 溶液和 NaOH 溶液的反应,可以让学生自己动手,得出结论。这样,一方面提高了学生的实验观察能力,另一方面也让学生亲自动手,亲自实践,领“创新”成功的滋味。

总之,创新教育是教育发展的一种必然要求,创造充满创新活力的课堂教学,对学生思维发展能受益终身。同时让教师的劳动闪现创造的光辉和人性的魅力,这是每个教师在教学过程中要不断探索和努力实践的。

如何上好初中生物课

■ 淮滨县一中 胡滨 河南 淮滨 464400

摘要:生物科学是自然科学中发展最为迅速的学科之一。但是对于初中生来说,生物课是一门陌生的课程。根据新课程标准,义务教育阶段的生物课程是国家统一规定的、以提高学生生物科学素养为主要目的的必修课程,是科学教育的重要领域之一。那么作为一名生物老师,怎样才能吸引学生的注意力,让学生把这一全新的课程学好、学精呢?作者将在本文中作一浅析。

关键词:初中生 生物课 新课标 心理健康

文章编号 DOI: 10.3969/j.issn.1003-2738(x).2011.04.062

一、通过不同的导入来吸引学生的注意力

良好的开端是成功的一半。在一节课的开始,学生的兴奋点有时还停留在上节课的内容或课间所从事的活动中。能否把学生由“课间”导入“课上”,使他们全身心地投入到学习中去,在相当程度上决定着一堂课的成败。

1、以生活中的生物现象引入课题,增添生活气息。日常生活中蕴含了大量的生物学知识,从学生熟悉的生活经验出发引入新课,可以使他们对生物学产生亲切感,激发学生的求知欲。

例如,你先给学生讲一个生活中的生物现象:夏季的傍晚,微风徐徐吹来,低飞在水面上的蜻蜓,像一架架小直升飞机,时而在池塘上空盘旋,时而俯冲下来,用尾尖在水面上轻轻一点,水面泛起圈涟漪,这就是人们常说的蜻蜓点水现象。那么,蜻蜓为什么要点水呢?这时,学生的兴趣已经被调动起来了,选择这个既简单又生活化的问题不仅能激发学生学习的兴趣,又紧扣了课题,使得学生能紧跟教师的思路往下走。这个时候你就可以慢慢揭开谜底:原来,蜻蜓虽然是生活在陆地上的昆虫,整日翱翔在空中,但它们的幼虫却要生活在水里,为了繁衍后代,它必须选择在有水的地方产卵,受精卵要在水中才能孵化,于是蜻蜓用尾巴点水的方法,把受精卵排到水中,卵到了水中附着在水草上,不久便孵出幼虫,幼虫叫水蚤在水中生活一段时间后,便沿水生植物的枝条爬出水面,变成了展翅飞翔的蜻蜓。……任何的小事情,都可能包含大学问,如果能将生物教学与生活结合起来,在生活实例的“引领”下,学生感受到了成功的喜悦,就会习惯地去留意观察身边的生活,甚至常提出一些似乎可笑的问题,我们不能否定或者取笑他们,而应下意识地把它当作学生探究科学奥秘、学好生物学的“引子”,以此培养学生的科学嗅觉。

2、将游戏引入生物课堂,学生亲自体验知识。生物学既是一门自然科学,也是一门实验科学。在学习的过程中,要让学生尽可能动手去做,引导学生像科学家那样去探索自然的奥秘、体味科学研究方法,以培养学生的科学精神。

游戏是我们童年的乐趣之源,是青少年成长的动力之一。在目前学生的学习压力过大,课堂气氛沉闷的情形下,把游戏恰当地运用到我们的课堂中,会产生意想不到的效果。学生在学习免疫时对传染源和病原体的理解比较费劲,我就在课堂上临时采用了一个小游戏,先请一个学生到前面来,手掌上涂上很多粉笔灰,然后让他与下面的学生去握手,有的学生很大方,主动站起来跟他“友好”一下,有的则比较羞涩,不肯与他握手,然后我请学生用传染病学中的概念来分析这个行为过程中每个同学所扮演的角色,学生很快就明白了:粉笔灰代表病原体,手上有粉笔灰的同学代表传染源,与他握手的同学称为易感人群,而不愿与他握手的同学则表示他们远离传染源。寓知识于游戏之中,使学生在游戏中了解科学研究的方法,在游戏中思维得到启发,理解能力得到提高。

二、以新课标为指导,备好带有“学习活动”课

义务教育生物课程标准指出:在教材内容的选择上,应当将学生活动作为教材内容的重要组成部分。学生在情感态度与价值观、知识、能力等方面的全面发展,应当通过他们积极参与活动来实现。教材应安排丰富多彩的学习活动。活动形式可以多种多样,小游戏、小实验、小活动、调查、采访等等,教材只是提供建议,教师可以用心编写出更有特色、对学生的发展更有价值,同时更加简便易行的课堂学习活动方案。

生物课程标准还指出:教师在引导并组织学生进行探究性学习时,需要为探究性学习创设情境,实验设计应该多样化等等。生物课程理念中指出:教学要面向全体学生,着眼于学生全面发展和终身发展的需要;教学设计应该有利于提高每个学生的生物科学素养;倡导探究性学习,力图改变学生的学习方式,引导学生主动参与、乐于探究、勤于动手,培养学生获取知识的多种途径和能力以及交流与合作的能力,突出创新精神和实践能力的培养。这三个理念的最终实现和课堂学习活动都紧紧联系在一起,如果老师带着这些理念精心设计了课堂,这种学习活动的实践会成为贯彻着生物课程理念的最直接、最有效的途径,它能把学生的眼球都吸引过来,全员动手、动脑,尽快进入课堂上的学习探究角色。

三、在课堂教学中融入心理健康教育

结合青春期发育和人的生殖和发育等知识对学生进行心理健康教育。内容比较丰富,同时认真钻研并深入挖掘教材资源,结合青少年的心理特点,做到“适度”、“适时”、“适当”地对学生的心理困惑给予释疑、解惑,提供正确的解决途径或建议,矫正学生不健康的心理,将学生的心理障碍消灭在萌芽状态之中。

临近考试,有些学生往往心理负荷过大,可以结合“神经”系统教学,引导学生学习神经系统的结构功能及神经系统的卫生保健知识,同时因势利导,指出人体在适度的心理负荷压力下产生的精神紧张,能提高学习效率,但长期超负荷的心理压力会使人产生厌学、焦虑、悲观等不健康心理。因而让学生结合实际,分析自身心理特点,运用所学知识学会调节情绪的紧张度,是非常重要的心理教育工作。

在和学生的多次接触中,发现有的初中学生抽烟。他们认为吸烟是成熟标志,潇洒的表现。对此,在呼吸系统的教学中,向学生讲授吸烟的危害等知识,使学生明白吸烟的危害性,知道真正的成熟、潇洒并不是以吸烟作为标志。这样既帮助学生改掉吸烟的恶习,又有利于学生掌握知识。

总之,只要课程设计得好,没有学生不喜欢。让学生亲近生物课堂,卸掉负担,把上生物课当成一种乐趣,在轻松的氛围中学到知识,并能运用到生活和学习中,这才是我们生物教师所追求的目标。

开放型语文阅读教学实践

■ 河南省伊川高中 刘长谦 河南 伊川 471300

文章编号 DOI:10.3969/j.issn.1003-2738(x).2011.04.063

新一轮高中课程改革浪潮一浪高于一浪,课改方案即将全面实施。开放型课堂教学必将成为课改后较长的一段时期的教学主旋律。针对高中语文教学,开放型的阅读教学是怎样的呢?这是现在我们高中语文教师必须探讨的重要课题。

一、开放型阅读教学的目的

针对“封闭性”阅读教学的缺点:浅习课文,读得较少,背得更少;着重教,忽视学;重分析,轻领会;极少体现中心,平均使用力量。面对未来社会对人才的要求,我们必须构建新的开放型的语文阅读教学理念,明确新时期开放型的语文阅读教学的目的。开放型高中语文阅读教学的目的是什么呢?

1、加大情感熏陶力度强化民族情感,发展学生个性,这是我们努力的方向。语文课程总目标第一条提到:要培养爱国感情,道德品质,价值观念;还要尊重多样文化。这就说,在阅读教学课堂上,要加大学生个人情感熏陶力度,强化民族感情,尊重多样文化所反映出来的多种民族的情感内涵,营造学生健康、丰富、积极、向上的情感世界,从而发展学生的个性,促进学生身心健康。

2、开拓文学鉴赏领域开放型阅读教学,要超越“封闭性”的阅读教学,既要继承以提高文学鉴赏水平为目的传统,又要开拓文学鉴赏领域。教学上不能够再“以本为本”、“以资料为资料”,应该以课本为主干,以资料为繁枝,以学生见解为茂叶。我们要允许和鼓励学生有多角度、多层次的见解。总目标第二条提到:认识中华文化的博大,汲取人类优秀文化的营养。中华文化之博大,任何一种课本都只能精选极少的一部分来介绍,单靠课本去体会它,是很困难的。同样,不管是哪种文化现象,资料中的见解都是因人而异的,要让学生知道,只能拿来作为参考,拿来启发个人思维。教师本身更要知道,拿别人的见解强加于别人,在开放型的教学中是吃不香的。

3、培养人文批判精神开放型阅读教学要努力改造“科学主义”教学观念,以博取科学知识为目的,着意构建“人文主义”理念:以自主性为目标,培养批判能力,形成人文思想。我们要培养学生主动探究科学尤其是人文科学的精神,但是不能再“以科学为本”了,而是要“以人为本”,教学过程中既要尊重定论,又不能迷信定论,要带着批判的眼光来引导学生学习,体现教的自主性和学的自主性。这样,主体的人文主义气息才能体现出来。阅读教学才能血肉丰满。

4、练就语言表达技巧在阅读教学中,我们要重视对学生进行语言表达的训练,让学生感悟到语言表达技巧的优劣与语言表达效果的好坏的密切关系,从而加强训练,达到总目标第八条“文从字顺”和第九条“具有日常交际的基本能力”的要求,造就良好的表达能力。

二、开放型语文阅读教学的环境

任何事物的生存与发展都有其相适应的环境。当然,开放型语文阅读教学也要有相适应的环境才行。现在的教育市场中有这种环境了吗?有了。在哪里呢?

1、教育观念更新教育观念普遍更新是教育奇葩(形式)竟放的基本条件。二十世纪九十年代以来,一批有识之士从国外带回了先进的教育理念、教学方法、教学经验,向国内广泛宣传。同时,教育界对国内教育现状作了深刻的设想。因此,素质教育的观念深入人心,应试教育的观念逐渐被素质教育观念所替代。观念更新了,教育形式肯定丰富多彩,争奇斗艳。

2、考试形式创新考试形式大胆创新是教育主干(内容)强劲的根本动因。繁、难、偏、僵的考试形式只能引起剧烈的应试教育活动,不可能带来充满生机的素质教育。素质教育必须在考试形式的大胆创新的前提下产生。现在的语文考试已经意识到着重考查学生的语文能力,包括阅读能力、口语能力、写作能力等,最重要的是语言交际能力。消除僵化的考试形式正在逐步实现,应用性的创造性的考试形式正在逐步出现。这正是我们的教育阵容向素质方向蓬勃发展的良好态势。

3、评价标准多元评价标准多元并进是教育根系(基础)发达的必要保证。毕竟,应试教育观念经过二十年的实践已经根深蒂固,一试验定终身的经验已经深入人心。现在转向素质教育,打破原有的观念,只有素质教育这个口号是不行的,必须健全一系列公正、科学、的教学与考试评价标准,才能推进素质教育实践活动的长足发展。现在,经过教育界有识之士的倡议,教学与考试的评价标准已经发生了深刻变化,多元化的评价标准已经逐步出现。这就有利于素质教育的发展。

三、开放型语文阅读教学的实践

开放型语文阅读教学理论正确与否,关键的是要通过实践来检验的。现在的任务就是实践。如何实践?

1、克服保守的“圈养式”的阅读教学,开创开明的“放养式”的阅读教学,努力拓展阅读教学基地。

传统的保守的阅读教学特点是“圈养式”,教学内容控制在极其有限的篇目里,学生视野狭窄。尽管有课外的语文读本,但是认真读的学生并不多。这样很难提高阅读鉴赏能力。我们的阅读教学应该实行“放养式”。教学要在课本和语文读本的基础上,指导学生利用图书、刊物、报纸来增加阅读量帮助学生提高阅读分析能力。“放养式”阅读教学法应成为一种发展趋势。

2、克服机械的“知识型”的阅读教学,开创互动的“智能型”的阅读教学,切实提高学生鉴赏能力。

传统的阅读教学普遍注重“知识型”的教学方式。这种方式是机械的,教者设法把课文的知识系统交给学生。这才感到踏实。其实,素质教育要求我们培养的对象具有创造性。开放型的阅读教学方式正是为了培养创造型的人才。阅读教学必须巧妙地组织学生展开讨论、思辨、质疑,鼓励学生大胆假设、多向分析、放心解答,真心肯定学生的活动过程,实意预言学生的成功人生。这样,学生阅读的能动性才能充分发挥,鉴赏能力才能得到真正的训练和提高。

3、克服抽象的“理论性”的阅读教学,开创具体的“实践性”的阅读教学,充分挖掘语文学学习潜能。

的确,语言文字文学的分析涉及到很多理论性的东西。因此,传统的阅读教学强调理论系统的介绍。教者充充实实地在学生脑袋里塞进系统的理论知识。殊不知,考试时,学生却不能灵活运用,教和学都是事倍功半。我们应该着手开创一种新的方法:追求“实践性”的阅读过程。以教者创设问题和学生发现问题相结合为前提,以学生在阅读中寻答案、在答案中求理论、在理论中见能力中心,生动活泼的组织教学。这样学生的语文学学习潜能才得到开发,他们的语言文字功底才逐步深厚。厚积薄发,考试时,学生自然地有料可用,自由发挥。

开放型阅读教学的模式具有明显的实践意义,应该说对素质教育是有很大的促进作用的。

交际法教学在语法教学中的应用

■ 渤海大学研究生学院外国语学院 杨柏荣 辽宁 锦州 121000

摘要:语法教学是一种传统的教学方式,目的是掌握语言的基本结构。它要求学生记忆语法规则,通过母语与目标语的翻译练习来强化。它过多的强调语言规则的准确性,忽略了语言的交际性。Hymes 于 1912 年提出“交际技能”,强调语言交流的得体性与可行性,交际法应运而生。它以强调语言有意义的实际应用为特色,提高学生流利利用英语交流的能力。本文主要介绍了语法教学、交际法教学,及如何使二者有机结合,确保学生不仅掌握语法知识,还能提高语言实际应用和交际能力。

关键词:语法教学 交际法教学 交际能力 综合素质

文章编号 DOI: 10.3969/j.issn.1003-2738(x).2011.04.064

一、对语法教学的再认识

语法是对语言中存在的规则性和不规则性所作的概括描述。语法不仅是语言的重要组成部分,而且是语言构成的基本规律。

教育研究者提出,教师应该多关注下目标语的一般特征,但也指出“尽管我们可以在适当时机进行选择性的语法解释,以适应学生的语言学习成熟水平和跨语言能力,但并不是把语言教学方向转到浸入式教学活动中,大量地讲授语法”。(Harley and Swain 1984:309)

二、课堂上对待语法的策略

2.1 教师对语法的态度

我们应积极看待语法教学,帮助学习者提升认知和分析的能力,最终掌握难以理解的语言结构特征,这些特征是熟练掌握语言的必不可少的方面。

2.2 基于语境的语法特征

“今天我们将学习一般将来时”,这样的教学不能引起学生们的兴趣,期望学习者在一篇文章中遇到过一次这样的语法(如一般将来时),就渴望马上学习它,也是不合理的。语境有展示语法使用特征的优势,可以激发学习者的学习兴趣。

三、对交际法教学的认识

Hymes(1972)提出,一个人语言掌握的好坏,不仅在于他能造出合乎语法的句子,又包括他能否恰当地使用句子。因此,一个人的语言能力应该是它的交际能力,教学应训练学生社会交往能力。我们要对学生实行有目的的教学,培养学生的交际能力。

交际法教学强调外语教学的目的性,主张指定专门的教学大纲,编写合适的教材和采用特定的教学方法,以满足学生学习英语的实际情况的需要。在教学过程中,我们可以根据学生的实际情况,指定每节课的教学活动,及时调整每节课的进程以达到最佳教学效果。

四、如何有机结合语法教学与交际法教学

4.1 充分体现交际法在语法教学中的重要作用

为了突出交际性的原则,我们一定要精心准备讲课内容。要考虑到学生的个性,学习方式和受教育的背景。循序渐进地导入教学内容,通过一步步地引导,尽可能让学生自然而然地理解和接受,最好能够由他们自己总结得出结论。可用富于趣味性和创造性的语言解释某个语法内容,如在讲现在进行时的基本构成“subject+be+v-ing”时,很多学生容易把“be”丢掉或动词词形不做变化,可用“现在进行时是一辆自行车,有两个车轱辘,第一个代表‘be’,第二个代表‘v-ing’,缺一不可,否则就不能构成一辆完整的自行车”类似的语言来阐释,相信学生不会轻易破坏“现

在进行时”这辆“自行车”了。我们还可以利用多媒体技术,用声音,图片等材料辅助教学,这样学生可以更加直观,具体地学习。

4.2 设置从学生实际出发的语言情境

脱离了客观环境的语言毫无意义。我们可以设置能够使所教的语法知识渗透到学生的实际生活中的语言环境,既能调动学生的学习积极性,又能加深学生的理解。下面是一个语境教学的例子:

“What are you doing next week?”

Carlos: What are you doing during the school break?

Tetsuo: I am going to New York. What about you? Are you staying in Dallas, or are you going away?

Carlos: I am going to Los Angeles for a week. I want to go to the beach.

Tetsuo: When are you leaving?

Carlos: Tomorrow.

Where are they going?

Why is Carlos going to Los Angeles? When is he leaving?

In pairs, have the students practice the conversation. Encourage them to use their own ideas by changing the names of places, times, and activities.”它是讲授一般将来时的语言情境,可以引发学生思考,产生学习兴趣。因此,在讲授语法时设置合适的语言情境,使语法结构和语言功能之间产生直接联系,不仅可以活跃课堂气氛,对培养学生的独立思考能力有良好的促进作用。

五、结论

综上所述,语法仍在外语教学中起着重要作用。交际法强调语言的实际应用。在语言教学活动中教师可以根据各种客观因素,来灵活掌握和应用交际法教学,可以结合自己的教学经验和学生的实际状况加以改进和发展,设计有利于提高学生表达能力的交际活动和语言情境,同时,也可以有机结合语法教学,适当采用句型操练,翻译等强化学生的语言学习,促使学生英语综合水平的提高。

参考文献:

[1]王笃勤.英语教学策略论.北京:外语教学与研究出版社,2002.

[2]Brown, H. Douglas, Teaching by Principles: An Interactive Approach to Language Pedagogy,北京:外语教学与研究出版社,2001.

[3]H.H.Sten, Issues and Options in Language Teaching,北京:外语教学与研究出版社,1999

对素质教育的探讨

■ 洛阳市瀍河区巨龙小学 王蕊梅 河南 洛阳 471000

文章编号 DOI: 10.3969/j.issn.1003-2738(x).2011.04.065

何谓素质教育?“素质教育是以提高民族素质为宗旨的教育。以面向全体学生、全面提高学生的基本素质为根本宗旨,以注重培养受教育者的态度、能力、促进他们在德智体等方面生动、活泼、主动地发展为基本特征的教育。”

素质教育就是要促进人的智力和体力的充分自由地、主动活泼地发展,就是要促进人的各方面才能和兴趣、特长的和谐统一的发展。同时包括人的道德水平、审美情操的发展。素质教育同样把教育工作的重点放在促进人的全面发展和综合素质的提高上,这两种教育观所达到的教育目的和人才培养目标在本质上是是一致的。素质教育是对全面发展教育的完善。

一、素质教育的目的

素质教育的目的,就是启发和帮助孩子发现问题和解决问题。孩子发现了问题,遇到了困难才有求知的欲望,孩子想解决问题,才需要老师的教育和帮助。

如今的教育,包括家庭教育、学校教育和社会教育,有多少教育的目的是为了启发和帮助孩子发现问题和解决问题的呢?家长、老师等在对孩子进行教育时,太过功利,往往不顾孩子,只是一相情愿地把作为大人的愿望强加给孩子。有的家长教育孩子的目的纯粹是让孩子出人头地,有的老师教育孩子的目的纯粹是为了提高自己的量化成绩。社会教育孩子的目的纯粹是为了培养合格的建设者和接班人。结果如何呢?结果家庭中并非都是好孩子,学校中并非都是好学生,社会上并非都是好公民。家长的苦口婆心,教师的谆谆教导只是增加了孩子的逆反心理。

二、素质教育的对象

“初筮告,再三渎,渎则不告”的意思是:就像问卜一般,诚心诚意地求教,第一次告诉他,如果二次、三次来麻烦,就成为“渎”,亦即冒犯,冒犯,就不再告诉他。

“亲其师,信其道”,同理,对教育者来说,我们所教育的应该是那些信奉我们的孩子,如果孩子不信任我们,我们非对他们进行教育不可,必然回招致羞辱。

教育是太阳底下最神圣的事业,是不容冒犯和亵渎的。我们只对那些真心来求教的孩子进行教育,而不教育那些拿学习不当回事或者根本不信任我们的孩子。

“孩子不听我们的,我们非对他们进行教育不可,我们越教育他们,他们越不听我们的!”这是一个多么可怕和可悲的恶性循环。哪一个家长,哪一个教师没有犯过这样的错误呢?从这个怪圈中跳不出来的他们,只会等孩子有所醒悟时,给孩子一贴后悔药;想当初,怎么告诉你,你都不听,怎么样,现在后悔了吧,不听老人言,吃亏在眼前。甚至,有些孩子长大之后也真真切切地恨自己,恨自己小时候没有听大人的话,没有抓住时间好好学习。其实,孩子年幼无知,造成这个后果的责任绝大多数应该在大人们身上。

如何让孩子信任我们,愿意请教我们,是个大课题,很值得作为大人的我们去研究。

“六三,勿用取女,见金夫,不有躬。无攸利。”讲的也是关于教育对象的问题。它告诉我们对那些像“见金夫,不有躬”的女人一样“见异思迁”、“朝三暮四”的人不能进行教育。这是因为他们行为不检点,同时也说明他们不是真正的信任我们。

三、素质教育的方法

1.发蒙。“发蒙”者,对孩子进行启发教育也。这一点,是所有人都知道的,并且被广大教育者所认同。但在启发教育孩子时该

如何对待孩子的过失,如何使用“法”和“罚”的问题上,不同的人却有不同的看法。今之人是不主张体罚学生的,所以有人提出了“赏识教育”,提倡“多表扬,少批评”,并将其写入了相关法规。写进法规后,有很多人不能正确认识体罚和惩罚的区别,结果造成了很多老师不敢管理学生,不敢使用惩罚手段。“不以规矩,不成方圆”,这样下去的结果只能让学生越来越难管理。不过,一定要记住刑罚的作用,只在利用刑罚告诫期望刑期无刑,脱去刑具。如果一味严刑重罚,超出限度,反而会引起反抗,找来羞辱。古人已经认识到了惩罚对教育的重要性,并且提出了法比罚更重要,罚不可过当的观点,这很值得今天的人去学习。

2.包蒙。“包蒙”者,包容一切孩子,包容孩子的一切也。孔子的“有教无类”思想大抵亦源于此。作为一个老师,肩负着教育许多孩子的重任,不能人为地给孩子分类,有选择地教育孩子,只要孩子愿意听从教诲,无论他是男是女,家庭出身如何,是否聪明,都要认真真地去教导他。除此之外,对一个孩子来说,老师不但要赏识他的优点,闪光点,还要包容他的错误,过失。只有包容,教育才能得以顺利进行,因此,《易经》说:包蒙,吉。

3.困蒙。“困蒙”者,束缚孩子,使孩子受困者也。《易经》明白告诉了我们:“困蒙,吝。”束缚孩子,脱离教育的现实是不对的,这样做没有好处,所以陶行知先生主张“六个解放”。即:解放学生的头脑,让他能想;解放学生的双手,使他能干;解放学生的眼睛,使他能看;解放学生的嘴,使他能谈;解放学生的空间,使他能到大自然大社会中去取得更丰富的学问;解放学生的时间,不把他的功课表填满,不逼迫他赶考。但是,在现实中,束缚孩子,使孩子受困的现象却屡见不鲜,比比皆是。为了让学生考高分,逼着孩子在题海里苦游;为了安全,不让孩子走出校门搞社会实践;规范了学校学生的在校时间了,学生家长出钱请家教,或让孩子参加各种培训班的却多了起来。看来,好的教育思想只在专家那里,只在文件上是不行的。必须让它扎根在社会上每一个社会成员的心里才行。

4.童蒙。“童蒙”者,把孩子当成孩子对待者也。《易经》说:童蒙,吉。这应该是一个很简单的道理。但很多家长和老师却都喜欢以一个成人的标准去要求孩子。所以,在这些人眼里,孩子有很多不足,有很多地方需要修正。所以,这些人教育起孩子来,往往指责孩子这也不是,那也不是,给孩子提出了很多的规范和要求,美其名曰“高标准,严要求。”《庄子》中有则“鲁侯养鸟”的寓言:昔者,海鸟止于鲁郊。鲁侯御而觞之于庙,奏“九韶”以为乐,具太牢以为膳。鸟乃眩视忧悲,不敢食一禽,不敢饮一杯,三日而死。此以己养鸟也,非以鸟养鸟也。套用最后一句话:“此以己养孩子也,非以孩子养孩子也。”结果如何,不言而喻。

5.击蒙。“击蒙”者,以刚强的态度,帮助孩子防止外来的邪恶也。“击”为“攻击”,《易经》说:不利为寇,利御寇。“态度刚强,善于攻击”四个字在邪恶者身上是不好的,但在孩子身上,用来防止外来的邪恶却是有利的。所谓:“对待同志要有春天般的温暖,对待敌人要像秋风扫落叶一样。”要教育孩子分清是非,对是与非采用不同的态度。同时,也说明对原则上的缺点错误,绝不能宽恕。我觉着古人的方法,与素质教育有异曲同工之妙。

素质教育到底应该达到怎样的水平,我也说不好,只是谈了我一点粗浅的看法,希望引起大家共同的关注,注重素质教育,研究素质教育,抓好素质教育,真正培养出具有优秀素质的国家栋梁之才。

浅谈新课程下的作文评价

■ 固始县黎集镇中心校 陈元顺 河南 固始 465200

摘要:面对目前小学生习作烦写,教师烦改的怪现象,笔者多年从事中、高年级作文教学实践中,总结出反思式学生自评、交流式学生互评、反馈式家长评价、教师综合性评价等多元作文评价法,教学效果颇佳。

关键词:小学生 作文教学 评价

文章编号 DOI:10.3969/j.issn.1003-2738(x).2011.04.066

面对目前小学生习作烦写,教师烦改的怪现象,笔者多年从事中、高年级作文教学实践中,总结出反思式学生自评、交流式学生互评、反馈式家长评价、教师综合性评价等多元作文评价法,教学效果颇佳。

1、反思式学生自评。叶圣陶说:“修改文章的权利,首先应该属于作者本人。”美玉是雕凿出来的,好文章是修改出来的。学生习作初稿出来后,学生自改会使作文锦上添花。自评是让学生在教师指导下自己看,自己改,自己写评语。它有利于提高学生分析问题、解决问题的能力。自改中反思的过程就是学生自我认识的过程,它能有效的促进学生学习的深化,培养学生自我评价的能力。比如写记事类作文。学生生活中一桩桩、一件件趣事到处都有,在街头巷尾、村子里、校园里、家里、上学路上看到或听到的新鲜事:夏令营饱览祖国大好河山的欢乐,除夕夜吃团圆饭的热闹情景,寒假里到敬老院为孤寡老人做好事,在家里与邻居小朋友对弈的有趣情景……这些事情,有的让你高兴,有的让你难过,有的让你受鼓舞,有的让你从中吸取深刻的教训,有的让你学到新知识,有的使你增长了才干。学生起草完习作初稿,教师不失时机地讲一两个名家修改文章的故事,如贾岛的“僧推月下门”,还是“僧敲月下门”,反复揣摩,最后请教欧阳修才一锤定音的故事;白居易写了文章总是读给文盲的妻子听,修改到浅显易懂为止……这些故事容易激发学生反复修改自己习作的兴趣,教师收集来的草稿中,发现还有些毛病,就要求学生用白纸放大到教室的后黑板上,再度鼓励学生积极地修改。

2、交流式学生互评。在教师的组织下,学生对他人的习作进行点评、修改、鉴赏,调动学生作文批改的积极性,提高作文批改的实效性。可以把学生分成几个小组,每组几个学生,每个学生根据写作要求为其他同学评价。在评价时,结合实际对同学作文中优美的地方给予充分的肯定,欠缺的地方加以评析,像老师那样先眉批,再总评。例如写人记事类作文,在学生生活中,由于与不同的人打交道,这些人有你熟悉的人,有你讨厌的人,有你敬佩的人……能不能把他们介绍给老师呢?今天先介绍你想尽早告诉老师的那一位,这个人应该是留给你印象最深的一位。老师叫四人分成一组,谁先在25分钟完成习作,颁给“耕耘奖”。学生迅速地就把习作完成了,接着按小组互相传阅习作,与对方商讨需要修改的地方,然后根据对方提出的修改意见进行再次修改,从获奖作文中推选一篇,老师觉得不满意,就范读给学生们,一位学生听后,举手回答:“主要是印象不深。”“那么全班学生都来当小老师,给这篇习作提出修改意见,行吗?”在老师的引导下,学生们从修改“病文”中悟到:抓住具体的事写人,可以一人一事一品质,也可以一人多事一品质,还可以一人多事多品质。老师按照“原来怎么写的——现在怎么修改——为什么这样修改”的顺序,说出修改的过程,让全班学生共同分享别人习作有所长进步的乐趣。习作互评后,学生乌军辉写的《我的爸爸》一文获省作文竞赛一等奖。

3、反馈式的家长评价。定期把学生的优秀习作带给家长,或

者定时召开家长会,让家长参与到作文的评价中来。家长可以在习作上批上修改建议、批评及表扬等。这不仅可以更好地促进家长对孩子的支持,而且还有力地督促学生进行课外阅读,为学生创造一个读书、实践、习作的良好环境。我还以“成果展示”形式召开汇报会。“成果展示”是指:古诗文诵读、手抄报展览、优秀习作展览、讲故事、说小品、演课本剧、现场作文、阅读笔记等形式。每次家长会上,家长都激动不已,他们不敢相信孩子们有如此优秀的表演才能、习作才能和创新才能。老师们每次汇报会后,学生们的书桌上会增添几本新书,日记本上会增添新的内容。有的记录爸爸、妈妈带他去爬山了,有的记录爸爸、妈妈带他去买书了等等。从日记中,我们分明感觉到家长支持孩子们去读书、去写作。学生们也在家长不断支持与鼓励下,增添了几分自信,习作兴趣也更浓了。比如刘梦杰同学的《洋辣子蛰人之谜》,就是在家长懂得望远镜原理,才指导孩子写出的佳作:我胳膊被洋辣子蛰得又红又肿,疼得我直流眼泪。我捉来一只洋辣子仔细观察,它全身黄绿色,布满了毒毛,背上还有两条绿色的线,身两旁各有簇毒毛,放140倍显微镜下观察,发现这根毒毛像医院用的注射针一样,把针头往里一扎,它就断到人的肉体内,所以人们找不到刺……几种被洋辣子蛰后减轻疼痛的办法:(1)用清凉油;(2)用肥皂;(3)用干苔藓等在伤处涂搽。习作井然有序,给人印象深刻。该习作在爱国主义读书征文活动中获得国家级一等奖。

4、教师综合性评价。常用的“评优法”,能让学生发现自己的长处。教师批改和讲评作文尤其需要激励,通过给优秀习作下鼓励评语,在校报、黑板报上等给学生提供发表的机会,让学生充满“我能写”、“我能写好”的自信心,从而激发创新动机,享受到成就感的快乐,使作文教学步入良性循环的轨道。在《____的秋天》半命题作文中,有的写秋天的晴朗和凉爽,有的写秋雨中的落叶……教师先将优秀习作或精彩作文片断收集整理,组织学生评赏,然后分组自评,畅谈习作的收获,分享成功的乐趣。组织学生评选“优秀习作奖”,教师范读获奖作文鼓励学生将自己的佳作寄给远方的亲人,支持优秀习作向学校广播站、文化长廊、儿童报刊投稿。每学期,学生练笔达三十余次,对于那些好的练笔与习作,教师就让学生认真修改并抄写在方格纸上。学期末,就让学生把自己这一学期的优秀练笔装订成册,再设计一个漂亮的封皮,就变成了自己的“优秀作文集”。有的好学生还可把自己的“作文集”分成各种类型,如“写事集”、“写人集”等。教师把这一本本“作文集”放在图书角或挂在墙上供学生赏阅。学生在赏阅时,享受到了成功的快乐,燃起了对习作的欲望。每篇习作上,老师寥寥数语的眉批,三言两语的总批,犹如知识的明灯驱走学生心头的黑暗。这样,作文评价就成为连接师生关系的纽带,促进学生作文跃上新的高度。

作文评价的方法是多元的,需要教者在指导学生习作时不断探索,深入研究,积累方法,如此,让老师头疼的作文教学就会远去,让学生充满乐趣的作文课堂将会到来。

让语文教学走上高效之路

■ 固始县慈济高级中学 钱婉霞 河南 固始 465200

摘要:多年来,语文教学一直在“少”、“慢”、“差”、“费”的怪圈里徘徊,语文考试的分数是所有科目中最低的,语文教改喊得最响,语文教师遭受的指责也最多,受了不少冤屈,心中有倒不完的苦水。

关键词:语文教学 高效 创新

文章编号 DOI:10.3969/j.issn.1003-2738(x).2011.04.067

多年来,语文教学一直在“少”、“慢”、“差”、“费”的怪圈里徘徊,语文考试的分数是所有科目中最低的,语文教改喊得最响,语文教师遭受的指责也最多,受了不少冤屈,心中有倒不完的苦水。素质教育与应试教育能否和谐共振?语文教学的“瓶颈”在哪里?语文教学高效的秘诀在哪里?

一、语文教学的源动力——多渠道激发语文学习的兴趣。大家知道:“兴趣是最好的老师。”很难设想,一堂让学生听而生厌、恹恹欲睡、照本宣科、索然寡味的语文课能产生多大教学效果。现代教学理论认为:教学活动是教与学的双边活动,只有调动学生参与学习的主动性、积极性,才能以巨大的情绪力量感染学生,激发创造的潜能;教师如只顾和尚念经似的传授,不根据课堂信息反馈灵活调整自己的教法,那就是盲目的教学,是教育智慧处于最原始状态的表现。教师要以渊博的学识、民主的理念、丰富的情感、形象的语言、思辨的哲理、灵动的教法激发学生的学习兴趣。兴趣有了,就有了学习进步的可能性。苏霍姆林斯基说:“所谓课上得有趣,这就是说:学生带着一种高涨的、激动的情绪从事学习和思考,对面前展示的真理感到惊奇甚至震惊;学生在学习中意识和感觉到自己的智慧力量,体验到创造的欢乐,为人类的智慧和意志的伟大而感到骄傲。”

课堂上,一些学生思维涣散,目光呆滞,无所事事,制造混乱,主要根源就是教师的课缺乏吸引力、感染力。苏霍姆林斯基讲:“用惊奇、赞叹可以治疗大脑两半球神经细胞的萎缩、惰性和虚弱,正像用体育锻炼可以治疗肌肉的萎缩一样。”有时候,一则笑话、一句广告词、一联诗句、一段歌曲、几句声情并茂、形象可感的话语、数帧促成思维飞跃的多媒体演示,都能产生惊奇、赞叹的效果。当然这些都是正在进行的教学内容的自然延伸,而不是牵强作秀,摆花架子。教师要在大脑迅速处理视听反馈信息,把学生“从那童年的美妙的独木舟上引渡到全班学生乘坐的认识的快艇上来。”有的学生胆小,老师多年的“棍棒使他积成了一种”思维的惰性,“这时教师要激励学生大胆的说,不要怕讲错了,要敢于破胆儿,锻炼自己的思维能力和语言表达能力,提高自身的语文素养。苏霍姆林斯基讲:“教育和教学和技巧和艺术就在于,要使每一个儿童的力量和可能性发挥出来,使他享受到脑力劳动的成功的乐趣。”“学生怕写作文,老师可引导他们去感受现实生活,看人家怎么写的,只要他一次作文写出来了,他就会有写不完的事,抒不尽的情,讲不完的理,他也最终会因对语文学习有兴趣而走向成功。列宁说:“没有人的感情,就不可能有人对真理的追求,“在教学活动中,要善于抓住语文学科人文性的特点,通过“文以载道”的形式,促成学生情感、态度、价值感的质变,从而改变整个学习的面貌。

二、语文学习的剪裁库——强化资源意识,广泛开展阅读。语文是博大精深的,它不同于一些数、理、化学科,有现成公式可套,语文的学习材料是整个人类文化,浩如烟海。庄子《逍遥游》曰:“水之积也不厚,其负大舟也无力。”一些学生语文成绩不好,

根源就在于积淀不丰厚,苏轼也讲:“厚积才能博发。”读多了,见识就广了,思维也就活跃了,写作自会有套路了。苏霍姆林斯基《给教师的建议》说:“儿童的学习越困难,他在学习中遇到的似乎无法克服的障碍越多,他就越应当更多的阅读。阅读能教给他思考,而思考会变成一种激发智力的刺激,书籍和由书籍激发起来的活的思想,是防止死记硬背的最强有力手段。”信息社会,广告招牌,网络文化,名胜古迹,风俗民情,生态环境等都是阅读的文本,面对“无边落木萧萧下,不尽长江滚滚来”(杜甫《秋兴八首》)的信息浪潮,“必须使阅读能达到这样一种自动化的程度,即用视觉和意识来感受所读材料的能力,要大大的超过出声的读的能力。”也就是快速阅读的能力。老师们请记住:“减轻学生脑力劳动的最有效的手段就是扩大他们的阅读范围。”

三、语文教学的“引爆器”——强化思维训练。语文考试很少考现题,无现成公式可套,主要考查学生的见识,考查由课内到课外的迁移能力,独立思考、举一反三、灵活应用的能力。教师如只给学生传授死的知识,要他们死记硬背,面对变幻莫测的题山题海,只能束手无策,望卷兴叹。“用记忆来代替思考,用背诵来代替鲜明的感知和对现象本质的观察——这是使儿童变得愚笨,以致最终丧失了学习愿望的一大弊病。”教师要以反复的阅读、生动的语言、丰富的直观、“自然的旅游”唤起学生的表象和想象;要在平时的课堂讲授中,拟定明确的目标,有针对性的训练思维,不要代他们思考,要善于集中群体智慧,让他们以自主、合作、探究的小组讨论的形式展开学综合性学习。他们若以自己的思维解读了文本中的问题,就会去掉思维的惰性,使脑瓜变得灵光起来,就会因成功的乐趣,激发更大的创造潜能。

还要有针对性的训练一些题目,通过实践演习,聚合发散,分析概括,对比思辨,整合筛选,由表及里,去伪存真,得出正确的结论。在实践中摸索出应试的技巧与策略,形成方法论的集合。

教师要随时针对教学实践得来的反馈信息,思考教学策略。苏霍姆林斯基讲得好:“那种热爱自己的事业又善于思考的教师,才有力量使教室显得肃静,使儿童特别是少年和青年,用心的倾诉他的每一句话,才有力量激发学生的良心和羞耻心,这种力量才是一种无可争议的威信。我们只有依靠思考,才能驾驭年轻的心灵。我们的思考能点燃学生的学习愿望,我们的思考能激发学生对书籍的不可遏止的向往”老师们记住:“接近那种无动于衷的最可靠的途径是思考。只能靠思考来唤醒思考。”思维唤醒了,就会引爆璀璨的智慧之花得肃静,使儿童特别是少年和青年,用心的倾诉他的每一句话,才有力量激发学生的良心和羞耻心,这种力量才是一种无可争议的威信。我们只有依靠思考,才能驾驭年轻的心灵。我们的思考能点燃学生的学习愿望,我们的思考能激发学生对书籍的不可遏止的向往”老师们记住:“接近那种无动于衷的最可靠的途径是思考。只能靠思考来唤醒思考。”思维唤醒了,就会引爆璀璨的智慧之花。

谈语文教学中的教学反思

■ 新安县石寺镇第二初级中学 李志强 河南 新安 471800

文章编号 DOI:10.3969/j.issn.1003-2738(x).2011.04.068

前苏联教育家斯卡特金曾说:为了尽快和出色地掌握教育的艺术,每一节课后,都应当认真思考一下,自己的成绩与不足,同时要找到成功与失败的原因,弄清原因是在备课时造成的,还是在上课时直接造成的。苏霍姆林斯基也曾说:善于分析自己劳动的教师才能成为一名优秀的有经验的教师。在多年的教学实践中,我认为教师要以新课程理念作为自己反思的着眼点,从以下两方面写好自已的教学反思。

首先,从教师的角度思考。因为教师是课堂的设计者和组织者,直接关系到课堂的成败。反思教师自己,内容包括:

1、记成功之花

作为教师,我们每节课都有不同的成功之处,都会产生一些能达到预先设想的目的、引起教学共振效应的作法。如巧妙新颖的导入、形象贴切的比喻、教学难点的突破、直观教具的合理运用、画龙点睛的小结、留有悬念的结束语等在教学上的得意之作,将这些记录下来都是教后记。这些成功之花虽不绚丽,但也常会对优化课堂教学起到推波助澜的作用,当然值得一记,以便为以后教学作参考。成功的教学,往往体现在教师从不同角度去把握教材内容,以恰当的方式去设计教学环节。例如,九语(上)第二单元“写作与口语交际”一部分内容是“漫游语文世界”,我设计的教学方法是教师先选择不同的角度口头“漫游”,例如:名人言行中有语文、广告牌匾中有语文、影视剧中有语文、人的姓名中有语文……说明“生活处处有语文”,然后让学生联系生活实际口头“漫游”,最后整理以上材料写成同题作文,此次活动气氛活跃,学生积极性被充分调动起来,作文也写得得心应手。

2、记前车之鉴

再完善的教学设计也难免有疏漏失误之处。教后记也可以把这些课堂教学过程中的败笔记录下来。如安排不妥的教学内容、处理不当的教学重点与难点、步骤繁琐的解题过程、科学性的错误,甚至由于某种原因对学生积极性的挫伤等。教后记要对形成败笔的原因进行深刻的分析与探究,既要找出客观原因,更要正视主观原因,同时有针对性地寻找解决问题的方法,要使这些教学中的不足和失误成为前车之鉴,并在以后的教学过程中纠正和改进。这样,就会收到“吃一堑,长一智”的效果。

著名的语文特级教师于漪老师在上《听潮》时曾经遇到这样一件事:在引导学生理解性朗读的时候,一位同学提出了疑问——文中写“我们脚下的岩石上就象铃子、铙钹、钟鼓在奏鸣……”“铙钹”书上注释说是一种铜制的打击乐器,小的叫“铙”,大的叫“钹”;《现代汉语词典》中的解释是大型的钹,请问老师,我相信书,还是相信词典?面对这样好学的学生,于老师首先在肯定“同学们学得很主动”的同时主动承认自己“只知铙钹都是打击乐器,尺寸有大小,没研究过怎样诠释是正确的”,然后请同学“课后去查字典,比较一下正误”。事后,于老师在和学生一起探寻正确答案的同时进行了深刻的自我反思:①钻研教材时缺少寻根究底的良好习惯,自以为知道,读起来一晃而过,求异、质疑比较少,备课仅仅停留在文字的表面;②对有的问题含糊其词,说得不清不楚,自己“昏昏”,又岂能让学生“昭昭”?……而这些,不也正是我们在备课和上课中常会遇到的问题吗?一个语文界声望卓著的老教师尚能如此严格自省,在新课改日益深入的今天,我们又该从中受到怎样的启发呢?相信有了《教后记》的补充,我们会在以后的教学中受益颇多。

3、记妙手偶得

再详细的教学设计方案也不可能写出课堂上的每一句话和每一个动作行为,更不能百分之百地预见学生的思维活动,发展状况及师生思维共振、情感交流的情况。课堂上随着教学内容的展开、问题情境的创设,或者一些偶发事件的产生,教师可能会产生一些灵感的火花,这些智慧的闪光点往往是突如其来,突然而逝,如不及时利用教后记去捕捉并记录这些“偶得”,就会转瞬即逝。

4、记再教设计

于漪老师每教完一篇课文后,总会写一写下次再教时应如何做,因此她的课教得炉火纯青,常教常新。我们应该学习于漪老师的好做法,在教完每一节课后,应坐下去,沉下心来,思考一下这一堂课的得与失,根据这节课的体会以及通过多种渠道反馈的教学信息,写一写“再教设计”,考虑一下今后再教这部分内容时应该如何改进,才能比这堂课上得更精彩。这样可以扬长避短,把自己的教学水平提高到一个新的水平、新的境界。

其次,从学生角度反思,因为学生是教学效果的最终体现者。内容包括:

1、搬掉学生的“拦路虎”

学生是教学的对象,也是教学活动的主体,教师的教学活动是以学生为中心进行的,因此,教师要善于从学生动手实践、自主探索、合作交流等不同的学习过程中暴露出来的问题,全部记录在案,再加以整理、分析,以便及时补救、修改教案,改善课堂的欠缺之处。也可以通过与学生交谈或问卷的形式,征求学生对某节课的意见,了解学生学习中的困难所在。教师若对难点吃不透、对重点找不准就容易以面代点。而要突破课堂难点,就要对课堂中学生反应强烈的部分进行具体分析,这样才能及时查漏补缺,对症下药,及时搬掉“拦路虎”,早日攀上成功的颠峰。

2、采撷学生“创新的火花”

学生的学习过程,是一个积极的认知过程。在课堂教学中,常出现这样的情况,有时学生在课堂上会提出独到的见解和有创意的问题,迸发出“创新的火花”,给课堂增添异彩;有时学生对问题的分析理解,甚至优于教师预先设想的方案,作为教师,在给予充分肯定的同时,要把它们及时记录下来,作为以后丰富教学的材料养分。经常这样做,对提高教学效果必将大有裨益。

3、敢于向学生承认“不知道”

有些爱动脑筋的学生在课堂上还会提出一些奇特的疑问,这些疑问有的只是学生突发奇想提出的,教师在课堂上可能会因一时没有思想准备而被难住或不敢贸然作答。这时,教师就要有勇气对学生说“不知道”,并在课后及时记载并找出正确答案,这不但保护了学生探索的精神,更有利于提高教师的业务水平。从名师成长的规律中不难看到,只有反思性学习才会有有效的促进教师的专业化发展,这是因为教学反思是联系教师先前的教学经验与今后的教学行为之间的桥梁。在新课改的今天,尤其要重视记教学反思,做到有感必记、贵在坚持,有记必思、有思必用,日积月累,定能不断丰富自己的教学内容,逐步提高自己的教学水平,进而形成独特的教学风格,从这平时看似短小平凡甚至微不足道的小小教后记入手,做出一篇省时高效,在锤炼自身教学艺术风格的同时不断提高教学质量的大文章来。

对中学思想政治课价值的思考

■ 固始县第四中学 刘勇 河南 固始 465200

文章编号 DOI:10.3969/j.issn.1003-2738(x).2011.04.069

中学思想政治课是一门对学生系统进行思想品德教育和马克思主义常识教育、社会科学常识教育的必修课程。它是中学德育工作的重要组成部分和途径,也是学校教育社会主义性质的重要标志。面对新时期思想政治工作出现的新情况、新问题,思想政治课所具有的导向功能、保证功能、转化功能无论我们怎样评价都不会过分。但是重视语、数、外、理、化教育,轻视思想政治课,"一手硬、一手软"的问题在相当一些学校领导和师生中还没有根本解决,尤其在在我国中学还未彻底改变应试教育。

一、中学思想政治课是国家意识形态教育的重要阵地,政治价值十分突出

国家意识是超越理性的一种政治信仰,它是特定社会集体利益的反映,它对于事物的说明或解释总是受制于某一阶级的利益,以服务于这种利益为最高准绳。处于不同利益地位的社会集团必然会有不同的意识形态,在政治上占统治地位的阶级,其意识形态必然居于统治地位,构成社会的上层建筑,即国家意识形态。国家意识形态,象征着国家的权威与统一,要求每个公民必须承认它、接受它、信奉它。所以无论历史上任何社会、任何时代的统治阶级都从未放松过公民的意识形态教育。尽管当今的世界上有多种多样的国家制度,有多种多样的政治意识形态,但每个国家都通过意识形态来控制社会,巩固统治,培养自己的接班人。所不同的只是教育的内容和方式上的差别。但在对公民进行国家意识形态教育的过程中,有一点在各国又是相同的,即以学校教育为主要途径,从统治阶级的利益和需要出发去改造人、塑造人。国家的学校必然和必须灌输统治阶级的意识形态,并使国家意识形态,转化为受教育者的信仰。重视思想政治课价值,并切实搞好中学思想政治课教学直接关系到国家的命运。

二、中学思想政治课是一门综合性课程,在教育改革中有着重要的价值

上世纪80年代以来,世界各国的基础教育都面临着学生生存能力不适应现代化社会发展要求的问题。传统课程上存在着多学科分立、分裂、结构统一化、封闭化而内容上学科之间重叠、交叉的弊病。教育内容扩大化、多样性与教学时间有限性之间的矛盾以及学校教育五天制与家庭社会教育两天制的不合理格局,极不利于学生人格的全面发展。为此许多国家改变了随意增加学科的传统办法,把改革的目光投向了学科的融合上。充分有效的发挥各学科课程的整体作用,推进综合课程改革成为世界教育改革的一大趋势。我国教育过去深受前苏联模式的影响,实行的典型的分科教育,几十年来,虽然为社会主义事业也培养了大批人才,但在应试教育的指挥棒下,学生素质发展不全面,适应面窄,知识结构不合理等弊端在知识经济不断发展的今天日益突显出来。近年来,我国教育界针对此问题不断借鉴国外中学成功的教学经验,结合我国教育的实际特点,就综合课程的理论与实践展开了积极改革课程体系,重视科技教育与人文教育并举,大力提倡素质教育和创新教育,不断加强中学生知识的综合学习,使中学生能够补充分科教学的不足,力图使学生适应现代社会知识更新快,教育内容扩大化、多样化的客观要求。现有的教育改革在初、高中虽取得了一些可喜的成绩,但教育改革的复杂性、艰巨性,使建立全面合理的综合课程体系仍有困难。

中学思想政治课不能说就是综合课程,但它的综合性极强。从初中到高中思想政治课课程设置情况来看,包括了公民意识、社会发展简史、法律知识、中国特色社会主义建设的常识、经济

学知识、哲学知识和政治学知识等。其内容覆盖着多门学科,不仅涉及哲学、经济学、科学社会主义、政治学、伦理学、法学、心理学、宗教等有关马克思主义的基本观点、基本知识,而且还涉及教育科学理论知识、自然科学常识,以及现代高科技方面的知识和文学、历史、地理等社会科学基础知识。现时思想政治课还要重点介绍党和政府所制定的现行路线及重大政策,因而它是一门极具综合性特点的学科。思想政治课在对国家意识形态为核心内容的普遍的、常用的文化社会科学基本知识教育,扩展学生的知识容量的同时,还不断提高学生的思想素质、政治素质和道德素质,很好地体现了素质教育以全面培养教育者高尚的思想道德情操、丰富的科学文化知识、良好的身体和心理素质,较强的实践和动手能力以及健康的个性的宗旨。由此可见,素质教育是中学思想政治课的基本属性和底色。中学思想政治课的综合特点代表了以素质教育为目的的教育改革的方向。在教育改革中具有重要的价值。

三、中学思想政治课在理论学习与实践活动中有其独有的价值

思想政治课的教学方针是理论联系实际。这一教学方针是由思想政治课本身的性质和任务决定的。从思想政治课教学任务来看,它要通过课堂教学和社会实践活动等形式的教育活动,要求学生掌握基本理论知识,使学生形成科学的世界观、人生观、价值观、道德观,成为有理想、有道德、有文化、有纪律的新人,还要培养学生具有初步运用马克思主义的立场、观点和方法去观察、认识和解决实际问题能力。达到提高思想道德和政治觉悟,指导行为的目的。因此思想政治课与其它课程在教育价值上体现出一定的差别。其它课程的教学更多的重视解决学生知与不知的矛盾,而思想政治课的教学不仅受学生的知识水平、生活经历、思维方法及认识能力的制约,而且还要受社会上种种非无产阶级思想的干扰。思想政治课教学过程中面临着许多现实的社会现象,以及学生对此产生的大量思想问题。所以思想政治课既要解决学生知与不知的矛盾。又要解决各种社会意识的影响和学生情感习惯、信念等方面产生的对无产阶级理论信与不信的矛盾。同时,思想政治课教学还包含教育者把一定社会要求的思想道德规范和马克思主义基本理论的知识传授给受教育者,受教育者在各种因素的作用下,以自己已有的认识水平为基础,自觉地选择、消化、吸收这些教学内容,将其转化为自身相应的行为习惯的过程。解决学生对思想政治课所授知识的知与不知、信与不信,以及这些知识在学生身上能否达到与行为相统一的矛盾,给思想政治课提出了很多要求。思想政治课就必须从学生的实际出发,抓住学生思想认识上的热点问题,联系自然科学及其发展的实际,使学生能将马克思主义、毛泽东思想、邓小平理论的基本观点和现实社会生活的实际问题联系起来,并正确运用这些立场和方法分析解决实际问题,并使学生不断提高分析和解释能力,判断和批评能力,综合认识和评价能力,真正做到以马克思主义指导行动,去正确地认识世界和有效地改造世界。由此可见思想政治课在提高学生理论水平与实践能力中有其独到价值。

中学思想政治课在整个中学教育工作中有着重要地位和特殊作用。注重其价值的发挥,给予它足够的重视与支持,关系着百年树人的大计,只有这样,我们才能培养出更多更优秀的社会主义的接班人和建设者。

语境中的词义分析和翻译

■ 上海对外贸易学院硕士研究生 杨丽娟 上海 200000

摘要:词义受具体语境的约束,语境不同则词义不同。本文以《北美自由贸易协定》为语料库对如何通过语境确定词义进行了分析,说明了不论是翻译理论还是实践,语境都应得到足够的重视。

关键词:语境 词义 语言知识 背景知识 情景知识

文章编号 DOI: 10.3969/j.issn.1003-2738(x).2011.04.070

1. 语境与翻译的关系

任何语言活动都不可能脱离具体的语言环境,只有把握好具体的语境,足够地了解并恰当和充分地利用语境,翻译才能准确无误。英语名言曰:“No context, no text.”(没有语境就没有文本)。换句话说,没有语境就没有翻译。

语言之所以有歧义,有一词多义的现象,是因为它出现在不同的语境中,语境不同,意义也不尽相同。在翻译的过程中,为了排除歧义,获得正确的词义,我们可以通过语境对信息进行筛选,或者通过语境来补足语言本身没有表达完全的信息,从而获得对词语的正确理解和翻译。

2. 根据语境确定词义

关于翻译的语境问题,很多学者都曾做过深入的研究,马林诺夫斯基曾指出:“语境是决定词义的惟一因素,舍此别无意义可言”。由此可见,在翻译中要确定词义必须依赖语境。本文以《北美自由贸易协定》为语料库,选取实例进行分析说明。

2.1 根据语言知识确定词义。语言知识包括对源语言和目标语言的掌握和对语言上下文的了解。任何一本词典都不可能包含词语(除个别专有名词外)的所有含义,所以,在翻译时应首先根据最基本的语言知识排除干扰义项,选择最恰当的词义。例如:Nothing in this Chapter requires a Party to furnish or allow access to:这句话的意思不难理解,如果把这句话翻译为“本章中无任何规定要求一缔约方提供或准许”,没有错误,但是这句话的上下文是这样的:(a) information related to the financial affairs and accounts of individual customers of financial institutions or cross-border financial service providers; or

从(a)可以看出“要求一缔约方提供或准许”的是“information”,即“相关信息”,“提供信息”可以理解,可“准许信息”就不符合逻辑,所以译好这句话关键是“access”一词,作名词讲时基本意义为“通道、入口、接近、进入”,在此作为对下文“信息”的承接,应该转化为“获得”一词,这样就承上启下,不至于造成逻辑混乱从而引起歧义,即“本章中无任何规定要求一缔约方提供或准许获得”。

2.2 根据背景知识确定词义。背景知识通常指百科全书式的知识(常识),一定文化的政治、经济、文化和社会知识等。在翻译时,这类知识可以帮助我们排除一些违背常识性的义项,一定程度增加翻译的准确性与连贯性。贸易文本中,像“party、heading、consultation、interested person”等这些词不能简单的翻译为“政党、标题或题目、请教或咨询、有兴趣的人”等,应按照贸易术语的习惯和要求来翻译,即“缔约方或成员方、类目、细目、磋商、利益相关方”等。

例如这样一个概念:pest includes a weed;“pest”常指“令人讨厌的人或物、害虫”等,如译成“害虫包括成杂草”肯定是不对的,害虫属于动物,杂草是植物,二者没有从属关系。通过查工具书,我们知道它还有一个不太常用的意思即“有害生物”,生物包

括植物,这就很正常了。一词之差,意义却会有天壤之别。

2.3 根据情景知识确定词义。情景知识通常指与你所翻译的文本、材料等有关的背景或知识。

一个词只有与其他的词语同时出现,构成一个统一的有机体,这个单词才有了生命。一个词,也只有在一特定语境中,它的意义才可能在译者脑海中跃然而出。因此能否通过上下文的语境来确定词义,在很大程度上决定了理解和翻译的正确与否。例如下面这组句子:

Appropriate level of protection means the level of protection of human, animal or plant life or health in the territory of a Party that the Party considers appropriate.

The same model line of motor vehicles in the same class of vehicles produced in the same plant in the territory of a Party.

“in the territory of a Party”字面意思为“在一缔约方领土或辖区内”,虽然两个句子中都有,但意义却不同。第一个句子用于解释“Appropriate level of protection”这一概念,“in the territory of a Party”作状语,即在这一范围内的“保护水平”,无其他条件限制,所以可译为其字面意思“在一缔约方辖区内”。而第二个句子是“汽车用品”这章中的一条,用于规定计算“汽车用品”的“区域价值含量”。在贸易文本中,有关价值、价格等的计算往往都离不开关税的影响,通常只有在其规定的关税范围之内产品才会享有这样或那样的待遇,所以应更精确的译为“在一成员方关税辖区内”。

其实,在很多情况下,我们单纯依靠上述情况中的某一种来解决问题是远远不够的,它要求我们综合两种甚至几种手段,这样才能真正理解隐含在其中的意义。例如,同样是“level”一词在下面两句中表达的意思更是不尽相同,差别甚远。

Any sanitary or phytosanitary measure of general application, including any control or inspection procedure or approval procedure, proposed, adopted or maintained in its territory at the federal, state or provincial government level.

第一句中的“level”根据上下文很容易理解,应翻译为“水平”这一最常见的意思,即“联邦、州或省级政府水平”。

Each Party shall eliminate any prohibition, restriction or consultation level on a textile or apparel good that otherwise would be permitted under this Annex if that Party is required to eliminate such measure as a result of having integrated that good into the GATT as a result of commitments undertaken by that Party under any successor agreement to the Multifiber Arrangement.

但在第二句中,“consultation level”与“prohibition、restriction”是三个并列成分,根据上下文,若仍是翻译为“水平”,即“应取消禁令、限制或磋商水平”,根据我们最基本的语言知识,“取消禁令、取消限制”可以,但“取消磋商水平”就有些不妥,这样翻译显然不合逻辑,这时就需要我们进一步去思考,通过查阅该协定,我们在下文中发现在“Section 10 Definition”中有关于“consultation level”的定义,即“consultation level means a level of exports for a particular textile or apparel good that may be adjusted in accordance with paragraph 7 of Appendix 3.1 and includes a designated consultation level, but does not include a specific limit.”在词典中“level”有这样一个义项:“position on a scale of quantity, strength, value, etc”,在此把它变译为“起点”,这是一

让音乐走进孩子的心灵

■ 洛阳市瀍河区东关回小 张利 河南 洛阳 471000

摘要:音乐教学需要情感的投入,因此,必须营造宽松愉悦的氛围,而善于为学生营造宽松、愉快的成长环境,甚至比学识是否渊博更为重要,童心就像一张白纸,有待于我们去描绘,童心又像羽翼未丰的小鸟,有待我们去哺育。因为教师与学生相互以心灵感受心灵,以感情赢得感情。

关键词:信心激趣 爱心鼓励 用心启迪

文章编号 DOI: 10.3969/j.issn.1003-2738(x).2011.04.071



音乐教学需要情感的投入,因此,必须营造宽松愉悦的氛围,而善于为学生营造宽松、愉快的成长环境,甚至比学识是否渊博更为重要,童心就像一张白纸,有待于我们去描绘,童心又像羽翼未丰的小鸟,有待我们去哺育。因为教师与学生相互以心灵感受心灵,以感情赢得感情。下面,我就谈一谈自己在这方面的一点体会:

一、信心激趣

音乐课的内容是丰富多彩的,它的最大特点就是通过艺术活动来调动人的兴趣,打动人的情感,让人愉快地受到教育。鉴于这一特征,“新标准”把“情感态度与价值观”放在课程目标的首位。可是在现实音乐教学中,也有学生对它兴趣索然,这种现象形成,主要是来自于学生对自已学习能力缺乏正确的认识而表现出的信心不足。教师要帮助学生树立信心,激发学习主动性,让他们看到自己的能行的一面。

记得在10班一次音乐课上开展了“小歌星擂台赛”,班上有一名胆子特别小的女同学叫田雨晴,平时很少说话,要上台唱歌就更别说了。针对这种情况,我特意安排她和一名歌唱得比较好的同学——雷诗雅一起边唱边跳。当他们一曲下来,同学们都报以热烈的掌声。这时,我看见胆小的雨晴嘴角露出了一丝微笑。接着,我进一步引导,“既然他们的歌声这么美,那么我们请她单独再来一曲,好吗?”面对同学们期盼的眼神,她涨红了脸,但同时我们也惊喜地听到了从她嘴里发出的甜美歌声。雨晴在她的日记中这样写到:“我今天好开心,因为我为班上的同学表演了节目,陈老师表扬了我,全班同学都给了我热烈的掌声。其实做什么事情不要怕就一定能做好!加油吧!”我有了信心作基础,学生们学习的劲头更大了。

二、爱心鼓励

心理学家研究证明:当学生的行为表现受到教师的肯定、激励和赞赏时,他们就会产生愉悦、积极主动的情绪体验,就会以饱满的热情、百倍的信心,投入到学习中去。在音乐教学中,要让学生人人都积极参与,并能充分发挥其主观能动作用和创新思维,需要教师用爱心鼓励他们大胆探究,大胆创新。要允许学生根据教学任务有独立的创作和实践,让每个学生的思维不受限

制,对学生每一个思维的闪光点都给予充分鼓励。

在音乐活动中,我把学生分成若干组,让他们自由设计活动内容。如《小鹿,小鹿》是一首深受小朋友喜欢的儿童歌曲,歌词内容贴近学生的生活,他们对小动物天生就有一种特殊的情感。在教学中,有个小朋友说:“老师我想把歌词内容改一改,因为我有一只可爱的小狗,行吗?我还能画给大家看呢。”听了孩子真诚而幼稚的话语,我欣喜地笑了:“怎么不行,大家都可以画一画、改一改。”于是,课堂气氛活跃了,或三人一组,或五人一组,纷纷当起了小小音乐家,画的画、唱的唱、奏的奏、演的演,学生情绪达到了极点。在教师的鼓励下,学生敢干对已有知识提出质疑和修改,从而引导学生创新思维的发展。

三、用心启迪

原苏联教育家苏霍姆林斯基曾经说过“音乐教育并不是音乐家的教育,而首先是人的教育。”因此,音乐教育的根本目的是为了人的全面发展,是教育人、培养人,但我们决不是把每个孩子都有培养成音乐家,而是为众多将来不是音乐家的孩子们着想,鼓励他们成为积极的,有一定音乐能力的音乐爱好者,使他们从音乐中享受到喜悦、乐趣,从音乐中得到启迪,使他们的智力得到开发,培养他们的创造力。并为他们今后的成长发展打下了良好的基础。

例如在《我也骑马巡逻去》一课教学时,学生听了两遍录音范唱便会了,但绝大多数是面无表情地唱。我便启发他们:“你们去过草原吗?你们骑过马吗?谁说说骑马时的心情?”小朋友一下子来劲了,骑过马的同学纷纷举手回答,我又说:“老师今天带大家去大草原旅行!”于是我扮导游,小朋友扮游客、当小骑兵,在教室里扬起马鞭骑着“大马”,边玩边唱刚学过的歌曲,同学们个个情绪饱满,兴奋异常。歌声中充满了情感,洋溢着美的色彩。

总之,教师必须善于走进学生的情感世界,把自己当作学生的朋友,与学生平等相处,感受他们的喜怒哀乐,并让美的音乐去触动他们的心弦,让音乐与孩子的心灵靠得再近一些吧!

般词典甚至贸易词典上所查不到的义项,需要我们对相关方面的知识有更多更进一步的了解,灵活变通,仔细揣摩其中的内涵,反复推敲才能确定。

3. 结论

任何语言活动都不能脱离具体的语言环境,只有把握好具体的语境,翻译才能准确。从所选例子的分析可以看出,词语在不同的语境中有不同的意义,要对词语做出正确的判断和选择必须把它们置于具体的语境中,这样才能得出正确的翻译。

参考文献:

[1] 王建平. 语境研究的历史与现状. 语境研究论文集.

北京:北京语言学院出版社,1992

[2] 王德春,陈晨. 语境学. 语境研究论文集. 北京:北京语言学院出版社,1992

[3] 王金娟. 语境—翻译中确定词义的最佳途径[J]. 上海科技翻译,2003年第2期

[4] 王建华. 关于语境的构成与分类[J]. 语言文字应用,2002年第3期

浅谈小学生的口语交际能力

■ 洛阳市宜阳县韩城镇仁厚小学 李润朋 河南 洛阳 471000

摘要:口头表达能力是反映一个人基本素质的重要指标。对一个人来说,口头表达能力会影响到他的一生。所以,加强小学生口语交际能力训练十分重要,也十分紧迫。我们必须从小学抓起,深入学生生活,挖掘教材资源,找出培养和提高学生口语交际能力的切入点,创设多种情境,创造各种机会,让学生创造性地练说,想方设法加强口语交际的“互动”,那么,小学生的口语交际能力一定会不断提高。

关键词: 话题资源 交际情境 创设情境 互动 倾听

文章编号 DOI: 10.3969/j.issn.1003-2738(x).2011.04.072

新颁布的小学语文教学大纲,第一次把“口语交际”纳入了教学内容,并明确规定:从小学低年级开始,就要对学生进行这方面的训练。这是语文教育的一项重大改革,体现了对语文教育功能的全面理解,对语文素质的全面关注,理解语文教育生活化的理念。可见从小培养孩子的口语交际能力是现代小学语文教学的重要任务。

一、不要把口语交际课上成说话课

“说话”往往是单向的,多是一人说,众人听,语言信息呈单向传递状态,思想交流、思维碰撞较少,而口语交际更强调双向互动,具有交互性。实际教学中我们会看到有的教师会把口语交际课上成“看图说话”课,指着书上的插图一句一句问学生图上画的是谁,他们在干什么等等,这样的教学哪里谈得上在学口语交际,与教材的编写意图当然是相违背的。有的教师虽然一开始创设了良好的情境,但稍不注意就会上成说话课。如在口语交际课《春天来了》中,学生准备好后,一位学生上台就说开了,但教师为了叙述更流利,对他说:“请你转过身看大屏幕说”。就这么一转身,这位同学就背对着同学“交际”了。这是十分典型的“独白”或“说话”。把口语交际课上成“说话”课,无疑削弱了口语交际应有的“交际性”。口语交际能力应该从低年级开始就培养。

二、学会倾听

口语交际双向互动,不但要求说者会说,还要求听者会听。“学会倾听”两层意思,一是要求听别人讲话要用心,要细心。“倾听”,即是细心听、用心听的意思,这也是一种礼貌,表示对说话者的尊重。第二层意思是要“会听”,要边听边想,思考别人说的话的意思,能记住别人讲话的要点。作为教师,我们应想方设法地让学生“学会倾听”。

1、创设情境 引导倾听。小学生最容易受情感因素的感染。课堂枯燥乏味,学生的注意力肯定容易分散,那“倾听”也就成了“无源之水”,因此只有顺应儿童的心理,结合学生的生活实际,巧妙地创设各种有利于学生口语交际的情境,才能让学生在身心充分放松的良好状态下自然地倾听。

生活就是一个“活的课堂”,在课堂中创设一定的生活情境,让学生仿佛置身于现实生活的场景中,不仅可以唤起学生的回忆,同时也为学生学会倾听创设了情境。

2、善抓典型 鼓励倾听。小学生注意力不集中,过不了几分钟就会开始疲劳,所以我们要经常提醒学生们注意听别人讲话。要善于抓典型,及时表扬注意听别人讲话的学生,让学生养成倾听的习惯。在课堂中,教师要经常以激励性的语言、鼓动性的语言,让学生的心,跟着教师的话和同学的话而激荡。看到有人开小差了,我们可以说:“瞧,我们比比看哪只小耳朵最灵啊!”看到表现特别棒的小朋友,就说:“瞧,某某小朋友能把别人说的话都记在心中,真是了不起!看看谁也能像他一样能干?”如此一来,

学生就有了比较的对象、学习的对象,在互相学习、互相竞争的基础上,就能很快地学会倾听的本领。可见,树立一个可以学习的榜样,能让学生受益无穷。

3、以身作则 示范倾听。教师是学生的一面最直接的镜子。要学生学会倾听,我们必须先学会倾听,我们一定要严格地要求自己,细心地听学生讲话,为学生做榜样。在平时生活中,我们对学生要十分耐心,对学生所说的事,所提的问题都要十分认真地听,不能敷衍了事。我们在要求学生倾听的时候,一定不能忘了倾听学生的声音。

三、精心选择交际材料

小学生口语交际训练的材料来源大致有二:一是语文课本中提供的说话凭借;二是教师选取的课外说话材料。一、二年级新教材文质兼美的课文,为教学提供了进行语言规范和语言实践活动的素材和具体情境,所以要用好教材这个例子。

两种材料来源相比较而言,后者占有较大的优势。因为教材中提供的说话内容,虽然具有系统性和科学性,但对不同地区、不同条件下的学生来说,仍存在着一定的局限性。而后者更贴近学生的生活实际,亲切可感,令学生有话可说。选择课外说话内容应该坚持“六性”,即故事性、趣味性、形象性、知识性、思维性、实践性。

四、乐于表达

1、创设情境,激发表达。教师要想方设法地为学生创设交际情境,使学生有身临其境的感觉,从而激发学生的表达欲望,体验表达带来的愉悦,进而乐于表达。(1)立足课堂 鼓励表达。在教学中,根据学生的年龄特征、兴趣爱好,通过实物展示、教师语言描述、电教媒体播放、角色表演等情境的创设,能让学生更加积极地投入到口语交际中来。(2)面向课外训练口语。对语文教学来说,广阔的生活是立体的课本,“学在课内,得在课外”。除了在课堂教学中创造形式多样的“说”的情境外,我们还可以充分利用课外时间为学生创造形式多样的“说”的情境。

2、多向互动,强化表达。口语交际是一种双向,甚至多向互动的言语活动。学生只有在互动的基础上,才能增强口语表达能力。(1)师生互动。在课堂教学中,教师要以一个合作者的身份与学生共同学习,成为学生学习的伙伴。与学生建立起一种相互平等、相互尊重、相互信任的师生关系,从而使学生产生表达的动力。(2)生生互动。口语交际应该面向全体,做到人人练说,生生互动。(3)群体互动。群体间互动主要是通过小组与小组之间的辩论、表演、比赛等形式,这种带有竞赛性质的互动,是激发学生积极参与的一种很好的方式。

3、激励评价 促进表达。语言是一门艺术,不能简单地用“好”或“不好”来形容。教师赞赏、激励性的评价言语,是激发学生主动参与学习,乐于表达的前提。在课堂教学中,要善于发现学生的闪光点,及时给予肯定、表扬,让学生获得成功的体验,以激起愿说、乐说的强烈愿望。

在口语交际中,由于学生的生活经验、性格特征、心理素质的差异,造成了学生的表达能力不一,有的学生开口成章,说得有条有理,有的学生吞吞吐吐,说得语无伦次。因此,在教学中,教师要学会关注个体,学会区别对待,多一点宽容、鼓励,少一点指责、批评。让我们的孩子在鼓励声中大胆表达。

总之,在口语交际教学中,教师应想方设法为学生创设一个良好的交际环境,让学生学会倾听,乐于表达。

如何加强小学语文教学的朗读训练

■ 偃师市首阳山镇韩旗小学 倪明辉 河南 偃师471900

摘要:小学语文教学的目的是指导学生正确理解和运用祖国的语言文字,使学生具有初步的听说读写的能力,在听说读写的训练中,进行思想品德的教育,发展智力,培养良好的学习习惯。须知,语文课的第一任务是让学生学习语言。而读是学习语言的重要途径之一。通过熟读、背诵,使书面语言内化为学生自己的语言,才能有效地提高学生理解、运用语言的能力。

关键词:小学语文教学 熟读 背诵 提高语言能力

文章编号 DOI: 10.3969/j.issn.1003-2738(x).2011.04.073

小学语文教学的目的是指导学生正确理解和运用祖国的语言文字,使学生具有初步的听说读写的能力,在听说读写的训练中,进行思想品德的教育,发展学生的智力,培养良好的学习习惯。可见培养语文能力应当在听说读写四个方面下工夫。但是在我们的教学中,还存在着偏重写的训练,忽视其他方面的训练的现象。其中朗读的训练是最容易被忽略的。须知,语文课的第一任务是让学生学习语言。而读是学习语言的重要途径之一。通过熟读、背诵,使书面语言内化为学生自己的语言,才能有效地提高学生理解、运用语言的能力。因而教学必须重视朗读的训练,加强对朗读的指导与训练。

一、朗读有助于发展学生的语言

教师在指导学生朗读课文的时候,要求学生读准字音,不添减文字,不读破词句,就是说要读通句子。学生在各种形式的朗读中,与字词多次“见面”,牢固掌握字的读音,强化记忆字形,从而有效地识字、识词。反复的朗读,能使读得正确,读得流畅,增强语感。教师在此基础上加强指导,可进一步增强学生的朗读兴趣,培养他们自觉朗读的习惯。

语文教材中选编的文章,大多是文质兼美的名家名篇,为学生学习语言文字提供了丰富隽永的材料。在课堂教学中,教师如能充分利用教材,指导学生朗读,对学生理解语言文字,掌握规范的语言文字大有裨益。对方言区的学生使用规范的语言文字更能起事半功倍的作用。

学习语言,主要不是依靠理性分析,而是靠语言的直接感受和积累。如《草原》一文,老舍先生用新身的经历向读者介绍了草原的天、草原的地,以及草原上生活的人。学生在教师指导下通过反复的朗读,从草原蓝蓝的天、绿绿的草,蓝天上的朵朵白云,草地上白色的羊群,这些明丽的色彩深刻体会“那里的天比别处的更可爱,空气是那么清鲜,天空是那么明朗”,体会“这种境界既使人惊叹,又叫人舒服,既愿久立四望又想坐下低吟一首奇丽的小诗。”同时也认识了“那么……那么……”、“既……又……,既……又……”的句式。又如教学《桂林山水》,通过朗读描写桂林山水的句子,漓江静、清、绿的水,桂林奇、秀、险的山给学生留下深刻的印象,也认识到用这种句式表情达意的妙处。小学阶段是人一生中记忆力最好的时期,教师充分利用教材指导学生朗读,甚至熟读成诵,让学生直接感受语言,积累语言材料,了解多种的语言表达方式,就能学会运用语言文字准确地表达自己的观点,抒发自己的感情,从而发展语言。

二、朗读有助于审美教育

在教材中有许多描写自然景物的文章,如《美丽的不兴安岭》、《火烧云》、《五彩池》、《观潮》、《草原》等,都用优美的文字描绘出秀丽的自然风光。教学时,教师通过声情并茂的朗读,用声音再现画面,让学生进入意境,认识文中所描绘的事物的形状、

颜色,感受自然的美。如《火烧云》“晚饭过后,火烧云上来了。天空的云从西边一直烧到东边,红通通的,好像天空着了火。”“霞光照得小孩子的脸红红的。大白狗变成红的了。红公鸡变成金的了……”通过朗读,学生脑海出现:晚霞斜照大地的瑰丽的画面。“火烧云的变化极多,红通通的、金灿灿的……”“又像这个……又像那个……”诱发学生去观察自然,感受大自然的美。又如《观潮》,潮来了“那浪潮越来越接近犹如于万匹白色战马齐头并进,浩浩荡荡地飞奔而来;那声音如同千万辆坦克同时开动,发出山崩地裂的响声,好像大地都被震得颤抖起来。”教师用绘形绘色的朗读,让学生感到这的确是“天下奇观”啊!文中作者把对自然景物的赞美之情倾注在字里行间。教师把自己对作品的理解融入朗读中,感染学生,使学生入境入情,不但加深学生对课文的理解,更唤起美的共鸣,使学生领略到自然美,激发他们热爱大自然,热爱祖国山河的思想感情。

在小学语文教学中,通过朗读再现自然美,让学生从中感受自然美,诱发他们去想象,能发展学生的形象思维。能培养他们感受美、鉴赏美的能力,使他们树立起正确的审美观。

在语文教材中,还有为数不多的诗歌。诗歌的语言富于节奏感、音乐美。诗的内容,诗人的情感是通过充满节奏感和音乐感的语言表现出来的。要在理解的基础上反复地吟诵才能体现出来。通过朗读,品味诗句,让学生逐步学会欣赏诗歌鉴赏诗歌,培养学生爱美的情操。

三、朗读有助于发展学生的思维

古人读书,强调“口诵心惟”。“诵”决不仅仅是“口”的发音活动,同时包含了丰富的思维活动和情感活动。教师指导学生朗读的过程,是让学生认识语言、品味语言的过程。如在教学《我的战友邱少云》一文时,通过指导朗读,让学生想象、体会熊熊烈火在邱少云身上燃烧的危急和痛苦。再指导学生通过朗读,体会“我”对战友被火烧的极度痛苦焦急的心情。而此时此刻邱少云为了整个班,整个潜伏部队,为了这次战斗的胜利,像千斤巨石一般,一动也不动,让学生强烈地感受到邱少云的意志是何等的坚强,他严守纪律和献身的精神让人钦佩。让学生从中受到深刻的教育。又如《小珊迪》,也是一篇情感浓郁的课文。在教学时,可指导学生在朗读上下工夫。如小珊迪“恳求”、“请求”、“哀求”、“乞求”,“我”买他的火柴的语言,再从事情的结局,深切了解小珊迪的悲惨命运和诚实的品格。学生对邱少云的崇高精神的赞美,对小珊迪的同情,是学生的认识过程,也是思维的过程。学生不断提高认识,同时也发展了思维。学生思考时,自然会联系自己的生活经历,去判断事物。此时,教师有机地渗透思想教育,提高学生分辨真善美、假丑恶的能力,更能收到“教书育人”的整体效益。

在教学中,由于学生认识水平和心理特点的差异,各年级的训练要求不大相同,其侧重点也不同。但从训练手段上来说,小学阶段不管哪个年级,都应当突出读的训练。其中朗读的指导与训练必不可少。有效的朗读指导,使学生从中受感染,能调动学习的积极性,并养成良好的朗读习惯,对培养学生的阅读习惯,也能起到很好的促进作用。古人云“多读作品,多训练语感,必将能驾驭文字”。在语文课堂教学中,重视并加强朗读训练,是非常必要的。

中学语文教学法漫谈

■ 太康县张集一中 程文祥 河南 太康 475400

摘要:中学语文教学是一件系统工程。在完成这一工程的过程中,有许多“细节”问题,需要我们共同关注。我们只有在教学实践中不断的总结经验,认真剖析、勤于思考,才有可能使教学水平进一步提高。

关键词:教学模式 思维模式 固定模式 务实目的 务虚目的

文章编号 DOI: 10.3969/j.issn.1003-2738(x).2011.04.074

中学语文教学有许多问题需要我们思考,我不想在重大问题上进行过多的探讨,在这里我想就语文教学的部分“细节”问题谈一些看法,这些细节问题可能是许多教师所忽视的内容。由于这些问题没有很好的办法进行分类,所以我就从以下三个方面进行阐述:

首先,我们来关注语文教学的模式问题。我认为,语文教学不应该有什么模式,相反,它应当是一种动态教学。其主要原因是中学语文每篇课文均有不同的特点,教材之间的每篇课文也有不同的特点。教材之间的循序渐近性不如其它学科明显,知识的逻辑联系也不十分紧密,加上语文教学的现场因素很多,所以很难广泛运用理性强、程序固定的教学模式。这里需要强调的是不提倡语文教学有模式,但不等于说语文教学就不需要理念了。有了先进的教学理念,并为之不懈地努力,每个教师应该能够走出一条具有自己教学个性并富有成就的道路。譬如,在培养学生的思维品质问题时,一朵莲花,有人把它想象成姑娘的脸庞;有人通过它寄托自己的高洁的志向;也有人分析它的构成、探究它的用途。莲花本来就有观赏和实用等多种价值,而不同的人恰恰把它的不同价值和内涵展示了出来。假如都是一种思维模式,生活就似乎太单调了。有人思维敏捷,有人思维深刻,有人思维严谨。思维敏捷的人敢于创新,思维深刻的人善于论述,思维严谨的人喜欢求真。

语文教学是一种动态教学,这是语文教学的灵魂。语文教学没有固定的形式,没有一成不变的教学内容;语文教学可随学生的变化而变化,随时事热点的改变而变化。只有这样,才能使语文教学有生活气息。在教学中应不断增加新内容。鲜活的教学内容,对教学而言,就好像一潭死水当中流进一股活水,给教学输入了新鲜的血液,产生了无限的生命力。例如,讲《大自然警钟长鸣》一课时,可以生态平衡保护的原理为圆心,以学生所了解的环境被破坏的现象为半径,结合社会生活中人们破坏自然、扼杀动物、砍伐树木等破坏环境的典型事例,让学生了解保护环境的必要性和迫切性。从而培养学生的环境保护意识。所以说,语文教学无固定模式,只有使教学内容与现实生活接轨,才能使语文教学“动”起来,才能使语文教学具有生命力。

其次,我想谈谈语文教学中如何培养学生的合作意识和探究精神。“学会共处,加强合作”是现代教育的理念之一,在语文教学中应注意培养学生的合作意识和合作能力。合作的形式可以是多种多样的。比如学完朱自清的《荷塘月色》之后,可以让有生活体验的农村学生一起讨论交流一下儿时农村的恬静之美、安祥之美,并在全班汇报自己的体会。

一个人的探究精神要从小培养。作为教育工作者,应及时激发他们的好奇心,并使这种好奇心长期维持下去,促使他们对未知探究不止。例如,《两儿小辩日》中,教师可以这样发问:“假如你是孔子,你能不能利用你所学的天文知识给他们一个准确的答案?”这个问题,好似一石激起千重浪,同学们七嘴八舌地议论,最后教师适当地讲解一些天文的常识,借机大力挖掘一下学

生的想象力。

教师必须创造条件,运用多种手段和方法,开发学生的智慧潜能,引导学生积极参与教学活动、主动思考。这样,才能克服教学中的难点,从而顺利完成教学任务。在语文课堂中,教师要把当前国内外发生的新闻时事与教材中的有关内容联系起来,并赋予其理性的评析,以引发学生的思考。学起于思,思源于疑。有疑才能激发学生认识上的冲突,造成强烈的求知欲望,点燃思维的火花。如《愚公移山》中,提出假如愚公生活在当代,他会用什么样的方法度过这一难关?搬迁?动用挖掘机?用索道?这些问题能够激发学生探索的热情,他们的思维就会一下子活跃起来,进而可能从多角度去思考问题,教师紧紧抓住争论的焦点,因势利导不断把争论引向深入,在慎思明辩中,让正确的观点在学生头脑中扎根。

同时,与个人独立思考相比较,学生之间的竞争能产生学习的动力,能提高参与者的表达能力和分析、解决问题能力。把竞争机制引入课堂,根据评分标准,直接判分或请同学打分数,最后评出“最佳选手”。这样,既能锻炼学生的思维和表达能力,增强学生的竞争意识,又激发了学生对学习的兴趣,达到了开发学生潜能,促进全面发展的目的。

第三方面,我想谈一谈作文教学时经常碰到的几个问题。作文教学不是机械地完成教学任务,更不是为了形式主义的表演。作文教学的目的究竟是什么呢?我想一个是务实的目的,即通过科学的作文教学提高学生的表达能力和交际能力,使学生获得一定的生存本领。二是务虚的目的,即关注学生的健康,健全的发展,使学生会关爱,学会做人,学会生活,这两方面相辅相成,辩证统一,不可偏废。

作文材料的积累虽然是个老问题,但依然是作文教学中的一个薄弱环节,严重影响作文教学的质量,因此,必须高度重视积累,并要尽量把学生培养成一个“杂家”,使其头脑中有丰富的材料,需要指出的是,积累材料并不仅仅是对历史故事的记忆,相反,对时事的适当了解更具活力。适当引用身边的热点问题会使论点更加鲜明,人物更加典型。积累材料是一件十分辛苦的并且要注意方法的事,要开阔学生积累的视野,培养学生积累的兴趣,调动学生积累的积极性,使其努力寻找有关材料并加以吸收和积累。

语言是作文的灵魂。一篇文章即便立意很新颖,事件很典型,如果没有适当的语言来表达,读者读时也会觉得索然无味。强调语言的优美固然重要,但我更强调语言的简洁。简洁的语言不仅会使读者读起来倍感轻松,更会使你的作文个性鲜明,简约明朗,其方法就是对文章语句的进一步修改,尽量减少不必要的字句,力求言简意赅。

总之,中学语文教学是一件系统工程。在完成这一工程的过程中,有许多“细节”问题,需要我们共同关注。我们只有在教学实践中不断的总结经验,认真剖析、勤于思考,才有可能使教学水平进一步提高。

试论英语教学中的师生关系

■ 洛阳市第二十七中学 刁爱红 河南 洛阳 471000

摘要:良好的师生关系是保证完成教学任务的重要条件,如果一个教师不热爱他的学生,那他也就不可能去关心他们,并且帮助他们进行更好的学习;相反如果一个学生和自己的任课教师有对抗情绪,那他就会厌恶这位教师所教的这门课程,直接影响这门学科的学习成绩,故教学必须以学生为中心,教师的一切活动都要建立在了解学情的基础上,这样才能保证教学任务的完成。

关键字:师生关系 英语教学 教学任务

文章编号 DOI: 10.3969/j.issn.1003-2738(x).2011.04.075

良好的师生关系是保证完成教学任务的重要条件,如果一个教师不热爱他的学生,那他也就不可能去关心他们,并且帮助他们进行更好的学习;相反如果一个学生和自己的任课教师有对抗情绪,那他就会厌恶这位教师所教的这门课程,直接影响这门学科的学习成绩,故教学必须以学生为中心,教师的一切活动都要建立在了解学情的基础上,这样才能保证教学任务的完成。

和谐的师生关系需要教师积极的人生准则来维系,随着社会的迅猛发展,传统的道德标准也发生了一些变化。但是,人与人之间的相互关系和一些行为准则是永远也不会改变的。师生关系主要决定于教师的职业道德以及个人素质、修养。如果教师要受到学生的尊敬进而提高教学质量就必须树立好自己的形象:

一、教师一定要热爱学生,做到无私奉献

人们把教师比作是蜡烛、园丁、是人类灵魂的工程师,所以教师也应该象蜡烛一样给学生付出自己的一切,像园丁一样精心栽培心爱的花木,对学生要亲切关怀、耐心帮助、平等相待,做学生的知心朋友,倾注全部的爱。这种爱是对学生严格要求和尊重信任的统一,是对学生未来的深切关注,这种爱应该是经常性的、是公平的,不能只给学习好的同学,而对“后进生”冷若冰霜。因为教师的歧视和偏心,会打击他们的学习积极性、挫伤自尊心,从而导致他们拒绝教师的一切要求,产生逆反心理,自暴自弃,觉得前途渺茫,最终就会弃学。教师要想赢得学生的尊敬,就必须主动的接近学生,了解学情,热爱本职工作,认真备课,上好每一节课,把自己所有的知识全部传授给每一个学生。真诚是一个教师必须具备的品质,也是热爱学生的具体体现。如果学生犯了错误,教师要及时批评教育;教师本人有了错也应该学会说“I'm sorry.”并注意改正,只有这样才能建立良好的师生关系。

二、教师要对学生的满怀期待之心

人们之间的相互期待,一定会给人的思想和行为造成巨大的影响,期待事实上就意味着一种信任,信任是人的精神生活中必不可少的一部分,是对人格的肯定和评价。学生成绩的好坏有一部分就取决于教师对学生能力的信心。期待也是一种激励的方式,这种激励可以激发学生积极而热烈的情绪,使他们能够克服一切困难,攻克一切难关,从而取得更好的成绩。期待本身也是社会的一种要求,它可以使人们懂得怎么样去做一个受人疼爱的人,怎么样去尊敬别人。所以,作为教师就应该对自己的学生满怀希望、充满期待,要相信每一个学生都能在自己德、智、体等诸方面会逐步得到完善。每个人都有被别人所信任的希望,学生一旦得到了这种满足,他们就会感到鼓舞和振奋,就会产生巨大的学习的兴趣和信心。相反,就会失去一切信心,学习成绩就会直线下降。

三、教师的语言要生动风趣,能够吸引学生

语言是教师传递知识、影响学生的主要手段。教师的语言只

有做到通俗易懂、深入浅出、生动活泼,有逻辑性,才能紧紧吸引住学生的注意力。所以,教师在语言表达中既要注意准确性,又要使其富于艺术性、要有感召力,尤其是英语教师应讲究语音、语调、节奏的抑扬顿挫,要有一定的动作和表情来帮助对语言进行渲染,使其能更加强烈地吸引学生。有些演员在表演时,什么道具都没有,却能把观众的心紧紧抓住,这就是语言的魅力。由于初中学生活泼好动,教师更要做到语言形象、生动和直观,而且运用的描述或比喻要符合学生的生活经验和生活实践。例如我在教字母 O 和 Q 时说:“O 的脑袋后长了一条小辫子,就变成了 Q”;在教基数词变序数词时我编了一个顺口溜帮助学生记忆:“一、二、三全变,八去 t,九去 e, f 代 ve, 去 y 加 ie, 再加 th.”不规则动词的变化对学生来说是一个记忆的难点,我分类给学生编了许多口诀,如:初中范围内 i-a-u 变化的单词:“开始(begin)游泳(swim)下沉(sink)喝(drink)响(ring)了唱(sing)(肚子咕咕叫)。”过去式和过去分词相同且结尾是 ought 或 aught:“想(think)买(buy)战斗(fight)教(teach)抓住(catch)了带来(bring)(插一句‘世界需要和平’)”等等。这些顺口溜既让学生很快记住了这些变化,也使学生对教师产生了信任,起到了事半功倍的作用。

四、教师要做学生的引导者、帮助者、而不是灌输者

在英语教学中教师是引导学生去了解另一个语言的民族和另一种语言的思维世界,而不是单纯地训练学生“说话”。教师在教学中要注意融会贯通教学大纲的要求和内容,把握教材的精髓,要选一些少而精的具有代表性、扩展性、趣味性和生活性的话题,使学生在话题中能充分发挥所学知识,这样既锻炼了语言交际能力,又复习巩固、创造性地应用了新旧知识,能激发学生关注日常生活中的英语知识。教师在课堂上要用启发式教学,话题提出来,并不一定要在课堂上把什么都讲完,应留有余地,也不一定有问必答,给学生一些启示,激励他们课堂外的自学。

五、英语教学中的师生关系是平等的关系

现代教育提出教师是教学这个共同体中的首席,这就是说教师和学生是平等的关系,再不是以前的教师高高在上,而是要能够轻松地调动学生的兴趣,让他们积极主动地运用所学英语知识在创设的语境中参与自由交流,要向朋友一样平等对待他们,在课堂上教师既是良好的引导者,又是一个热心的、耐心的听众,还应该是

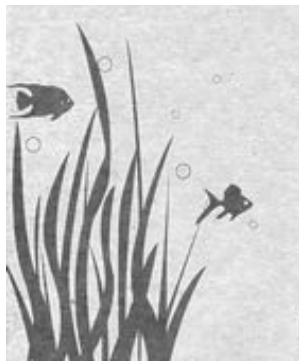

浅谈语文教学中的师生关系

■ 河南省伊川高中 李兰菊 河南 伊川 471300

摘要:教学中的师生关系不是“人——物”关系,而是“我——你”关系,教师不再是特权式人物,而是与学生平起平坐的一员。进行心灵的沟通与精神的交融。和谐的师生关系不是一蹴而就的,要通过师生长期的共同努力。这种关系一旦形成,将会给老师的工作,学生的学习及成长带来很大的便利。

关键词:语文教学 师生关系 沟通 交融 和谐

文章编号 DOI: 10.3969/j.issn.1003-2738(x).2011.04.076

一、目前的师生关系

当今的师生关系仍然是应试教育背景下的主从型师生关系,大体上存在以下几个方面的问题:

1、师生之间的关系疏散。

当今学校组织中,一位语文教师担任一个班甚至好几个班的语文教学工作,每班的人数大都在60以上。教育形态日益趋向科学化与企业化,教师和学生之间没有足够的时间与空间密切联系。科学技术的进步,现代教学媒介的广泛应用,远程教学的日益发展,为师生关系趋向疏散提供了可能性。语文教师肩负着诸如批改作文等这样工作量很大的任务,这种情况下师生直接交流的时间就更少了。有些语文教师如果不热爱教育事业,那他与学生的关系就更可想而知了。

2、师生的关系趋于单向。

人际关系的类别很多,一个人与他人的接触,有些仅止于独特的一面,有些则必须广泛涉及多方面的关系。前者如推销员与顾客的关系,后者如父母和子女的关系。当前我国的教育比较注重教育的“选择”功能,强调学生应学一技之长,教师对学生的教导偏于知识与技能的传授,较忽略人格的陶冶,分科教学后,师生关系进一步单一。语文教师虽然可以通过语文教育对学生进行全方位的培养,在传授语文基础知识,培养语文基本能力的同时,潜移默化地陶冶情操、完善人格,但在中国目前应试教育占主导地位的前提下,许多语文教师由于种种原因,只偏重了知识的传授。

3、教学评价过于客观。

教师在教学活动中,经常要考查学生的成绩,包括认知(学业)及人格(操行)两方面的表现。现代社会,教育实施逐渐制度化与标准化,教师面对众多的学生,不得不排除个人情感因素,客观评价教学效果。用分数来评定学生对知识的掌握。而人格的评定则主要看是否符合制度化的要求,如校规。语文教师也是如此,这就导致学生觉得教师缺乏人情味。

4、师道观念趋于现实。

传统师道观念认为教师应具有完美的人格以表率群伦,有渊博的知识能启迪学生,要有淡泊名利、安贫乐道的精神,以献身教育工作为终生的追求。而现在,很大一部分语文教师已经不具备这种思想了。

二、时代需要新型的师生关系

目前我国新一轮的课程改革正在进行,要求老师与学生之间是平等的关系,体现“以学生为本”,“以培养学生的创新精神和实践能力为重点”的特点,老师与学生是交互主体性关系。语文学科要达到教育人完成其基础工具性的任务,注重工具性与人文性统一,必须改变主从型的师生关系。

高中语文课程应进一步提高学生的语文素养,使学生具有较强的语文应用能力和一定的审美能力、探究能力,形成良好的思想道德素质和科学文化素质,为终身学习和有个性的发展奠定基础,要完成这一目标必须建立和谐的师生关系。

三、语文教学中如何建立新型的师生关系

语文教师要处理好与学生的关系,建立平等的、民主的、和谐的师生关系,就要从以下几方面入手。

1、语文教师要关爱学生。理智地同情、关怀、了解与辅导学生,要在实际教学中注意观察学生,通过查看档案,开家长会,与其他任课教师交流等了解学生的实际情况,并做相应的记录。在语文教学的全过程中根据学生的实际情况引导学生。

在阅读教学中,教师要知道学生原有的阅读水平,有针对性地指导学生预习、讨论、总结,教师如果不了解学生的实际水平,就达不到良好的教学效果。作文教学中教师要通过一系列的调查活动了解学生的作文心理实际,调查内容包括题材来源方面的、题目方面的、文章体裁方面的、思想情感方面的、习惯态度方面的、词语使用方面的等等。只有教师了解学生的作文心理实际才能切实有效地指导学生将心中已有的生活积蓄用文字的形式很好地表达出来。同样,学生也应该对教师有基本的了解,体谅教师,相信大部分老师做事出发点都是为了学生好。如果学生认识到教师的良苦用心、优秀品格、丰富常识、强烈的责任感及对他们深深的爱,学生就会自然地亲近老师,学习上也会比较自觉。当然这样的前提是教师本身具备那些优秀的品格。这种情况下教师在60、70人,一个语文教师往往要带两个班,每年可能还要换班,要同每个同学进行密切的交往是不切实际的。因此要抓住需要重点培养的学生,加强对他们的指导与联系。可以通过批改学生的周记等对学生的思想进行把握。批评和表扬学生要分场合,注意言词。

2、教师与学生的交往是平等的。教师要认识到,他与学生的关系不仅止于知识的授受,而且包括人格的影响,不但要言教,而且要身教。优秀的语文教师深知身教重于言教的意义。如于漪、钱梦龙、宁鸿彬等语文特级教师都是具有非凡人格魅力的教师。目前的教育改革,非常注重师生“交互主体的关系”。语文教学过程中,要求课前预习、课堂讨论、老师引导,师生共同生成答案;而不再是仅教师讲学生听,听完后将课本一合,能力上并没有什么大的提高,不能培养学生自己的能力不说,反而使他们原有的想象力、思维力都退化了。

3、注重个别差异。语文不是短期就见成效的学科,学生的水平有很大差异。有些学生数理化成绩非常好,偏偏语文成绩很差,有些则恰恰相反。语文教师要秉着有教无类的原则,根据每个学生的具体特点,因材施教。老师只有公正、公平、不偏心,才能赢得学生的普遍爱戴。

教学中的师生关系不再是“人——物”关系,而是“我——你”关系,教师不再是特权式人物,而是与学生平起平坐的一员。进行心灵的沟通与精神的交融。和谐的师生关系不是一蹴而就的,要通过师生长期的共同努力。这种关系一旦形成,将会给老师的工作,学生的学习及成长带来很大的便利。新的时代迫切的要求语文教师站在历史的高度,以强烈的责任感和事业心,在实践中建立和谐的师生关系。师生关系就会比较融洽。

坚持劳技教育 顺应教育改革

■ 洛阳二十七中 郑云鹤 河南 洛阳 471000

文章编号 DOI:10.3969/j.issn.1003-2738(x).2011.04.077

当前初中教育最大的弊端,就是被卷进了片面追求升学率的漩涡,甚至不能自拔。

基础教育的培养目标是德、智、体、美、劳五育全面发展,培养有理想、有道德、有文化、有纪律的、能为社会主义现代化建设服务的建设者和接班人。为了实现上述目标,初中必须从“应试教育”转向全面提高国民素质的轨道,必须贯彻教育与生产劳动相结合的方针。教育与生产劳动相结合是马克思主义教育思想的一个重要内容。马克思认为它不仅是提高社会生产力的一种方法,而且是造就全面发展的人的唯一方法。目前一些学校和大、中专毕业生的分配就暴露出许多问题,如一些学生好逸恶劳、不珍惜劳动成果、贪图享受、只讲求物质利益、不愿到基层和艰苦的地方去工作等等。这使我们清醒地认识到,教育如果不与生产劳动相结合,将妨碍社会生产力的提高,而且剥削阶级的思想意识和资产阶级的生活方式就会在一部分青少年中滋长起来,教育为社会主义建设服务,培养德、智、体等方面全面发展的社会主义事业的建设者和接班人也就会成为一句空话。

当前乃至今后的生产劳动不再是单纯的体力劳动,而是智力与体力相结合的劳动;在社会化大生产中劳动者也不再只是会使用简单的生产工具,而是需要掌握现代化的生产工具,进行现代化的技术操作。也就是说,当今的教育与生产劳动相结合其含义应该包括与社会实践相结合,与技术教育相结合。随着现代科学技术的进步,为适应社会主义市场经济体制和社会主义现代化建设的需要,教育与生产劳动相结合必须注入新的内容。学校进行劳动技术教育,就是实现教育与生产劳动相结合的最有效的途径。我们认为劳动技术教育所起的作用是一种综合育人效应,其内容应包括:

1. 思想教育。在劳动实践过程和劳技课的教学中渗透爱祖国爱家乡的教育,帮助学生树立正确的劳动观点,增强劳动人民的思想感情,培养学生艰苦朴素、勤俭节约、遵守纪律、认真负责、团结协作、关心集体、珍惜劳动成果的优良品质,激励学生立志用自己的双手去建设美好的家乡和美好的未来。

2. 科技教育。在劳技课的教学和科学试验活动中,激发和训练学生学习科学、钻研技术的兴趣和动脑、动手的能力,使学生初步掌握一些科学实验方法和工农业生产的基础知识与基本技能,学会使用、保养、维修常用生产工具和简单机械,培养、发展学生的创造力和探索精神。

3. 审美教育。当学生在各种劳动技术活动中理论联系实际地解决一些生产问题时,或者他们通过独立思考完成某些科学试验时,他们就会体验到劳动带来成功、劳动创造美的愉悦。可以说劳动技术教育是与审美教育紧密联系在一起,因此在劳动、科学试验活动中一定要注意审美能力的培养。

4. 职业教育。在劳动技术教育过程中,还需要对学生进行职业指导的教育。在学生获得工农业生产最基础、最一般的知识和技能的基础上,要使他们获得尽可能与当地生产实际相结合的一技之长。

在德、智、体、美、劳各育中,分别蕴含着各自的内容,并且彼此能够相互促进、协调发展。如果单纯抓某一育,某一育也是上不去的。在五育中,如果学校不进行劳动技术教育,那么学校教育就是不完全或不完整的教育。同时,劳动技术教育不仅是实践性很强的一种教育,而且是与其他几育联系最紧密、蕴含内容最多的一种教育,因此在学校坚持开展劳动技术教育亦能起到

“牵一发而动全身”的作用。通过劳动技术教育,既能使学生巩固所学的文化知识,掌握生产技术,具有一技之长,又能提高学生的思想觉悟;既能锻炼和提高学生的身体素质,又能培养学生的劳动美德和审美能力。所以说,坚持劳动技术教育是顺应当今教育改革的趋势,能促进学校素质教育的开展。

劳动在孩子的全面发展中有着重要意义。劳动能使儿童的机体得到锻炼,从而改善机体的各个生理过程,如呼吸、血液循环、新陈代谢等,促进孩子身体发育。劳动也是一种学习。孩子在劳动中可以把课堂上学到的书本知识与实际联系起来,促进对书本知识的理解。劳动还能转变孩子的思想观念,培养热爱劳动人民的高尚情感和品格。

一、帮助孩子树立正确的劳动观念

家长在自己建立起正确的劳动观念的同时,应教育孩子懂得,劳动的果实来之不易。劳动光荣,不劳而获得可耻的,每一个人都应该劳动,不仅用脑来劳动,而且要动手。因此,不能轻视体力劳动。让孩子在与父母共同承担家务劳动的过程中,逐步建立劳动观念,养成劳动习惯。

二、让孩子在劳动实践中培养劳动习惯

1. 教育孩子自己能做的事情自己做。父母应要求和引导孩子从小学会料理自己的生活,如叠被、钉扣子、整理书包等。孩子开始做这些事情时,难免不像样,家长不能讥笑讽刺,更不能责骂,否则就会刺伤孩子的自尊心,打击孩子参与劳动的积极性,从而诱发厌恶劳动的心理。当孩子的劳动有不足时,家长应首先肯定孩子,然后耐心亲切指出其差错的原因,并当面示范,让孩子学会正确的方法。

2. 教育孩子帮助父母做家务。家长应及时安排孩子做一些适合其能力的家务劳动。如吃饭时排筷子、端饭菜、洗碗、扫地倒垃圾、购物等。不论事情的大小轻重,每一件家务事尽可能都让孩子参与,每一件家务事都让孩子试一试。这样,孩子不但会提高做家务事的动手能力,而且更重要的是会逐步增强家庭责任感——我是家庭的一员,家庭中的事我有责任承担。

3. 教育孩子集体的事情抢着做。家长应支持鼓励孩子参加学校和社会的公益劳动,如打扫教室校园、植树种花以及各种社会公益服务劳动。这是培养孩子集体观念和社会责任感的重要途径。在这方面,家长首先要纠正一种错误观念:认为孩子只要学习好就行了,多做集体的事是吃亏的。家长应该懂得这样道理:你的孩子为集体为社会服务得多,得到集体和社会的回报也会多,因为一个人在集体和社会中的地位决定于你对集体和社会的贡献大小。

三、让孩子养成珍惜劳动成果、勤俭节约的好作风

幸福的生活不仅来自于辛勤的劳动,而且来自于勤俭节约。这是十分明显的道理。但有些家长对孩子百般溺爱,无节制地满足孩子的各种要求,养成了孩子铺张浪费、花钱大手大脚的坏毛病。有些孩子东西丢了毫不心疼,即使别人捡了交到学校也不去认领;作业本用了一半就扔了;吃不完的食物轻易就扔掉……这些毛病,对孩子的成长是很不利的。家长应在日常生活中,抓住各种机会,让孩子懂得“一粥一饭,当思来之不易,半丝半缕,恒念物力维艰”的道理。地球上的资源是有限的,用掉一点就少一点,而且我们的国家还不富裕。时代要求每一个人都必须珍惜物力。家长要以身作则,勤俭持家。这样,孩子就会在潜移默化中逐步养成珍惜劳动成果,勤俭节约好作风。

突出学生主体 提高复习质量

■ 太康县实验中学 郭守成 河南 太康 475400

文章编号 DOI: 10.3969/j.issn.1003-2738(x).2011.04.078

纵观历年来的盐城市中考英语试题,其特点是突出听力、注重双基、加大阅读理解、增强词汇和实际运用能力。考查的知识点覆盖面广,且体现学科渗透精神,试题难中易比例恰当。命题的基本思路和指导思想都体现了新教材的精神,符合《九年义务教育全日制初级中学英语教学大纲》规定的教学目标。

离中考还有八十天左右的时间,复习时间紧,任务重,而复习是教学过程的重要环节之一。教育家第斯多惠说过“必须时常回到所学会的东西上去加以复习,牢固地记住某些已学会的东西,这比学某些新的东西而忘掉以前所学的东西更为重要”。因此,学生在英语复习过程中务必有一条清晰的思路,通过复习,进一步巩固、深化学会的知识,查漏补缺未掌握的知识。要达到这一目的,我们必须“战略”部署明确、“战术”运用恰当,要做到复习过程中整体设计科学、分步实施恰当、训练手段多样、复习时间分配合理,只有这样才能打有把握之仗。笔者结合连续多年初三英语的教学实践,来具体谈谈初中英语总复习的策略。

一、紧扣教材,循序渐进

教材是中考命题的基础和重要依据,教材是“源头”。在复习过程中要紧紧依据课本,复习教材要充分体现以下四性:“目的性、针对性、系统性、透彻性”。(1)目的性,即做到复习什么心中有数,这是前提。所以教师首先应在深入钻研大纲和教材的基础上,确定明确的复习目的。(2)针对性,这是关键,复习前教师要研究学生,找出薄弱环节,引导学生事先预先,明确目的要求,做到有的放矢,重点突出,有针对性地复习。(3)系统性,复习过程是帮助学生将所学的知识系统化的综合制作过程,通过复习,将学会的知识分析、综合、概括、抽象,上升到理论认识,形成一个完整的系统。所以复习应讲究系统性。教师在指导学生复习教材时,要全面,包括句型、课文、词汇、语法等等,对相关知识要广泛的联系,以 care 为例,可以复习 care 的形容词 careful、副词 carefully、及其比较级 more careful/carefully。最高级 most careful/carefully 复习被动语态时,应与各种时态紧密结合,全面掌握。(4)透彻性,“透”要贯穿在复习教材的始终,教师对教学大纲、教材要吃透,弄清各个知识的重点、难点,弄清重点知识的内涵和外延。对“四会”要求的知识点要充分掌握,不能“蜻蜓点水式”复习,使学生真正掌握基础知识,弄清知识之间的相互区别,进行系统有序的总结归纳,使之成为知识网,把知识转化为能力,因为能力是素质教育的核心。

二、研究型题,有的放矢

中考命题原则,遵循教学大纲和教材,注重基础,注重对学生的听说、读、写能力的全面考查。因此,中考题型呈现多样性,考查知识点面广,量大,且体现学科渗透、教育改革和素质教育的精神,通过多种途径检测学生所掌握的知识 and 能力。其主要题型有口试和笔试两部分。口试,即口语测试;笔试部分的题型有听力、单项选择、完型填空、阅读理解、词汇填空、改写句子、英语写作等。教师要充分对各个题型进行研究,从中找出解题的思路和规律,推测命题动向。同时,可开设专题讲座,辅之与其题型适合的习题进行专题练习,通过讲练相结合的方法,简明扼要地抓住重点知识点,做到有的放矢,把握住应考的主动权。

三、注重交际,突出重点

听说训练是英语学习的先决条件,中考命题思路和中考题型已充分体现。听说水平的高低在一定程度上反映了一个学生

的英语整体水平。但不少学生在听力方面是一个薄弱环节,因此,在通常教学过程中必须加强学生的听力训练,让学生多听英美人的读音,以此来增强语感,提高听力水平。日前,常见的听力题型有:1、单句理解 2、对话理解 3、短文理解,针对这些题型需要有目的地加强训练。可以每个星期安排二节听力测试课,采用循序渐进的方法。每次测试后要及时反馈评讲,有目的、有针对性地解决学生在听力训练中存在的问题,并且要注重听力技巧的传授和指导。

JEFC 新教材的特色是交际用语多,课本中有相当多的情景对话,涉及购物、看病、就餐、问路、打电话、借东西、谈天气和其他情景。教师要根据这些不同的语言情景,创造氛围,指导学生进行交际对话,锻炼交际口语会话能力,使学生把学到的知识语言点和实际结合起来,真正把英语学活,学以致用,并使之成为一种习惯。

四、精选内容,加强阅读

阅读理解是中考英语试题的重头戏,占比比重大,是考查学生综合运用英语语言知识和阅读技巧来理解英语书面材料的能力。学生能否在中考中取得好成绩,阅读理解具有举足轻重的作用,因此务必在平时拓宽视野,加强阅读,掌握阅读理解的思路。在日常练习中指导并教授学生运用多种方法,广泛阅读各种题材的材料,做到熟能生巧。同时,在材料的难度、广度和深度上进一步加以拓宽,可涉及历史、地理、科普、天文、人文趣事等各方面,难度应与中考相当;同时适当选择部分趣味性强的文章加以拓宽,提高学生的阅读兴趣和技巧。可精选英语报刊杂志上的材料,供学生阅读。另外可向学生推荐一些适合他们口味的英语原著,鼓励他们多读多看,从而提高阅读速度和阅读能力。

五、精讲精练,归纳总结

精讲是针对课本中出现的重点、难点和学生提出的问题进行分析、归纳、总结,突出重点,分解难点,讲知识结构系统,讲关键,讲规律,讲思路,讲技巧,讲方法。用较少的时间覆盖尽可能多的知识,由“点”到“面”,纵横交错,大幅度进行串联,把孤立的、零散的知识有机联系起来。通过分析、归纳、综合等多种方法,使学生真正掌握知识的体系和内在联系,从而提高英语应用能力。

精讲是前提,而精练才是关键。在吃透教材和认真听取教师所讲知识点的内在联系的基础上,要选好具有典型性、针对性、实用性和科学性的练习题加以巩固。练习方式应多样化,训练手段不能单一化,更不能搞“题海战术”。在精讲基础上,要充分调动学生的多种感官作用,培养听、说、读、写能力,抓住重点,多角度,多形式,多手段地去精练,真正做到练习有质量,体现出以质为本、以人为本的原则,使学生感到“学而复习之,不亦乐乎?”

对精讲和精练中出现的问题,要善于归纳总结,从中发现问题的异同,归纳出普遍性,从而真正解决学生存在的问题,以求从认识——练习——再认识——再练习的反复过程中真正使学生熟练掌握知识,从而使学生的英语实际运用能力得到更大的进步。

六、科学分析,合理安排

科学分析,合理安排中考复习时间十分重要。结合我校的实际情况,我校的英语复习时间安排,可分为三个阶段,第一阶段从二月下旬到四月初,以基础训练为主,同时加强听力训练。第二阶段,从四月中旬到五月上旬,以专项复习为主。这阶段采取

政治课中的激情与情感教育

■ 太康县城关镇回族中学 赵莉娜 河南 太康 475400

摘要:教学活动是师生进行信息传输及情感交流的过程,在此活动中,要充分调学生的激情,深刻挖掘教材中的情感因素,创设良好的道德情景,激发学生产生情感体验,引起情感共鸣。使学生态度积极,心情愉悦,思维活跃。学生对教师所采取的情感态度是决定其对该教师所教学科有无兴趣的重要因素。

关键词:政治课教学 调动激情 情感教育

文章编号 DOI: 10.3969/j.issn.1003-2738(x).2011.04.079

教学活动是师生进行信息传输及情感交流的过程,在此活动中,要充分调学生的激情,深刻挖掘教材中的情感因素,创设良好的道德情景,激发学生产生情感体验,引起情感共鸣。使学生态度积极,心情愉悦,思维活跃。学生对教师所采取的情感态度是决定其对该教师所教学科有无兴趣的重要因素。

一、激情是课堂教学的动机

激情即是激发学生的道德情感,是一种动力是学生产生行为的心理欲望,只有学生产生欲望时,教师的指导才可能产生有效的作用。在教学实践中,应该让学生成为课堂的主体,使之想说、敢说、善说,营造一个良好、宽松、生动、具体的教学情景,以唤醒学生的情感体验。这样才能在开放、民主、自立、喜悦的气氛中积极思维、各抒己见,共同探究。从具体形象入手深入浅出地晓之以理,动之以情,创设环境,激发学生的道德情感,引导学生明辨是非,提高道德认识标准。

教学实践证明,只有激发起学生对某门功课的浓厚兴趣,激发他们的情感,才能使他们从“要我学”转变成“我要学”,一旦学生产生了道德长期地为动机时,教师要把握好时机,及时地对学生提出相应的行为要求,让学生明白哪些事情应该做,哪些情怀不该做,以保证其行为符合道德准则。例如,在思想品德课上让学生说说在日常生活中是怎样和同学友好相处的,在日常生活中是怎样孝敬父母的,哪些地方做得不够等等。学生抒发了对同学的爱及对父母的真情实感,使他们更好地接受教育,得到别人满意的教育效果。

二、情感是影响课堂教学效果的主要因素

情感是人对客观事物所持态度的体验,它是人的思想品德结构中心一个重要内容,也是教学中最重要的非智力因素,情感的培养是教学中的重要内容。同时又是提高教学质量和效果的重要条件。

老师的情感不仅影响着自己的教学思路,和语言表达,更对学生学习动机、兴趣、态度等动力以及记忆、思维、想想等认识活动产生重要影响。

教师要尊重学生的人格,建立民主和谐的师生关系,教育中赏识学生,通过手势、微笑等到方式肯定学生。教师的情感会影响到学生的情绪,影响学生智力活动的积极程度,从而影响教学

效果。因此,品德教学除了要注重教学理念,教育方式,评价体系之外,更要老师“爱的奉献”,对学生进行爱的教育,关心爱护每一个学生。我们不能把品德课堂当成说教场所,更不能让自己扮演着脸的传教士,要清楚的知道自己面对面的是一个个有血有肉,机灵可爱,可塑可强的学生。对学生进行情感教育,就是关心爱护学生,承认个别差异,尊重差异,用满腔的激情,真实的情感感化学生,让爱心如阳光普照在每个学生的脸上。

课堂教学要促进学生个性全面和谐的发展,要完成教书育人的任务,就必须培养学生的理智感、美感、道德感、责任感,爱祖国、爱人民、爱集体、爱科学的情感。

品德教师在进行课堂教学时,要组织好学生交流、发表自己不同的见解、意见,给学生充分表现自己的机会。这亲,既能满足学生情感交流的需要,引起思维能力共鸣,从而获得正确的道德认识,又能培养学生的交往能力和团结协作精神。例如:在讲到假货的危害时,我给学生设计这样一个情景:一奸商把病死的猪肉当作新鲜猪肉卖,当他得意忘形时,却发现收到的全部是假钱……在课堂上让学生展开讨论,这样给教学注入新活力,激发学生的情趣,调动他们的积极性,通过讨论交流,开阔了视野,增长了见识,感受到了假货坑人害己的道理,发现真善美,体验真情,从而达到升华自我的目的。

新一轮甲醇政治课改革目的是促进学生在知识能力觉悟方面有所收获。因此,如果科学地运用情感的功能来优化课堂教学,使教学活动中的认识和情感有机的结合起来,提高课堂教学交流,这是当前课堂改革的一大主题,要使课堂教学富有人情味,充满活力,我们要充分挖掘教材中的情感因素,创设良好的教学情景,激发学生产生情感体验,引起情感共鸣。建立师生之间纯洁的情感体验,并且教师要善于抓“情感点”去了解学生,热爱学生,做学生的知心朋友,关心他们成长,耐心解答他们的问题,主动向学生付出自己的爱。课堂上尽可能为学生创设民主、平等、和谐的氛围,鼓励对回答问题新颖,独特、标新立异的学生,构建师生情感平台,以博得学生的信任,从而获得良好的教育教学效果。

分题型、分语法检测的方式,强化训练。以练为主,讲练结合。并加强口语的训练测试,备战四月底的口语测试。第三阶段从五月中旬六月中考前。以提高学生英语的应试能力为根本目的,进行数轮综合测试及模拟考试。认真纠正学生复习过程中存在的不足和错误,集中强化训练。这一阶段的训练要多样化,抓住重点知识,学生易混的知识点,多角度、多形式地去设计习题。加强考前的英语辅导,特别是加强中考心理和技能的辅导,使学生增强对中考英语的自信心。确保学生以最佳的精神状态来迎

接中考。

总而言之,要想在中考中取得理想的英语成绩,就必须有自信心和恒心;必须有扎实的基础知识和灵活多变的解题方法;必须搞好合理、科学、全面的英语总复习。同时,在整个英语复习中还应遵循一条原则:摆正师生关系,做到以教师为主导,以学生为主体;以教学大纲为基础,以应用为目的。在归纳、检查、分析、对比、讨论、总结中因势利导,因材施教,从而提高学生自学能力,提高复习效果,在中考中取得优异的成绩。

语文课堂教学应把时间还给学生

■ 河南省伊川高中 李占侠 河南 伊川 471300

摘要:语文课堂教学正面临着新时期的挑战,新的形势要求语文教学必须探索出一条新的出路。虽然语文教材的形势几经变化,但教学中的主体仍是学生,因此,我们要在钻研教材和分析学生方面下功夫。我们要大胆放开手,课堂上留给学生充分的时间,并给以精心指导,培养学生独立阅读能力、独立思考能力、感悟创新能力。

关键词:语文课堂教学 课堂上 充分的时间 留给学生

文章编号 DOI:10.3969/j.issn.1003-2738(x).2011.04.080

语文课堂教学正面临着新时期的挑战,新的形势要求语文教学必须探索出一条新的出路。虽然语文教材的形势几经变化,但教学中的主体仍是学生,因此,我们要在钻研教材和分析学生方面下功夫。

常规的语文教学,我们曾忽视了每个学生都是具有独立思考的个体,在一定程度上没能让学生充分启动思想的机器,从而走了不少的弯路。法国思想家帕斯卡尔说:“人不过是根茅草,是自然界最脆弱的东西,但也是根会思想的茅草,而思想形成人的伟大。”既然人能通过思想而强大起来,在我们课堂教学中就该切实培养学生思考的能力,充分挖掘学生这方面的潜力,通过深入思考学习并掌握知识。而传统的课堂教学却在一定程度上剥夺了学生思考的权利,挤占了他们思考的空间,从而扼杀了学生的创造力。关于这一点,长期以来,也成了广大教育者探讨的热点。

早就有不少的专家学者多次提出:教师是主导,学生是主体;教师是外因,学生是内因,外因要通过内因而起作用;教学要进行双边活动,师生互动,课堂气氛要活起来;向四十五分钟要质量等等。但一落到实处,我们难免感到有点力不从心,认为课堂上需要传授的知识太多了,学生活动多了,老师讲的内容就少了;放给学生思考的时间多了,老师讲的时间就少了;区区四十五分钟,经得起这么三番五次的折腾吗?记得有一次教研室的几个同志听我的课,当时我也做了充分的准备,讲的是“语病类型分析”,大量的举例、头头是道的分析,自我感觉还很不错,可听课的同志评课时说:“就是没能让学生真正动起来。”当时我听了还有点不服气,说:“这点也想到了,就是怕耽误时间。”在坐的几位老师也都有同感。教研室的几位同志最后总结说:“给学生一些时间去思考,好像是耽误了讲课的时间,其实这样正好能调动他们学习的积极性,发挥他们的创造性。”

可以让他们更充分地参与课堂,会把知识学活、学扎实、融会贯通。这个过程也是培养学生口头表达能力的过程,而这种口头表达的过程也正反映了他们整个思维的过程。如果说课堂时间紧、没时间让学生说,那么,试想一下,学生哪有时间去积极思维、没有思维,谈何学生参与课堂,学生不能很好参与进来,老师讲的课还有什么意义?所以这是出力不讨好的事情。有个成语叫‘对牛弹琴’,我们弹得固然好,但也要听听听众的反应。

“诚然,平心而论,这确实是出力不讨好的做法。一上课,老师就滔滔不绝地把准备好的内容毫无遗漏地兜售给学生,自我感觉也真的不错,听出门道的学生倒也充实,笔记也作了几大张,但自始至终,学生充当了接受知识的机器。如果不给学生参与课堂思考的机会,这里边的效果就会大打折扣。我们应该给学生充分思考的时间,然后给他们时间说出思考的结果,尽管有时不全面,甚至错误,那么经过老师的点评、分析,学生就会在纠正错误中提高认识,学到知识,培养了能力,印象也更深刻,记忆会更久远。这就好比一潭死水总不如不断激起朵朵浪花的潮水更动人。

有人说学语文更多的是靠感悟,就是这个道理。“悟”到的东西不是老师讲出来的,而是通过学生自己思考、感受出来的。学习过程是学生的个性化行为,不应以老师的分析讲解过程替代学生的思考认识过程。所以课堂上老师不应唱独角戏,学生说得不好,读得不好,老师就急,一切都想包办,其结果适得其反,欲速则不达。江苏有个洋思中学,每天前往考察的人络绎不绝,但真的到了那里一看也没发现老师有什么奇特的功能,只是有一点道出了个中原因:课堂上老师讲的很少,三分之二的时间是学生在活动。他们的教学模式是“先学后讲,当堂训练”。老师把大量的时间让学生自己去悟,真正调动起了学生学习的积极性、主动性。这样就能留给学生充分的时间和文本直接对话,让他们自己去读书、自己去思考、自己去体会。自己悟出来的东西掌握了才更牢固。

我们都有过这样的经历,认为高中语文课文篇幅长、学生功课繁多、作业繁重,而课堂上时间又有限,舍不得把时间给学生,怕学生一读就讲不完了,其实,读书的过程就是思考的过程,只有读得充分,才会想得周到,悟得透彻。还有人只信奉讲读,字字、句句、段段地分析、讲解,却不能相信学生自己会读懂,竟认为那是浪费时间,完不成教学任务。其实,只要舍得把时间留给学生去读书、去思考,并适时地加以引导,这种担心是不必要的。著名教育家魏书生的“六部教学法”中,至少有四步纯粹是学生的行为,占了整个课堂时间的三分之二,他的教学任务没有完成吗?学生没有学好吗?课堂上,老师就好比牧羊人,他要把羊群赶到牧场上去,而“啃草、消化”的过程是别人万不可越俎代庖的。所以老师的引导作用至关重要,宏观控制课堂,引领学生去寻找肥美的“草原”,让学生积极主动地去“啃”、“消化并吸收”。

用心多读方能见成效。一次学校组织各科老师到省城听专家授课,我们抱着几分神秘慕名前往,要目睹一下专家是如何用金手指点石成金的,可结果出人意料,他无非就是让学生先读了一遍,然后问:“读出点儿意思没?”学生说:“没”。再读,然后又问:“读出点儿意思没?”学生说:“有点儿。”“既然有点儿了,就说说吧。”于是学生各抒己见,当然还很不完善。接着又读又问,直到下课。学生的体会随着一遍一遍地读而逐步加深,这就是读中思考的结果。古语说“书读百遍,其义自见”,就是这个道理,当然,既然读就要用心去读,如果像小和尚念经那样有口无心,读一万遍也没多大成效。孔子云“温故而知新”。建立在认真思考基础上,每读一遍,就会有新的认识、新的收获。

新的语文课程标准向我们提出了新的要求:培养学生独立阅读能力,注重感性体验,有较丰富的积累,形成良好的语感。因此,我们要大胆放开手,课堂上留给学生充分的时间,并给以精心指导,培养学生独立阅读能力、独立思考能力、感悟创新能力。这也正是时代的要求。相信吧!学生的想象力是无穷的,给他们充分的想象空间,定能创造出奇迹。

浅谈学生作文创新

■ 高县教育局 付书保 河南 高县 471400

摘要:作文要写好,创新很重要。在实际教学过程中,我们经常发现同一个命题,同一个体裁,不同的学生写出的作文竟然千篇一律。为什么会出现这种情况呢?原因是学生缺乏创新意识。那么如何才能让学生写出具有创新精神的好文章呢?在阅读中挖掘学生的创作激情,在观察中培养学生的特色意识,在鼓励中培养学生良好的思维品质是培养学生写出好作文的有效措施。

关键词:学生 作文 创新意识

文章编号 DOI: 10.3969/j.issn.1003-2738(x).2011.04.081

在实际教学过程中,我经常和一些老师私下探讨学生写作文的情况,因为作文是学生语文学得好的综合能力体现。但每次谈起学生作文,有很多老师都表现出很头疼的样子,他们头疼的问题大多集中在学生作文没有创新意识上。我个人在实际教学中也遇到了老师们提到的共同的问题,因为平时自己爱好写作,粗略知道问题出在哪里,对解决这样的问题也付诸一些实际做法,收到了意想不到的效果,现将具体做法归纳如下。

一、在阅读教学中挖掘创新激情

学生写作水平提高的过程其实就像是学习书法的过程,先是初步临摹,然后是“仿真”,再后是形成自己独特的风格,即真正的创作。学生写作大都才开始时仿照别人的写法,包括结构、语言,甚至于内容。有鉴于此,我们在教学过程中要激励学生扩大阅读面,在阅读中了解文章内容,理解作者所要表达的思想情感,领会文章美妙意境,从而挖掘学生创新的激情。教师在教学中,要注意挖掘文章的精华部分,比如一些好的句子。我曾经在讲比喻句的创新时向学生推荐了当代江西青年散文作家范晓波的语言风格,别人形容喝酒喝得烂醉的人躺在地上的状态是“醉成了一滩烂泥”而范晓波却说“醉成了一袋面粉”,这其实就是一个创新,而且创新得很形象,很生动;别人在写春天来了,描写蜜蜂在花丛中采蜜时的场景时说“蜜蜂成群结队地在花丛中忙着采蜜。”而范晓波却说“油菜花开的正盛时,蜜蜂轰炸机编队开始不断地在花蕊中起飞或者降落。”细品范晓波的句子就会发现他有着独特的视角,很注意语言和修辞上的创新,但又合情合理。所以在实际教学中教师应该引导学生多阅读别人的文章,并发现别人有创新的地方,鼓励学生勇于进行合情合理的创新,对学生提高写作水平有很大作用。

二、在观察中培养学生的创作意识

生活是写作的源泉。自然界中,天地宇宙、山水花木、飞禽走兽、生活中的人和事都是写作的题材。如果对这些熟视无睹,一写作文就感到“无米下锅”,那就根本谈不上创新了。因此,教师应在平时就注重引导学生在生活中注意观察、分析、养成良好的观察习惯。

(1)让学生在生活中观察,养成良好的观察习惯,激发创新精神。在教学中,我经常布置学生课余注意观察周围的人和事和小动物,积累写作素材。经过指导课时,学生们写作水平有大大提高,他们纷纷把自己观察的内容写在了文章中。例如,有个学生在仔细观察了蝉蛹蜕变的过程后写道:“蝉蛹的前腿呈勾状,牢牢地挂住树皮,安静得呆在那儿一动不动。它的身体垂直面对树身,后来才知道蝉蛹之所以垂直面对树身,是为了成虫两翅的正常发育,否则翅膀就会发育畸形。蜕皮的过程开始了,蝉蛹背上突然出现了一条黑色的裂缝,然后裂缝越来越大,慢慢地象从一副盔甲中爬出来,当上半身获得自由以后,它又倒挂着慢慢使其双翼展开,整个过程显得非常艰难,我恨不得上去帮它把双翼打开,可是听大人们说在这个阶段,蝉的双翼很软,如果在一只蝉双翼展开的过程中受到了强烈干扰,这只蝉将终生残废,也许

根本无法飞行。”我认真看了这个学生的作文,惊异地发现学生经过细心观察写出的文章就是不一样,其中“蜕变的过程开始了,蝉蛹背上突然出现了一条黑色的裂缝,然后裂缝越来越大,慢慢地象从一副盔甲中爬出来”这些描写,如果不是经过细致地观察不可能写得这样详实、生动、新颖,因此,让学生养成良好的观察习惯是激发学生创新精神的有效途径,只要我们善于引导,学生的创新能力是不可估量。

(2)在教学中利用图画培养观察能力,激发创新意识。作文教学心理学研究表明,在指导学生观察时,要引导他们联想,根据眼前所见展开想象,创造新形象,有利于培养学生的创新能力。我在教《月光曲》一文时,让学生观察兄妹俩认真听贝多芬弹琴的插图,从他们的神态中想象他们的内心活动。启发学生朗读“皮鞋匠静静地听着……”一段话,引导学生说说自己从盲姑娘的神态中联想到了什么?学生的创新思维被唤醒了,精彩的回答声此起彼伏。本节课的教学,既让学生理解了课文内容,更培养了学生的创新意识。

三、给学生提供展示自己创新能力的机会

心理学告诉我们:“好表现”是学生的天性。我们应给他们表现的机会,让他们有一种成功的体验。而这种成功感更能激发学生的创作动力。可以通过以下几个途径来实现:一是可以把学生的好作文选送到学校广播站作为广播稿进行播放;二是编写班级优秀作文选,把有创新意识的学生作文编入,发给学生和家保留念;三是选出最优秀的学生习作向报刊杂志投稿。四是编写个人优秀作文集,把学生一学期最优秀,最有创新精神的的文章打印后,校长、班主任或者老师写序言,并将文章汇集成册,让学生平时看自己的作品也有成就感。这样做,学生有了展示自己能力的机会,心里充满了成功的喜悦。在老师、家长和同学们的赞扬声中得到了力量,因而会激起一股强大的创作动力。

四、培养学生创新的自信心

学生的作文能力高低不同,同一事物,他们的认识也不一样,因此,表达的方式和技巧也有差异。我们在教学中不能按照自己的意愿把学生框死,要让学生有自己独立的作文思路和表达方式,一旦发现学生习作有新意就要加以肯定和鼓励。对于那些作文能力较低的学生,教师要给予启发引导,尤其要注意培养他们的自信心,保护学生的自尊心,这样才能开发思维能力,激发创作积极性。

总之,作文教学应该勇于改革和探索,不能一成不变。如何培养学生的创新意识和创新能力,是我们值得深入思考的问题,应该注意的是,在实际教学中,教师要多换位思考,以学生的心理特点指导学生提高写作水平,从点滴细微之处入手,探索作文教学的新方式,充分激发学生的创作热情和创作动力,培养学生良好的思维品质和习惯。一句话,只要想办法激发和培养写作积极性,使学生想写、要写,并越写越有兴趣,那么距离学生写出好文章的目标就不远了。

英语言语控制与课堂教学效率

■ 河南省伊川高中 祁淑艳 河南 伊川 471300

文章编号 DOI: 10.3969/j.issn.1003-2738(x).2011.04.082

课堂教学改革是中小学教育改革的核心工作之一,而提高课堂教学效率,则是课堂教学改革的核心问题,也是一个被广泛探索、蕴含丰富、常提常新的问题。根据中小学英语教学大纲关于“增加语言实践的量”的要求,加大英语言语信息对大脑的刺激,使学生通过模仿、强化,获得言语动作技能系统,促进产生言语创造性输出的能力,即是提高中小学英语课堂教学效率的重要途径之一。“增加语言实践的量”,包括教师的精讲和学生的多说、多练两个方面,而这两个方面又分别含有若干因素。这里就教师在课堂教学中的英语言语控制问题谈谈自己的看法。

一、英语言语控制的涵义

在强调学生主体地位的同时,并不排斥教师的主导作用。依据前述制约因素,对教师所输出英语言语加以有计划、有目的的约束、洗炼并优化,则是具体体现教师主导作用的重要方面。据控制论的观点认为,教学控制,最基本的是思维过程的控制。由于语言与思维的关系是密不可分的,英语言语控制实则为思维过程的控制。在课堂教学过程中,教师对自己所输出的英语言语的多少、难易、速率、时机等予以充分准备和恰当把握,是使教师的外部控制与学生自主控制协调一致,从而有效地促进学生英语语言思维发展的重要一环。

提出英语言语控制问题,旨在有效地突出以交际为目的的实践性教学原则,避免“新瓶装陈酒”、“穿新鞋走老路”的简单抑制或机械减少英语言语的输出的做法,大大减少所学英语形成一个空洞的外壳的可能性。从英语言语控制这一新的角度探索、研究中小学英语课堂教学效率问题,对于解决长期困扰人们思想的增加语言实践的量与提高课堂教学效率的关系问题,最大限度、最富成效地提高学生的语言能力,无疑是一条有效的途径。

二、英语言语控制与课堂教学效率的内在关系

经过实行英语言语控制,可以把运用英语手段(用英语授课并尽量增加英语言语的量)教学英语的课堂教学效率的成效性(effect)和效益性(beneficial result)大大增强。也可以说,有高质量的(有效量),才有高量的“质”(即高效益)——高质的量+高量的质=高质量。

此一公式所表达的意思是,课堂教学中有效教学时间所占比值越高,输出英语知识及英语言语中学生能够消化吸收的部分越多,课堂教学效率就越高,反之则越低;课堂有效教学时间不得少于实际教学时间的70%(当然课堂教学内容与过程各环节错综复杂,这个比率值得商榷);输出英语知识以及英语言语的70%或以上必须是学生能够当堂接受并进入到自己原有知识结构中去的部分;英语言语控制,是提高英语课堂教学效率的有效手段。

三、实行英语言语控制的一般途径

(一)加大课前投入,巧用英语授课

1.认真准备所授内容的重点、难点、疑点、知识点,设计用英语讲哪些部分,将要使用哪些主要句型和词汇等,对所要输出英语言语的主要环节胸有成竹,以课前教师的“多”和“费”,换取课堂上学生的“精”和“省”。

根据中小学英语教学大纲的要求,中小学英语教学仍以掌握听、说、读、写的基本能力为目的。我们所确立的不同学习重点,必须是建立在有利于使学生掌握这些能力的基础上的。所以,在教学中应明确哪些是必须掌握的,哪些是用于提高的,注

意区分不同知识层次,适当区分理解性言语、运用性言语、启发性言语和巩固性言语的不同分量,做到深浅适度。

2.设计英语言语的艺术性。利用英语语言生动、风趣、口头性强等特点,精雕细琢,反复磨炼,把教师的艺术语言和其它信息输出的手段(文字、符号、图象、录音等)结合起来,增强教学语言的感染力、附着力,激发学生情感,使其进入最佳思维状态。

3.设计英语言语的系统性。注意教学内容的深浅度和所授知识的层次,区分不同学习阶段,经过“包装”,特别是“深加工”,把所要讲解的英语知识的系统性转化成教师输出英语言语的系统性。切忌忽东忽西、如过眼烟云的主观随意做法。

4.设计英语言语的直观性。用多姿多彩的形象化的语言来解释抽象化的内容,使学生直观地感受教师所要表达的意思,在理解并接受教师所授知识的同时又能收到一定程度的英语言语刺激效果,循序渐进地提高英语表达的能力。

5.设计英语言语的共振性。教师的语言既是认知的符号,也是情感的符号。注意把教学语言与学生的思维、情感联系起来,不断调节和优化课堂气氛,使之呈现出合作、活跃、进取、向上之情调,引起学生的共鸣,充分发挥学生的主体作用。

6.设计深浅适当的英语导入语和结束语,以诱导学生愉快地步入新知识天地,激励学生的英语言语创造精神。

7.中小学英语教师务必适应新的教学要求,不断提高驾驭教材、灵活使用现行英语教材的能力,拓展新的教学思路,实现教学思想、教学内容、教学方法和教学效果的有机结合。

(二)注重言语声音,强化语感效应

语感是由有关的表象、想像、联想、情感等多种心理因素构成的,在刹那间不假思索的情况下感受语言的一种心理现象。它取决于教师输出信息的质量和学生的知识水平等。教师在输出英语言语时,单是自我感觉良好是不够的,所要达到的传神入化,应当包含学生心悦诚服的积极响应,使师生双方产生协调一致的心理体验。师生双方这种较为一致化的言语心理体验,我们姑且称为“语感效应”。

语言声音是信息传递的基本物质载体,教师注重言语声音的磨炼,是使自身英语言语输出的情绪体验与学生所获得的对英语言语信息的审美感受相融合,从而提高课堂教学效率的有效途径。为此,应该注意以下几点:

1.音准。这是语言声音最基本的要求。若这一点把握得不够好,即使英语言语的量增加了,其效果也是事倍功半,但切忌因刻意追求音准而忽略英语语言自然顺当的现象。

2.音速。即言语速率——快、慢或缓。着重防止两种倾向:一是过缓——观念陈旧、缺乏效率意识的慢牵牛灌入式;二是过快——违背信息短时记忆规律,盲目追求快节奏。

3.音量。即言语声音的强弱、响度。若声音太小,传出的信息不易被接受;若声音太大,就会有悖语言自身的艺术特性,效果自然不会心想事成。故应根据实际情况对音量进行控制。

4.音调。即言语的抑扬顿挫,声音的高低。要使师生听来优美、得体、生动、悦耳。

5.音色。即言语声音的属性,亦称音品、音质。这是加强英语言语控制的重要一环。

(三)注意非言语信息的辅助调控作用

在语言信息传播过程中,人的体态独具魅力,发挥着语言所不能发挥的功能。如体态、手势、面部表情等,均能使教师的言语

物理教学中如何培养学生分析和解决问题的能力

■ 汝阳县实验中学 梁明辉 河南 汝阳 471200

文章编号 DOI:10.3969/j.issn.1003-2738(x).2011.04.083

正确的分析物理问题,利用相关条件来解决—多学生在物理学习中容易忽视不注意培养这种能力,造成学生有物理难学的思想,厌学的情绪。而这种能力不仅影响学生中考物理成绩,而且影响学生升入高中后学习物理的困难。因此,初中物理对学生分析问题和解决问题的能力培养是非常重要的。要解决这个问题首先要分析学生存在这种能力低下的原因。在平时的教学中发现学生这种能力差的原因并不是物理知识掌握的不够,主要是学生不能认真审题,造成学生不明题意或不能正确获取信息,不能正确运用物理公式、概念、来处理信息规律等。针对存在的问题,教学中运用学科结合的方法使学生反复训练、思考、总结等来提升学生的能力。

一、语文与物理相结合来培养学生的审题能力

初中生在物理问题的处理过程中容易忽视的一个重要问题就是:仔细读题,明确题意。而这正是学生在处理问题中出错的原因之一。如何使学生在解决问题时养成仔细研读题目,认真领会题意的好习惯呢?在平时的教学中每遇到一个问题时,就引导学生把它看成一道阅读理解题目,用阅读理解的方法来分析,看这段文字分几层意思,每层意思包含的是什么物理条件,本题要解决的是什么问题,然后进行分析总结,要解决这个物理问题需要什么物理条件,而这些条件在题中有没有,若没有题中的条件与解决这个问题的条件存在着什么物理关系,怎样把题设条件转化为解题条件,使问题的解决步步有理有据,这样坚持下去,学生不仅形成了良好的分析问题的习惯,提升了学生的审题能力,而且使学生在分析问题的过程中提高自己的阅读理解能力,使学的语文水平也得到提升。

二、物理、数学结合,培养学生的能力

在物理问题的解决中,经常用到数学知识,例如:在物理试题中,常常用图像来给出物理量的关系,用一些实验数据来总结物理规律,用物理公式来计算确定物理量的大小,如果在处理问题的过程引导学生总结分析问题和解决问题的方法,对于提高学生解决物理问题的能力就会有很大的帮助。

1、在图像类问题的处理中,培养学生正确运用数学知识采集图像信息的能力。在物理试题中,为了形象地反映物理量之间的变化规律,常用图像来反映物理问题,要正确地解决物理问题,关键是用数学中的图像知识来获取你所要解决问题的物理条件。例如:有两个元件A和B,流过元件的电流与其两端电压的关系如图甲所示,A、B的连接如图乙所示,闭合开关s这时电流表的示数为0.4A求电源电压和B的功率。在本题中,由图像可知:在 $I=0.4A$ 时, $U_A=2V$ $U_B=2.5V$ 。根据电路特点得出 $U=4.5V$ 。可见在物理试题中,如果我们学会用数学的方法在图像中找点确定物理量的大小,或根据图像的形状来确定物理量之间的规律,那么这类物理问题就很容易解决。可见,用图像知识分析问题处理问题,对学生分析问题和解决问题的能力培养有很大

作用。

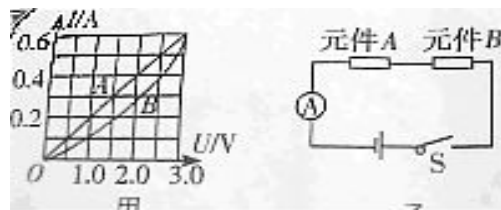

2、利用公式寻找解题思路:

在物理量的求解中,我们可以利用物理公式运用数学知识来进行分析寻找解题思路,例如:在求密度或测量密度的实验设计问题中,我们可以根据公式 $P=M/V$ 来寻求解题和设计思路即:要求或测量P,根据 $P=M/V$ 需要确定m和v,然后根据题设条件,若题中有m和v,即直接求出,若没有m和v,要仔细思考题中条件与m和v有什么物理关系,然后利用其他物理关系求出m和v。如果学生在解决物理问题中善于运用物理公式,用数学思维方式进行分析,是正确形成解题思路的一种有效办法,久而久之,会有效地提升学生分析问题和解决问题的能力。

3、善于利用数据间的数量关系总结物理规律:

在物理实验中,通常测出了几个物理量在某一物理过程中数据,而这些数据反映了一定的物理规律。因此,在进行实验结论总结中,我们一定要注意数据量中的数量关系对应的物理量之间的物理规律,从而正确地得出物理结论。例如:在研究重力与质量的关系时记录了如下表的数据:

实测物体	m/kg	G/N
物体1	0.1	0.98
物体2	0.2	1.96
物体3	0.3	2.94

通过表格数据之间的数量关系引导学生总结出G与m成正比,且 $g=9.8N/kg$ 的结论。可见要善于引导学生分析实验数据,发现物理量之间的数量关系,总结出物理规律。这样不仅能使学生更清楚的理解物理规律,应用规律,还能有效的提升学生分析问题的能力。

总之在物理学科的学习中,不断地培养学生分析问题和解决问题的能力是初中物理教师在课堂教学中应特别关注的一个重要问题,需要教师能根据所教学生和教学内容因势利导,巧妙地来引导学生使学生反复进行练习,逐步形成一种良好的习惯,进而发展成一种能力。当然,对学生这种能力的培养,方法是多种多样的,但巧妙地运用学科间的有机结合,对学生进行分析问题和解决问题能力的培养,不仅使学生容易接受,而且还能使学生各学科均衡发展。

表达更富色彩,更具说服力。教师巧妙用之,能够使使学生如闻其声、身临其境,大大促进英语言语输出效益的提高。

(四)把科学而灵活的思维方法引入英语课堂教学

除常用的逻辑思维和辩证思维外,应特别注意把当前教学所广泛探索的发散思维、立体思维等思维方法纳入英语课堂教学之中,帮助学生提高英语能力,并使课堂教学逐渐进入到师生双方协调一致思维的高境界。把以上思维方法引入中小学英语

课堂教学中应注意三个问题:一是注重激活学生的思维,激发他们主动积极求知的欲望和行为;二是提高学生的思维能力,学会科学和灵活的思维方法,以便化难克疑,解决问题;三是注意多种思维方法的兼顾,提高掌握知识的应变能力。例如,发散性思维能够展开想像的翅膀,产生解惑释疑的多种思路,然而不见得都有价值,尚需收敛性思维以去伪存真,求同存异。

小学生学习习惯研究

■ 新乡市辉县拍石头乡中心小学 张锦文 河南 新乡 453000

摘要:习惯伴随着人的一生,本文试图基于个人33年的教学经验,研究总结出在培养小学生学习习惯方面应注意的几方面问题。

关键词:榜样 兴趣 习惯

文章编号 DOI:10.3969/j.issn.1003-2738(x).2011.04.084

研究表明,3至12岁是孩子形成良好习惯的关键期。12岁后,特别是18岁以后,要想改变习惯就困难多了。俗话说3岁看大,7岁看老是有道理的。而我们的小学教育正是孩子养成各种良好习惯的最佳时期,所以作为小学教师的我们应把培养孩子良好的习惯作为我们教育教学的重点。本人以自己的教育教学研究经验从以下几方面谈谈关于小学生学习习惯的问题。

一、养成学习榜样的习惯

俗话说,“榜样的力量是无穷的。”学生在学习中接触最多、关系最密切的莫过于教师了。教师的行为习惯、教师的榜样将会成为学生的模仿对象,甚至影响孩子的一生。因此,教师在要求学生养成良好学习习惯的同时,自己首先要有良好的各方面习惯,成为学生各方面学习的榜样。

我校五年级学生王宇来自淇县,他学习不好,喜欢打架,有时还上网,家长管不了便送给了我。我根据王宇的情况,没有急于给王宇补课,而是利用自己的良好习惯先从生活上关心和照顾他。我和妻子商定,晚上看电视只看新闻,其余时间用来看书,并把书上的内容讲给妻子听。王宇听得津津有味时,就会坐到我的跟前。我不看书时,他便主动拿起书来看。时间长了,他佩服起我来:老师你懂得太多了,怪不得两个孩子都上了大学。没有任何说教下,王宇爱学习了。我在家干活从不指挥他,但他必须跟着,让他感受做什么事都不容易,体会老师对他的爱。我白天干活再累,晚上还要辅导他学习。没有过多久,王宇说:“没想到老师在家里什么活都干,还干得特别好。在家里像农民,在学校像老师,我得向老师学习。”他现在不光爱学习,还爱劳动,提水、烧火,有时还做饭呢。这种被我称作“不教而教、不学而学”教育方法,是我用处处在给孩子做良好习惯的榜样。

去年5月,教育时报记者对我进行采访时,王宇很真诚地对记者说:“张老师是他遇到的最好的老师,是张老师的好习惯改变了他,我希望他能教我到高中毕业考上大学。我很想让老师当我的爸爸。”孩子纯真的表达,让我的付出得到了最大的回报。这就说明,老师的习惯对孩子的影响是很大的。

二、养成改变自己的习惯

我的学生任文成,刚转来时他不但不能遵守学校的规章制度,而且还经常拿同学的学习文具,不喜欢学习,读课文也是哼哼唧唧的,数学成绩只有20多分,因为他和同学融不到一起,又加上剃了一个光头,班上学生给他起个外名叫:“秃头和尚”。致使这位学生干脆破罐子破摔,对讥笑他的同学不是打就是骂。我知道后,给他讲了这样一个故事:“有一只乌鸦打算飞往西方,途中遇到一只鸽子,双方停在一棵树上休息,鸽子见乌鸦飞的很辛苦,关心的问:“你要飞到哪里去呀”乌鸦愤愤不平地说:“这个地方的居民都嫌我的声音不好,所以我要飞到别的地方去。”鸽子

好心地告诉乌鸦:“别白费力气了!如果你不改变你的声音,飞到哪里都不会受欢迎的。”我告诉他:这个故事告诉我们,如果你无法改变环境,唯一的办法就是改变自己。你之所以受到其他同学的排斥,是因为你的不良习惯破坏了你和同学之间的关系,所以你不能和同学们和谐相处,你只有改变自己的不良习惯,才能和同学们融入一块,得到同学的关心和帮助。你的学习成绩就能慢慢搞好,从此之后,这位同学经过半年的努力,终于改变了自己多种坏习惯,期末考试成绩进入班上的前10名。现在这位同学还经常到我们学校来看望我。

三、养成每天进步一点点的习惯

还有一位外县市的学生,他是一位转过多所学校让很多老师都头疼的孩子,从小学一到四年级他的成绩都是倒数,家长没办法把他送给了我。

这位同学来到我们学校后,我经常观察孩子行为习惯,尽量发现孩子的闪光点,当我发现这位孩子喜欢打乒乓球时,我就在课余时间就尽量和他打乒乓球,有时打球时我还故意输给这位学生,时间长了,这位学生就感到我非常关心他,就对我有了尊敬之感。

看到时机成熟了,有一天我就对孩子说,我有一个小小的建议,如果你一个月做到了,我们就是永远的好朋友。从今天开始,你在教室里还可以不听课,做什么都行,但你能不能坚持在老师讲课的时候不影响别人?孩子说可以。接下来的一星期,孩子真的不再影响别人听课,不过他自己还没怎么听课。第二个星期,我对他的进步给予了充分的肯定和表扬,到第三个星期的时候,我又对他说:这个星期你可以去试着听听你不喜欢的课,其实有些课是很有意思的。就这样,不知不觉一个月过去了,孩子一天天变化着,唯一不变的是我每天课余时间都和他打乒乓球。现在这个孩子已经上了初中,每到教师节和春节他都会给我打电话、发短信,说他能有今天是我造就的,我们成了真正意义上的好朋友。其实,一个孩子,不管他基础如何,只要每天进步一点点,就会有超乎我们想象的结果。因此,我们教育教学工作中,对不能严格要求自己的学生,不要一味地斥责,一定要寻找孩子的闪光点,并以此鼓励,孩子就会不断改变自己,最后成为好学生。

四、用兴趣来培养学生的学习习惯

兴趣是最好的老师,有学习兴趣的课堂才能打造充分展示学生才华的课堂。比如:在给小学生讲《交换律》时:先给小学生讲“朝三暮四”的成语故事,从前,有一老翁养了几只猴子,他每天早上喂猴子3个苹果,傍晚喂猴子4个苹果,喂了一段时间后,猴子不愿意了,要求老翁早上喂4个苹果,傍晚喂3个苹果……”故事讲完后,我让同学们谈自己的感受,学生说猴子很傻,因为 $3+4=7$ $4+3=7$,这时我又问:能用一句话概括出来吗?学生经过小组讨论后说:两个数相加,交换他们的位置,和不变。

培养学生的兴趣,关键在于教师要善于创设情境,激发学生思维,变学习为学生自身的需要,老师要善于创造条件,让学生主动、积极地参与探索新知识的活动,这样用兴趣来培养学习习惯,他们就会学习的很轻松,也会更加热爱学习。

参考文献:

1. 朱智贤:《心理学大词典》[M];北师大出版社,1989
2. 陶行之《陶行之教育文选》;人民教育出版社,1981
3. 苏立康:《小学学科教学论》;科学出版社,1998
4. 林涛、王硕编著《找对方法》;哈尔滨出版社 2005.11
5. 沙北虹《班主任工作参考》;大连出版社,2004.5

作者简介:张锦文,男,(1961-),汉族,河南省辉县市拍石头乡人,河南省新乡市辉县拍石头乡中心小学教师,小学高级教师。

浅谈高中思想政治课的课内、课外自学

■ 太康县第一高级中学 袁洁 河南 太康 475400

文章编号 DOI: 10.3969/j.issn.1003-2738(x).2011.04.085

政治课教师不仅要恰当运用教法,传授学生知识,赠学生金子,而且要注重研究学法,教学生点金术,让学生自己把石头变成金子。所谓政治课教师的点金术,就是在教师的引导下,指导学生掌握自学方法、培养自学能力、学会学习,实质上就是学生自学。

一、指导学生培养学习思想政治课的兴趣,培养自学能力

美国心理学家布鲁纳指出:学习的最好刺激乃是对所学材料的“兴趣”。“兴趣”是最好的导师,他是学生的“内燃机”,如果学生对所学内容感兴趣,就会产生强烈的求知欲望,就会主动探寻,深入研究。所以,要搞好政治课学习必须培养学习思想政治课的兴趣。培养学生学习的兴趣可以从以下几方面入手:

1、不断讲清意义。教师应使学生认识到学习政治的重要性,不仅仅是为了升考试,更重要的是与我们生活息息相关,在我们的实际生活中,政治无处不在,无论是农民、工人还是商人、学者都离不开政治,政治是指引人们前进的最好启明灯。

2、给学生提供大量的实例,让实例走进学生。一方面可以用信息发布会的形式,捕捉一些有趣、有用的信息在课前五分钟发布给学生,然后引导其自学;另一方面可把有趣有用的信息印成小册子发给学生,让学生自己分析、探究。

3、正确地运用奖惩手段。要对分析实例透彻,自学效果好的学生给予奖励。兴趣培养起来了,还要培养学生的自学能力,通过政治类课外读物培养自学能力。政治类读物包括马列主义、毛泽东思想、邓小平理论的经典著作和传记,政治理论专著和论文,党的路线、方针、政策、国内外大事等。自学这些读物与自学课文是不同的,课外读物面广,选择余地大,因人而异,不像课文那样统一;课外读物,尤其是经典著作和理论著作的难度大;自学课外读物主要靠自学者本身的努力去取得效果和验证,没有教师讲课,因而通过自学课外读物培养自学能力,更需要学生自觉努力。

4、启发学生自觉学习政治。教师应使学生认识到人一生所需知识,靠教师传授是有限的,大量的要靠个人自学获得;自课课外读物能丰富知识,开阔视野,培养自学能力;介绍自学成才的典型事例和同学中自经验,引导学生自觉地走自学之路。

5、指导学生制订自学计划。确定自学篇目,既可教师介绍篇目、学生自选,也可以由学生自己提供,教师指导选定;确定自学应达到的目的要求;确定各篇自学的方法;安排进度计划,包括排好各篇自学顺序,所需时间,每周自学的时间等。要保证兑现,持之以恒,并要安排好阅读书报时间。

以上是通过阅读政治类课外读物培养学生的自学能力。

二、在教师指导下,以读书为核心提高自学能力

1、通读。上课开始让学生通读一遍正文,划出自认为的重点、难点和疑点。如若学生能划出重点、难点并划出标记,说明他们开始有了初步的自学能力。

2、研读。在学生通读教材的基础上,教师出示读书思考题,让学生带着问题再读教材,认真思考通过因果分析等,在课本中找到答案。

3、质读。这就是要求学生在通读、研读的基础上自我质疑、自我释义,使读书走向深入,一个问题比一个问题更深刻,这表明学生的自学能力提高到了一个新的水平。教师应适当讲解,吸引学生,认真听讲,多方思考,消化吸收,其自学能力就会越来越强。

4、做读。这就是边作业边读书,读做结合。先读书,掌握知识,再做作业,以读促做;做作业遇到问题,再读书,寻找理论依据。以做促读,读做互促,自学能力会不断提高。作业题一是教师提供,二是教师指导学生紧扣教师设计、自设、自做、自改、自结或自设、共做、互改、师评。这能使自学能力得到全面培养和提高。培养了学生的自学能力,还要引导学生掌握正确的自学方法。

三、指导学生掌握思想政治课的自学方法

1、读书法,即读高中思想政治课本的方法。这是学生学习高中思想政治课取得优异成绩的重要方法。读教材可以滚动地反复地阅读与思考。第一次阅读正文,了解全貌,把握黑体字和主要概念与观点;第二次正、辅文一起读,了解课文的整体结构、主要内容,读懂了哪些,尚未读懂的有哪些,联系实际思考,为上课时注意听讲做好准备;第三次结合小栏目,把读和想结合起来,初步探索新知识。其操作要领是:边读边想,手脑并用,把握重点,经过感知达到理解和运用,使学生牢牢掌握学习的主动权。

2、用脑法。学生善于科学用脑,便能提高学习率与效果,不会科学用脑,在一定程度上会影响学习成绩的进一步提高。教师有必要指导学生掌握科学用脑的方法。诸如,根据知识性选择最佳时间学习,动静结合,不同课程交替学习,适当放松,适当焦虑,防止前后抑制,学习习惯与大脑活动规律保持一致等。要有正确使用大脑的方法,才能不断提高学习效率。

3、自索法。它是指导学生在教师指导下的自学过程中,遇到各种问题通过自己的探索获得解决,扫除障碍,完成学习任务的学习方法。诸如:学会查阅各种工具书,像各种字典、词典、辞海、百科全书之类,解决知识性的问题;查阅各种书报杂志,即围绕自己所学内容去图书馆、资料室,通过文件检过,查阅自己所需内容,提高对问题的全面而深刻的认识,如社会热点问题,历史问题;还要向社会上有关单位和人员进行面对面的调查、访谈等;在条件许可的情况下,学生应该学会根据自己学习内容观点的需要到网上去查找资料。正确运用自索法,便能广泛而深刻地弄清有关问题。坚持运用自索法,有利于培养独立学习和自学能力以及养成自学习惯。

4、记忆法。记忆是人们过去获得的知识,经验在大脑中的反映,是一种心理活动,其顺序可谓先“记”后“忆”。记忆的过程分为记忆、保持、再认三个环节。记忆的方法主要有:培养学习兴趣、树立记忆信心;刻苦学习、认真复习、反复记忆、明确学习目的、端正学习态度;掌握记忆的技能技巧。如形象记忆、联想记忆、分解记忆、理解记忆、编码记忆、系统记忆、分类记忆、归类记忆和图示记忆等。正确运用记忆方法,便能取得很好效果。

总之,思想政治课教学中指导学生培养自学能力,无论是课内学习,还是课外阅读,政治教师应做到:一是引导学生掌握学习规律,按学习规律办事,使学生提高自学能力;二是指导学生掌握科学的学习方法,把教法与学法结合起来,使学生形成符合自己特点的学习方法,充分发挥主体作用;三是指导学生善于读书,领会博与约的关系,长期自学,坚持不懈,养成善于自学的习惯,不断提高知识、能力和觉悟水平;四是指导学生重视非智力因素,使学生对自己具有明确目的、正确动机、浓厚兴趣、深厚情感、坚强意志、良好性格、不畏艰苦、勇往直前,自觉地努力培养和提高自学能力,完成学习任务。

用爱激励学生进步

■ 中牟县业余体校 王彦杰 河南 中牟 451450

文章编号 DOI:10.3969/j.issn.1003-2738(x).2011.04.086

做好后进生的转化工作,不让一个学生掉队,是我们教育工作者者的一个不可忽视的艰巨任务,是全面提高教学质量的客观要求。苏霍姆林斯基曾感叹:“从我手里经过的学生成千上万,奇怪的是,留给我印象最深的并不是无可挑剔的模范生,而是别具特点、与众不同的孩子。”教育的这种反差效应告诉我们:对后进生这样一个“与众不同”的特殊群体,教育者必须正确认识他们,研究他们,将融融的师爱洒向他们,让这些迟开的“花朵”沐浴阳光雨露,健康成长。在日常的工作实践中,我特别注意后进生的转化问题,对后进生的成因及其对应的教育教学策略进行了深入研究,偶得几点浅显认识与各位同仁切磋。

一、后进生的成因

1、逆反心理型。这种类型的学生往往从小就受到家庭专制式的教育。学生从小得不到家长的呵护,稍有错误就受到家长的训斥打骂,久而久之,产生了强烈的逆反心理,你越说,他越烦;你越打,他越硬,导致父母与孩子之间没有交流,不能沟通。对这样的学生我们若没有足够的关心,就可能使他产生抵触心理,以致仇视父母,与老师作对,甚至在同学身上寻找报复。

2、自由散漫型。一些特殊生由于家庭破裂或是单亲家庭,对孩子的教育是听之任之,放任自流,因此养成了他们自由散漫的个性。这类学生缺乏纪律观念,迟到、早退的事时有发生,自己感兴趣的课就听听,不感兴趣的课就不听或干脆一走了之。因为得不到父母的重视,他们可能厌恶自己的家庭,因此到处游荡,行为散漫。

3、孤僻冷漠型。这类学生由于受到离异父母的冷落,或从小受到外界过多的批评,因此总觉得自己不如别人,自卑感强,渐渐在心理上建立起情感的屏障。不善交流,喜欢独处,自我欣赏,久而久之,就形成一个自我中心,对集体和他人的事漠不关心,麻木不仁,班集体的任何活动都不想参与,集体荣誉也似乎与他不相干。

4、意志薄弱型。这类型的学生往往由于父母对孩子过分不放心,什么事都包办代替。由于受到的外控过多,孩子的身心得不到应有的锻炼,因此自制力差,做事也没有自觉的行动目标,遇到困难不是软弱退缩,就是随波逐流,而不是自己想办法去战胜困难。认识学生、研究学生是为了更好教育他们,使他们各有发展。初中阶段学生的身心迅速发展,他们有较强的自尊心、自信心和渴望独立的愿望,他们求知欲强,容易接受好的影响,但是一部分特殊生由于自身条件的限制,或家庭环境的影响,可能向双差生的方向分化,因此教师要特别注意把握这类学生的特点,尤其对有严重心理缺陷或单亲家庭的学生,更要关心、爱护,鼓励他们多参与集体活动,让他们在班集体这个大家庭中感受温暖,在接受爱的过程中学会爱别人,进而扭转自己的抵触情绪,改变对外部世界的冷漠态度。

二、采取的教学策略

1、爱心是教育的关键。每接手一个新班级时,我始终坚持建立班级学习互助小组,把班集体“普遍的友爱”倾注给后进生。其实建立小组的目的是“沟通”,为了使他们有个交流的机会和场合,不论是学习上还是思想。精心营造一种平等、和谐、友爱的气氛,让后进生能够感受到集体温暖,感受到自己在班上有一席之地。反之,班主任不关心他们,一心想着学习好、表现好的学生,那么,班主任的偏爱会强化一部分同学的自负心理,班主

任的冷淡则强化后进生的自卑心理,使学生与老师之间产生隔膜。班主任对后进生的转化工作难度则加强了。班主任只要有颗仁爱之心,经常设身处地的为后进生考虑、解决问题,则他们也会时时为你着想。可怎样让后进生感受到班主任关心他们呢?安排座位,我坚持好中差的搭配,要求好生帮助差生;课堂提问,我激励后进生踊跃发言,使他们把注意力集中到老师教课中,更少时间思想开小差;班级活动,我不忘留给他们一展身手,表现自我的机会。对父母离异的学生,经常与他们交谈,解开他们思想中的困惑,把家庭不正常带给孩子的心理障碍尽量化解。对屡教不改的,我则寓爱于严,严中有爱。以爱心抚慰他们的心灵是成功教育后进生的关键。

2、诚心是教育的保证。和后进生谈心、谈话是班主任工作主要方式、方法,我也常常找后进生谈,但应注意的是与好生相比,后进生的自尊心更强,因为学习不好或纪律差,长期受冷落、歧视,他们一般都很心虚,对外界极敏感,心灵总有一堵厚厚的墙,但在内心深处仍渴望得到你的理解、谅解和信任,如果你逾越它,那么你就成功了。谈心过程中切忌用“你自己想想……,是不是,对不对”等话语,我的做法一般都是先拉家常,谈谈自己的过去,不论成功还是失败,甚至有时还抖抖“丑事”,缩小心灵间的距离,在这个过程中应做到心平气和,以诚相见,以诚对待,以一个朋友身份与之交流,如果赢得他的一句“老师,我和你好相似”,说明他把你当成朋友了,把你当做可以倾诉的对象,那么以后的工作就太容易了。其实后进生们大多都很“肝胆”,如果能把他们身上的“侠义”之气激发出来,时时刻刻为你着想,为他的朋友着想,那你离成功很近了。如果他们犯错不要当众批评,否则必定会刺伤他们的自尊心,增加转化工作的难度,这是指后进生犯错之后,班主任采取的教育态度。教师的诚心还应表现在对学生自我教育能力的发掘和肯定上。以诚心赢得他们的信任是成功教育后进生的保证。

3、耐心是教育后进生的前提。如果你的心情不好或烦躁,切莫去做后进生的工作,因为你没有耐心听他的理由,听他的“述说”,更不可能给他机会。意志薄弱,自控力差,行为极易反复无常是后进生的特点,你做工作之前应抱有“允许犯错”的想法,千万别说“我都跟你说了多少次了,你怎么还……”,更不要动辄叫家长等等。做后进生的思想工作不要简单地认为通过一次谈心他们就能彻底改好。遇到后进生不良行为出现反复,班主任一定要有耐心客观分析不良行为反复出现的原因,要及时发现、及时抓住、及时诱导,做到防微杜渐。当然,这里所指的耐心教育并不是消极等待,而是要做有心人,为后进心的转化积极创造条件,古人云:“教也者,长善而救其失才也。”后进生虽然有很多不足之处,但即使再差的学生也总有某方面的特长或优势,比如学习差的,他在体育方面很好,或在音乐、美术方面有特长,班主任要善于捕捉他们身上的闪光点,发掘其身上的潜能,充分肯定,千万不要吝惜“好话”,积极的评价能使学生的进取之火燃得更旺,使后进生重新找回自我,获取克服缺点的勇气和信心。

4、激发兴趣。学习优秀的学生对学习兴趣浓厚,而学习落后的学生则表现为对学习缺乏兴趣,不愿动脑,害怕困难,会产生厌学情绪,以致做出违纪的事。教师应最大限度地激发学生的学习兴趣,帮助他们养成良好的学习习惯。首先,在日常学习中,不能太苛求,关键是制定切实可行的奋斗目标,也就是要对他们提

小学生阅读能力的培养

■ 宜阳县韩城镇回民小学 叶丽萍 河南 宜阳 471600

摘要:新教材的灵活性,这一点对于农村的小学生来说,在考试中要想取得高分确实很不容易。主要原因在于小学生的识字量很有限,影响了阅读能力和理解能力。针对这一点我在平时的教学中重点培养学生的阅读能力,提高他们的阅读兴趣。变以前的被动学为主动学;呆板学为灵活学。经过这几年的反复实践,现已初见成效。

关键词:小学生 阅读能力 培养 自主性学习

文章编号 DOI: 10.3969/j.issn.1003-2738(x).2011.04.087

在近几年的教学中,我深刻体会到新教材的灵活性,这一点对于农村的小学生来说,在考试中要想取得高分确实很不容易。主要原因在于小学生的识字量很有限,影响了阅读能力和理解能力。针对这一点我在平时的教学中重点培养学生的阅读能力,提高他们的阅读兴趣。变以前的被动学为主动学;呆板学为灵活学。经过这几年的反复实践,现已初见成效。

一、根据学生的认知规律,确定要求

我遵循小学生的认知规律,根据不同的年龄特征提出了不同的要求。合理的提出阅读要求,引导学生阅读课文,要适合学生的年龄特征和知识水平,过深会挫伤孩子们的学习积极性,过浅容易导致孩子浮躁,因此,我在教学中遵循“循序渐进”的教育方针对各个年级都提出了不同的要求:一年级时的阅读课文只要求孩子借助拼音读懂一句话,能用自己的话大体说出一句话的意思。二年级时,我便要求学生不仅能读懂、读通一句话,而且还要有一定的感情,并且能用自己的话较准确地理解一句话的含义。三年级时我便提出更高的要求,要求学生把各句联系起来读懂一段话,甚至一篇文章。能够理解句与句之间的联系。能从句与句之中体会作者的感情。正是这样一步一个台阶,不同时期提出不同的要求,慢慢地学生都能做到逐句逐段读懂,最后理解全篇内容。

二、激发学生的阅读兴趣

俗话说得好:“兴趣是最好的老师。”一篇好的文章,能激起学生的阅读兴趣。同样的道理,一段好的激发性导语,能引起小学生阅读的极大兴趣。小学生对什么事物都怀有一种好奇心,有一种强烈的求知欲望,我就抓住他们的这种心理,精心设计阅读课文的导语,积极提高他们的学习兴趣。如:我在教学《一个美丽的村庄》时,我饶有兴趣地讲了一个故事,语言精练的概括了小村庄的美景,当我讲到最美最美的地方时,同学们都陶醉在这美丽的景色之中,突然,我问大家:“你们想不到这么美丽的村子里走一走,看一看呢?”同学们异口同声地回答:“想。”于是我就说:“很可惜,这个村庄的美景你是无法一饱眼福了?”同学们一个个都惊呆了,争着抢着说:“老师,为什么呀?”我就抓住这时学生急切想知道为什么不能去看看的心理,顺理成章的说:“想

知道为什么,赶紧打开课本读课文吧,只要你用心读,你会找到满意的答案。”话音刚落,学生就情绪高昂地朗读起课文来。

三、精讲多读,读出情感

在教学活动中,把学习的自主权交给学生,让学生真正成为课堂的主人,在学习课文时,我尽量做到精讲多读,我只当配角,不当主角,有这样一句话“授之以鱼,不如授之以渔。”说得真好!在课堂教学中,教师的教要为学生的学服务,教的目的就在于引导学生学会,提出自己独特的看法,质疑问难,勤学好问,培养学生标新立异,对于低年级的学生,教给正确的读书方法尤为重要。如《小蝌蚪找妈妈》一文,小蝌蚪找妈妈的第二至第四自然段是由结构相似的几部分内容组成,叙述的形式也基本一样:小蝌蚪找妈妈时都遇到了谁?它们都说了什么?小蝌蚪的心情怎样?教师应抓住这一教材特点,先精心地学习第二自然段,从中总结了学习方法。第三、四自然段就可放手让学生用这一方法自己去学,教师只要适当的指导、点拨。讲读课文我只引导孩子们理解难懂的重点句、重点段。通俗易懂的句段,则充分让孩子们反复读,反复念,让其读出情感。阅读课文我全权放手,让学生自读,自己提出问题,自己解决问题,遇到较难的先让他们互议,我再做适当点拨。

这样以来,学生的学习兴趣得到了充分发挥,学习的主观能动性得到了提高,知识水平和能力也得到了相应的升华,教学任务完成得轻松愉快。

四、创设情景,读出感情

虽说“书读百遍,其义自见”。但适当地给学生创设情景,给他们提供阅读的背景,更有助于学生对课文内容的深入了解,有助于学生很好地体会作者的写作意图。因此,我在上每篇课文前,都要充分准备与之相适应的意境,如古诗配以音乐、图画,课本剧,课件演示等。这样以来学生在各种特定的环境中反复读课文,既是一种欣赏,又自然而然地悟出了作者的情感,更深刻的理解了课文内容。

总之,阅读训练的方法还很多很多,这就需要在长期的教学活动中去发现,去积累,去实践,慢慢地找出一条理想的阅读教学途径。

出难度低一点,跳一跳就能摘到果子的问题,使他们也能体会到战胜困难获取成功的喜悦。二是要丰富他们的精神生活。要经常组织他们阅读课外优秀读物,培养读书的兴趣,组织他们参加有益的兴趣活动,使后进生在活动中能发挥自己的特长,体验自身的价值。这时,教师再不失时机地加以引导,可以调动他们学习的内在动力。三是要常抓不懈。后进生学习底子薄,非一朝一夕就能提高,而其身上的毛病会时常重犯,这就要求我们必须持之以恒,花大功夫。只有不折不扣的付出,才会有显著的成效。如果忽冷忽热,将会事半功倍。

后进生身上也有许许多多的闪光点,也有他们的优点,只有你有爱心、诚心、耐心,你就会发现,你就能真正成为他们的朋友,就能转化他们。对待这类学生应加强学习目的、动机的教育,和他们一起定下容易达到的学习目标,激发他们的学习兴趣。并用校规校纪严格要求他们,使他们逐步养成自觉守纪的习惯,在此基础上,启发学生加强意志品质的自我锻炼,增强克服困难的决心与毅力,战胜自身弱点,健康地成长起来。总之,教育后进生是一门真正的艺术,而我只是刚刚跨过了门槛。

数学课如何实施分层教学

■ 洛阳市第六中学 陈海云 河南 洛阳 471000

摘要:根据学生的数学基础和思维能力,把学生分开层次进行教学,更能体现因材施教的教学原则,有利于对学生进行个性化教育,有利于培养学生的思维能力,因而能较好地提高数学教学效果。

关键词:分层教学 教学策略 因材施教

文章编号 DOI:10.3969/j.issn.1003-2738(x).2011.04.088

目前素质教育正在全面推广,素质教育的主要目标是培养学生的创新意识和创新能力。数学教学要体现素质教育的精神必须要以人为本,充分发展学生的潜能。但初中学生尤其是初三学生的知识水平和思维能力都不尽相同,所以(根据我们多年的数学教学实践)初中数学教学尤其是初三数学教学,进行分层教学能更好地进行因材施教和发展学生的思维能力,进而较快地提高教学效果。我个人在初中数学教学多年的实践中体会到,初中数学教学进行分层教学,教学效果比不分层的传统教学要好,初二和初三的学生的知识水平和思维能力差别会更大,进行分层教学效果会更加显著。

以下谈谈我在初中数学教学实践中进行分层教学的一些做法和教学效果:

一、制订不同层次的教学目标和教学策略

首先对自己所教的学生进行分层:

A层:数学基础较好,思维能力也较好。

B层:数学基础一般,思维能力一般或较好。

C层:数学基础中下,思维能力一般,或思维能力较好但数学基础较差,学习品质不够好。

D层:数学基础较差,思维能力一般或中下。

当然,这样将学生进行分层我是不告诉学生的,只要自己心中有数,教学有针对性就行了。对学生分层后,针对不同层次的学生制订不同层次的教学目标和教学策略:数学基础要更扎实,数学思维能力要更强,成为数学尖子。有针对性地对他们提出较高要求和开小灶。要求他们除完成课本习题外,尽量多看些有关解数和数学竞赛的数学课外书,鼓励他们提数学问题,多鼓励他们自学和进行一题多解。

B层.提高数学基础知识水平和数学基本运算技能,提高他们的思维能力,使他们一部分能向A层转化。

提高他们学习数学的兴趣,鼓励他们在课堂上多问,多提问题,多鼓励他们自学,多鼓励他们一题多解,要求他们在测验时争取优分并追上成绩最好的同学。

C层.提高他们学习数学的积极性,提高他们的数学基础和数学思维能力,使他们其中一部分向B层转化。多鼓励多提问多辅导,提高他们学习数学的兴趣和解数学题的兴趣。要求他们在测验中取得合格以上成绩。

D层.尽量提高他们的数学基础和数学思维能力,提高他们学习数学的积极性。使部分向C层甚至B层转化。多耐心辅导教育多鼓励,尽量多提问,提高他们听数学课的兴趣,要求他们完成作业和在测验中争取合格以上成绩。

二、做好教材的分析研究和结合学生情况进行教材处理

初中数学教材尽管较系统地叙述初中的数学知识,但其中包涵的数学思想和数学方法没有明显地叙述出来,探索推导的过程也不可能全部叙述出来,所以,我首先吃透教材,把握数学知识的系统,挖掘数学知识所包涵的数学思想和数学方法(数学思想和数学方法是数学的精髓)。而我的学生(初中学生)的数学

基础和思维能力以及学习数学的兴趣都有差异,所以我又必须对数学的教材进行恰当的处理。

为了学生更好地掌握数学知识和培养学生的数学思维能力,每节数学课都要进行精心的教学设计:各层次的教学目标和教学策略如何;为了实现教学目标,如何创设问题情景,如何设计层层深入的问题让学生去探索,讨论;如何把例题分解和组合;哪个地方该精讲,哪个地方该让学生去探求;如何设计各层次学生的作业等等。

三、在课堂教学中进行分层教学的实践和教学效果

2008学年,我担任初二两个数学基础一样的班的数学教学工作,在一班我用传统教学法,在二班我试用分层教学法,以便探究分层教学法和提高自己的教学水平。以下我主要谈谈我在二班进行分层教学的一些做法:

(1)在课堂教学中我针对不同层次的学生采取不同的导学方法,使各层次的学生都能理解掌握数学知识和发展能力。

课堂上多让A和B层学生探求问题(例题,习题或老师和同学提出的数学问题),讨论问题,最后独立地或在老师的引导下找出答案,并多鼓励他们质疑已有答案(或解法,证法)和对数学题进行一题多解,以培养他们的创新意识和创造性思维能力。而对C和D层次的学生则在讲解教学内容之后还加强个别辅导。

(2)采取多举学生感兴趣的实例或采用多媒体教学的方法,提高学生(尤其是C,D层次学生)对数学概念,定理,性质的感性认识,提高他们学习数学的兴趣。

二班C,D层次的学生基础较差,有一次,我发现他们老是把解方程当作式题计算来做,知道他们对解方程的同解原理不理解,通过这样举例讲解,提高了学生学习的兴趣,使C,D层次的学生理解了用同解原理解方程的原理,以后他们都会用同解原理解方程的步骤来解方程了。

(3)对学生的引导由少到多,使各层次的学生都能得到所需的启发,在初二几何中的梯形中位线定理的教学中,我采取了以下方法进行分层教学:

要求学生先回忆三角形中位线定理和梯形中位线的概念。(鼓励C,D层次学生回答)学生回答出来以后,我提出问题:梯形中位线有没有三角形中位线定理类似的性质呢?(要求学生画图探讨和讨论,然后讲出答案或猜想答案)

学生讲出答案(梯形的中位线平行于两底且等于梯形两底之和的一半)后,我把学生讲出的答案作为命题板书在黑板上,再要求学生就这命题画图写已知求证。然后抽一个B层次的学生板书他自己所写的关于这命题的已知求证。该学生板书后,通过让C,D层次学生提问,该学生作答,老师再引导的办法纠正学生所写的已知求证。

接着,我要求学生写证明过程或思考证明过程(要求:A层次学生用两种以上方法来证,B层次学生写出一种证明方法的全过程,C,D层次的学生思考并尽量写出一种证法的部分或全部证明过程)

参考资料:

- 1.张春莉、从建构主义观点论课堂教学评价、2002年
- 2.王国海、改造“注入式”寻求“导学式”。
- 3.周俊 肖婵婵、分层导学调动学生学习积极性、2000年。
- 4.李铁军、数学课“激趣”方法小议、2002年。

中学英语课堂教学情景对话初探

■ 郑州市七十九中 郭书红 河南 郑州 450000

摘要:学习英语的目的在于运用,那么我们应该由简单到复杂,由浅入深,以吸引学生的注意力即学生注意价值的无意识形成;使他们在有限的语言知识范围内置身于英语的“气氛”熏陶之中,很自觉地运用英语,产生联想,强化记忆,有效地调动和激发学生学习英语的积极性。作为一个英语教师就应该借助于动作、实物、图象等各种各样的情景给学习提供在课堂上运用语言的机会,同时,把要学的词法、句法、语法等内容及语言技巧溶汇于英语环境之中。

关键词:初中英语 课堂教学 情景对话

文章编号 DOI:10.3969/j.issn.1003-2738(x).2011.04.089

中学英语属于初级的语言教学过程,应如何教学?展开情景对话乃是培养学生学习英语积极性行之有效的方法。《中学英语教学法》也详尽地阐述了学习英语的目的在于运用,那么我们应该由简单到复杂,由浅入深,以吸引学生的注意力即学生注意价值的无意识形成;使他们在有限的语言知识范围内置身于英语的“气氛”熏陶之中,很自觉地运用英语,产生联想,强化记忆,有效地调动和激发学生学习英语的积极性。

有位教育学家曾说过:“教好外语的首要条件是要尽可能地让学生接触外语和运用外语。学外语就象学游泳一样,学生必须泡在水中,而不是偶而沾沾水,学生必须潜入水里面去,并感得到其所载;这样他最后才能够象一个熟练的游泳者那样乐在其中了。”究其实在说学生只有通过实际运用英语才能获得运用语言的能力,才能学好英语。因此,作为一个英语教师就应该借助于动作、实物、图象等各种各样的情景给学习提供在课堂上运用语言的机会,同时,把要学的词法、句法、语法等内容及语言技巧溶汇于英语环境之中。

一、实物对话

作为中学生,学习英语的资历尚浅,词汇量有限,所以教师在运用实物对话时应用一些词汇,句法较为简单而又明了的句子,使学生听到的和努力去说的英语具有强烈的真实感。如老师可指着自己的黑头发说:“th is is my hair”“it’s black”。有时教师还可把实物演变为一些简单的游戏形式以加深学生的印象,如教师指着自己的鼻子说:“this is my ear,is that right?”学生便会很主动地回答:“no,its your nos e”有时,学生会因此物想到彼物,产生一些新的信息,增加词汇量,教师亦可在课前准备一些小物品放在提包里,让该课派用时就拿给学生看,还可根据实物进行各种形式的提问。这就是我们《英语教学法》上讲的直观教具教学。如教师在教关于时针那一课时,可以事先备一闹钟,那么上课时指着闹钟的各个部件来解释课文,这种具有强烈真实感的实物既利于理解有关课文内容,又有助于学生的形象记忆,以便达到运用英语的目的。

随着学生学习的进展,可以扩展环境,教师可以让学生描述实物,然后进行讨论,当然教师使用的实物应根据课文内容来选择,使学生加深对所教内容的理解。

二、动作对话

动作对话的根本作用在于对动词的运用上面。通过动作对话掌握动词的用法与时态的运用的同时,还可以增加情景中的新信息即新的词汇。

教师针对课本中的内容表演出一些动作,然后说出所做的动作,如 knock(at),stand(up),sit(down)等,并且注意时态的形成,教师边说边做,便在学生的头脑中产生信息反馈,留下连动式印象,教师还可以在课堂中向学生报道出一些动作,然后要求学生按照的所举出的动词作出相应的动作,可以一个、二个或者一组甚至全班同学都参加,这样一样,学生们都有跃跃欲试的

感觉,大大地激发了他们的积极性,在训练听说的过程中又训练了学生的表演能力,当然教师在此过程中应举一反三,可以运用各种时态,各种人称及不同的时间、地点状语,使学生也能更加熟练地掌握和运用英语。

如果条件允许的话,我们还可以把动作对话发展成哑剧或者小品的表演形式,让学生用适当的语言来描述所扮演的动作,猜测表演者所要表达的思想,使活动成为一种有相当竞争性的游戏,内容丰富多彩,从而激发学生学习英语的兴趣。

在动作对话的过程中,教师在要达到自己的教学目的的同时,还要有所控制地让学生用这些动词进行自由表达,这样使学生在无意识的实践中掌握了所要学的语音、语法、句法等。也就达到了学习英语的最终目的——交际。值得注意的是:所描摹的动作中生词率一般情况下不要超过百分之五。

三、图象对话

教师可根据课文设计一个情景,在课前画成一幅画,上课时,就请学生进行角色表演,假戏真做描述图中情景,引发学生对课文内容的兴趣,激发他们听英语的欲望,使他们不由自主地去理解和掌握课文内容。

例如,我们在初中英语第四册第一课时,有一段有关问路的对话:excuse me,which is the way to the east street hospital?

那么教师可以在课前景设计一幅从所在中学的位置到哪个大学或科学院的路线图,然后根据画面的路线要求学生以一问一答的形式进行问路对话,经过哪几条街或路,乘哪几路公共汽车,其中拐哪几个弯……这样学生很快便会掌握课文中的对话,巩固了所要学习的知识,同时也复习和巩固了一些常用的词汇及他们在语言中的运用。

教师亦可根据当时当地的实际情景,画出一些带有工厂,商店及其他建筑之类易于理解的直观图画,让学生进行描摹交际。当然在这种对话的过程中,要求学生应复用或活用所学过的语言,锻炼表达的连贯性,培养学生用简单的日常英语直接地表达自己的思想的习惯。

现代外语教学认为:英语教学是教和学的结合,是教师的主导作用和学生的学习积极性相互合作的过程。教师除了要明确教学目的,熟悉教学内容,掌握好教学方法之外,不要了解学生的思想状况,结合不同情况下的学生的学习思想状况,加强对学生学习积极性的培养,以最有效的方式尽快地把学生的学习兴趣提高到一定点上来,尤其是对初级阶段的英语学习者,更应采取一些象情景对话之类的措施来吸引他们的注意力。在课堂中,不必要求学生生搬硬套地背诵整个的句型或课文,但要一定反复地重复加深对句子结构中语法规则的印象和理解;使学生正确地、流利地模仿和使用英语语言。

推进反腐败工作应做到“六个必须体现”

■ 河南省漯河市郾城区人民检察院党组书记、检察长 袁冬

文章编号 DOI:10.3969/j.issn.1003-2738(x).2011.04.090

作为腐败的极端形式的职务犯罪,随着我国改革开放和市场经济的发展,呈现出阶段性的严重化和复杂化的发展趋势,已成为社会生活、经济生活、政治生活中的一颗毒瘤,它极大的损害了社会正义,破坏着经济的发展,腐败着政治清明。特别近几年来,围绕涉及民生的社会保障、劳动就业、征地拆迁补偿、医疗卫生、工程建设等领域中的职务犯罪,检察机关查处的数量更是呈逐年上升趋势。在去年的反腐败工作中,郾城区检察院结合自侦工作实际,以科学发展观为指导,以执法办案为中心,加大查办力度,取得明显成效。该院立案查处的各类职务犯罪案件与往年同期相比,立案数、大案数都有明显上升。笔者认为,要切实推进反腐败工作,应该做到“六个必须体现”:

一、必须体现在上级精神的贯彻上。2010年,周永康在全国政法会议上曾提出,政法工作要围绕社会矛盾化解、社会管理创新和公正廉洁执法三项重点内容来开展。“三项重点工作”的提出,是党中央从更好地维护重要战略机遇期的社会和谐稳定出发,作出的重大战略部署,充分体现了抓源头、抓根本、抓基础的战略思想。“三项重点工作”对我们的检察工作也提出了新的思想和要求,我们只有以此为载体,认清新形势,明确新任务,按照上级的精神抓好贯彻和落实,才能更好地推进检察工作健康深入发展。也只有在扎实推进三项重点工作中,把强化执法办案作为中心工作任务,充分发挥反贪、反渎部门的职能作用,加大反腐败力度,扩大办案效果,才能以实际成效取信于民,更好地服务全区经济社会发展。

二、必须体现在重点案件的查办上。执法办案是履行一切检察职能的本源和归宿,也是新时期检察机关自侦部门积极深入化解社会矛盾、参与社会管理创新的基础性工作。在紧紧围绕贯彻落实中央、高检院和省市检察院加大查办贪污贿赂、渎职犯罪力度的工作部署和具体要求的基础上,要坚持把服务地区改革、发展、稳定大局作为开展工作的出发点和落脚点,突出反腐案件的查办重点。对为地区发展需要和人民群众反映强烈、关系百姓切身利益的案件,要增强反腐工作的针对性,重点查、重点办。

特别是近年来,在农村征地、城市拆迁、房地产开发、土地管理等领域发生的地方政府部门及公职人员严重侵害群众利益案件屡禁不止,尤其是群体性事件和重大责任事故背后,往往存在着严重的权钱交易、失职渎职问题。这类腐败严重损害群众利益,让人民群众深恶痛绝,引发或激化了社会矛盾。检察机关作为反腐败的职能部门,绝对不能辜负党和人民的厚望,必须毫不手软地严肃查办,为地方经济发展保驾护航,为人民群众清“障”排“难”。同时,在涉及民生案件的办理上要力求“精细”,不能有半点马虎。通过办案,来真正体现检察机关心系人民群众,想人民群众所想、急人民群众所急、解人民群众所忧的“民生”情怀。在去年查办的10起经济职务案件中,涉农资金案件5件,涉及拆迁案件4件,涉农、涉拆案件占有所有案件的90%。由于该院把涉农、涉拆职务犯罪的“重灾区”作为“重查区”,使一批“忘国”、“忘民”腐败分子受到了党纪国法的惩处,在社会上产生了良好反响,受到了党委、政府及人民群众的欢迎和赞誉。

三、必须体现在领导重视的程度上。宪法和法律赋予检察机关的职责,主要是通过执法办案来完成;反贪、反渎部门服务经济社会科学发展,主要是通过执法办案来实现;反腐工作自身科学发展,也需要通过执法办案的成效来检验。反贪、反渎执法办

案不仅仅是反贪、反渎部门的事情,更是作为“一把手”检察长、党组的重大责任。作为检察长和领导班子,没有实践“三个代表”重要思想,不行;不能做到立党为公、执法为民,不行;不热爱检察事业,不能为检察事业与时俱进的发展多做贡献,不行;不加强和改进作风建设,不行;不敢抓、不敢管,不行。案件办不办,办好办不好,领导班子是关键,检察长尤为关键。因此说要把反贪、反渎工作摆上院党组的重要位置。检察长要切实切实把查办职务犯罪工作作为“一把手”工程来抓。实践证明,“三长合力”是成功办理职务犯罪案件的坚实保障。对于一些重大有影响的案件,由于涉及到较之其他案件更为特殊复杂的情况,遇到的办案阻力较大,检察长、分管副检察长、反贪(反渎)局长要主动顶住各种压力。检察长、分管检察长要亲自过问,亲自参与研究,积极靠前指挥,要坚持检察长直接办案制度,高度重视对办案工作的领导和监督管理。反贪(反渎)局长要带头办案,既要当指挥员,又要当战斗员,参战、督办在办案第一线。如在查办某拆迁部门涉嫌贪污、受贿窝案时,“三长合力”的作用体现明显,使案件得以迅速侦破。

四、必须体现在队伍内力的强化上。事靠人干,案靠人办。随着科学技术的发展,知识更新速度的加快,贪污贿赂等犯罪分子的作案手法更加翻新,手段更加隐蔽。要查处贪污贿赂、渎职等犯罪分子,办案干警就必须要有更新的科学知识,拥有更高的法律水平,才能在反腐败查案中立于不败之地。而要培养一支困难面前顶得住,关键时刻冲得上,无私无畏的自侦队伍很不容易。为此,要从“增强实力,激发活力,彰显魅力”上下功夫,强化反腐队伍内力。

一要以提高干警业务素质、争办高质量案件为目标,增强干警侦查实力。确立以法律知识为基础的发展观,组织干警进行业务知识学习、旁听自侦案件审理,强化干警深挖案件的能力、突破案件的能力和固定证据的能力,全面提高反腐队伍整体实力。同时,针对当前检察工作存在人员少、时间紧、任务重的现实难题,尤其不少单位的反贪、反渎部门警力严重不足问题。应建立“大反贪”、“大反渎”一体化机制。坚持交岗轮训、交差训练,教育引导后勤干部和政工干部学习检察业务,把更多的干警培养成为“一专多能”的办案能手,真正实现“后检一体、检政兼通”及“一岗多人、一人多岗”的目标。如今年年初组织反贪、反渎、法警及综合部门干警开展的“二级侦查人才库”培训班,在上半年的实践中就收到了良好效果。

二要以充分调动干警工作积极性为目标,激发干警活力。不断加强和完善对办案情况的量化考核,从线索摸排、立案、起诉、判决和检察建议等各个不同环节建立起具体细致的量化考核指标,使干警有压力、知责任。要以开展的“双创双比”活动为载体,充分挖掘干警的潜能,发挥每个干警的特长和主观能动性,调动干警干事创业的激情,增强干警的敬业精神和创新、进取精神,从而提高办案效率。

三要以恪守检察职业道德,严格办案纪律为目标,彰显检察官魅力。不断增强反腐干警神圣的责任感、使命感。时刻教育反腐干警作为查办职务犯罪的中坚力量,作为宪法、法律的执行者和捍卫者,要模范遵守办案纪律。坚持“按制度办事,用制度管人”的工作思路,通过警示教育 and 贯彻落实“五条禁令”,大大提升他们遵守制度、遵守纪律的自觉性,通过修定新制度、新办法,

“三给力”促检察工作上台阶

■ 河南陕县人民检察院党组书记、检察长 王峰

文章编号 DOI: 10.3969/j.issn.1003-2738(x).2011.04.091

创先争优活动开展以来,河南省陕县人民检察院创新载体,积极探索以活动给力、以文化给力、以评选给力,促使检察工作上台阶,取得了良好效果。

一、借活动给力

12月10日,陕县检察院召开廉洁从业心得和廉政文化摄影展评活动表彰会,对展评中涌现出的优秀心得和好作品进行表彰。展评活动得到了全院干警的热情参与和支持,共收到廉洁从业心得体会36篇、廉政文化摄影作品71幅。这些参评作品内容丰富、主题鲜明,既有对公正廉洁执法的深刻感悟,又有对历史事件的沉思追问,既有对过去的总结反思,又有对未来的美好展望。尤其是一些摄影作品,格调高雅,艺术性强,充分展示了该院干警的人文品味和艺术修养,为该院检察文化建设注入了新的活力。

创先争优活动开展以来,陕县检察院根据检察工作实际,创新活动载体,成立“廉政从业俱乐部”,通过开展形式多样、丰富多彩的活动,引导全院检察干警“争创一流业绩,争当检察精英”。针对各科室任务多、事务杂、时间碎的特点,陕县检察院从众多励志类图书中选定国内顶级培训大师李强的经典教材

《为自己工作》、《把信送给加西亚》等图书作为学习内容,举办赠书仪式,组织开展“每年读一至两本好书”活动。

开展“和谐奏章”颁奖晚会和“党旗在我心中飘扬迎七一联欢晚会”等大型文艺汇演活动。演出热情洋溢,精彩纷呈:《热血铸忠诚》、《祖国有我》抒发出检察干警豁达的胸襟和远大的抱负;音乐散文《众人划桨开大船》表达了全院干警同心协力,奋力争先的决心;《检察官之歌》场面宏大,气势磅礴,抒发了检察干警恪守检察职业道德、促进公正廉洁执法的壮志和豪情。其中,《检察官之歌》、《母亲》等节目还被邀请参加了兄弟检察院、检企联欢和人代会专场演出。

由各科室推荐选手,以纪念建党八十九周年为主题,举办演讲比赛。推荐脱颖而出的3名优秀选手分别参加市县举办的演讲比赛。在三门峡市检察机关“恪守检察职业道德、促进公正廉洁执法”主题实践活动演讲比赛中,陕县检察院获优秀组织奖,该院干警杨涛获二等奖。在陕县县委、县政府举办的“争创学习型机关,争当学习型标兵”演讲比赛中,该院3名选手力挫群雄,挺进决赛,干警芦蓓蓓获优秀奖。

邀请上世纪60年代就从事检察事业的资深检察官讲述陕

强化他们的责任意识 and 安全意识,实现办案安全和案件质量的完美统一,彰显检察官的魅力。

五、必须体现在创新机制的保障上。事实表明,制度缺失、制度存在漏洞,是社会转型期我国腐败易发多发的重要原因。对反腐败来说,没有制度不行,有了制度但不管用、不落实也不行,跟不上发展需要的制度更不行。具体到“进一步加大查办案件工作力度”,就需要一整套惩治腐败制度作保障。胡锦涛在十七届中央纪委第五次全会上强调:“要进一步加强惩治制度建设,建立健全腐败案件及时揭露、发现、查处机制,建立腐败现象易发多发领域调查分析和专项治理制度,健全党风廉政建设责任制及其配套制度。”而建立健全腐败案件及时揭露、发现、查处机制,离不开广大群众的参与及相关部门的支持、配合,否则,必将困难重重。

所以说,一要建立与行政执法部门之间的信息共享机制。当前,各地相继成立了反腐败协调领导小组,但反腐败协调领导小组如何才能充分发挥其作用,笔者建议,应要求各行政执法部门与反腐败协调小组建立案件信息、线索沟通、定期会报制度。对审计、安监等所有行政执法部门的执法案件、案件性质等情况,以及在执法过程中发现的案件线索定时不定时向反腐败协调小组报告,由反腐败协调小组根据各部门职责及案件性质移交相关部门承办。通过“大联动”机制,加大打击贪污、贿赂、渎职等职务犯罪。克服走形式的现象。

二要建立与有关部门之间的法律化的协调机制。对于在侦查过程中需要支持、配合的相关部门,他们的配合只是一种可能性,而非必然性。比如,在我们向银行部门查询银行存款、向工商部门查询工商登记时,经常碰到他们搁置查询、拖延时间甚至于拒绝配合的情况,还有的竟然把司法机关当成了盈利机构,把他们自己的法律义务当成一种有偿服务,向我们收取所谓查询费、咨询费。所以,急切希望最高检与其他有关部门,比如银行、电信、技术等,进一步建立完善工作配合协议,制定相关法规,由他

们对内部的消极配合者进行处理,这就弥补了我们强制手段的先天不足,用行政处罚和行政处分的方式促使其它单位高效地配合我们工作成为必然。

三要建立与法律援助部门的配合机制。按照新《律师法》第三十条规定,律师参加诉讼活动,依照诉讼法律的规定,可以收集、查阅与本案有关材料,同被限制人身自由的人会见和通信。在律师提前介入后,办案人员应与律师相互配合、交流意见,对法律帮助活动中的正当要求,该支持的要给予支持,提供方便。从而得到律师和犯罪嫌疑人的充分信任,真正体现检察机关是严格执法,文明执法。并得到律师和犯罪嫌疑人的积极配合,保证诉讼活动的顺利进行。

六、必须体现在办案效果的结合上。要牢固树立办案质量和数量并重、案件程序和实体并重、案件法律效果和政治效果、社会效果并重理念,构建和谐司法,彰显能动检察。

要坚持以科学发展观为指导,紧紧围绕党委中心工作,在服务大局上做文章,坚决贯彻党委把民生工程作为检察工作重点关注方向的重要精神,发挥检察职能作用,主动服务,并把追求政治效果、法律效果和社会效果三者统一作为最高目标,把司法和谐作为崇高的价值追求。不能为办案而办案。作为检察机关,要充分发挥能动作用,建立预防平台,以打击促预防,以宣传促教育。

要进一步建立完善同步介入、关口前移等预防工作机制,促进“阳光检察”,如办理的房管部门职务犯罪案,同步预防就起到了良好效果,一份检察建议为国家挽回经济损失200余万元。

要建立全社会共同参与、相互联动的预防体系,强化“大预防”。2010年,郾城区院在全市基层院中率先建立了职务犯罪预防警示教育基地,先后有400人(次)接受警示教育。并印制了《警钟长鸣》学习手册3000册,发放到了各行政事业机关和基层干部手中,有效预防腐败现象的滋生,取得了良好的社会反响。

县检察院成长史、沧桑巨变和优良传统,通过“庆七一革命传统教育”活动,促使广大干警不忘历史,永远保持“廉洁从检,执政为民”的优良革命传统;举办党的知识和检察职业道德建设知识竞赛;组织干警参观检察机关自身反腐倡廉教育展览……

一系列活动的开展,激发了全体干警的工作热情和积极性,在全院持久形成了“比、学、赶、帮、超”的浓厚的创先争优氛围。

二、借考评给力

创先争优如何体现,“先”在哪里,“优”在何处,让考评来说话。陕县检察院根据新时期检察工作特点和规范化建设要求,依托信息化和网络化管理平台,实现对执法监督工作的“动态管理、过程控制和量化考核”。利用信息和网络化平台,靠扎实、创新的规范管理,将评价考核机制做“实”。对各科室及干警各项工作的完成情况进行定性和量化分析,并置于网上“多媒体回放”栏目中。每个科室、每名干警工作任务完成情况,哪些问题必须注意,哪些方面需要加强,哪些工作尚需弥补,科室和干警都能一目了然,便于总结经验,找准差距,明确下一步努力方向。该院将各科室和每名干警得分情况作为奖励、评先、请功、入党、晋职、晋级的最主要依据,大大增加了先进者的荣誉感和成就感,后进者的危机感和责任感。

考评的作用,陕县检察院总结“五点”:一是评价作用进一步凸现,促进了职级待遇公正。量化考核能使每个人的素质、能力、实绩都客观而平地显现出来,评先奖优从高到低依次排取,透明公开,公平合理。二是导向作用进一步凸现,增进了生机和活力。考核中加大重点工作、特色工作、中心工作的考核分值,各科室在努力做好基础性、常规性工作的同时,不断加大工作创新创优力度,业务部门开展“写精品笔录、制精品文书、办精品案件”活动,推动了各自工作创新发展。三是激励作用进一步凸现,推动了检察工作发展。由于这种考评直观性强、可比度高,运行以来,干警普遍感到不努力工作不行,干不出突出成绩不行,工作中出了问题更不行。压力变动力,全院出现了人人进取,时时自警、事事争先的可喜局面。2010年以来,该院反贪、反渎等工作名列前茅。四是鞭策作用进一步凸现,促成了浓厚的学习氛围。由于把业务建设与队伍建设有机地实施捆绑,促使每名党组成员、每名中层干部在抓业务的同时必须抓好队伍,抓队伍的成效必须体现到业务上,也促使干警在办好案件的同时必须管好自己。在这种评价考核机制下,素质高的干警办案多、效率高、质量好、得分多;素质较低的干警压力增大,有了提升素质的紧迫感。院领导因势利导,及时组织开展政治立检、科技强检、文化育检、业务砺检活动,在全院形成了浓厚的学习氛围。五是制约作用进一步凸现,促进了公正文明执法。量化考核、动态管理,对办案程序进行了规范,办案环节进行了动态监控,因此各项检察业务,包括办理每起案件、每个办案环节都必须规范,出现违法办案情况要加倍扣分,严重的要取消全科年度评先资格,并追究责任。这样一来,检务公开深化便水到渠成。各科室为防止干警违法违纪问题的发生,结合各自业务特点,加大了拓宽检务公开内容的力度。公诉部门准确把握宽严相济刑事司法政策,积极探索附条件不起诉,在社会管理创新上取得了好的效果。

陕县检察院借陕县政法委评选“六个十”,(“十佳政法单位”、“十佳政法干警”、“十大精品案件”、“十大政法新闻”等)活动,在该院开展了“十大最具影响力检察干警”、“十大精品案件(工作)”评选活动,进一步总结工作经验,挖掘工作亮点,推进素质提升,树立检察形象。一系列考评措施的实施,既凝聚了人心,树立了标杆,激发了干警干事创业的热情,又推动了该院以“评”促变、以“评”促创、以“评”促升,使该院创先争优蔚然成风。

三、借文化给力

让检察文化登堂入室,使干警在潜移默化中受到熏陶和激

励,这是陕县检察院给力创先争优的又一重要举措。

古老的黄河文化孕育了灿烂的陕州文明。雁翎关、甘棠遗址闻名遐迩。唐代的姚懿、上官仪、上官婉儿,五代的魏野,明代的王以悟等风流人物在陕州大地上留下佳话和传奇。如何借助黄河文化丰厚的底蕴,着力打造富有特色的“陕检”文化,以检察文化的“软实力”,打造执法为民的“硬品牌”呢?陕县检察院坚持“四进入”,强力打造“陕检”文化。一是让检察文化进庭院,在机关院内建造多处文化景观、设立教育宣传橱窗,利用电子大屏幕不间断播出各类励志小故事,营造浓厚的文化氛围,时刻提醒干警使命神圣、职责重大。二是让检察文化进楼道,精选紧扣检察工作和寓意深刻的“名言警句”,以摄影、书法、绘画的形式建起风格迥异、主题鲜明的“文化长廊”,使干警在耳濡目染中受到教育。三是让检察文化进科室,组织各部门开展革命歌曲和廉政歌曲大家唱,开展对联、书法、绘画作品征集评选等活动,提升干警文化品位,激发干警从检热情。四是让检察文化进网站,在局域网开设丰富多彩的文化栏目,干警在网上可以谈感想、说体会、学知识、写文章,形成了独具特色的文化板块,以文促检、以文促廉。

陕县检察院以检察工作调研年活动为契机,全院干警齐上阵,强力实施文化育检活动。检察长带头撰写调研4篇,其中被经济日报社出版的《加强和改进新形势下党的建设理论与实践》采用1篇,被市院《调查研究》采编3篇,撰写的《探索附条件不起诉制度,深入化解社会矛盾》在“首届三省四市法学研讨会”获一等奖。充分发挥理论骨干的攻坚和带动作用,将15名能力较强的干警纳入检察调研人才库。西北法大民商法硕士高建刚撰写6篇调研,被《公民与法》等省级媒体采编5篇。全院干警撰写调研文章110篇,编发上报市院34篇,省级以上媒体采用30篇。注重调研成果的转化和吸收,反渎部门结合办案实际,形成了《关于渎职、侵权犯罪线索短缺及对策的思考》及《当前渎职侵权检察工作存在的突出问题及解决对策》等理论成果,并以此武装头脑,指导实践,进一步明确查案重点,提高侦查艺术,推动了反渎职侵权工作,年内查办重大渎职犯罪2件10人,在全市检察系统名列前茅。坚持理论创新与实践创新相结合,以现行法律规定的附条件不起诉制度为基本依据,选择2起邻里间发生的故意伤害案进行附条件不起诉探索,受到《检察日报》、河南电视台等10多家主流媒体高度关注并跟踪报道。

健康的检察文化教育人、感染人、启发人、塑造人、激励人。2010年,陕县检察院围绕查办破坏矿产资源背后的渎职犯罪,成功查处政府官员渎职犯罪2案10人,其中特大案件1件8人,大案1件2人,挽回直接经济损失487万余元。同时深挖细查,立案侦查了贪贿犯罪4件4人,进一步净化了矿产资源开采环境。权威部门统计,案件查办前,陕县矿区每月出境的矿产品只有10万吨。而案件查办后,每月出境的矿产品达15万吨,增加50%以上,受到县委县政府和人民群众交口称赞。创先争优持续给力,检察工作科学发展,各项荣誉纷至沓来:政法工作先进单位、平安建设先进单位、党风廉政建设先进单位、记功集体、信访工作先进单位、市职业道德建设十佳单位、市五一劳动奖章、共青团省级五四好团支部、省级廉政文化进机关示范单位……



以深化“三项重点工作”为着力点 服务三驾马车,再造殷都新城

■ 河南省安阳市殷都区人民检察院检察长 刘河泉

文章编号 DOI:10.3969/j.issn.1003-2738(x).2011.04.092

2011年是“十二五”时期开局之年,也是中国共产党建党90周年,做好今年的检察工作意义重大。刚刚结束的区委二届十次全会,深刻分析了十二五时期我区面临的形势和任务,制定了我区十二五规划的指导思想,明确了十二五时期我区经济社会发展目标。这是在新的历史时期召开的一次具体深远政治意义的重要会议,对实现全区跨越式发展目标具有重要的意义。检察机关要为“十二五”开局创造和谐稳定的社会环境、公平正义的法治环境和优质高效的服务环境。笔者结合检察工作执法实践,对检察机关如何服务十二五建设提出自己的看法。

一、认清当前形势,更新执法理念,增强服务意识

检察机关的执法观是“立检为公,执法为民”,检察权是人民赋予的,必须始终用来为人民谋利益,用来为国家的稳定和发展服务,为社会的公平和正义服务。作为法律监督机关和检察执法者,不能就检察论检察,就办案论办案,关键在于检察工作是否能够围绕全局保障地方法制建设持续发展,推动地方经济社会持续发展,要站好位,履好职,充分发挥惩治犯罪、维护社会稳定的职能作用,维护好本地区的安定稳定,为经济社会发展创造和谐稳定的社会环境。

2011年,是十二五规划的第一年,更是实现区委提出的以“大党建”思路为统领,围绕实施“依靠群众参与、开创时代新风,三驾马车拉动、再造殷都新城”战略思路和目标的开局之年。会议凸显项目建设在经济发展中的重要地位,体现了殷都区党委政府以加快经济发展方式转变步伐,加快“一区四园”建设步伐,加快农村城市化推进步伐,加快体制机制改革步伐,加快民生改善步伐,加快政治文明“三大举措”和党的建设步伐,奋力开创殷都科学发展、全面提升的新局面的工作思路主题。对执法机关而言,立足检察工作实际,认真贯彻落实区委政治文明“三大举措”,扎实推进三项重点工作和检察队伍建设,努力加强和改进检察工作,通过行使和发挥职能作用保证项目建设的正常进行和顺利开展。为我区经济社会又好又快发展提供和谐稳定的社会环境和更加有力的法治保障。

作为检察机关,当前的首要任务是要端正执法思想,增强大局观念,强化服务意识,找准检察工作服务项目建设的切入点和结合点,联系实际开展检察工作,充分发挥职能作用,努力为建设对外开放、协调发展、全面繁荣的豫北区域性中心强市建设创造良好稳定的环境。要把服务重点项目建设作为当前检察工作的一项重要任务,紧紧围绕全市经济工作大局开展检察工作,结合工作实际,深入调查研究,主动联系、征求党委政府对检察工作的意见和建议,探索新途径、调研新方法、出台新措施。针对项目建设的特点,从调整和拓展服务工作的新思路、新措施入手,紧密联系检察业务,增强服务大局、服务经济建设的自觉性和责任感,增强“融入、服务、促进”的观念,把支持重点项目建设作为履行职能、服务大局的重要突破口,着力提高服务发展、融入全局的能力,进一步把握大局的发展、认识大局的需要、服务大局的要求,增长服务大局的本领,落实服务大局的举措,紧紧围绕党委政府项目带动战略部署,从执法观念、服务措施和执法办案加快检察工作融入全市改革发展稳定全局的步伐,引导干警自觉开展各种服务,促进项目建设的平稳进展发展,努力营造有利

于项目建设的良好氛围。

二、积极参与“诚信殷都”建设,依法维护公平诚信

一要充分发挥打击、预防、监督、保护职能,努力为加快经济发展方式转变、实现经济平稳较快发展提供有力的司法保障。二要深入贯彻落实全区政治文明“三大举措”,积极参与“诚信殷都”建设。深入开展争当“十大员”和“十佳标兵”评选活动,立足检察工作实际,充分发挥检察职能,推进“诚信殷都”建设,充分运用司法措施营造诚信和谐的社会环境,使检察工作成为全区落实政治文明三大举措的“助推器”。三要紧紧围绕群众反映强烈的热点行业和领域,扎实开展严厉打击破坏社会主义市场经济秩序、查处涉农职务犯罪、查办危害能源资源和生态环境渎职犯罪专项工作,为殷都经济又好又快发展创造良好的法制环境。四要积极服务辖区重点项目建设。围绕项目立项审批、招标投标、政府采购、资金管理使用等关键环节,推行重大项目建设预防责任制,确保经济发展环境的廉洁高效。

三、围绕全区大调解,全力维护社会和谐稳定

检察机关要始终坚持把深入推进社会矛盾化解、社会管理创新、公正廉洁执法三项重点工作作为全面推进检察工作的重要载体,全面加强和改进各项检察工作。一要扎实开展“打黑除恶”严打整治专项斗争。全面贯彻宽严相济的司法政策,重点打击黑恶势力犯罪、严重暴力犯罪、多发性侵财犯罪、涉众型经济犯罪,增强群众安全感;积极推行量刑建议、轻微刑事案件快速办理等工作,完善未成年人犯罪案件办理机制,促进社会和谐稳定。二要把化解社会矛盾贯穿执法办案全过程。依托全区大调解协调中心和“十大员”队伍,进一步加强对涉检信访突出问题源头治理,推行涉检信访风险评估预警机制和办案释法说理制度,完善刑事和解机制,严格落实涉检信访案件首办责任制和领导接访等制度,构筑解决涉检信访长效机制。三要积极参与社会管理创新。参与对重点地区的综合治理,加强社会治安动态及对策研究,推进“平安殷都”建设;配合有关部门加强特殊人群帮教管理,积极做好未成年人犯罪工作;探索检察环节参与社区矫正的工作方式,加强对社区矫正各执法环节的法律监督;高度重视涉检网络舆情,建立健全应对引导机制,促进提高社会管理水平。

四、坚持以执法办案为中心,统筹推进各项监督工作

一要加大执法办案力度,始终保持惩治腐败高压态势。突出办案重点,坚持既要集中力量查办大案要案,又要注重查办那些数额虽然不大但又侵害民生民利的案件;优化办案机制,推进侦查一体化机制建设,注意把握好办案形势、重点和力度,实现执法办案力度、质量、效率和效果的有机统一协调发展。二要推进侦防一体化机制和预防工作规范化建设。进一步完善系统预防和专项预防举措,扎实做好警示教育、预防咨询、行贿犯罪档案查询等工作,注重运用检察建议等预防措施,积极向有关部门提出加强管理、完善制度的建议,深化预防工作的效果和影响。三要加强对诉讼活动的法律监督。始终把人民群众的关注点作为诉讼监督工作的着力点,坚持经常性监督与专项监督相结合,着力抓好刑事立案、侦查、审判、刑罚执行和民事行政监督工作,提高诉讼监督的质量和实效。

五、加强执法规范化,强化对检察权运行的监督制约

明朝“重典治吏”及对当今廉政建设的启示

■ 河南省开封市人民检察院法律政策研究室副主任 邹善卿

文章编号 DOI: 10.3969/j.issn.1003-2738(x).2011.04.093

“刑新国用轻典,刑乱国用重典”是周初统治者贯彻“明德慎罚”政策而提出的刑法原则,后为历代统治者奉为治国安邦的基本统治经验和刑罚信条。朱元璋建立明王朝后,总结元朝败亡的教训,确定“治乱世用重典”并把“重典治吏”作为自己的治国宗旨。对于朱元璋“重典治吏”及其影响,史学家和法律学家曾从不同角度作过探讨,众说纷纭,仁者见仁,智者见智。本文的旨趣就在于朱元璋的“重典治吏”对当今廉政建设的启示。

一、明朝的立法指导思想

产生于宋代理学,发展为中国封建社会后期的官方学术,标志着封建正统思想的发展进入崭新的时期。这一理论的集大成者是南宋的朱熹。朱熹的法律思想之核心在于“存天理,灭人欲”,围绕这一核心,进行了全方位的阐述,其中提到“德礼政刑”“相为始终”,“以严为本,而以宽济之”。他认为,制定法律和执行法律的目的是“存天理,灭人欲”,在司法中“伤民之肌肤,残民之躯命”是合乎义理的。故而反对执法中人为的从轻、从宽。轻刑的结果是适得其反,“刑愈轻而愈不足以厚民之俗,往往反以长其悖逆作乱之心,而使狱讼之愈繁”。这一思想也是对传统法家“以刑去刑,刑去事成”思想的总结和发挥。这一时期,自宋代以来的理学思想业已成熟,为朱元璋一反“刑新国,用轻典”而采重典治国提供了理论依托。

(一)刑乱国用重典。元末纲纪废弛,“……然其弊也,南北异制,事类繁琐,挟情之吏,舞弄文法,出人比附,用橘行私,而凶顽不法之徒,又数以赦青获免。至于西僧,岁作佛事,或恣意纵囚,以售其奸究,稗善良者暗哑而饮恨,识者病之。”“然则元之刑法,……一其失在乎缓弛而不知检也。”元朝的这一“法度纵弛”、“昧于教化”的弊端直接导致元末农民揭竿而起。在元最高统治集团中,奢侈腐化成为风气,贪污剥削越来越严重,买官卖官,贿赂公行。这一现象直接延续到明建政初期,明太祖朱元璋对此有切肤之痛。朱元璋建立明朝之初,他以元朝的灭亡为殷鉴,在总结历史的基础上,确立了重典治国的基本策略。他将当时的天下视为“乱世”,尤其是立国之初要“先正纲纪”,特别是要用严刑惩治“奸顽”。因此,明朝立法之初,便以“刑乱国用重典”作为其指导

思想。明朝统治者曾在《大明律?序》中作了阐释:“出五刑酷法以治之,欲民畏而不犯”。可见,重典治国目的在于最大限度发挥刑罚的威慑力。

(二)重典治吏。明朝重典治国包括治吏和治民两个方面,而侧重点又在治吏,朱元璋认为王朝败亡的深层次的原因不在统治集团外部的反抗,而在于内部,即“女宠、侍人、外戚、权臣、藩镇、四裔之祸”。这与朱元璋早年在民间曾亲睹贪官污吏横行不法导致天怒人怨有关,同时也表明朱元璋对官吏的清廉对封建官僚政治具有重要意义这一点有着清醒的认识。在历史上,朱元璋以严惩贪官污吏而著称,“太祖开国之初,惩元季贪冒,重绳赃吏。揭诸司犯法者于申明亭,以示戒”。他规定官吏贪赃六十两以上者,枭首示众。与唐律相比,明朝对官吏犯罪的惩罚明显严厉。同时,朱元璋习惯于法外用刑,常因小过而用重刑,以致弄得从从自危,朝不保夕。“时京官每旦入朝,必与妻子诀,及暮无事,则相庆以为又活一日”。

二、重典治吏之立法

朱元璋建立明朝之初,就十分重视立法,把法律看作是“防民之具,辅治之术”,只有立法才能“人志定,上下安”,“建国之初,此为先务”。朱元璋在位期间主要的立法就是《大明律》和《明大诰》。这两部法律充分体现了朱元璋重典治吏的精神。

(一)《大明律》是明代的根本大法。早在吴元年(公元1367年)朱元璋平定武昌即吴位时,便提出“建国之初,先正纲纪”。开始拟律令。据《明史?刑法志》载:“明太祖平武昌,即议律令。”明律由太祖朱元璋亲自主持制定,耗时三十年。明律以六部职掌分门别类,定为六律以名例律冠于各篇之首,合为7篇,在体例上为中国编律沿革上的一大变革。明律除了“法贵简当”外,内容严谨苛重。正如清人薛允升在《唐明律合编》一书中逐条比照后所说的,“大抵事关典礼及风俗教化等事,唐律较明律为重;贼盗及有关币努钱粮等事,明律则又较唐律为重。”由此可见,明律打击之重点所在,充分体现了其“重其所重,轻其所轻”的刑法原则。

《大明律》重治朝臣主要表现在三个方面。第一,首创“奸党”

一要依托区委“诚信股都”建设,大力加强执法公信力建设。适应执法环境的新变化,坚持执法为民,最大限度兼顾各方利益诉求,善于运用群众易于接受的语言和方式执法办案,使每一项执法办案活动都严格依法、合乎规范,努力在解决影响检察机关执法公信力的关键环节上取得新成效。二要完善内外部监督制约机制。把强化自身内部监督与强化法律监督摆上同等重要的位置,建立健全检务督查、执法档案、阳光检务制度,深化人民监督员制度试点工作,全面推行网上办公办案,实现对执法办案过程的动态监督和流程控制,推动形成权责明确、行为规范、监督有效的执法工作机制。三要深化检察体制和工作机制改革。按照上级院的统一部署,认真抓好职务犯罪案件审查逮捕权上提一级改革、抗诉工作和职务犯罪侦查工作内部监督制约机制改革、规范检察建议改革、检察委员会制度改革等重大检察改革,优化检察权配置,增强检察工作发展活力。

六、强化高素质检察队伍建设,提升公正廉洁执法水平

一要更加注重思想政治和职业道德建设。深入学习党的十七届五中全会精神,恪守检察职业道德,提升执法公信力,弘扬

以忠诚、公正、清廉、文明为基本内容的检察职业道德。二要以贯彻落实区委区政府提出的“争当十大员,为民促发展”工作为抓手,毫不动摇地强化全院服务辖区经济建设的执行力,提高执法公信力。三要更加注重加强领导班子和检察队伍建设。着力加强领导班子建设,完善科学民主决策机制,建立健全考评考核指标体系,确保依法科学民主决策。四要更加注重法律监督能力建设。深入推进检察教育培训,着力加强专项业务、岗位技能培训,不断提高检察干警群众工作能力、突发事件处置能力、舆情应对引导能力和网上办公办案能力。协调解决本院人才短缺等突出问题,着力加强基层院“执法规范化、队伍专业化、管理科学化、保障现代化”建设,夯实基层发展根基,推动检察工作全面协调可持续发展。

罪。奸党罪罪名的设立旨在维护皇帝的绝对权威,严禁大臣结党和树立个人威信。犯此罪者本人处斩,妻子为奴,财产入官。若其他大臣知情,则与同罪。第二,为强化皇权,明律还严禁内官包括宦官内臣及皇帝的近侍人员与外官即各衙门官吏“私相交结,漏泄事情,缘作弊”形成派系,欺君罔上,违者不分首从,一律处斩,妻子流放二千里。第三,剥夺权臣擅自用人的权力,以防结成私党。凡提拔、任命官职,必须通过朝廷;如果是权臣的亲属则须奉皇帝特旨方可任用,违者处斩刑。明朝为强化皇权、重治朝臣,最显著的表现是设有廷杖制度。所谓廷杖制是指在皇帝的决定和监督下,在殿廷前对“违抗”皇命的大臣直接施以杖刑的法外刑罚,太监负责监督,由皇帝侍卫兵行刑,刑具为木棍,杖数为无限。朱元璋创立的一整套重治朝臣的法律制度,在贯彻实施上令人发指,酷吏审案时“辄用挺棍、夹棍、脑箍、烙铁及一封书、鼠弹箠、拦马棍、燕儿飞、或灌鼻、钉指”。据赵翼《廿二史札记》载:“时京官每旦入朝,必与妻子诀别;及暮无事,则相庆以为又活一日。”朱元璋治吏的重点是朝臣,在朝臣犯罪上,重治搞宗派结死党;在一般官员犯罪上,则突出惩治贪官污吏。朱元璋认为:“吏治之弊,莫过于贪墨”。他说:“从前我在民间时见州县官多不恤民,往往贪财好色,饮酒废事,凡民疾苦,视之漠然,心实怒之。”可见,严法惩贪体现了出身贫贱、长于乱世的朱元璋对劳苦大众的同情和对贪官污吏的仇恨。明律充分体现了朱元璋的“重典治吏”的思想,体现了他重视对官吏渎职行为中的贪赃犯罪的惩处。

《明大诰》惩贪非常严厉。有的按律免死,而《大诰》处凌迟刑,且家财没官,迁往化外。另外,明律规定,官吏征收税粮和摊派差役作弊枉法,被害之民可拘执该官自下而上陈告,若上司不受理也要依法论处。洪武十八年,在朱元璋的亲自过问下,破获一起以中央高级官员为首的,有众多官员参加的特大集体贪污案。当时,户部侍郎郭桓与其他官员相勾结,侵吞官粮。结案后,追回赃物700万石,六部侍郎以下被处死者达数百人之多,因供词牵连而下狱的直省官吏多达数万人。明朝严法整饬吏治,重刑赃吏,对于改善明初的政治,缓和社会的矛盾,起了积极的作用。但是依托王权与专制制度,严法整治贪官污吏,只可收一时之效,无法从根本上杜绝。因此,朱元璋哀叹说:“我欲除贪赃官吏,却奈何朝杀而暮犯。”王亚南在《中国官僚政治研究》一书中曾说:“中国一部二十四史,其实是一部贪污史”,可见贪官污吏的普遍性与廉吏的稀少。不仅如此,“重典治吏”在一定程度上造成了统治阶级内部的混乱,官吏对朝廷离心离德,对重刑诚惶诚恐,大大挫伤了官吏行政的积极性和主动性。表现为士人不愿入仕,影响了选拔官员的质量。明初的重治朝臣以及严惩贪官污吏的立法思想也在一些律学作品中得以反映。《明大诰》是明太祖朱元璋亲自指导编纂,以严刑峻罚为特点。从中可以看出朱元璋总结元朝经验教训,重视法律的制定,严立法禁以治贪官的决心。

(二)明《大诰》是明代一部特别的刑事法规。大诰原出于《尚书》,为周公东征“殷顽”时训诫臣民的书而文诰。朱元璋认为明初乱世,而制明《大诰》。明《大诰》法外用刑,极其残暴,偏重于惩治贪官豪强,惩贪的条文多达一半以上,集中体现了重典治吏的立法取向。洪武后期《大诰》强行于民间,“明祖严于吏治,凡守令贪酷者,许民赴京陈诉。赃至六十两以上者,梟首示众,仍剥皮实草。府、州、县、卫之左特立一庙,以祀土地,为剥皮之场,名曰皮场庙。官府公座房,各悬一剥皮实草之袋,使之触目惊心。”刑罚的锋芒直指官员的贪墨和渎职行为,且不惜任何残酷之手段。由于明《大诰》过于严苛,朱元璋一死,被后人抛进故纸堆,弃而不用了。

三、明代“重典治吏”对我们当今廉政建设的启示

朱元璋重典治吏,利用重典惩治贪官污吏,体现了朱元璋对贪官污吏的痛恨,对清明吏治在维护其政权统治的稳定有着清

醒的认识,体现他创建清明吏治的思想和决心,这在一定程度上起到了廓清吏治、缓和阶级矛盾和促进经济发展的作用,但仅仅是昙花一现,封建官僚政治的种种弊病仍然根深蒂固,就连朱元璋自己也哀叹说:“我欲除贪赃官吏,却奈何朝杀而暮犯”。朱元璋的重典治吏的立法实践以及他的初衷纵然有其不可跨越的阶级局限性,但是,笔者认为,朱元璋“重典”思想虽有不少偏误,可我们对其不能简单地侧重于从政治斗争和阶级本性的角度分析和批判,更不能简单地加以全盘否定。在目前反腐倡廉的今天,我们仍可以从其“重典治吏”中受到一些启示,有许多方面值得我们去借鉴和反思,吸收一些有利于今天反贪惩腐、加强廉政建设的经验教训。

(一)取法治去人治。党的十五大提出“依法治国,建设社会主义法治国家”并写入宪法,十六大后又提出“十年建成法治政府”伟大目标,这充分体现了党和政府建设社会主义法治国家的决心,法治之优于人治,笔者不再赘言。法治需要建立法律的权威和稳定性,汉密尔顿曾说“法律之多连篇累牍,谁能卒读?加以矛盾百出,读亦何益?而且朝令夕改,隔夜就不知何所适从;如此法律……予民何益?法律原是行为的准则,如果动辄更订,怎能尊之以为准则呢?”明代虽有完备严密的廉政法制,还有系统的监察制度,但是,由于推动整个政治体制运作的最高权力(皇权)却不受任何制约。朱元璋虽然对《大明律》极为重视和珍爱,但《大诰》的行世及其本人又常法外用刑,无疑使国家律典蒙羞。“法司所上狱状,一奉严旨,不敢执奏,改轻从重,辄经屡更”,以致“希合圣意,不能不枉”。所以其廉政建设必然无法摆脱失败的命运,腐败的滋生蔓延也就成为必然的事情。以史为鉴,在现代条件下,只有实行法治,摆脱人治,真正做到权力之间的相互制约,强调依法行政,这是进行廉政建设的首要内容。没有社会主义法治,社会主义的廉政建设就不可能取得最终的胜利。

实行法治,去除人治,在反腐倡廉方面,就要加强反腐立法建设。目前东西发达国家大多制定了反腐败方面的单行法律法规,效果良好。我们不能仅靠刑法、党的纪律条例、国务院各部门的禁令来进行反腐败,邓小平同志在南巡谈话中提及反对腐败问题时,指出反腐败“还要靠法制,搞法制靠得住”。因此,目前廉政立法急需制定《反贪污法》和《反贿赂法》,廉政建设只有走法治道路,才能从根本上铲除滋生腐败的土壤,才能保证社会主义现代化建设的顺利进行,朱元璋“重典治吏”的历史经验和教训也证明了这一点。

(二)防止腐败比反腐败更重要。朱元璋的廓清吏治的报负并没有取得预期的效果,相反官场的贪墨习气变本加厉愈发不可收拾,最终滑向阉党揽权专政的泥淖。朱元璋晚年哀叹“为何朝杀暮又犯”!究其根本在封建社会的大背景之下,反贪墨反腐败存在先天不足即制度上的先天营养缺失。朱洪武的千年哀叹留给我们解决。但值得肯定的是这样一个思路:防止腐败比反腐败更重要。从法的经济分析的角度讲,建立完善的防止腐败机制能抽调腐败成本而节约大量的社会成本,我们现今所缺的何尝不是有效的、完善的防止腐败的机制呢?

社会实践证明,坚持不懈地进行反腐败斗争是保持党的先进性和纯洁性,全面贯彻“三个代表”重要思想,努力践行科学发展观,保证改革开放和现代化建设顺利发展的一个不可或缺的条件。从朱元璋的“我欲除贪赃官吏,却奈何朝杀而暮犯”千年哀叹中,我们必须清醒地认识到:进行廉政建设必须走法治之路。

作者简介:

鄧善卿,男,法律硕士研究生,开封市人民检察院法律政策研究室副主任。

浅议民事行政检察监督制度的完善

■ 河南省社旗县人民检察院 张志国 周鹏飞 陈阳

摘要:民事行政检察工作是检察院的一个重要业务工作,但是由于理论上不足和监督手段的有限,从而使得我国的民事行政检察工作存在着缺陷和不足。其中主要的缺陷是监督手段单一、监督范围过窄。要发挥出民事行政检察监督应有的职能,就应当完善民事行政检察的监督方式,扩展检察监督的范围,赋予检察机关更多权利,建立多元化的民事行政检察监督体系。

关键词:民事行政检察 监督手段 多元化 监督体系

文章编号 DOI:10.3969/j.issn.1003-2738(x).2011.04.094

在检察机关的监督权体系中民事行政检察监督权一直因为没有行之有效的监督措施,从而使得民事行政检察监督难以发挥其应有的职能;在检察机关内部也因为上述原因而没有将民事行政检察业务作为重点,再加之民事行政检察监督理论的先天不足和立法上的不完善,就导致了我国民事行政检察监督工作在现实中存在诸多缺陷和不足。

一、我国民事行政检察监督制度存在的缺陷

(一)民事行政检察监督手段单一、监督范围过窄。由于立法上的不成熟,使得检、法二家在检察机关民事行政检察监督范围的司法解释存在严重分歧。最高人民法院作出司法解释规定,财产保全、先予执行、特别程序、执行程序、破产程序调解等均不属于检察院的监督抗诉范围。而这些制度的设计上本身就存在不少漏洞,若没有有效的监督就极易造成实体和程序的不公。与此同时,法律上规定检察院民事行政检察监督的手段又只有抗诉一种方式,最高人民法院的司法解释又规定检察机关只能对确有错误的生效判决提出抗诉,排除了检察机关对上述财产保全等案件的监督,这种单一的民事行政检察监督手段就限制了检察机关的监督范围,使得民事行政检察监督总是“放不开手脚”。

(二)民事行政案件的抗诉周期过长。按照最高人民检察院《人民检察院民事行政抗诉案件办案规则》的要求,一起民事行政检察监督案件从基层检察院提请或者建议提请抗诉,到上级检察院提出抗诉,要经过两级或三级审查,一般需要六个月到一年的时间。而法院对检察院提出抗诉的案件,大多数不会同级审理,通常是由下一级法院再审。这样的一个案件再审下来至少需要一年的时间。案件审理的周期太长一方面会出现案件得到了公正判决但因时过境迁而没有实际意义;另一方面,审理的周期太长不但不能体现司法效率,而且会严重损害法律的威严。

(三)没有规定民事行政抗诉案件的再审审级和期限。我国现行的民事诉讼法没有规定民事行政抗诉案件由哪一级人民法院来审理,因此实践中就经常出现受理民事行政抗诉的法院将案件发回原审法院再审,检察院就指定相对应的下级检察机关出庭支持抗诉,这样就出现“抗诉的不出庭、出庭的不抗诉”的尴尬局面。同样对于再审的期限,我国法律只规定了检察院提出抗诉,法院应当再审,而法院在接受抗诉后多长时间内应当进行再审和审结却没有规定,这也使得实践中容易出现民事行政抗诉案件久拖不决、严重积压。

(四)法律没有规定检察机关享有调阅原审案卷权。在司法实践中审查法院的原审案卷是检察机关办理民事行政抗诉案件的必需过程和手段。然而法律中却没有规定检察机关享有调阅法院原审案卷的权利,从法院的角度,他们当然也没有任何的过错,他们没有义务配合检察机关的工作,配合了是还是超出了他

们的工作范围,是给了检察机关的“面子”。所以说一个存在缺陷的制度会缚住检察机关的手脚,困扰着民事检察工作的开展。

(五)检察机关在办理民事行政监督时没有调查取证权。在诉讼理论中一直提倡“谁主张谁举证”的证明原则,如果当事人对其提出的主张不能举证,就要承担不利的法律后果。检察院的办案规则也只规定非确有必要时,不得进行调查;然检察院的办案规制只是内部的办案规程不具有对外法律效力,实际上法律还是没有赋予检察机关在办理民事行政案件时享有调查取证权。而在民事行政案件中,经常会出现当事人无力取证、无法取证,人民法院又不去调查取证,结果导致案件因证据的原因而出现错误的情况。检察机关在办理民事行政抗诉案件时如果不能调取那些证据就势必会影响其履行监督职责的效果,就会出现检察机关在办理此类案件时有力无处使、力不从心。如此一来就使得检察机关的民事行政检察监督的效果大打折扣。

二、民事行政检察监督体制的完善

在我国的国情下,要发挥民事行政检察监督的效能,就必须完善以抗诉为中心多元化的监督体系。笔者认为应该从以下几个方面来完善我国的民事行政检察监督体制。

(一)应把调解纳入民事检察监督的范围

我国现行法律规定检察机关民事诉讼的监督范围限于生效的判决和裁定,而没有将调解纳入民事检察的监督范围。而事实上调解和判决、裁定具有同样的法律效力,都是审判活动的一种形式。实践中调解同样是通过诉讼程序来解决纠纷,当调解的双方当事人损害他人利益、社会公共利益或者规避法律时,也破坏了法制统一,损害了司法公正。而且目前在我国调解率不当上升,违法调解的现象也呈上升趋势。因此,在检察机关在进行民事案件检察监督应将调解也纳入民事检察监督体系中。

(二)应把法院的执行工作纳入检察监督的范围

有一项数据统计:“我们的执行法官占全国法院工作人员的十分之一,发生的问题却占了三分之一”。执行问题是一个客观存在,却又无法回避的问题。在“执行难”的背后实际上还存在着“执行乱”的问题。要解决执行问题仅靠法院的内部监督是非常有限和不够的。因此,要使执行工作有序的实行,检察机关作为法律监督机关就应义不容辞的肩负起对执行工作的监督。赋予检察机关对执行工作的监督权,不仅可以保证执行工作程序的公正合法,而且可以确保实体权利得到公正实现。

(三)应赋予检察机关的起诉权和参诉权

赋予检察机关相应的民事和行政起诉权和参诉权,能够有效维护社会公共利益,保证国家利益和公共利益受到侵害时能够得到有效的救济。检察机关作为法律监督机关,代表国家利益行使监督权保护国家利益,就非常有必要在国家利益受到民事行政侵权时履行起诉权以维护国家利益。以公益诉讼为例,所谓公益案件指的是侵害国家、集体利益的案件,如环境污染案件。这类案件的受害者往往不是具体的那个人或组织,而是国家或集体。这时就会出现没有一个具体的组织来维护受到侵害的权利,国家或集体利益就会处于无保护状态。在这样的情形下确定一个代表公共利益和国家、集体利益的诉讼主体就非常有必要。检察机关作为国家利益及公共利益的代表,不仅有权监督审判机关审判活动和行政机关的执法活动,同时也应具有维护国家利益的义务。所以,就应当赋予检察机关一定的民事行政起诉

我国民事执行检察监督之正当性探析

■ 河南省开封市人民检察院民行处副处长 陈军波

摘要:目前,关于检察机关是否有权对民事执行活动进行法律监督是我国理论界和实务界既敏感又亟待解决的问题。本文认为,我国检察机关对民事执行活动进行监督具有正当性,不但合理、合法,而且必要、可行,并从理论基础、法律依据、现实意义、实践经验四个方面进行了具体论证,旨在为我国民事执行检察监督制度提供理论支撑。

关键词:民事执行 检察监督 正当性

文章编号 DOI: 10.3969/j.issn.1003-2738(x).2011.04.095

在我国,民事执行检察监督的正当性是一个极具争议的话题,肯定者有之,反对者亦有之。作为一名检察实务工作者,笔者也一直关注、思考着这一问题,现将一些不成熟的想法付诸于笔端,以求教于同仁。笔者认为,我国检察机关有权对民事执行活动进行监督,这并不是因为笔者在检察机关工作才得出这样的结论,而是因为我国民事执行检察监督制度不仅具有理论基础和法律依据,而且具有现实意义和实践价值,既合理、合法,又必要、可行。

一、合理性分析(理论基础)——权力制衡原理

一般认为,权力制衡理论来源于古希腊亚里士多德的分权思想,法国启蒙思想家孟德斯鸠将该理论系统化,他认为,“一切

有权力的人都容易滥用权力,这是万古不易的一条经验。有权力的人使用权力一直到遇到有界限的地方才休止”,“从事物的性质来说,要防止滥用权力,就必须以权力约束权力”。后来西方国家将该理论与政治制度相结合,形成“三权分立”的政治体制。但笔者认为,权力制衡不等于“三权分立”,正如有的学者所说:“不能把制衡学说等同于‘三权分立’。前者是由一种政治、法律思想发展而成的理论学说,后者则是运用这一理论学说所确立的国家政治体制。”权力制衡不仅是一种理论,还是一种原理,因为权力制衡不仅符合“马克思主义辩证法关于事物相互依存和相互制约的基本原理”,而且还符合权力运作的规律和机理,即权力应当分开,并受到制约。

我国实行“议行合一”的人代制政体,人民代表大会统一行使国家权力,但这并不意味着我国的政治权力不需要适度分开。“国家权力的统一性决定了国家权力中的各项具体职能分离的可能性。”根据列宁的法律监督思想,结合实际国情,我国形成了具有中国特色的“一府两院”的政治构架。在这种政治模式下,国务院、法院、检察院并行,都向人民代表大会负责,接受人民代表大会监督,检察权上升为一种独立的国家权力,独立行使法律监督权。我国“一府两院”的政治体制,与西方的“三权分立”有着本质区别,但二者又有相似之处,都符合权力制衡原理,只

权和参与诉讼的权利。

(四)应完善检察机关便利行使民事行政检察监督权的相关权利。一项国家职权的行使,必须要赋予相应的权利,否则职权就会成为虚实的空架子。在司法实践中,检察机关的民事行政检察监督职权得不到有效发挥,主要是因为不具有具体的权利保证民事检察监督权的实现。笔者认为为保证检察机关充分发挥其民事行政检察监督职能,除抗诉权外还应赋予以下权利:

1、调阅案卷权。为使民事行政检察监督权得到发挥就必须法律上规定检察机关有向人民法院调取案件、复印案卷、阅卷等权利。因为检察机关在审查民事行政案件时,调阅案卷是了解掌握案情需要,是行使权利的基础。

2、调查取证权。民事诉讼的证明规制是“谁主张、谁举证”;行政诉讼则是被告对被诉具体行政行为负举证责任。检察机关在办理民事行政案件时只能根据法院审查采信的证据,并在此基础根据法律来评价其生效判决的正误。

(五)应当为法院设定相应的义务。权利和义务是相互的,没有义务的权利只会是一个空洞的口号。因此在赋予检察机关民事检察监督权利的同时,应当为配合检察机关行使权利的审判机关设定相应的义务。当然给法院设定相应的义务,不是干涉法院的审判工作,而是为了保证审判程序和审理结果的公平公正。为此笔者认为要使检察机关尽可能的发挥其民事行政检察监督职能应当给法院设定以下义务:

1、应规定法院办理民事行政抗诉案件的期限。在实践中经常存在法院对检察机关提出抗诉案件,因法律未规定具体的审理期限,而拖延不审,久拖不决,最后即便案件得到了公正处理也是“迟到的正义”,因此笔者认为应当明确规定法院审理民事行政抗诉案件的期限。

2、告知的义务。为保证检察机关的民事行政检察监督得到有效实施,笔者建议法院应当在其一审、二审或再审的法律文书中告知当事人在判决或裁定生效后如发现判决、裁定确有错误

有权向人民检察院申请抗诉的权利。

(六)应规定民事行政检察抗诉案件由提出抗诉检察院的同级法院组织再审。实践中检察机关一般是通过上一级检察机关向该同级法院提出民事行政抗诉,而受理案件的法院很多时候会将案件交回原审法院审理。对于检察机关的抗诉和法院的审理级别不对等的现象我国法律上却没有反对也没有否定,这样就会影响到法律的权威性和严肃性,同时还容易导致审判结果不公。因此法律法规应该明确规定抗诉案件由提出抗诉的人民检察院的同级人民法院组织再审1。

(七)应规定民事行政检察监督检察建议具有法律效力。从对民事行政案件的审判监督来看,检察机关的监督应当是全方位,全过程的监督。为了更好的保证审判程序的公正和审理结果的公正,检察机关的监督应从从前的事后监督扩展到事前监督和事中监督。一直以来民事行政检察的监督方式是抗诉,这是一种典型的事后监督。如此一来就会出现只有出了错才可以进行监督的情形,而不能在审判中预防、阻止违法和不公的发生。那应该如何来进行事前和事中的监督?目前来看,最有效的手段和方式就是赋予检察机关的检察建议以法律效力,让其具有如抗诉书、判决书等法律文书一样的法律效力。

笔者认为,我国的民事行政检察监督要转变为抗诉为中心的多元化监督体制,就应当改变从前的事后监督模式,建立事前、事中、事后的全程监督模式,这就需要赋予检察建议以法律效力。一项制度的完善需要有众多权利来保证。民事行政检察监督作为检察机关行使监督权的一方面,由于没有完善的理论指导,也没有丰富的先例来遵循,再加之中国特色的社会主义国情,就使得民事行政检察监督制度一直在摸索和束缚中前行。因此要充分发挥我国检察机关的民事行政检察监督职能,就需要确立抗诉为中心的多元化民事行政检察监督体制。

(作者张志国系河南省社旗县检察院副检察长、周鹏飞、陈阳系社旗县检察院干警)

是因国情不同而表现出不同的政治模式。

在法治社会,权力必须受到制约,否则,它极易显露贪婪、易腐的本性而异化成侵害公民权利和社会利益的工具,这几乎成了权力制衡原理下一条不证自明的经验法则。民事执行权也概莫能外,因为它也是一种国家权力。所以,要保证民事执行权得到正确运用,就必须对它进行制约,当然包括检察机关对之进行法律监督,理由有三:其一,从词义上分析,“监督”包含着“制约”;其二,这符合权力制衡原理,“法律监督的实质就是以权力制约权力”;其三,这符合我国政治权力的运行机制,检察机关是法律监督机关,有权监督法院民事执行权的行使。

二、合法性分析(法律依据)——宪法和法律的规定

我国的宪政体制中,检察机关是专门的法律监督机关,独立行使法律监督权。我国宪法第129条明确规定:“中华人民共和国人民检察院是国家的法律监督机关。”尽管部分学者对我国检察机关的法律监督职能持质疑态度,笔者在此不对这一问题作过多的论述,但笔者认为,我国检察机关法律监督的宪法定位具有历史必然性,不仅符合权力制衡原理,更符合我国的政治体制和具体国情。在长期处于封建中央集权统治和公民传统“官本位”思想深厚的国家,要彻底实行依法治国,建设社会主义法治国家,非但不能弱化检察机关的法律监督职能,还应当予以强化。我国检察机关的宪法地位决定了其有权对民事执行活动进行法律监督,因为从本质上来说,民事执行活动也是一种适用法律或执行法律的过程,理应纳入检察机关的监督范围。

我国检察机关对民事执行活动进行监督除有根本法上的依据,还有基本法上的依据,我国现行民事诉讼法第14条规定:“人民检察院有权对民事审判活动实行法律监督。”按理说,这条规定是检察机关行使民事执行监督权最重要和最直接的依据,但因利益纷争和角度分歧致使这条规定在司法实践中最具争议,也成为检察机关履行法律监督职能最主要的障碍。理论界和司法界的许多学者和实务工作者认为审判活动不同于执行活动,民事诉讼法只规定检察机关有权对民事审判活动实行法律监督,而没有规定检察机关对民事执行活动进行监督,所以检察机关对民事执行活动监督没有法律依据。后来,这种分歧出现在司法实践中,并最终突破理论分歧和实践争议上升于最高审判机关的司法解释当中。笔者认为,上述看法和做法是偏颇的、不全面的,民事诉讼法第14条规定中的“审判活动”应当包括“执行活动”,理由如下:第一,这种解释符合立法的精神和本意。正如曾参与民事诉讼法制定的刘家兴教授所说,“当时制定民事诉讼法时,‘审判活动’与‘执行活动’并没有分开,立法原义对‘审判活动’的理解是包括‘执行活动’的”。可见,立法机关的原意是将“执行活动”纳入“审判活动”之中。第二,这种解释符合法院的司法实践。长期以来,法院一直将执行工作作为审判工作的有机组成部分加以对待。如1979年2月2日最高人民法院公布的《人民法院审判民事案件程序制度的规定(试行)》,该规定在第八部分专门规定了执行程序;2007年6月4日最高人民法院下发的《关于加强人民法院审判公开工作的若干意见》(法发[2007]20号),该意见也将“执行公开”作为“审判公开”的一部分加以规定。第三,这种解释符合我们党的政策。虽然政策不同于法律,也不能代替法律,但当法律规定不明确需要法律解释时应当将政策作为重要的参考依据,因为我们党的政策与我国的法律“在阶级本质、经济基础、指导思想、基本原则、社会目标等根本方面是高度一致的”。

三、现实意义——缓解“执行难”、遏制“执行乱”

“执行难”、“执行乱”是多年来的司法痼疾。近几年,随着党中央的高度重视,最高人民法院采取了多项有效措施,“执行难”、“执行乱”的势头有所遏制,但要想彻底解决这一顽症,仍需

较长的时日,若使以前的成效得到巩固,保证“执行难”、“执行乱”不反弹,更不是一件容易的事情。笔者认为,要解决这一问题,离不开检察机关的支持、配合,更离不开检察机关的监督、制约。

第一,缓解“执行难”需要检察机关的配合和监督。不可否认,“执行难”的成因复杂,由多种因素造成,但正如“中共中央11号文件”所指出的那样,“造成人民法院‘执行难’的重要原因是地方和部门保护主义”,“一些地方和部门的领导干部法制观念淡薄,法律意识不强,从本地区、本部门的局部利益出发,以言代法,以权压法,滥用权力,非法干预人民法院的执行工作”。所以,在民事执行活动中,要解决“执行难”,就需要抵制地方和部门保护主义,而要抵制和减少地方和部门保护主义的干扰,则需要检察机关的参与和监督。客观地说,作为履行法律监督职能的检察机关参与其中,会使部分“保护者”不同程度地有所顾及和收敛,地方和部门保护主义干扰的程度会相应减轻一些。另外,检察机关参与其中,在监督法院执行的同时,还可以与法院一道做被执行人员的思想工作,使被执行人更容易消除对法院的疑虑和成见,自觉履行义务。

第二,遏制“执行乱”需要检察机关的监督和制约。相比较而言,“执行乱”的原因较集中,主要由执行人员的不当、违法执行引起,而造成执行人员不当、违法执行的原因又主要是缺乏强有力的外部监督。绝对的权力导致绝对的腐败,民事执行权一方面过于集中,另一方面缺乏有效的外部监督,结果导致不当执行、违法执行现象层出不穷。正如最高人民法院沈德咏副院长所说,“现行的执行权运行机制不完善,关键的问题是对执行权的行使缺少有效的监督制约,个人说了算,很多问题就发生在这个过程中。我们的执行法官占全国法院工作人员的十分之一,发生的问题却占了三分之一,这不是偶然的现象,是一个必然的结果。”所以,为了有效遏制“执行乱”,就必须加强外部监督,更不能忽视和排斥强有力的检察监督。

四、实践经验(可行性分析)——国内实践与域外经验

理论界和实务界虽然对民事执行检察监督争论得如火如荼,但理论上的分歧并未能阻挡实践的步伐。1990年9月3日,最高人民法院、最高人民检察院联合下发了《关于开展民事经济行政诉讼法律监督试点工作的通知》,决定在四川、河南、天津、吉林进行民事、经济诉讼法律监督试点,其中就有民事执行检察监督的规定,如检察机关“应人民法院邀请或当事人请求,派员参加对判决、裁定的强制执行,发现问题,向人民法院提出”。近年来,随着民事“执行难”、“执行乱”问题愈演愈烈,客观上为检察机关开展民事执行监督提供了现实条件。各地检察机关以此为契机,在当地党委、人大的领导和监督下,结合本地实际情况积极探索,一些地方开展得有声有色,为维护司法公正,实现社会公平正义作出了积极贡献,同时也积累了一些宝贵的实践经验。笔者认为,这些经验主要反映在以下几个方面:一是在党委、人大的支持下,与法院积极协商,联合会签文件。如2007年3月13日,广东省深圳市人大常委会颁布了《关于加强人民法院民事执行工作若干问题的决定》,该决定规定:“人民检察院应当建立、健全有关工作制度,加强对人民法院民事执行工作的法律监督。”从而开启了地方人大立法明确赋予检察机关民事执行监督权的先河。二是探索了一些切实可行的监督方式。如抗诉、检察建议、监督意见、现场监督、执行和解、纠正违法通知、暂缓执行建议、要求说明理由通知、查处职务犯罪等。三是撰写了一批质量较高、针对性较强的调研报告和理论文章。如常怡、重庆市、海南省人民检察院联合课题组撰写的《民事行政裁判执行的检察监督》。所有这些经验都将为以后民事执行检察监督立法的健全和完善积淀理论和实践素材,提供重要的参考依据。

司法人员渎职侵权犯罪分析

■ 河南省漯河市郾城区人民检察院副检察长 罗俊峰

文章编号 DOI:10.3969/j.issn.1003-2738(x).2011.04.096

司法腐败的产生、蔓延,原因固然很多,但最重要的一条还是司法监督不到位。因此,作为承担打击、监督职能的检察机关反渎部门应当切实履行法律监督职能,为治理司法腐败、实现司法公正而敢于监督,善于监督,乐于监督。

一、当前司法机关工作人员渎职侵权犯罪的主要特点

司法人员渎职犯罪是典型的腐败现象,它与一般的刑事犯罪相比较具有更为严重的社会危害性。从严惩处这类犯罪,不仅是反腐工作的重点,也是渎职侵权检察工作的难点。由于司法人员渎职犯罪手段具有多样性、隐蔽性和智能性,反侦查能力强等特点,因而这类案件发现难、认定难、查处难。

1、犯罪形式具有隐蔽性。司法人员的职业性质决定了他们是以国家管理者的身份出现在公众面前,他们渎职犯罪又是在司法活动中发生的,本身被披上一层“执法”的外衣,这种行为方式上的“合法性”常常掩盖其行为本身的非法性和社会危害性,造成司法人员渎职犯罪往往不易被人们所察觉,所以具有很大的隐蔽性、欺骗性。反渎部门查办的案件有的是三、五年前发生的行为,嫌疑人的犯罪行为隔很长时间才暴露。

2、犯罪涉及各个诉讼环节且窝案串案多,犯罪群体化。从近几年查处的案件来看,司法人员犯罪涉及初查、侦查、审查起诉、批捕、公诉、审判、执行各个环节。且司法人员渎职犯罪往往一人难以实施,有时发现一案牵出数人,挖出一案带出一窝。主要表现为:一是司法人员利用职务上的隶属关系共同犯罪。二是各自利用职务之便各个环节弄虚作假、包庇犯罪。三是司法人员和非司法人员私下串通、沆瀣一气。

3、犯罪动机具有多样性。在司法人员渎职犯罪中,其犯罪动机是多种多样的,有的出于私欲,谋取不正当的经济利益,这在滥用职权罪、帮助犯罪分子逃避处罚罪等方面表现较为明显。有的是为了徇私情而极力包庇违法犯罪嫌疑人,如徇私枉法罪,还有的是出于报复陷害他人等。

4、案件侦查难。司法工作人员都是从事法律工作,其工作性质要求他们熟知刑法、刑事诉讼法以及相关的法律知识,其工作特点也决定了侦查询问、调查取证应是他们必备之技,他们在作案时就有可能预见后果,想好了退路,钻法律空子,打擦边球,成了这些人常用的手段。这给反渎部门的侦查工作增加了相当大的难度。

5、案件处理难。目前,渎职侵权犯罪有罪判决率不高,是一个不争的事实。造成这一现象确实存在案件质量不高的问题,但不正常的人为因素干扰也是一个很重要的原因。检察机关工作的特点也决定了检察机关与其他司法机关有密切的联系,所以在查办司法人员的渎职案件中,领导和侦查人员顾虑多,批捕、起诉环节阻力大,出现了很多该立案的立不起来、该捕的捕不了、该诉的诉不出的现象,使一些案件未到法院之前就被内部“消化”掉了。

二、司法机关工作人员渎职侵权犯罪的原因分析

分析司法机关工作人员渎职侵权犯罪的个案,探究其原因,突出表现为四点:

第一、少数司法人员特权思想严重。这一现象体现在“侵权”型犯罪上,就是在办案中大搞刑讯逼供;体现在渎职型犯罪上就是只享受国家赋予的“特权”,而不积极依法履行与这种“特权”相对应的责任,权责不统一,从而滥用职权,违法犯罪。

第二、个别司法人员政治素质低下。主要表现在政治观念不

强,法律意识淡薄,明辨是非能力较差。在“情”与“法”的天平上青睐“情”,在“正”与“邪”的较量中选择“邪”,在“是”与“非”的判断前陷入“非”,在“责”“权”“利”的处理上趋于“利”。

第三、对司法人员职务犯罪打击不力。司法人员渎职犯罪侵害的客体是司法机关人员职务行为的廉洁和司法机关的正常活动及公民的人身权利,都会给国家和人民造成严重危害和损失。从已侦结案件的处理情况上足以证明,对此类犯罪的打击力度是不大的,无法对此类犯罪产生震慑作用。

第四、立法滞后和制度不完善。由于立法滞后和制度不完善等原因,客观上造成司法人员的自由裁量权过大,个人或少数人说了算的人治问题依然存在。公、检、法、司等部门内部有监督机构监督,相互之间有检察机关的法律监督,还有人大和上级机关的监督,按理说,能有效地防止司法腐败。但实际上是不同程度地存在着:内部监督怕痛护短,相互监督怕影响关系,人大和上级机关监督又怕影响独立司法权、挫伤办案人员积极性等,致使监督不到位、不得力。

三、司法机关工作人员渎职侵权犯罪的发展趋势

任何犯罪的发生总是遵循其内在的客观规律发生、发展的,司法人员渎职犯罪和其他犯罪一样,也有其自身的发展规律。主要是:

1、以权谋私,滥用职权将成为司法人员渎职犯罪的典型形式。司法人员在行使职权的过程中,由于教育和社会防范与控制机制的弱化和监督制约机制的不健全、不完善,司法人员利用职权谋取私利,徇私枉法、滥用职权的渎职犯罪仍是其主要表现形式。

2、犯罪由徇私情渎职型向贪利渎职型转移。从这几年检察机关查办的案件来看,利用职权搞权钱交易已日趋突出,司法人员收受犯罪行为及亲属财物后,在案件的受理、初查、立案、侦查、审判、监管环节上大做文章,舞弊行为已由个人行为向某些领导决定的群体行为发展,且收受数额越来越大。

3、新的犯罪形式将会出现,犯罪手段日趋隐蔽、狡猾和智能化。随着现代科学技术的发展,利用现代化手段实施犯罪将会更加普遍,犯罪形式将会呈现新的特点。由于司法人员身份的特殊性,一般都具有较高的文化和智力水平,并且熟悉与其职务相关的专业知识和法律、法规,使他们更容易编织关系网,利用各种手段逃避法律的惩罚,或直接利用手中的权力和影响,销赃、串供、隐匿、毁灭证据,作假证,直接对抗侦查等。

四、加强渎职侵权检察工作的对策和思考

近年来,我国在司法领域改革举措频繁,司法鉴定制度发生重大变化,人民监督员制度、人民陪审员制度正式实施,死刑核准权收回最高法院,中国司法改革逐步深入,司法改革工作已经全面启动,司法活动显得更加透明。前期新闻媒体披露了司法机关办理的一批冤假错案,如湖北余祥林被错判杀妻冤案,赵作海案件,平顶山天价过路费案等一系列错案,许多现象十分发人深思,比如疑犯对象被刑讯逼供,上访群众受到拘捕;正当申诉置之不理,合法辩护未予采纳;敢于作证的群众受到打击。这些现象,与党和政府一直提倡的依法治国精神格格不入,与民主法制轨道背道而驰。错案是最深刻的反面教材。未审先定,刑讯逼供、疑罪从有到违法行为和错误思维,是导致错案的主要原因。错案也再次警醒我们,民主和法制建设仍然任重道远,构建和谐社会一定要落到实处。

浅谈农村“两委”人员职务犯罪特点、原因及对策

■ 河南省社旗县检察院 王海山 刘园园 河南 南阳 473300

文章编号 DOI:10.3969/j.issn.1003-2738(x).2011.04.097

近年来,社会主义新农村建设不断深入,社旗县作为传统的农业县和惠农资金补贴大县,国家投入其农村的资金和项目越来越多,随着政策的落实和资金的到位,各种补偿款的管理、发放权和城镇开发等权利相当一部分就集中掌握在了村干部手中,这就为基层村干部腐败提供了客观条件。2008年以来社旗县检察院共立查农村党支部和村委会组成人员(简称“两委”人员)涉嫌职务犯罪案件7件9人,占同期立案总数的23.2%,这些“两委”人员的职务犯罪严重破坏了农村经济发展,侵害农民权益,影响农村社会稳定,分析当前农村“两委”人员职务犯罪的特点和原因,研究此类犯罪的预防对策,无疑对构建和谐社会和农村的稳定发展具有深刻意义。

一、农村“两委”人员职务犯罪的特点

(一)作案手段简单。从查处的案件来看,犯罪手段表现出“直接提取”、“自批自支”、“虚报冒领”三个方面的特点,或是利用手中权力明火执仗的贪污和随意挪用公款用于个人开支,或是收款不入帐,内外勾结采取虚增、虚构等手段,骗取征地补偿款、能繁母猪补贴款等,如我院2008年立查的某村支书郭某等4人利用职务之便,采用虚报冒领的手段,将国家发给农户的能繁母猪补贴款据为己有。

(二)案值小,影响大,涉案人员成份复杂,查办困难。基层工作直接面对群众,加之各项政策实施前均设计了相应的操作程序,使得案值一般不会太大,但由于涉及农民的切身利益和国家惠农政策的落实,加之现代通讯的普及、发达,出现问题后有的引起群众个体上访或集体访,直接影响到社会的稳定,影响党和政府和基层组织的公信力。通过查办案件,我们发现此类案件合伙作案较多,从而导致这类案件的涉案人员成份复杂,查办起来困难重重。如我院办理的某村支书郭某等4人贪污能繁母猪补贴案,发案案值虽只有11000多元,但由于占该镇总补贴额的23%,又是乡镇干部和村干部合伙作案,导致民愤极大。在侦查过程中,由于涉及镇、县两级人大代表等特殊身份,而且拔出萝卜带出泥,带出了案中案,加之该案的政策性强,涉及的证人多,居住分散,给取证和侦结工作造成了很大的困难。

二、农村“两委”人员职务犯罪的主要原因

(一)政治素质不高,法制观念淡薄。村干部身份特殊,除了极少数下派挂职的国家干部,绝大多数村干部是农民,而且村“两委”是三年一换届,在任是“干部”,不在任是普通群众,他们接受高质量教育不多,文化程度和个人素质普遍不高,自律意识、法制观念相对要弱。

(二)财务管理混乱,财务制度执行不力。近年来,农村经济发展较快,集体经济逐步向农、工、商、贸等多元化经济发展,但相应的财务管理制度却跟不上,白条子入账、假票据入账、审批手续随意等现象还时有发生,致使财务管理无透明度,财务制度流于形式。另外案发后多以“小金库”为掩护或以“为公支出”为辩解理由,导致犯罪的主观故意和赃款去向不易查清,案件在审查起诉时容易产生认识分歧,使一部分人存在侥幸心理。如我院办理的某镇村委工作人员贪污能繁母猪补贴案及某局计财股工作人员贪污“两免一补”经费案均是如此。

(三)制约机制不健全,监督乏力。从内部看,虽然村委会设有群众代表组织,但实际上形同虚设,没有真正发挥作用。村民委员会内部没有监督制约机制,村民监督意识淡薄,不愿监督,

不敢监督,也存在不了解法律政策,不知应如何监督的问题。从外部看,民主监督不到位。目前推行村务、政务“两公开”,对农村干部起到了很好的监督作用,但是不少乡村的村务公开流于形式,偶尔公布一些村级政务、财务数据也较为概括、笼统。村民的知情权、监督权没有得到落实,这是造成基层村委会干部能够弄虚作假,贪污、挪用补偿款的重要因素之一。

(四)立法滞后,打击存在盲点。现行刑法实施后,由于村干部既不是国家工作人员,也不是公司、企业人员,刑法对其身份界定不够明确,在实际操作中存在很大争议,致使相当长的时间内对其非法侵占集体财物的行为难以查处,使这一领域范围内的职务犯罪的打击和预防成为薄弱环节。

三、农村“两委”人员职务犯罪惩治和防范对策

(一)建立健全信息收集、共享机制,克服信息不畅问题。

首先应健全大预防工作机制。全院形成一盘棋,共同抓预防工作,充分发挥预防职务犯罪部门的职能,确立预防部门信息收集的综合职能。在基层没有分支或派出机构的情况下,充分利用预防部门联系部门多、覆盖行业全的特点,在党政部门和农村基层组织建立档案工作信息联络员,聘请案件线索信息员,依托其进行相关信息的收集工作,这对于克服反贪部门自身的不足,主动获得信息多有裨益,特别是当需要隐蔽侦查意图时,更能取得较为理想的效果。如我院在办理某镇工作人员和村干部贪污“村村通”公路建设款的案件时,为了不打草惊蛇,就在初查时以预防部门收集相关数据写调研文章为名,由预防部门出面,巧妙取得了该镇上报的相关真实数据,为侦破此案打下了坚实的基础。

其次要建立健全外部信息共享机制,使相关情报、经验在最短的时间内在兄弟单位能得到共享,形成常态。这不但有利于办案单位总结不足,有利于其他单位吸取经验,提高查办相关案件的成案率,而且使反贪部门在办案过程中发现的问题能及时得到汇总总结,为相关部门制定相关政策和实施措施提供参考,从而真正防止相似案件的发生,体现检察机关服务大局的意识和能力。

(二)建立反贪和其他部门的联动机制,形成反腐查案的整体合力。在侦办重大疑难案件时,检察长统一指挥,反贪部门和其他部门适时成立跨科室的办案小组,集中优势兵力,争取在最短的时间内收集固定主要证据,避免因时机错失造成取证困难等问题。

(三)惩防并举,以打促防。严肃查处打击农村基层干部职务犯罪是检察机关依靠群众、紧密联系群众、发动群众依法震慑和遏制犯罪的最有力手段。要充分发挥社会化大预防网络的作用,在进一步完善乡镇级预防网络的前提下,把社会化大预防网络延伸到村,使镇、村干部不断树立清廉为民的意识。要找准农村基层干部职务犯罪易发多发部位,突出重点,深入查办农村基层干部职务犯罪案件,尤其对那些群众反映强烈,损害人民利益,影响大、震动大的农村基层干部案件要坚决依法查处,决不姑息。通过查办案件,警示教育干部,震慑犯罪,促进农村基层干部职务犯罪预防工作的深入开展,切实保障社会主义新农村建设的顺利进行。

(作者王海山系河南省社旗县检察院副检察长、刘园园系社旗县检察院干警)

关于预防职务犯罪工作发展瓶颈问题的探究

■ 河南省滑县人民检察院 张静

文章编号 DOI:10.3969/j.issn.1003-2738(x).2011.04.098

预防职务犯罪是检察机关行使法律监督权、反腐倡廉工作的一个重要方面。不可否认,经过几年的努力,职务犯罪预防工作已经取得了一定的成效,也积累了一些宝贵的经验。但是,从整体来看,预防职务犯罪的效果和效率还是不容乐观的。如何进一步推动预防工作科学发展,全面提升预防工作水平,是需要认真思考和研究的重大课题。笔者结合多年的预防工作实践经验,将对预防职务犯罪工作发展的瓶颈及突破途径作一探析。

一、制约基层检察机关预防工作发展的瓶颈

(一) 预防工作缺少法律上明确的支持, 现有的规定内容也不够明确。在打击职务犯罪的法律中, 有关惩治职务犯罪方面的法律比较健全, "预防职务犯罪的立法"却明显滞后。目前我国预防职务犯罪工作的依据主要是一些政策性规定、党中央关于反腐败工作的方针。同时, 各级检察机关开展预防职务犯罪工作的实践成果, 也为检察机关开展预防职务犯罪提供了现实依据。

从目前的预防实践来看, 由于检察机关实施职务犯罪预防工作缺乏法律依据, 造成了社会上有相当一部分单位以及领导对于检察机关开展职务犯罪预防工作不以为然, 他们认为职务犯罪预防是检察机关自己想出来的工作, 为了上级的考核, 所以来"求"检察机关一起搞预防, 好在考核时加点分; 他们潜意识中认为预防职务犯罪给其单位的名声带来了损害。因为在思想上有了这样的认识, 所以表现在行动上就是对于这项工作不主动, 不积极, 仅做些表面文章, 敷衍了事。

(二) 预防工作的理念滞后, 能力水平欠缺。随着腐败手段隐蔽化、信息化的发展, 原先的预防理念和方法已无法适应新形势的需要, 再加上预防工作是一项系统性、综合性工作, 涉及多领域知识, 而检察预防人员多专业背景单一, 能力水平有限。

1、从内部因素分析: 一些预防干警对检察机关预防工作的定位和职责缺乏深层次的认识, 对如何通过预防工作服务发展大局、服务保障民生的认识不到位。在开展预防工作时或束手束脚、或敷衍了事, 存在政策上坐等、创新上观望、行动上滞后等消极现象。

2、从外部因素分析: 相当一部分检察自侦人员缺乏预防大局意识。认为职务犯罪预防只是"软任务", 办案才是"硬指标", 预防做作表面文章就可以了, 实际效果不大, 认为只有办了案才会有成绩, 衡量干警业绩, 主要还是看"立了多少案, 判了多少件"这个硬指标。

3、从客观因素分析: 预防人员在整个检察队伍中所占比例很少, 人手先天不足, 软硬件设施配备、预防经费等保障明显滞后, 以及预防机构设置、激励机制不够健全, 已经严重制约和影响了预防工作的发展。

(三) 预防信息共享制度匮乏, 协调配合机制不够顺畅。预防是一项带有全局性的工作, 涉及的面很广, 需要储备和及时更新大量的预防信息, 并且应与外部单位建立广泛、有效的协调配合机制, 努力实现"社会化大预防"。

1、在检察机关内部, "反贪部门、反渎部门和预防部门"三个部门对于判决的职务犯罪案件尚未联网, 预防部门对已经判决的职务犯罪案件信息资源不能及时与自侦部门共享; 在社会外部, 预防部门与发案单位、发案行业合作不够, 没有建立庞大、全面的预防对象资料信息库, 不能够准确分析行业风险, 准确监控职务犯罪动向; 国家也没有一个专门发布职务犯罪信息、数据的权威网站, 职务犯罪案件报道往往被限制传播, 导致预防宣传人

员开展以案说法教育受到影响, 应有的刑法的威慑功能大打折扣。

2、基层检察院与同级的纪检监察、审计等部门已经建立起配合机制, 有条件的地方还成立了区域性的预防职务犯罪领导小组。但在实践中, 协作配合由于缺乏全局观统领和操作性、系统性的制度约束, 带有一定的随意性, 配合工作缺乏活力和深度, 导致协调配合机制不够顺畅, 合力不成反成阻力。

二、解决预防工作发展难题的对策

(一) 完善预防职务犯罪法律法规体系, 对其进行立法保障。我国要适应国际反腐形势, 不仅加入《联合国反腐败公约》, 还应与时俱进, 结合本国实际情况, 出台预防职务犯罪方面的专门法律。在预防实践中, 检察机关已经探索出一整套预防职务犯罪的有效措施: 预防调查分析、预防检察建议、预防咨询、工程建设同步预防、预防调研和对策研究、预防宣传和警示教育、行贿档案查询、职务犯罪线索处置八种预防模式, 这些预防实践经验为出台《预防职务犯罪法》奠定了基础。如果立法机关制定一部专门的《预防职务犯罪法》就和我国刑法、刑事诉讼法可以互为补充, 从而形成一个立体的预防职务犯罪法律体系。通过法律的形式把预防职能具体、明确的纳入检察职能范畴加以严格的规范, 将从根本上解决检察机关开展预防工作缺乏法律依据的问题, 使得检察机关实施预防工作名正言顺; 同时赋予必要的强制性预防措施, 改变目前预防措施欠缺严肃性、权威性、规范性的尴尬局面。

(二) 强化素质, 更新观念, 预防工作应不断提升专业化水平。首先从事预防工作的人员应不断强化素质, 更新观念, 提高自身执法水平上有所作为, 加强学习, 不断总结预防工作经验, 提高预防工作能力和专业化水平; 其次检察机关应拓宽思路, 根据工作需要聘请咨询专家, 借助外力, 机动灵活地开展预防工作; 最后, 预防要实现主动性和前瞻性, 预防手段也必须向信息化发展。我们要借鉴其他国家和地区治理腐败的有效手段和有益经验, 完善职务犯罪案件信息计算机分析管理系统, 在条件允许的情况下, 尽可能为预防部门配备先进的硬件设备, 为预防工作成效的提高提供保障。

(三) 加强协作配合, 扩大预防合力。构建和谐有效的检察预防协作配合机制, 一是要健全和完善预防与侦查资源共享制度。做到办案与预防工作资源共享, 情况信息相互通报, 侦查与预防部门共同分析职务犯罪多发的原因和规律, 共同提高工作的科学性和专业化水平; 二是要加强区预防职务犯罪领导小组建设, 根据工作需要, 在严格管理、明确职责、注重实效的前提下, 加强与有关主管部门、单位共同开展预防职务犯罪工作信息交流和工作指导; 三是与新闻媒体联手, 通过大量的新闻报道使腐败者声誉扫地, 让腐败者为他们的利欲熏心滥用职权导致的腐败行为付出惨重的政治代价、经济成本, 让存在职务犯罪思想苗头的观望者能触目惊心望而却步。

反腐败实践告诉我们, 打击只是治标, 预防才是治本。我们要避免"重打击, 忽略预防"的倾向。要加大对预防工作的关注度, 从立法、机构编制、制度规范、人员配备、设施资金投入等各个方面给予支持, 才能从根本上解决制约预防工作发展的难点问题, 破解预防"瓶颈", 从源头上搞好职务犯罪预防工作, 以此推进我国反腐倡廉和构建和谐社会的历史进程,

浅析城市拆迁领域的职务犯罪

■ 河南省漯河市郾城区人民检察院 黄亚涛 李俊锋

文章编号 DOI:10.3969/j.issn.1003-2738(x).2011.04.099

近几年,在许多地市都设立了城市建设拆迁管理部门。但随着拆迁部门职能的增强和作用的发挥,在城市拆迁领域也频发了一系列的职务犯罪案件,并成为职务犯罪案件的“高发区”、“重灾区”。结合郾城区检察院前期办理的某拆迁部门职务犯罪窝案,笔者进行了调查分析,从发案特点和规律、发案原因及完善措施进行探讨。

一、发案特点及规律

1、专职机构人数少,涉案人员多。拆迁部门专职人员少,工作人员多从城建、土地等部门借调。但是,职务犯罪人员大多数是拆迁部门专职人员。在人数为10余人的某拆迁部门,涉案人员就达7人,尤其一线工作人员6名。并且从“一把手”到中层和一般工作人员,都存在不同程度的经济问题。

2、非专职人员有权即用,不留“空间”。主要表现在两个方面:一是在同一部门人员案发“前赴后继”。二是同一人员在负责拆迁期间连续犯罪。

3、涉案人员职位不高,权利却很大。拆迁部门除党支部书记、主任是副处级干部,其余人员均为一般工作人员,看似职位不是很高,但他们却负责整个市区的拆迁工作,从拆迁的前期工作到拆迁补偿款的管理和发放,权力很大。

4、犯罪手段简单,重复作案。负责拆迁的一线工作人员在拆迁工作中除了做群众的工作外,主要负责丈量被拆迁房屋面积、清点附属物、制作房屋拆迁补偿表、核算补偿数额并上报等工作。为此,他们就在以上职责上做手脚。利用职务之便,为被拆迁户多报拆迁补偿款,从而大肆收受贿赂。或者干脆造一份假被拆迁户套取补偿款,进行私分。他们的造假手段一般人很难发现,一次得手,重复作案。

5、犯罪的根源多在于主要领导。主要表现为以下三大方面:一是涉嫌受贿方面。在安排人员、解决单位职工的编制问题、单位职工的职务晋升等方面搞权钱交易。二是涉嫌贪污方面。以单位工作经费紧张为由,向委托拆迁单位索要资金;以给单位职工发福利、个人开销无法解决、单位资金紧张等名义,指定下属造假被拆迁户套取补偿金。三是随意性大。想外出旅游,就带领部分下属及家属外出旅游,随后安排下属造假被拆迁户套取资金冲抵旅游花销。

6、行贿人员复杂,形形色色。在达40余人的行贿人员中,有房地产开发公司的人员,有房地产评估公司人员,有个体扒房拆除户,有被拆迁户,还有负责某地方拆迁工作的基层管理人员,以及拆迁部门内部工作人员等。尤其以房地产开发商和被拆迁户为多例。并且房地产开发公司以董事长、总经理为主。

7、行业“潜规则”盛行,共同犯罪较多。“多送多赔,不送少赔”等行业潜规则盛行,拆迁工作人员勾结社会不法分子合伙作案较为严重,几乎“有拆必贿,有贿必受”。除了被拆迁户的行贿,作为扒房拆除户为了拉关系、承揽旧房拆迁工程进行贿赂,提前打好基础;作为房地产开发商为了顺利拆迁、快点拆迁或让被拆迁户及时拿到补偿款,就形成了自然习惯,给拆迁部门的领导或工作人员行贿。并且还存在着拆迁部门工作人员之间相互勾结,介绍贿赂。

二、发案原因分析

1、“一把手”权力过分集中,缺乏应有的监督制约。在人事安排、后勤管理,以及重大事件的处置等方面赋予“一把手”较多的决策权、管理权和处置权。在工作经费以及拆迁补偿资金的管理

上,基本上实行一把手“一支笔”制,内部审计把关流于形式,缺乏真正有效的监督制约。在这些案件中,完全由“一把手”拍板定夺,增加补偿等过于随意,弹性空间太大,极易引发腐败犯罪。

2、拆管不分,管理缺位。根据国务院颁发的《城市房屋管理拆迁条例》规定,国务院建设行政主管部门对全国城市房屋拆迁工作实施监督管理,县级以上人民政府拆迁管理办公室是拆迁工作的具体监督管理机构,土地管理部门负责与拆迁有关的土地管理工作。具体拆迁实施一般用地单位自行拆迁或是由用地单位委托具有资质的拆迁公司来完成,拆迁管理部门不能作为拆迁人,不得接受拆迁委托。但在实践中,大部分地方拆迁管理部门与拆迁公司是两块牌子、一套班子,既当“裁判员”,又当“运动员”,“拆管不分、重拆轻管”的现象。

3、操作过程不透明,易钻空子。由于很多地方的拆迁工作不公开、不透明,最了解情况的群众无法参与到监督工作中,为不法分子搞“暗箱操作”进行权钱交易提供了很大的空间。

4、行政权力过多介入商业拆迁。由于房地产开发过热,造成少数地方政府过多强调税收,在一些房地产开发项目上,以群众拆迁换取房地产开发。各级政府为确保建设项目早日动工,不得不以行政权力过多介入到具体的拆迁事务中强制拆迁,采取包办的方式参与到商业拆迁工作的各个环节,不但引发了拆迁纠纷或上访事件,还导致了腐败犯罪的滋生蔓延。

5、部分人员法律意识淡薄,金钱利益思想严重。此类案中,随着“一把手”放松了世界观的改造,其他人员也同时经受不住权力、金钱的考验,利己主义、享乐主义、“一切向钱看”的思想恶性膨胀:“有权不用,过期作废”的官本位,导致意志薄弱者为追求奢侈糜烂的生活方式而涉入犯罪的深渊。同时,由于他们法律意识淡薄,对自己的行为感觉不到是在犯罪,所以心存侥幸,以身试法。

三、完善措施及预防建议

1、严厉打击行贿行为,净化市场秩序。《刑法》第三百九十条规定:对犯行贿罪的,处五年以下有期徒刑或者拘役;因行贿谋取不正当利益,情节严重的,或者使国家利益遭受重大损失的,处五年以上十年以下有期徒刑;情节特别严重的,处十年以上有期徒刑或者无期徒刑,可以并处没收财产。行贿人在被追诉前主动交待行贿行为的,可以减轻处罚或者免除处罚。本条规定对行贿人也有相对的刑事处罚,但在实际操作中,真正落实的极少,给行贿者提供了滋生腐败的温床。

2、规范拆迁工作秩序,完善财务监督管理。对在拆迁工作中容易出现的问题,实施“阳光工程”,扩大监督范围。补偿资金管理 and 发放不能实行“一把手”工程,而应建立规范有序透明的监督体制,实行层层把关,重大项目民主表决,强化民主监督。

3、侦防一体,加强预防工作。在查办案件的同时,应积极开展同步预防,由反贪部门和预防部门共同做好个案预防、重大拆迁项目专项预防和系统预防等三个层次的预防工作,紧密结合办案实际,进一步深入剖析此类犯罪发案的新特点和发案的新原因,在行业内广泛开展警示教育,做到警钟长鸣。

4、加强法制宣传教育,增强法律意识。在重点部门,重点领域积极开展法制宣传教育,增强国家工作人员的法律意识,让他们碰到“雷区”不想为,不敢为,不愿为,不能为。从而净化城市拆迁领域的社会发展,打造和谐、有序的城市发展环境。

会计集中核算对职务犯罪案件查处的影响

■ 河南省社旗县人民检察院 魏东霞 靖国甫

摘要: 会计集中核算,可以规范会计基础工作和现金管理,杜绝不合法票据入账,有利于财政资金的集中和政府的宏观调控。但目前这种新的会计工作形式,并未完全杜绝财务违法违纪现象,行政事业单位的职务犯罪,仍时有发生,并呈现新的特点,给检察机关查处职务犯罪案件提出了新的挑战。

关键词: 会计核算 职务犯罪 查处

文章编号 DOI: 10.3969/j.issn.1003-2738(x).2011.04.100

目前,我国许多地方实行了集中统一核算的财政会计核算管理体制。但目前实行会计集中核算的情况下,实施这种新的会计工作形式,并未完全杜绝财务违法违纪现象,行政事业单位的职务犯罪,仍时有发生,并呈现出一些新的特点,给检察机关查处职务犯罪案件提出了新的挑战。

一、会计集中核算对职务犯罪案件查处的积极意义

1、会计集中核算为防止案件的发生增设了一道防护网。实行会计集中核算,财政部门加大了对单位账户、资金拨付、审批权限、票据审核等方面的控制和监督,从而在一定程度上避免了报账单位违法违纪现象的发生。

2、会计档案管理得以完善规范,便于查账。实行会计集中核算后,严格按照档案管理制度规范管理,克服了以往会计档案管理混乱、会计资料不全,甚至人为隐瞒、销毁会计档案行为的发生,彻底改变了部分单位人走账无、断头帐、片片帐等违法违纪行为,为案件查处的顺利进行打下基础。

3、有利于节减办案成本。会计集中核算把各个报账单位所有的会计凭证、账簿、报表都集中在会计核算中心,把所有的票据和账户也都集中在一起,变分散管理为集中管理。这对于节减办案成本,提高办案效率具有重要的意义。

二、会计集中核算存在的问题

1、会计集中核算形式存在先天不足。会计集中核算使会计核算与单位发生了分离,产生会计核算与财务管理“两张皮”,使会计监督失去了实地实时监督的优势,对单位经济事项的真伪无法判定,会计监督的对象只是记载经济业务的票据,而不是经济活动的全部过程,而票据对报账单位的经济活动有很大的不确定性,必然会使会计监督大打折扣。

2、被核算单位放松甚至放弃财务管理职能。实行会计集中核算后单位受到了制约和监督,使得一些人的个人利益受到了限制和约束。因此,被核算单位会产生抵触情绪,有意放松甚至放弃财务管理和会计核算监督的职能。

3、会计核算不规范,财务管理监督缺位。一是固定资产科目的核算与单位固定资产明细账脱节,形同虚设。二是专项经费和其它经费混淆,造成单位挤占、挪用、虚报冒领专项经费。三是虚假票据掩盖真实支出,使一些不能报销的费用如请客送礼、公款旅游、发放奖金等支出,通过“元票”变通作为正常的财务支出名正言顺地入账。

三、会计集中核算给职务犯罪案件查处带来的突出问题

会计集中核算后,被核算单位原有的财务会计机构、人员被取消,会计核算职能没有了,只保留了一个报账员。单位的所有经费支出,都必须由报账员持单位领导审批签字后的发票到会计核算中心报销。原属于单位的会计核算职能和会计资料和会计档案的保管等都转移到了会计核算机构。这些变化,给案件的查处带来了前所未有的问题和矛盾。

1、承担会计主体责任和法律责任的主体不清晰。实行会计

核算后,报账单位认为,所有支出的票据都是经过核算中心审核的,财务开支是否合理,财务记载和会计核算是否正确等与单位无关,出了问题应由核算中心负责。而核算中心认为,资金的所有权和使用权均在报账单位,经费的领报和使用,都由单位直接进行,每项开支都是经过单位领导签字批准报销的,单位应当承担一切责任。这样出现扯皮推诿的现象也就不可避免了。

2、案件查处对象应如何确定。报账单位认为,我们没有了账户,也不进行会计核算,单位已经退出了会计主体地位,查处对象不应是我们。会计核算中心认为,我们只是为单位进行会计核算,只审核票据的合法性其余无法负责,单位的会计主体资格没有变,因此,单位仍是被查对象。

3、违法违纪行为重点发生转移,程度将更加严重。会计集中核算解决了一些旧的矛盾,但新的问题又不断出现。相对而言,违法违纪重点由单向、部门转变为全面、政府性违法违规。一些单位和部门的领导为了突出政绩,截留挪用财政资金和各种专项资金搞所谓“政绩工程”,违法行为的程度将更加严重。

4、犯罪手段更加隐蔽。会计集中核算,由于取消了各单位会计机构和人员,所有的会计业务都集中在财政部门,会计人员的素质相对较高,犯罪智能化程度进一步提高,账务处理都能找一个似是而非的理由,或通过账务处理将大事化小、小事化了,使违法手段更加隐蔽,增加了取证难度。

四、解决问题的对策

1、明确被核算单位的违法责任主体地位。会计集中核算并没有改变单位资金的所有权和使用权,单位的资金仍然由单位的主要负责人进行审批,经费的预算、申请和使用仍然是单位做主,自然应由资金所有权和使用权的单位来承担违法违规行为的法律责任而非会计核算中心。

2、健全完善会计核算体系,解决会计集中核算形式存在的问题。在报账单位方面:一是作为单独的会计责任主体,应当为本单位的违法违规行为承担会计责任和法律责任;二是单位应当保留财务会计机构,并行使财务管理和会计监督的责任;三是单位建立会计台账,及时与财政核算部门核对;四是单位对会计事项票据的合法性、真实性进行审核和负责。

3、加强同财政监察部门和国家审计部门的联系,建立案件通报制度。审计部门要加强经济责任审计和领导干部离任审计,对那些弄虚作假,严重违法违纪及舞弊和腐败问题要一查到底,对发现案件线索及时向检察机关通报,移交司法部门,追究有关人员的责任。

4、转变观念,调整办案思路。针对会计集中核算中存在的问题,寻找被查单位的财务管理漏洞,强化案件意识。要在查找收入不入账和虚假支出及私设小金库等方面下功夫,特别是变通报销等问题。发现案情要集中人力,集中时间,打攻坚战,力求尽快突破案件。

5、加大对违法违纪行为的查处力度。实行会计集中核算后,被核算单位仍然存在不少违法违纪行为,因此,必须切实加大对违法违纪问题和职务犯罪案件的查处力度,排除各方面的阻力和干扰,要抓住普遍存在的重大问题查深查透。

6、帮助完善会计集中核算制,从制度上预防职务犯罪。在查办职务犯罪案件时,一方面要通过办案打击犯罪,另一方面要针对发现的问题,从预防犯罪的角度进行综合分析,及时向有关单位发出检察建议,向党委和政府提出加强宏观调控和经济管理的建议和措施,从制度上规范和完善会计集中核算制。

关于企业内部控制建设的几点思考

■ 河南省地矿局测绘队 殷卫菊

摘要: 随着以所有权与经营权相分离为特征的公司制企业成为我国经济运行中的主体。建立完善的内部控制制度迫在眉睫。文章结合我国的实际情况,分析了现阶段内部控制中存在的问题以及原因,并就这些问题提出了解决的有效对策。

关键字: 内部控制 公司管理 企业文化

文章编号 DOI: 10.3969/j.issn.1003-2738(x).2011.04.101

内部控制制度实质上是一种管理制度,它的产生源于企业管理的需要,其目标和实现目标的手段都要服从企业目标。随着社会生产力的解放,物质产品大大丰富,市场由卖方市场向买方市场转化,在激烈的市场竞争中,企业如何节约成本、提高经营效率成为生存和发展的关键因素。在这种环境下,建立高效的内部控制制度成了企业加强内部管理、保证经营方针贯彻执行的最佳途径。

一、我国企业内部控制的现状

(一)企业内部控制不够健全不够合理。目前,我国上市公司、国有企业建立的内部控制系统存在着内容不完整、设计不合理的问题。主要体现在:有些企业只具有某些基本的内部控制操作,还没有形成一个完整的内部控制系统,如财务控制的评价制度尚未建立,经济合同的管理制度不健全;有的企业还未建立自我防范与约束机制,遇到发生违法违规行为时才采取措施加以补救,偏重于事后控制而忽视事前的预防控制,如对经营风险和财务风险的事前预测和控制很少涉及;比较重视对实物的控制,而忽视对行为者的控制;有的企业内部控制职责划分、奖惩标准不够明确,从而影响了内部控制的执行;还有些企业在设计内部控制时没有考虑到自身的规模、业务性质等实际情况,生搬硬套,造成企业的内部控制不切实际,偏离控制重心。

(二)内部控制执行不力。内部控制重在执行,很多上市公司、国有企业虽然制定了较为完善的内部控制制度,但仅仅“印在纸上、挂在墙上”以应付有关部门的检查、审计,根本不管内部控制的实际执行情况如何。遇到具体问题时也多强调灵活性,使内部控制制度流于形式,失去了其应有的严肃性。这些问题主要表现在以下两个方面:

第一、近年来,有些企业尤其是上市公司,由于会计工作秩序混乱、核算不实而造成的信息失真现象较为严重。如常规性的印单(票)分管制度、重要空白凭证保管使用制度及会计人员分工中的“内部牵制”原则等得不到真正的落实;会计凭证的填制缺乏合理有效的原始凭证支持;人为捏造会计事实、篡改会计数据、设置账外账、乱挤乱摊成本、隐瞒或虚报收入和利润;资产不清、债务不实等等。

第二、有些公司为了搞活经济,给予公司领导和部门经理相当大的业务费用开支权限,但对这部分费用的适用范围无明确规定,更无约束监督机制,使本来盈利的企业减少了利润,使本来微利的企业出现亏损,使本来亏损的企业雪上加霜。

二、企业内部控制存在问题的原因分析

(一)对内控的认识缺乏理论基础。我国的内部控制理论研究起步较晚,理论研究主要停留在学习和借鉴发达国家的内控理论和经验成果的阶段。企业内部控制标准委员会虽然近年来一直在致力于研究开发一套实用的内部控制规范和配套指引,目前发布的《企业内部控制基本规范》仅是为企业建立和实施内部控制确立了基本框架,尚未形成适合企业实际经营特点和管理要求,执行性强的内控标准体系。理论研究滞后于企业内控发

展的客观要求,在一定程度上制约了内控实施体系的发展。

(二)内部控制体系缺乏规范性。首先,很多企业内部控制体系缺乏足够的重视,内部控制体系的相关内容和制度缺乏规范性,很多已经明确规定的制度得不到有效的执行。其次,很多企业在会计岗位和人员配置上不合理,这使得会计业务较为混乱,会计人员往往一人兼多项职责,很难发挥应有的会计监督职能。此外,内部审计缺乏力度。很多企业的事前审核、事中复核和事后监督等方面缺乏时效性。

(三)法人治理结构不完善。控制环境是内部控制的基础,公司法人治理结构是控制环境的核心,企业法人治理结构是否良好直接影响到内控制度的建立和有效执行。尽管我国大部分国有企业有企业在形势上建立了法人治理结构,但我国的企业改制是高度集中的计划经济体制基础上进行的,由于企业产权不明晰,投资主体缺位,企业的实际控制权转移到核心管理层,出现了企业经营者和所有者在某种程度上错位的现象。

(四)会计信息使用者素质有待提高。对企业而言,会计信息的使用者包括投资者、债权人以及政府机构等等,这些使用者的素质直接影响到了企业会计信息质量。首先,从投资方面来说,我国目前的证券市场还很不完善,股东的行为往往缺乏科学性,从而严重影响了会计信息的质量。其次,银行作为企业的主要债权人,其行为对会计信息失真也有不可推卸的责任。再者,有些地方对其下属单位往往姑息纵容,导致会计信息造假行为屡禁不止,严重影响了会计的信息质量。

(五)缺乏有效的监督和治理力度。首先,内部审计作为内部控制的再控制,无法发挥内部监督的作用。企业内部审计机构不健全、缺乏权威性和独立性,审计人员配备不足等等,影响了内部控制的建立和有效执行。其次,政府外部监督不力。政府各职能部门履行外部监督的责任意识不强。各部门之间缺乏信息沟通,难以形成有效的监督给力。再次,社会审计缺乏公平的竞争机制,执业能力受到利益的干扰和制约。

三、解决当前企业内部控制问题的对策

(一)加强内部控制信息的披露。内部控制信息披露的目的在于对内部控制的有效性进行说明,加强内部控制信息的披露可以提高企业管理当局内部控制意识,促进管理当局发现内部控制缺陷,增强内部控制有效性。建立一套完善并有效执行的内部控制制度,是管理当局的职责,对企业内部控制评估结果报告给投资者,实际上是向投资者证明自己已经尽管理之责。

(二)强化企业内部监督的作用。内部审计通过评价控制环境和控制程序的有效性,监督企业的内部控制是否被执行并及时反馈有关执行结果的信息,揭露、制约各种不道德和不规范的行为,协助企业管理层履行管理职责,帮助企业更有效地实现预期控制目标。同时,在监控过程中,内部审计通过被审查对象的检查和评价,可以针对管理和控制中存在的问题和不足,提出改进方案,促进控制环境的建立、完善,为组织成功地达到所需要的内部控制水平服务。

(三)发挥外部监督的作用。外部监督包括政府监督(如财政、审计、税务、证券监管部门的监督)和社会监督(如注册会计师、社会舆论等部门的监督),其中政府财政部门的监督对企业起规范制约的作用,社会中介机构,特别是会计师事务所的监督通过对企业内部控制制度进行评价可以发挥一定的建议作用。一般而言,外部相关团体是作为一种外在压力作用于企业,外在压力通常体现在企业经营目标和各内部控制要素当中。内部控

浅谈现代城市建设的规划与城市生态系统

■ 滑县建设局 冯海燕 王少党 河南 滑县 456400

摘要:现代城市建设比较注重规划与生态系统协调,故此本文着重介绍了现代城市建设的内涵、特征,生态系统的理解与分折。

关键词:现代城市 规划 生态系统 浅谈

文章编号 DOI: 10.3969/j.issn.1003-2738(x).2011.04.102

当前的社会,国内外都在建设花园式、景点式生态城市,但是由于各地对生态城市的理解不同,所以均会有不同的表现和内涵,同时受各城市地理、空间、位置的限制,其规模、资源和环境特征不一样,故此,很难用一个标准来衡量。不过原则是一样的,就是生态城市必须保持系统的健康和协调,具有高效率的物流、能流、人口流、信息流和价值流,具有持续发展和消费的能力,具备高度生态文明的生活空间。生态城市在维护本城市生态环境的同时,也要注意保持相关区域生态系统的平衡和协调。因此我们必须对生态系统作进一步的了解。

生态系统应该是指生物群落与其生存环境之间,以及生物种群相互之间密切联系、相互作用,通过物质交换、能量转换和信息传递,成为占据一定空间、具有一定结构、执行一定功能的动态平衡整体。

从生态学的观点而言,城市是以人为主体的生态系统,是一个由社会、经济和自然三个子系统构成的复合生态系统。一个符合生态规律的生态城市应该是结构合理、功能高效、关系协调的城市生态系统。这里所谓结构合理是指适度的人口密度,合理的土地利用,良好的环境质量,充足的绿地系统,完善的基础设施,有效的自然保护;功能高效是指资源的优化配置、物力的经济投入、人力的充分发挥、物流的畅通有序、信息流的快速便捷;关系协调是指人和自然协调、社会关系协调、城乡协调、资源利用和资源更新协调、环境胁迫和环境承载力协调。概言之生态城市应该是环境清洁优美,生活健康舒适,人尽其才,物尽其用,地尽其利,人和自然协调发展,生态良性循环的城市。

所谓生态城市应该是指在城市总体发展的战略和目标研究、重点资源时空分布研究、资源承载力和环境容量研究、生态系统敏感性分析和生态系统服务功能价值评估研究的基础上,进行城市市域生态分区和具有可操作性的生态调控单元划分。含人口控制、城市开发强度控制、污染总量控制、环境功能区调查、生态补偿策略和生态重构方案等。

一、我国城市建设与生态环境的现状

目前,我国城市建设可以说是遍地开花,大部分城市进入了

城市化快速发展阶段。而我国生态环境的基本状况确是总体在恶化,局部在改善,治理能力远远赶不上破坏速度,生态赤字逐渐扩大。主要表现为:水土流失严重。大西北沙漠化迅速发展;草原退化加剧;森林资源急减;生物物种加速灭绝;地下水下降,湖泊面积缩小;水体污染明显加重;大气污染超标严重;废渣乱弃现象过多,形成了垃圾包围城市的一个不合理局面。

造成目前我国生态环境不断恶化的原因是多方面的,也是复杂的。它主要来自于三大压力:

1.工业化压力:中国发动工业化时间晚,发展起点低,又面临赶超发达国家的繁重任务,过分的注重生产,不计长远得失,乱开、乱伐、乱采,不仅以资本高投入支持经济高速增长,而且以资源高消费、环境高代价换取经济繁荣,重视近利,失之远谋;重视经济,忽视生态,短期性经济行为为中国生态环境带来长期性、积累性后果。

2.市场压力:中国正处在市场经济转型过程中。市场经济本身会产生许多外部经济效应或者外部负经济效应,环境污染就是最明显的例子。环境作为一种公共财产,这种公共财产的提供如矿泉水,良好的大气环境,对所有人都有好处且多一些人享受它的好处并不会加大总成本。但是如果缺少公共财产,所有人的利益都会受损。公共财产或者公共财产受到破坏,如污染水,污染大气等,这种不良特点决定了个人或市场都不会提供控制环境污染的费用和服务,只有政府是公共财产的提供者。来自市场经济的压力愈大政府对防治环境污染、整治国土资源的责任就愈大。为了改变中国日益恶化的环境形势,应当采取刻不容缓的行动,否则,日益扩大的生态赤字将使其他领域所获得的成绩不是大打折扣,就是黯然失色。

3.人口压力:中国现代人口数量异常迅猛增长,既成为中国现代化进程的最大障碍,又成为中国生态环境的最大压力。迫于生存,人们毁林开荒,围湖造田,乱采滥挖,破坏植被,众多人口的生存和获取利益的活动超过了大自然许多支持系统的支付能力、输出能力和承载力。

二、根据城市建设中不断恶化的生态环境改善的措施

如何协调城市规划发展与城市生态的关系。探讨城市人居环境改善与可持续发展。是摆在我们面前的当务之急。

在我国经济发达的城市,许多农村城镇已迈开了城市化的步伐,因此,做好城市生态环境的保护工作事关重大。如江苏的城市建设中采用小景点,大旅游,每一个小区都拟建成一个现代化的花园城市。而生态学应用是现实中的一种存在现象,虽然

制在相当程度上是“遵循相关法律法规”的,是服从于外在压力的,外在压力越大,内在动力越大,内部控制的效果也越好。所以,企业的内部控制应与外部监督保持密切的联系和合作,借助外部监督的专业力量推进内部控制。

(四)规范企业法人治理结构。规范企业法人治理结构,充分发挥法人治理结构权利制衡的能力。明确各部门的权责,使其各司其职,各负其责,协调运转,相互制衡。突出董事会在治理结构中的核心地位,强化董事会决策程序,确保集中决策,防止内部合谋的行为。强化监事会的监督职能,保证监督机制的正常运转。在董事会、监事会中增设职工董事和职工监事,使职工能够参与企业的经营管理和监督。达到最大的一致性,将企业目标转化为个人目标,在工作中遵守企业的行为准则和道德规范,从而

增强内部控制的执行力度,保证内部控制的有效性。

综上所述,内部控制是每个企业工作中非常重要的一环,加强企业内部控制对提高企业经营管理水平、风险行为防范能力,确保公司战略目标得以实现具有重要意义。

参考文献:

- 1.宋建波.《企业内部控制》中国人民大学出版社 2003 年
- 2.陈慧.现行企业内部控制制度存在的问题及其对策《南京大学学报》2004(3)
- 3.马宏杰.我国企业内部控制建设的几点思路《兰州商学院学报》2007.10
- 4.黄素吟.浅析企业内部控制制度的内容与执行《审计文汇》2006.5

中国纪录片发展中的影像化理念

■ 郑州广播电视学校 刘博微 河南 郑州 450000

摘要:本文以国内热播纪录片《故宫》《敦煌》《大国崛起》《颐和园》为例,分析这些纪录片热播原因,从“叙事手法”“叙事技巧”“创作理念”“拍摄手法”等方面为突破口,总结目前中国纪录片发展的一种新的影像化发展形势,并进一步探讨影像化发展模式在纪录片中运用是否合适。

关键词:纪录片 发展 影像化 理念

文章编号 DOI:10.3969/j.issn.1003-2738(x).2011.04.103

我国的电视纪录片起步相对晚一些,上世纪90年代初期中央电视台摄制的大型纪录片《望长城》的出现,才正式确立了我国电视纪录片的纪实性美学原则。长镜头、同期声的成功运用,为当时的纪录片模式指出了一条新的路线,之后,中国纪录片开始如雨后春笋般出现,很多电视台开始设立了纪录片专栏,电视界人士开始憧憬中国纪录片的春天。然而,中国纪录片虽然在产出上多起来,但在收视率和市场方面却不尽人意。尤其是一些制作片面追求原生态的机械记录,对人文价值和边缘文化刻意追求,使中国纪录片前进的道路越走越窄。尤其是在电视媒体市场化、产业化得今天,中国的纪录片更是处在一种相当尴尬的境界,从题材角度来看,它是屏幕上记录、反映现实生活的一种重要的节目形态;而从收视角度和发展角度而言,它本身却没能发挥出它的作用。

那么中国纪录片的发展道路应该何去何从呢?2005年10月26日在中央电视台一套黄金时间播出的大型纪录片《故宫》,



播出第一周,收视份额达到8.05%,第二周这个数据上升到9.36%,甚至高出了同播电视剧《京华烟云》的收视率。¹这无疑是中国纪录片近几年来在收视情况方面获得的最好成绩。同时,在成都举行的第八届四川电视节“金熊猫”奖国际纪录片评选的颁奖典礼上,《故宫》大获全胜,总导演周兵获得了人文及社会类最佳长篇纪录片、最佳摄影两项大奖。组委会的评价也很高,称其为中华文明的史诗之作。同时,它也引发了业界与学界的广泛关注,如纪录片的制作与传播,创作理念与传统文化的抵触,电视媒体与经典文化的碰撞等等。之后,引起巨大反响的纪录片接连不断:《大国崛起》、《敦煌》、《公司的力量》、《颐和园》等,无一不是获得极高收视率,并受到广泛关注。

学术界很多人士开始呼喊:中国纪录片的春天来了!我个人

每个人都知道生态的重要,但却不一定能遵循大自然的规律规范自己的行为。为此,将生态应用到城市规划中应该是规划工作者的理想。

城市生态系统的特点与自然生态系统相比,城市生态系统具有以下特点。第一,城市生态系统是人类起主导作用的生态系统。城市中的一切设施都是人制造的,人类活动对城市生态系统的发展起着重要的支配作用。与自然生态系统相比,城市生态系统的生产者——绿色植物的量很少;消费者主要是人类,而不是野生动物;分解者微生物的活动受到抑制,自然的分解功能不强。第二,城市生态系统的物质和能量的流量大、运转快,是高度开放的生态系统。城市中人口密集,城市居民所需要的绝大部分食物要从其他生态系统人为地输入;城市中的工业、建筑业、交通等都需要大量的物质和能量,这些也必须从外界输入,并且迅速地转化成各种产品。城市居民的生产和生活产生大量的废弃物,其中的有害气体必然会飘散到城市以外的空间,污水和固体废弃物绝大部分不能靠城市中自然系统的净化能力自然净化和分解,如果不及时进行人工处理,就会造成环境污染。由此可见,城市生态系统不论在能量上还是在物质上,都是一个高度开放的生态系统。这种高度的开放性又导致它对其他生态系统具有高度的依赖性,同时会对其他生态系统产生强烈的干扰。

城市化是人类社会发展不可避免的趋势。在城市化进程中,人类将大多数野生生物限制在越来越狭小的范围内,同时也将自己圈在钢筋水泥和各种污染构成的人工环境中,远离了人类祖先所拥有的野趣盎然的生活环境,产生了种种文明病。因此,改善和保护城市生态环境,是我们在城市规划和城市发展过程中应当高度重视的重要课题。城市规划中对城市生态环境越重视,城市生态环境就会朝着人们理想的方向发展,我们的生活质量和生存环境就会不断改善。

三、城市规划中生态建设应该遵循的原则与目标

1.系统优先:科学配置,完善城市生态的类型和布局,最大限度提高系统生态总量,发挥城市生态环境的最优效益,实现生态系统各子系统的相互协调,充分提高整个城市的总体功能。

2.因地制宜:根据不同地段的自然条件、生态环境质量,确定适宜的环境结构,不要一味的模仿,选择应用具有主导功能特点的构思,进行城市生态环境的合理布局。借鉴本土建筑特别是建筑群落的优点,突出生态建筑群落模式的特点,完备优化城市结构。

3.重视生态:鉴于城市生态环境问题日益突出的矛盾,城市生态应该把净化大气、保护水源、缓解城市热岛效应、维持碳氧平衡、防风防灾、调节城市小气候环境等生态功能放在首位;并应从满足人体尺度,为人类提供方便,增加生活情趣含量以及观赏休闲等需求作为建设重点;从偏重于视觉效果转向注重人体身心健康角度综合考虑,强调人居环境,体现以人为本、人与自然相互协调。

城市建设能给人提供一个好的居住环境,城市规划好了对人的身心健康也会起到一定的好处,好的城市规划与建设也是一个国家向世界展示的亮点,无污染与公害的环境中对地球上的所有生态系统生存和发展息息相关。人们在开发和利用生物圈中各种资源创造物质财富的同时,不能忽视生态系统自身的特点和生态规律,不能忽视人类活动对各种生态系统造成的胁迫效应和影响。此文本意能让我们在今后对生态系统的认识中,城市规划的发展中,能起到重视的作用。

参考文献:

- 1.《城市规划概论》
- 2.《明日的田园城市》

认为称中国纪录片的春天不敢肯定,但中国纪录片从低迷走向可以与电视剧相媲美的新时代的到来,却是目共睹的。究其中国纪录片大步先进的原因在哪里呢?我个人觉得最大的原因在于目前电视纪录片的影像化运用上。不管是《故宫》,《大国崛起》还是《敦煌》,画面宏伟华丽,视觉冲击力大,故事性、趣味性增强,电脑特技和特殊手法的运用,从第一时间上迅速吸引观众眼球。我们原来的许多纪录片为了刻意追求真实,将片子变得拖沓冗长,有些甚至能让专门研究纪录片的学生们当堂大睡。而这些大量运用影视化技巧的纪录片,却让人们看得津津有味。对于它的影像化因素的使用,下面进行具体化分析:

一、叙事手法和叙事技巧的影像化

《颐和园》第一集中关于乾隆皇帝修建清漪园的想法,运用演员表演的手法向我们展示乾隆皇帝的思考,顾虑;《故宫》第三集“礼仪天下”一开头,就用扮演的手法给我们讲述了一个明武帝驾崩,藩王继位,拒绝走东华门登基的小故事;《敦煌》中英国探险者、道士、雕塑家、画家、村民的故事。对于一直关注近年来中国热播纪录片的观众来说,像这样的“扮演”“搬演”的情景可谓不胜枚举,其实,这种叙事手法叫做“情景再现”,这也是近几年的纪录片中最受争议的创作手法。所谓的“情景再现”,是指在客观事实的基础上,以搬演、扮演的的方式,通过声音与画面的设计,表现客观世界已经发生的、或者可能已经发生的事件或人物心理的一种电视创作技法。²这种叙事手法在纪实类作品中为了与电视创作相区分,镜头一般表现为虚焦,颜色作旧,人物不出现正面特写,即使有面部也都朦胧而模糊,或处于阴影中,大量的人物是一个背面,或是他的投影,或是他身体的局部特写。其实早在1916年,弗拉哈迪拍摄《北方的那努克》中就使用过,不过他没有做任何的处理,直接扮演,拍摄,使用。现在的纪录片为了加强叙事的故事性,这种叙事手法使用的相当频繁,也引起了人们对于纪录片真实性的思考,到底应该是“再现真实的时空”还是“再造真实的时空”,一直争论不休。在面对这样的争论时,我们要把握好度和量,以严肃认真的态度,在不违背主要历史史实的情况下,利用电视语言进行适度的艺术渲染、夸张和表现,使观众能以一种生动直观愉悦的状态去触摸历史、了解文化,对纪录片的发展是起着积极作用的,这几年拍摄的纪录片既叫好又叫座就是很好的证明。

目前纪录片叙事手法的影像化因素中,选择材料又是另一大特色。《敦煌》中的大场景都是从小故事开始;《大国崛起》、《公司的力量》讲述每个国家、每个公司的发展历程,选择的材料具体到一次税收,一项发明。选材的具体化,增加了纪录片的故事化叙述。在《大国崛起》德意志崛起的那一集中,关于德国对于教育的重视程度,片子没有站在一个高不可攀得说教高度,给我们生硬得讲述,他采用具体的故事和案例,用国王将王子宫改为学校宿舍的实际例子,让观众自己去感悟德国对于教育的重视。

二、创作理念的转变

随着中国经济的发展,中国影视业注重追求商业化效益的模式越来越重,纪录片作为人们认知社会,认知自然的渠道,一直表现出高度的社会责任感,忠于现实的纪实性,也使得中国纪录片存在着“叫好不叫座”的通病。面对纪录片的投入资本与收回成本的比例,纪录片的运营模式,很多学界人士认为纪录片应该是一种艺术品,而非进入市场流通的文化商品,这种观念也使得纪录片的道路越来越窄。《故宫》的出现,引发了学界和业界的震动,对于纪录片应该是偏重文化性还是商业性的口水战,延续了很多年,接着《大国崛起》《敦煌》《公司的力量》《颐和园》等纪录片播出后的高收视率现象,为中国的纪录片发展指出了一条新的道路:不考虑商业动机的纪录片最终只能走向

死胡同。纪录片也可以像电影、电视那样,以大投资去拍摄一部高质量的纪录片,形成良好的商业循环。

近几年来,这些高品质的纪录片收入主要有三方面:第一方面,就是众所周知的播出前后的贴片广告,《故宫》的收视率曾高于同期热播电视剧;《公司的力量》播出时,很多大型企业主组织员工集体观看,学习。第二部分是热播权的销售,据了解,不少地方电视台都有意购买这些高清纪录片的播映权,而且还有公司表示愿意购买整个播映权。第三部分是音像制品的销售。这些纪录片的整体市场营销,中国国际电视总公司表示涉及商业机密不便透露,但许多人认为,作为一个“长销”产品,盈利应该是没有问题的,《故宫》就是一个很好的例子,从2005年播出到现在,音像制品仍然在销售,它的总导演周兵透露:目前美国国家地理频道已将《故宫》的播放权卖到140多个国家的电视台。

三、影像化拍摄手法的大量使用

《故宫》中表现冬至前后三天太阳光线在太和殿内变化的精彩景象的特殊拍摄,《大国崛起》中从天空鸟瞰大地,在镜头一步一步的靠近地面时,画面不断变化出不同的时代位置和建筑群体的摄影技巧,《颐和园》中揭秘颐和园的前身清漪园的兴建、毁灭与重建的沧桑变化。这种特殊的拍摄方法和电脑动画的大量使用,原来一直只在影视剧中出现,而且也一直是影视剧中吸引观众眼球的重要因素。近年来这几部热播纪录片中也开始频繁使用。

延时拍摄的使用,耐心细致地捕捉到了光影移动的明暗变化留在墙上的轨迹、风云际会行走于角楼上空的绚烂图片,四季更替岁月笼罩时转瞬间的缤纷景象,巍然凝重的建筑在自然变幻中拥有的动感,向观众揭示工程建筑过程中的机制,重现当时的辉煌,还原生活原貌,还有“万人运石”“神木出山”“登基大典”这些史书上有明确记载和描述的历史事件,正因为加入了我们影视剧中常用的拍摄技巧和电脑特技,才极大得增强了观众收看这类作品的兴趣,形成了很强烈的视觉效果,避免了纪录片本身的枯燥、乏味和说教,所以我个人觉得这种影像化拍摄手法在纪录片中的运用,表现出我国纪录片创作的勇气和新思路。

中国纪录片发展中的影像化理念,使得中国纪录片的道路越来越广,不过关于中国纪录片的发展已经步入春天和繁荣还有待考证,不过从目前纪录片创作理念的创新,市场运作的成熟,制作的精良中我们应该相信:中国纪录片年的到来将为不远!

参考文献:

- 1 周兵 《故宫》创作构思和反思,现代传播 2006 年第一期
- 2 胡智锋 江逐浪:《真相与造像——电视真实再现探索》,中国广播电视出版 2006 年版
- 3 谭天:从《故宫》看中国纪录片转机,来源于纪录片之窗
- 4 张雅欣:《中外纪录片比较》,北京师范大学出版社,1999 年



浅论高校人事制度之改革

■ 许昌职业技术学院 寇玉莲 河南 许昌 461000

提 要:改革就是制度创新,改革就是发现问题、研究问题、解决问题的过程。高校改革必须面对的问题是:组织、人员结构如何调整;如何开发专业优势为社会培养合格人才;巨额借贷如何偿还。改革的思潮和手段势必会伤及一些人的利益,改革需要一定的勇气和胆略,更需要政府的支持和完善的程序来推动高校的人事制度彻底改革。

关键词:人才优势 结构调整 柔性流动

文章编号 DOI: 10.3969/j.issn.1003-2738(x).2011.04.104

相对于政府机关和企业来说高校人事制度改革明显滞后,面临着不少深层次问题、严重地影响和制约着高校的生存与发展。我们针对存在的问题进行分析与讨论。并就如何组织实施好新一轮人事制度改革,发表见解、提出建议,对正在进行和即将进行此项改革的单位来说,可以提供有益的参考和借鉴。

一、人才是第一资源

高校人事制度改革必须建立在政府宏观管理、市场有效配置、单位自主用人、人才自主择业的体制机制之上。目前的高校人事制度设计和构建,更多地强调了人的社会属性,而弱化了人的自然属性,在一定程度上限制了人才的自我实现,影响了经济和社会的发展,发展进程中体现不出专业优势、工作人员积极性不高。我们的改革就是要实行绩效管理、定岗定责、加强专业团队建设,使绩效工资制体现收入与付出对等的原则,改革也是注重职责、自我完善的过程。

改革创新高校人事管理制度,积极推进高校组织、人员结构调整、人事代理、后勤的社会化管理,意义重大而深远。在人事制度的变革中,要保持相对的公平和公正,改革势必会伤及一些人的利益。这需要一定的勇气和胆略,更需要政府的支持来推动体制机制的彻底改革。高校可以推向市场去经营,在改革中淡化个人利益,寻求总体利益的最大化。作为最活跃的社会元素(高校),它有责任引领社会走在世界的最前列,它在为社会造就人才的同时也寻求内在平衡的发展。

高校的改革是实现人力资源整合的有效途径,在高校中人才闲置、资源浪费是一种普遍现象。我们改变这种现状要从组织结构进行改革,制约组织结构的因素有:组织目标、组织内外部环境。我们在变迁大环境的情况下,加快技术创新的步伐,使组织在激烈的竞争中处于稳定状态,使组织在动荡的局势面前增强内抗力。郑州升达学院、许昌职业技术学院实行中层竞聘上岗、三级考核、多元化工资福利激励三种形式并存的动态管理模式,是值得我们借鉴的例证。高校作为社会资源的一份子,它的工作效果必须使资源增值,^①使现有知识衍生出新知识,体现高效和谐的机制作用和价值。

二、人才结构调整需要政策开放

要加大高校人事制度改革的步伐,就是以转换用人机制和搞活用人制度为重点,以推行聘用制度和岗位管理制度为主要内容,坚持政府宏观管理与落实单位用人自主权相结合,坚持全面实施与分类推进相结合,统筹规划,突出重点、完善政策、确保稳定,通过制度创新,配套改革,加强法制建设,实现由身份管理向岗位管理转变,由固定用人向合同用人转变,增强高校的用人机制和活力。

作者简介:寇玉莲,女,许昌职业技术学院副教授。讲授《实用行政管理》、《人力资源与管理》等课程。研究方向:用人之道。

要想使人才结构调整适应市场经济的需要,就必须开放政策,运用市场运作机制来调整人才结构。在发挥市场机制作用的同时,不忘结合必要的计划手段,我们的人才结构就会比西方国家“纯市场化手段”更有效、更合理、更具科学性。人才的供需双方,要作为独立的商品经济活动主体出现,不受计划体制限制。虽然经过多年一系列的改革,我国的人才资源配置有了很大的变化,但基本框架还是计划经济模式。从需方看,要进什么人、如何进、进多少,都受“婆婆”制约;从供方(即人才本身)看,更加缺乏自主性。如果不改革僵化的人事管理制度,人才的市场配置就是一句空话。为了从整体上搞活人才流动,促成人才结构的最佳组合,而将高校进人、用人、管人全面放开,充分保证用人的自主权;同时也允许专业技术人员有择业、受聘、辞职的自主权和辞职或被辞退后的重新就业权。真正形成一个政事分开、单位自主用人、人才自主择业、政府依法管理、配套措施完善的管理体制。

在改革的进程中,效能、效率、效用起着杠杆的作用。高校可以构建经济经营共同体,通过对运行模式的实践和演化,使它内化成一种适应社会需求、能独立生存发展的事业部。最终使改革变成一种无形的规矩,确保可持续性发展。从著名的丰田公司、海尔公司的竞争实例来看,资源整合是最根本的创新模式,创新的实质则是创造性破坏,谋求更新更高的标准,因此,目标生存力形成的关键,就是将高校的人力资源内化为资源的整合力^②。

三、人才需要柔性流动

人才的评价应当由市场的竞争来完成。按照市场规律,人才在市场一直处于竞争状态,优胜劣汰的机制在公平地对待每一个人。谁优谁劣,“官方”定不了,“关系”保不了,全靠你自己在市场竞争中得到体现。在同等人才价格情况下,你若具有更强的专业能力,你就会被商品生产者所聘用,反之被淘汰。实行人才柔性流动,可进一步促使人才结构调整对经济结构调整做出最快捷的反应。人才的柔性流动,是指行政隶属关系不改变的前提下实行“智力流动”,不求为我所有,但求为我所用。

现在教育机构的教学人员与教辅人员的比例已达到2:1,远远超过岗位设定比例数,有20%的教辅人员将面临被解聘,这些人员岗位如何变动,也是教育机构制度改革的一部分。在发展的结构性问题和发展方式问题日渐凸显的情况下,转变发展方式已刻不容缓,教育机构的调整形成了倒逼机制。^③为适应全球结构变化,增强风险抵御能力,人事制度改革也是提高可持续发展能力的要求,看清楚这一点,我们的发展方式关键要在快速上下功夫、促实效。所以制度的改革必须下大决心、鼓足勇气,推进教育机构全面的改革。

我们在就变革中寻找发展的规律消解矛盾冲突,这才是改革追求的总目标。在经济全球化的过程中,有些人被美化的抱残守缺的表象迷惑着。改革之道在于借力,在改革中我们不仅要重视“硬”机制的完善,更要重视“软”环境的培养。^④人事制度的改革不单是靠简单的制度改革,而是要营造以人为本的和谐环境,建立尊重知识、重视人才的理念去完善单位体制。新一轮的人事制度改革会给我们带来新的希望、新的曙光,人事制度改革势必会带来国家的繁荣与兴旺,使国家屹立于世界之林的巅峰。

参考文献:

1. 黄树东,选择和崛起 中国人民大学出版社,2009年9
2. 邓正红,软实力 武汉大学出版社,2009年1
3. 郭庚茂,把教育摆在优先发展的战略地位,2010年10
4. 莫寰张延平等 人力资源管理 清华大学出版社2010年4

提高幼教专业理论课教学效果之我见

■ 沁阳市海泉中学(职业中专) 岳青海 河南 沁阳 454550

文章编号 DOI: 10.3969/j.issn.1003-2738(x).2011.04.105

幼教专业理论课主要有《幼儿卫生保健》、《幼儿教育心理学》、《幼儿园活动教程》与《幼儿园组织与管理》等。现在幼教专业理论课教学普遍存在的问题是:重视知识传授,轻视技能、能力培养;重视课堂教学,轻视实践教学。在这种教学模式下,学生对抽象理论的学习缺乏兴趣和积极性,影响教学质量,更主要的是所学的专业理论知识与专业实践相脱离,走向工作岗位后,很难尽快适应工作需要,所以,我们必须转变教学思想,改革教学方法,提高专业理论课的教学效果,培养出适应社会的人才。

一、知识传授与技能、能力培养并重

在幼教专业理论课教学中向学生传授全面系统的专业基础理论知识是十分必要的,这些专业理论知识为学生将来从事幼教工作提供了理论性指导。教育幼儿是十分复杂的社会实践,有他独特的规律,要当好一名幼儿教师不只是能唱会跳,能弹琴绘画就行,还必须明确我国幼儿教育的培养目标、指导思想,掌握幼儿教育工作的内容、方法、原则,树立正确的教育思想、观点,掌握幼儿身心发展的特点和科学组织与管理幼儿的方法,学生掌握这些知识才能在将来的工作中增强自觉性、减少盲目性,使工作更加科学。

但是,在职业学校幼教专业理论课教学中,仅以让学生掌握一些专业基础知识为教学目的是不全面的,这不符合职业教育的性质和培养目标的的要求,职业学校培养的学生就是掌握某种职业技能的劳动者,学生职业技能的高低、强弱就标志着教学质量的好坏。作为专业理论课教师首先在思想上转变观念,不要认为幼教专业技能仅仅是唱歌、弹琴、跳舞、绘画,还应包括管理、组织等许多技能。这些技能、能力需要在专业理论课中培养,所以,专业理论课不仅要向学生传授理论知识,还要重视学生技能与能力的培养。

在幼教专业理论课教学中,应着重培养哪些技能与能力呢?除了一般能力即观察力、记忆力、注意力、思维力、想象力之外,还应当注意培养特殊的技能和能力,即符合幼儿教师职业活动的的能力,如:观察、了解幼儿的能力,组织管理幼儿的能力,良好的口语表达能力,幼儿卫生保健技能,设计、组织教育教学活动的能力。因此,这就要求我们在教学中不能单纯运用讲授式的课堂教学,而要改进教学方法,丰富课堂教学,较强实践教学。

二、丰富课堂教学,加强实践教学

作为幼教专业理论课教师,在思想上要摆脱“实践性教学是专业技能课教学的特点,理论课只讲授理论知识”这种片面认识的束缚,改革传统理论课的教学方式——讲授教学,丰富课堂教学,加强实践教学,把课堂教学与实践教学有机地结合起来,这样才能提高教学效果。

(一)丰富课堂教学。

课堂教学中,首先根据职业学校幼教专业学生认识水平较低,缺乏普通心理学、解剖学、教育学、管理学的基础知识,所以课堂教学要从学生的实际水平出发,在讲授理论时,打破从理论到理论的模式,应紧密结合幼儿园实际,通过生动形象的实例,把抽象的理论具体化、形象化,深入浅出地教授幼儿生理、心理特点和组织教育教学活动的原则、方法,这样,有利于学生理解、掌握、运用理论知识,同时,学生感到学有所用,增强学生学习的兴趣和目的性,提高教学效果。

其次,在课堂教学中,改革传统理论的教学方法——讲授法,运用多种教学方法,特别是能调动学生学习主动性、积极性,有利于学生分析问题,解决问题能力培养的教学方法,如:讨论法、综合分析法、幼儿活动幼儿园教育活动材料分析方法。讨论法是由教师提出问题或知识要点,学生阅读课本中有关材料,同时分析,思考教师提出的问题,最后教师和学生共同讨论问题得出结论的方法;综合分析法是某一单元教授完后,把某些共同的、重点的知识点直接地或寓于幼教活动实例中间接地提出,让学生分析总结。幼儿活动、幼儿园教育活动材料分析法是在学生具有一定的知识基础上,先让学生讨论分析教师提供的教育材料,从中得到教师所要教授的理论知识要点,然后教师再结合教育材料进行讲解的方法。

另外,课堂教学,应充分运用现代化教学手段,增强学生对理论知识的感性认识,帮助学生理解掌握理论知识,提高教学效果,如:在讲授幼儿角色游戏指导方法这一节时,可以在讲授前、讲授后或讲授中,给学生观看幼儿园教师指导角色游戏活动的录像,这样学生很快就掌握了教师讲授的角色游戏的指导方法。

(二)加强实践教学,把理论教学与实践教学有机结合起来。

在幼教专业理论课教学中,加强实践教学,把课堂教学与实践教学紧密结合起来是提高教学效果的关键。这样,首先把单调地传授枯燥的理论与生动具体的活动有机结合起来,能激发学生的兴趣和积极性。其次,通过实践教学,学生形成相应的专业基本技能与能力,为将来就业奠定基础。第三通过实践教学帮助学生把抽象的理论具体化、形象化,使学生易理解、易记忆,减轻学生认识负担,强化教学效果。最后,在实践教学使学生将几门分科讲授的知识融汇贯通,形成完整、系统的幼儿教育知识体系,在实践中能全面灵活的运用知识,解决实际工作中的问题。首先,在教学安排上,把时间教学与理论教学恰当结合起来,做到有理论、有实践,理论指导实践,实践强化理论。如:幼儿卫生保健中讲授过幼儿生长发育的测量方法后,让学生亲自用测量工具为幼儿测量身高、体重、头围、胸围并进行评价,在测量中掌握课堂中讲授的测量方法和评价方法。

另外,教师要加强实践教学,多为学生提供时间的机会,最好能为学生联系一个或两个固定的幼儿园作为见习基地,随着课堂讲授的进度,有计划地组织学生到幼儿园观察幼儿的身心发展特点,观摩幼儿园的教育教学活动,见习幼儿园的日常生活,安排到幼儿园实习。在学校,可以通过教师演示教学、学生模拟幼儿园教育活动的设计与组织,如:让学生设计一次幼儿园节日庆祝活动方案,设计一节常识课教案,并模拟组织上一节课,模拟组织与管理幼儿活动。开展讲幼儿故事,朗诵儿歌比赛等方式,培养学生的专业技能与能力。

教师在进行实践教学时应注意:教学前有计划,教学中有指导,教学后有作业和评议,不能把实践教学视为非常随机、随意的活动,而应周密安排。

总之,要提高职业学校幼教专业理论课教学效果,需要教师根据职业教育的特点,转变观念,积极探索,改革教学内容与方法,培养出既有扎实的专业理论知识,又有专业技能和能力的合格幼儿园教师。

城市地籍测量中 GPS 与全站仪的相互配合

■ 荥阳市国土资源局 魏伟 蒋兆华 河南 荥阳 450100

摘要:GPS 测绘定位技术能够实时地提供测站点厘米级的三维定位结果,速度快、精度高,但应用范围受自然条件限制;全站仪是自动化程度很高的野外测量仪器,精度高、应用广,但视条件、测量距离等因素的制约。本文结合荥阳市城市地籍测量中 GPS 定位技术和全站仪相配合使用的应用实践,探索出 GPS 与全站仪相配合进行城市地籍测量的作业方法,使这两种仪器在实际测量中相得益彰,有效地提高了作业效率。

关键词:地籍测量 GPS 全站仪

文章编号 DOI: 10.3969/j.issn.1003-2738(x).2011.04.106

早期荥阳市地籍测量的方法是应用全站仪配合测图软件进行,即首先在测区内布设首级控制网,然后布设图根控制点,最后在控制网上架仪器测绘地籍图。这种方法要求测站与碎部点间必须通视,且受视距限制,工作进度慢、效率低,而且得花费大量的人力物力。自从 2004 年 GPS 测绘定位技术在地籍测量中的应用,大大地提高了我局城市地籍测量人员的工作效率。我局测量队在荥阳市城市地籍测量工作中,灵活配置全站仪和 GPS 定位仪的组合,大大提高了野外测量效率,完成了大量数字地籍图的数据采集工作。

一、GPS 定位测量工作原理

作业工作原理 GPS 测量原理是将一台 GPS 接收机安装在已知点上,对 GPS 卫星进行观测,将采集的载波相位观测量调制到基准站电台的载波上,再通过基准站电台发射出去;流动站在对 GPS 卫星进行观测并采集载波相应观测量的同时,也通过流动站电台接收由基准站电台发射的信号,解解调得到基准站的载波相位观测量;流动站的 GPS 接收机再利用 OTF(运动中求解整周模糊度)技术由基准站的载波相位观测量和流动站的载波相位观测量来求解整周模糊度,最后求出厘米级精度流动站的位置。这种测量方法的关键是求解起始的整周模糊度即初始化,并能始终保持。因此 GPS 测量除要求有足够数量的卫星(一般至少 5 颗才能达到地籍测量精度)和卫星具有较好的几何分布外(PDOP 值应小于 8),还要求基准站与流动站间的数据通讯必须良好,即“微波通视”。

二、两种测量仪器在荥阳市城市地籍测量的实际应用

荥阳市东城区地籍测量工程中 GPS-GPS 测量技术的应用情况。测区位于荥阳市东城区,该城区为工业区和居民生活区,建筑物密集,交通繁忙,无线电信号复杂,街道两旁树木密集。本次需测量的宗地地块遍布整个城区,总测量面积约 20km²,分布区域近 45km²,权属关系复杂,用地种类较多,宗地数目多,权属界址点数量大,采用常规测量手段施测十分困难,很难在短时间内完成所有宗地的权属界址点测量工作,以满足宗地权属单位对地籍测量工作的要求。采用 GPS 和全站仪测量技术作为本测区宗地权属界址点坐标的实测技术手段,在充分调研论证并通过试验检测认证的基础上全面实施,取得了比较好的效果。

其作业过程如下:

选取精度高、可靠性好的城市基本控制网点作为 GPS 测量的工作基准

针对所选用的 GPS 仪器,得出了该城区流动站在作用距离为 4km 范围内,能高质量、清晰地接收基准站发出的数据。以此为参考数据,选定了分布于该城区的城市 D 级 GPS 三维控制网点 11 点,组成本次地籍测量工作的基准框架网,选取 1 个 GPS 测量基准网点,架设 GPS 基准站,流动站在离基准站 4km 范围内,有目的地施测了原本市城市 5“级控制点、E 级 GPS 控制点和宗地权属界址点共计 19 个点,并采用静态 GPS 测量技术、全站仪测量技术测量宗地权属界址点坐标,将这些测量结果、已知

成果与 GPS 测量结果相比较,其较差点实测的边长、高差与测量坐标反算边长、高差比较,最大边长较差 0.019 米,最小边长较差 0.002 米,边长间距中误差为 0.005 米,高差(ΔH)最大较差为 0.045 米,最小为 0.003 米。结果表明所测点精度良好。可以看出, GPS 实测精度完全符合导线测量精度要求,而且误差分布均匀,不存在误差积累问题。

采用 GPS 测量技术施测界址点坐标,将 GPS 获得的数据处理后直接录入计算机,可及时地精确地获得界址点图形信息,准确地制作宗地图、地籍图,计算宗地面积等。

三、两种测量仪器中实际应用的对比和精度分析

从精度上分析,由于 GPS 测量不存在误差积累问题,从大量的实测数据分析其测点精度基本可满足图根控制和碎部测量的要求,但要满足一级导线的精度要求还应采取相应的措施,且其高程精度不是太稳定,有时会发现一些明显的测点高程偏差。而全站仪施测过程中则不会产生这样的情况。经用全站仪对 GPS 所测的部分碎部测量点进行检核,它们的坐标和高程之差均在 2—3cm,基本没有超过 5cm,可见用 GPS 所测结果是可信的,但在用 GPS 测量过程中应与周围的所测相邻点注意校核。

从效率上考虑, GPS 测量时只需较少的控制点,也就不需要经常迁站,一个基准站数据链可以控制十几公里的测程距离,节省了迁站上的时间,另一方面, GPS 测量投入的人员少,一般一组只需 1—2 人,而全站仪一组则要配 4—5 人,利用 GPS 进行界址点测量可以提高外业测量效率、减少现场成本开支。

实践证明, GPS 具有极高的测量精度,其作业模式能进一步提高测量作业效率,降低劳动强度,节省测量费用,使测量变更更加轻松容易。为此在进行碎部界址点测量时能够使用全位仪的地方则多利用,而 GPS 则主要作控制测量以及在一些困难地区辅助全站仪使用,在各组相互配合、人员调配、工作效率上都取得了很好的功效,大大减轻了地籍图测量任务的劳动强度。

四、结论

动态 GPS 定位技术,使城镇地籍测量的数字化更提供了最为方便经济又行之有效的技术手段,彻底改变了地籍测量数据采集作业方法;全站仪作为一门成熟的测量仪器在相当长的时间内还会在碎部测量方面起主导作用;在实际地籍测量时协调使用 GPS 和全站仪,可以解决实际问题,提高工作效率,降低生产成本。

参考文献:

- [1]徐绍铨. GPS 测量原理及应用、武汉测绘科技大学出版社。
- [2]CH 全球定位系统(GPS)测量规范。 2003
- [3]詹长根。地籍测量学。武汉大学出版社。

电火花线切割机加工金属 LOGO 的方法初探

■ 石家庄市高级技工学校 杜彦平 河北 石家庄 050000

文章编号 DOI:10.3969/j.issn.1003-2738(x).2011.04.107

在竞赛日趋激烈的商品市场上,制作精美的品牌标志自身能够创造品牌认知、品牌联想和消费者的品牌偏好,进而影响品牌体现的品质与顾客的品牌忠诚度。风格独特的金属 LOGO 为企业提供一个更有效、更清晰和更亲切的市场形象,它通过一定的图案、颜色来向消费者传输某种信息,以达到识别品牌、促进销售的目的。要制作金属标志就涉及到要采用何种加工方法和设备,一般的线切割机都有自带的简单编程软件,可用于有直线和圆弧构成的简单图形加工,但对于复杂的图形就无能为力了,下面介绍数控线切割机加工 LOGO 方法。

一、图像的前期处理

以图 1 为例,在这个图像上有明暗两种蓝色,底色为黑色,不符合我们的使用要求。

1.用 photoshop 打开图像,魔法棒点选黑色背景,再点选择(s)中反向按钮选择标示区域,用橡皮擦工具,擦除蓝色及色差。见图 2



图 1

图 2

2.点选菜单图像中的模式—灰度—8 位/通道,这一步的目的是去除杂色,使图像更加纯净。见图 3

3.对处理过的图像进行保存。点击文件菜单中的存储为...,打开对话框,选择 PNG;PCX;BMP;JPG 四种格式中的一种进行保存(CAXA 仅对这几种图像格式支持),关闭绘图软件。

二、用 CAXA 线切割软件生成加工代码,进行产品加工

1.将图形导入 CAXA 线切割 XP 软件。新建一个 caxa 文件,设定一个文件名,双击文件,打开软件“CAXA 线切割”电子图版。点击菜单栏中的绘制——高级



图 3

曲线——位图矢量化——矢量化,打开对话框,选择前面保存的图像,给定图形宽度值。见图 4



图 4

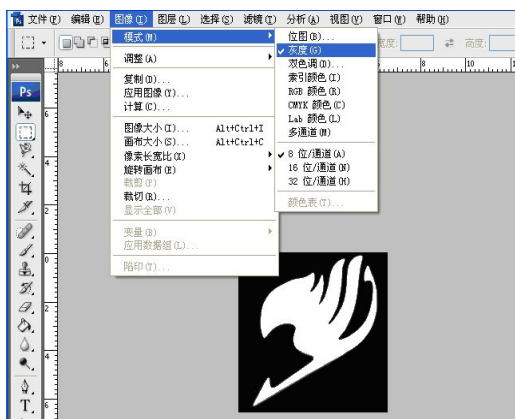

图 5

再点击绘制——高级曲线——位图矢量化——清除位图将图像底色除去,只保留蓝色的轮廓图形。

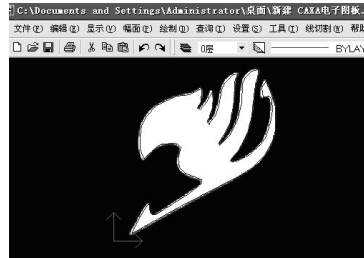
2.图形的处理。观察发现蓝色线条生硬、不连续,无法满足线切割加工要求,更不能满足金属 LOGO 所要达到的构图简洁、形象生动、永久性强的产品要求。因此要对图形做进一步的修整,形成类似一笔画的图形,首先根据原图用做图的方法替换蓝色线条,再消除不连续、生硬的线条,将线条串联起来,形成一条封闭的图形,选择整个图形,点击右键,在快捷菜单中点击成比例缩放,输入数值回车,确定图形尺寸。见图 5

3.生成线切割加工轨迹。点线切割——轨迹生成,在参数表中根据钼丝的直径选择偏移量大小,按提示操作,拾取轮廓、选偏移方向、生成绿色加工轨迹。

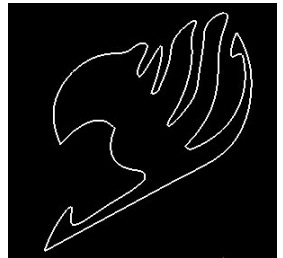
4.生成代码。点线切割——生成 3B 代码,选择存储位置,输入文件名,点回车,左键单击绿色加工线,点右键确认后生成代码。见图 6



图 6

5.检查代码是否正确,确认无误后放入线切割机进行加工。

结语

在 CAXA 中导入图像后,如果认为蓝色线条不符合你的要求可以删除,然后用软件中的样条命令勾画图形,然后点击等距线形成封闭图形的方法。不管你用这种方法还是用前一种方法,都能得到较理想的图形。用图片加工 LOGO 的方法也可用于电火花机床电极的加工,以方便企业在产品上打上 LOGO 标记。小小的金属 LOGO,能够使用户在享受产品优质服务的过程中不经意间记住公司,极大地拓展了产品的影响力。

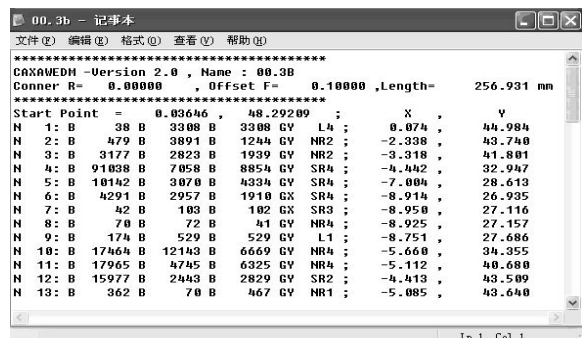
参考文献:

- 1.CAXA 电子图版 2007 基础实例教程 机械工业出版社
- 2.photoshop CS3 数码照片处理实例精讲 人民邮电出版社
- 3.CAXA 线切割 XP 使用教程 化学工业出版社

谈现代启发式教学及其在高职教育中的实施

■ 许昌职业技术学院 李占红 河南 许昌 461000

摘要:现代启发式教学是传统启发式教学的继承和发展,注重学生的主体地位,重视个体差异,启发诱导、因材施教,体现了“导”与“学”,“学”与“思”的辩证统一。同时,现代启发式教学又丰富和发展了传统启发式教学。在高职教育中,我们应当针对人才培养的要求及现代启发式教学的特点,有效实施启发式教学,培养更多适合时代要求的人才。

关键词:启发式 教学方法 高职教育

文章编号 DOI:10.3969/j.issn.1003-2738(x).2011.04.108

所谓启发式教学,就是教师根据教学目标和内容,从学生的年龄、心理特征知识基础、认识结构等思维,使他们主动获取知识、发展智能的一种积极的双向的教学方法。随着社会进步,科学技术传承、创新、发展,人们又赋予它以新的内涵,各种流派的启发式教学风靡全球,有人称其为现代启发式教学,与传统的注入式、过去的启发式又是不同的。对其内涵的真正把握,有助于我们更好的改革教学方法,通过在高等教育过程中有效实施,为培养创新型人才奠定基础。

一、现代启发式教学与传统启发式教学

现代启发式教学是传统启发式教学的继承和发展,注重学生的主体地位,重视个体差异,启发诱导、因材施教,体现了“导”与“学”,“学”与“思”的辩证统一。同时,现代启发式教学又丰富和发展了传统启发式教学。源于传统又区别于传统,其差异主要体现在:

(一)背景不同

传统启发式教学主要是以个别施教为背景,只在学生有“愤”、“悱”情景会在班级教学中变得多样化、复杂化;但是由于既定教学进度的支配,教师必须积极主动的创设情境,采用故事吸引、巧妙设问、操作演示、设疑、辩难等多种方法营造学生的“愤”、“悱”心态,启发学生的思维活动,促使全体学生共同进步发展。

(二)内容不同

传统启发式教学偏重于启发学生认识问题和解决问题的能力,主要解决什么时候该“发”的方法技巧问题;而现代启发式教学还重视启发学生发现问题及掌握解决问题的途径。

(三)手段不同

传统的启发式手段主要是教师的语言讲授和谈话问答,是以教师“讲”为中心,反应了传统教学由只重知识结构的转述,不重学生的认识过程,以教师为中心的教学关系;现代启发式除了依靠教师的语言外,还要更多地综合运用实验操作、观察、阅读、练习研讨以及各种现代教育技术手段来实施启发式教学,使教学过程成为学生自己动手、动口、动笔、动脑的探索过程,以体现教学关系中以学生为主体的教学精神。

(四)目的不同

传统启发式的目的是为了使学生掌握知识、听懂教师之所讲;现代启发式的目的不仅是使学生掌握知识,更强调让学生通过自己的学习活动获取知识,发展智能和形成独特个性。教师启发活动的重点在于激发学生的学习动机,在于增强学习的目的性、主动性和积极性。同时,教师的启发活动还在于进一步引导学生学会获取知识的本领,把握正确的学习方法,达到学会,创造性的学。

二、现代启发式教学在高职教育中的实施

启发式教学方法在教育目标上,强调在传授知识的同时,重

视学生能力的培养及其非智力因素的发展;在教与学的关系上,强调学生既是受教育对象,又是具有主观能动性的认识主体;在教学方法的具体运用上,着眼于调动学生的积极性与主动性,注重对学生进行学习方法与研究方法的指导,注意灵活运用多种教学方法,并注意各种教学方法的优化组合。

就教学过程中的师生关系而言,教师因掌握专门的教育理论、专业知识与教育技能,对学生的学习内容、进程与方法起到一种规则、引导的作用,从而成为教学活动的主导者。因此,教师作为教学活动的主导者,在实施启发式教学时,要充分尊重学生在教学过程中的主体地位考虑学生的认知特征,注意学生思维的活动,做到适时启发。

掌握启发式教学的适时与适度原则。也就是说要根据学生的能力水平与准备来安排教学内容与进度。同时,教学必须要适应学生的年龄、智力、心理与生理发展水平,施教过早,学生的接受能力跟不上,施教过晚,错过了学生身心发展的最佳时机。

教学手段是教师教和学生学以及相互传递信息的方法、工具与设备。教师的语言是最主要的教学手段,高超的语言艺术和富有启发性问题相结合,能够启发学生思维的火花。但传统教学手段的单一性,已成为制约启发式教学发展的因素。教师在实施启发式教学过程中,就教学手段的改进而言,一是注重非语言的应用。教师的一个肯定的微笑、一个鼓励的眼神、一个亲和的形体动作,都会成为启迪学生思维的火花。二是要注意多媒体等现代化教学手段在教学中的运用。多媒体等现代化教学手段在教学中能将抽象的问题形象化,帮助学生理解问题。

良好的社会文化与校园文化环境是现代启发式教学有效实施的背景。当前,高等教育既要培养学生的人文精神,又要关注学生的科学思维的品质养成,以科学方法指导学生的人文精神,以人文精神为底蕴,实施科学教育。关注学生的个体差异,强调学生主题意识的觉醒,启发式教学在这样大的时代背景下,将成为一种迫切需要的教学方法。

要使这种教学方法发挥最佳的效果,作为教育工作者在以下两个方面值得注意:一是改善教学评价模式,建立多元评价体系。二是要努力营造和谐民主的师生关系。只要在宽松民主的教学环境下,学生的人格才能得到充分的尊重,学生的思维才会放飞。启发式教学的目的才会实现。

着知识经济的兴起,对创新型人才的需求日益迫切,启发式教学作为培养创新型人才的有效手段正被广泛的应用于教学实践特别是高等教育的教学实践中。我们应当针对人才培养的要求及启发式教学的特点,有效实施启发式教学,培养更多适合时代要求的人才,从而推动高职教育的发展。

小学语文阅读教学方法探究

■ 中牟县新圃街小学 王书玲 河南 中牟 451450

摘要:阅读教学的目的之一是培养学生独立阅读的能力和认真阅读的习惯。为达到上述目的,教师要激励学生全身心地、自觉主动地参与到学习活动中去。在这种宽松民主和谐的氛围中学习,学生的积极性、主动性、创造性和合作精神自然而然地发挥出来,同时也获得了精神上的愉悦。

关键词:小学语文 阅读教学 方法探究

文章编号 DOI: 10.3969/j.issn.1003-2738(x).2011.04.109

阅读教学样式的含义就是:一种获取阅读教学实践中的名师经验的方法,目的是以一种简洁的形式记录名师阅读教学实践的知识,使得需要这些知识的人可以方便地获得。阅读教学样式的本质,是提供一种分享成功教学实践的格式和方法,它能够保证成功的阅读教学实践可以被不同的教师在不同的教学情境中以不同的方式使用。

阅读教学的目的之一是培养学生独立阅读的能力和认真阅读的习惯。为达到上述目的,教师要激励学生全身心地、自觉主动地参与到学习活动中去。

1、激发学生阅读的兴趣

激发学生学习兴趣方法很多,诸如创设情境、开展竞赛、巧设问题、电教手段的使用等等。如我在教学《周总理借书》一课前,翻阅了大量资料,写了一篇充分体现总理一生鞠躬尽瘁、大公无私精神的短文。当我声情并茂地读完时,自己都感动得流泪了。学生也受到了老师的感染,他们怀着崇敬的心情,深刻地体会总理精神的伟大,他们体会词句的那种精细程度是以前没有过的。孔子说:“知之者不如好之者,好之者不如乐之者。”兴趣是最好的老师,有了兴趣,学习内驱力被极大地激发起来,产生极强的学习动机。在这种情况下,学生能够表现出超常的勇气、毅力和智慧。

但是,学生的兴趣往往是不持久的,还需要教师注意调动学生思维的主动性。一是当学生认为对课文内容理解得差不多,没有什么可想的时候,就追问一个可以加深理解的问题。二是当学生思考遇到困难时,就提出有点拨作用,能使学生豁然开朗的问题。三是当学生的思维处于抑制状态,不愿思考问题时,就提出可能引起争论的问题,以激发他们探讨的兴趣。四是当学生满足于自己能从一个角度提出问题时,就从另一个角度提出他们没有想到的问题,学生有了学习兴趣,就能积极主动地学习。

2、培养良好的阅读习惯

良好的阅读习惯对形成阅读能力、提高阅读效率,顺利地达到目的有着重要的作用。这种阅读,既在主动,愉悦的气氛中进行,又能在遇到问题时,排除困难,坚持达到阅读的目标。良好的阅读习惯一旦养成,便会成为个人的宝贵财富,终生受用。

在小学阶段,就要下气力培养学生认真预习的习惯;一边读,一边想的习惯;不动笔墨不读书的习惯;主动克服阅读困难的习惯;使用工具书的习惯及勤于阅读的习惯等等。学生养成了良好的阅读习惯,就能自己去读书并有所获。

教师要十分重视对学生阅读习惯的培养。比如,《十里长街送总理》一课,一是学生对周总理不太熟悉;二是人们自发地聚集到长安街送别总理的感人场面学生没有亲自经历,这对他们理解课文内容有一定难度。我校一位老师在讲读课之前,让学生从报刊上收集有关的资料和图片,并在课堂上充分利用这些材料,课上得非常成功。学生有了这种习惯,对于学习其他课文,就会主动查找相关资料,这不仅有利于学生学好课文,也为将来收集、整理信息打下基础。

3、培养质疑解疑的能力

阅读教学中引导学生质疑问难,教师可以清楚地知道学生有那些地方不明白,难点在什么地方,便于有针对性地教学,减少无效劳动。对于学生来说,能够起到深入理解课文内容、促进学生主动探究。激活学生思维及养成求知兴趣的作用等等。

教师要教给学生在哪里质疑。一般来说,应在难点处、困惑处、关键处提出自己不懂的问题。一位教师在讲《蝙蝠和雷达》一课时,学生提出了“为什么课文用蝙蝠‘撞’而不用‘碰’呢?”“既然蝙蝠的眼睛没有用,它还长眼睛干什么呢?”等问题。

学生提出问题,谁来解疑呢?教师应引导学生自己提出问题,带着这些问题去读书,去思考,想办法解决。同时要注意发动学生互助解疑,着力培养学生解疑能力才是最重要的。

4、注意学生的个体差异

由于家庭环境不同、经历不同、学习基础不同,学生在认知、情感、思维等方面存在差异。在阅读过程中,教师要注意因材施教。教学目标要适度灵活,课堂提问要分出层次,练习设计要难易有别,针对不同学生进行反馈评价等等。

5、创设民主和谐的学习氛围

营造民主和谐的学习氛围,有利于减轻学生学习上的精神负担,使学生在教师的热爱、尊重和期待中激起强烈的求知欲望,从而促使学生积极地学,主动地去探索。

在阅读教学中,师生应处于一个平等的地位进行读书、讨论、研究、争论。教师应是一名与学生平等的参与者,并起着积极的引导作用。学生也正是在互相问答、互相讨论的相互作用共同活动中,成为能动的学习主体。

教师在教学还要注意倾听同学们的意见,使学生在课上敢说爱说,甚至提出不同想法。在这种氛围中,学生才能积极地参与。有位年轻教师,在讲完《麻雀》一课后进行小结时,她说:“读了这篇课文,从老麻雀奋不顾身抢救小麻雀的记叙中,我们感到了那种伟大的母爱。”话音刚落,一位男同学立刻举起手,大声而认真地说:“老师,我不同意说是母爱,因为课文从头到尾都没有写老麻雀是公还是母!”老师听后,马上笑着说:“你读得真认真,想得也好。老师的概括,看来不准确,怎么说才确切呢?”课堂又一次活跃了。同学们总结出:这篇课文表现了一种亲子知情。

在这种宽松民主和谐的氛围中学习,学生的积极性、主动性、创造性和合作精神自然而然地发挥出来,同时也获得了精神上的愉悦。



浅谈辩证法与诡辩论的区别

■ 河南省伊川高中 岳跃武 河南 伊川 471300

文章编号 DOI:10.3969/j.issn.1003-2738(x).2011.04.110

近年来,随着辩论热、演讲热在校园的悄然兴起,哲学常识课倍受同学们的欢迎。然而,不少同学分不清辩证法与诡辩论的界限。我们知道,诡辩论貌似辩证法,但辩证法决不等于诡辩论,辩证法与诡辩论有着严格的区别。下面就谈点个人的浅见。

首先,在概念灵活性问题上,是客观地运用概念的灵活性,还是主观地运用概念的灵活性,是辩证法与诡辩论的主要区别。

唯物辩证法认为,概念是反映客观事物的本质及其规律的基本思维方式。客观事物的相对稳定性决定了反映它的概念的确定性;客观事物的变动性决定了反映它的概念的灵活性。概念的灵活性必须以客观事物的变动性为基础,事物变动的幅度决定着反映它的概念的灵活范围。一句话,概念的灵活性是客观事物辩证发展的反映。而诡辩论则是从主观主义出发,以“我的需要”为转移,随心所欲地玩弄概念的灵活性,把概念的灵活性变成主观随意性。他们随意改变概念的内涵和外延,利用多义词混淆不同的概念,不顾同一概念在不同场合的性质和用法,随意套用。如“缴学费”这一概念,其本意是学生入学读书时应按学校规定交纳费用。而现在却被某些官僚主义者用来为其所犯错误进行辩护和开脱,当做逃避罪责的遁词。时下,有些官僚主义者主观主义的想当然、瞎指挥,造成决策失误,给国家和人民的生命财产造成重大损失。结果,他们只轻描淡写地甩出一句话:“就算(或权当)交了一次学费。”不反省,不自责,偷换了“缴学费”的本意。

其次,在事物转化的问题上,讲不讲事物转化的条件性,是辩证法与诡辩论的重要区别。

唯物辩证法的理论和社会实践都告诉我们,世界上的任何事物都不是僵死不变的,而是在一定条件下互相过渡和转化的。例如:错误常常是正确的先导;失败往往是成功之母。但是,要使错误变成正确,失败变为成功,必须具备一定的条件,这个条件就是要善于从错误和失败中总结经验教训。没有这个条件,就不可能实现转化,坏事永远变不成好事。在这里,一定的条件是事物转化的前提和关键。对此,毛泽东同志曾经说过:“矛盾着的对立的双方互相斗争的结果,无不在一定条件下互相转化。在这里,条件是重要的。没有一定的条件,斗争着的双方都不会转化。”而诡辩论则不然,他们脱离事物转化的条件,信口雌黄,“眼睛一眨,老母鸡变鸭”。他们任意地把坏事说成好事,把好事说成坏事,把失败说成胜利,把胜利说成失败。“文革”期间,国产的“风庆”轮沉没了,这当然是件坏事,是一次失败。可“四人帮”的军师张春桥却说:“‘风庆’轮就是沉了,也是伟大胜利。”当群众提出疑义时,他竟摆出“理论家”的架势说:“难道马克思主义就不允许沉船吗?”这哪里是什么马克思主义?这分明是强词夺理的诡辩!诚然,马克思主义是允许工作出现失败的。但是,马克思主义要求我们要尽可能地把工作做好,争取少失败、不失败,最终取得成功,取得胜利。船沉了,是损失,是失败,马克思主义决不会把它叫做“伟大胜利”。在挫折和失败面前,马克思主义要求人们要勇于面对现实,敢于承认失败,善于从失败中吸取教训,努力把失败转化为成功,转化为胜利。可见,唯物辩证法是有条件的转化论,诡辩论则是无条件的乱变论。

再次,在个别与一般的关系问题上,是坚持个别与一般的对立统一,还是任意割裂个别与一般的联系,是辩证法与诡辩论的又一重要区别。

唯物辩证法认为,任何一个具体事物都是个别和一般的统

一,世界上的事物之所以千差万别,是因为它们各自包含有特殊的矛盾,具有区别于其他事物的特殊本质,即具有个性。然而,世界上的事物又是互相联系的,同类事物中包含有某种共同的本质,也就是具有共性。所以,个别和一般的关系,也就是事物的个性与共性、特殊性与普遍性的关系。个别和一般是互相联结、不可分割的。例如,我们说“香蕉是水果”、“楼房是房屋”等,都包含着个别与一般的对立统一。你如果上街买香蕉,也可以说去买水果,这没有错,因为个别包含有一般,香蕉是水果的一种。可是,你如果既不买香蕉,也不买苹果、桔子等,硬要买一种抽象的、一般的水果,那是永远也买不到的。世界上没有脱离个别的一般,也没有不同一般相联系的个别。

第四,在真理二重性问题上,是坚持真理相对性与绝对性的统一,还是只讲甚至夸大相对性而否认绝对性,也是辩证法与诡辩论的区别之一。

辩证唯物主义认识论认为,真理作为正确反映客观事物本质及其发展规律的认识,是客观的,既有绝对性,也有相对性。真理的绝对性和相对性既是对立的,又是统一的。绝对性寓于相对性之中,相对之中有绝对,二者密切相联、不可分割。诡辩论割裂真理绝对性和相对性的联系,只讲真理的相对性,不讲真理的客观性和绝对性,或者夸大真理的相对性,否定真理的客观性和绝对性。我国先秦哲学家庄周在《齐物论》中讲过这样一段话:人睡在潮湿的地方会得腰疼病,泥鳅也这样吗?人爬到高树上觉得胆怯,猿猴也这样吗?人、泥鳅、猿猴,究竟谁选择的住处合适?……于是,他得出结论说:“彼亦一是非,此亦一是非。”科学常识告诉我们,人和其他各种动物的生存环境与生活习性彼此各不相同,各有自己特殊的生存环境和生活习性。哪种动物适宜生活在哪种环境中,这是客观的。让各种动物生活在适宜自己生活的环境里,各得其所,这对于各种动物来说,就是是;若反其道而行之,赶猿入水,驱鱼上岸,就是非。庄周因不同物种不能适应同一自然环境而混淆是非,抹杀真理的客观性、绝对性,陷入了相对主义的诡辩论。

第五,在事物的现象和本质的问题上,是透过现象看本质、抓主流,还是抓住事物某些表面现象的相似之处,故意混淆不同事物的本质区别,也是辩证法与诡辩论的一个区别。

唯物辩证法认为,现象是事物的外部形态和外部联系,是本质的外部表现。现象是表面的、多变的、丰富多样的,有真象和假象之分。本质是事物的内部联系,这种内部联系是由事物自身的特殊矛盾构成的。本质隐藏在事物内部,是相对稳定的。世界上既没有离开本质的纯粹的现象,也没有不表现为现象的赤裸裸的本质。现象和本质是对立统一的关系,它们既各有特点、互不相同,又互相依存、不可分割。诡辩论割裂现象与本质的内在联系,抓住事物表面现象的某些相似之处,把不同质的东西混淆起来,搞乱是非界限。

总之,唯物辩证法是用联系的、发展的、全面的观点即矛盾的观点看世界。而诡辩论则是形而上学的变种,它从赤裸裸的主观主义、相对主义出发,一切以“我的需要”为转移,任意择取事物矛盾的某个侧面,随意地加以引申和夸大,从而歪曲事实真相,否定客观真理。诡辩论之所以不同于辩证法,就是因为它用主观臆想代替客观事实,用似是而非的“论据”进行强词夺理的辩解,以伪证的谬论冒充真理。

“自主创新反馈”五步教学法

■ 宜阳县盐镇乡李营中学 李战伟 河南 宜阳 471600

文章编号 DOI:10.3969/j.issn.1003-2738(x).2011.04.111

新一轮课程改革,提倡教学方式、学习方式都要进行相应的转变。教师要从课堂的主导者,变为课堂的引导者组织者。学生要从接受式学习转变为发现式学习,倡导预习、展示、反馈的学习方式。这意味着,传统的课堂教学模式已亟需变革。在丰富的课改实践中,结合相关的教学理论,我们逐渐探索出了语文课堂的“自主创新反馈”五步教学模式。现将这一心得介绍如下,与同仁共识。

一、预习质疑

首先引导学生进行预习,结合资料给课文的生字注音释义,分析文章中关键语句的含义。对那些经过预习,仍然不能解决的问题,在书中予以标记,带到课堂中讨论。问题的解决,也应力求通过小组或班级合作进行。这一个教学环节,充分的发挥了学生的主体性。在教学中,教师将主动权交给了学生,使学生的独立性和主动性、创造性得到了培养和发展。在此阶段,教师要鼓励学生大胆的提出问题。一切创造都是从疑问开始的。从某中意义上来说,提出一个问题,比解决一个问题更为重要。我们要改变,教师提问学生回答的一问一答的传统模式。这种模式,是教师主导的模式。学生处于被动的地位。他们的思维过程由教师牢牢的控制着,学生只是机械的围绕着教师的思路转。思维的积极性不能充分的调动。况且,教师的提问,有时也不是学生最迫切的疑问,说不定学生早已明白了。

将提问的权利交给学生,我们的课堂教学就会更有针对性,学生们的探究能力就会得到发展。问题的解决,主要由学生们自己解决,教师只是起一个引导组织作用。这一环节,学生在讨论的过程中,思维激荡,思维的火花相互猛烈碰撞,尤其是问题最终顺利的解决,学生们会有极大的成就感。思维、合作能力都在不知不觉中,日渐长进。当然,在此教学环节,教师要面对着很大的课堂不确定性,因为教者很难完全预知学生会提什么样的问题。这就需要教者有较高的教学机智,能巧妙灵活的依据课堂进程,对自己的教学设计进行相应的机动处理。

二、整体感知

质疑释疑部分,只是停留在释词释句上,是对文章局部的重点探讨。教师应在学生已经理解课文的基础上,引导学生“跳出”课文,站在一个高度“俯视”课文,从整体上把握课文。也就是说,引导学生概括文章的大意,体会文章的主旨。《语文课程标准》提出:“在教学中尤其要重视培养学生良好的语感和整体把握的能力。”传统的语文教学,往往把一篇文章支解的支离破碎,学生只见树木不见森林。不能从整体上感知文章的美。就仿佛欣赏一幅油画,从远处整体上来欣赏,我们常会不自觉的陶醉于美的境界之中。但是,当我们从近处仔细的分析时,我们看到的是大块大块的杂乱的颜料,没有丝毫美丽可言。学生欣赏不到文章的美,对语文的学习兴趣,当然就大大折扣。本来充满智慧、激情的语文课堂变成了学生心灵的屠宰场。而更为可悲的是,教师们还不知道自己就是刽子手。整体把握课文,关键在于教师要善于发现课文的要点,并以此作为突破口,设计 1-2 个统揽全文的问题,课堂教学就紧紧的围绕这类问题展开。设计问题时,切忌琐碎零乱面面俱到。

例如教学《皇帝的新装》时,教师可设计以下问题:1、本文情节曲折,有哪几部分组成?全文以什么为线索?2、本文写出了

皇帝、大臣、随员、骗子的什么行为?揭露了什么样的统治阶级本质?以此让学生从整体上把握课文。

三、赏析课文

这一环节的任务是对选文中的重点难点,采用合作探究的方式深入研讨。要鼓励学生大胆发表自己的看法。《语文课程标准》提到:“欣赏文学作品,能有自己的情感体验,初步领悟作品的内涵,从中获得对自然、社会、人生的有益启示。对作品的思想感情倾向,能联系文化背景作出自己的评价;对作品感人的情境和形象,能说出自己的体验;品味作品中富于表现力的语言。”这些阅读教学的目标,主要的就是在此环节得到实现。可以通过多种形式的朗读,让学生在朗读中感悟。要尊重学生的独特体验,不可强求一致。这一环节对培养学生的审美鉴赏水平大有裨益,同时还可丰富学生的语言积累。例如教学《济南的冬天》时要求学生找出自己最喜欢的句子,并说出理由,有感情的朗读这些句子。在学习《爱莲说》时,可以这样问学生:本文除了写莲花之外,还写了哪些花,作者对它们的感情怎样?引导学生体会文章的情感。

四、拓展延伸

此环节的组织形式多种多样,常见的有 3 种。第 1 种,专题训练。《语文课程标准》提出:“语文是实践性很强的课程,应着重培养学生的语文实践能力,而培养这种能力的主要途径也应是语文实践……应该让学生更多的接触语文材料,在大量的语文实践中掌握运用语文的规。”具体到课堂教学中,就是指在课堂中,对学生进行相关的专题能力训练。如《春》的教学。在课文赏读之后,安排这样一个练习:从“春的畅想”“夏雨”“秋风”“冬雪”中选取你最感兴趣的专题,写作一段 150 字左右的文字。这个练习设计就是引导学生借鉴《春》的写景方法进行写景,培养学生的写景能力。第 2 种形式,比较阅读。在学完一篇课文之后,组织学生学课外外的与课文相关联的文章,对它们的异同进行比较,以加深学生对课文的理解。

如《蝉》一诗的教学。第 3 种形式,积累练习。如在《夏》的课堂教学中,要求学生交流了解的或收集的有夏天的诗文、词语。课文为“点”,以次带动了课外的一大片,增强了学生的知识积累。总之,语文课程是开放而又富有活力的课程,应打破课内与课外、语文学科与其他学科的界限,实现与课外的以及其他学科的有机联系。教师要精心的设计连接点,巧妙的实现语文课堂的拓展、延伸。

五、反馈测评

通过测评这一环节,及时了解学生的学习动态,便于教师第一时间把握学生学习情况,有助于今后的学与教。

“自主创新反馈”五步教学法,充分的尊重了学生的主体地位,极大的调动了学生学习的积极性,并且有效的体现了语文学科工具性人文性的统一,体现了语文学科的外延与生活的外延相等的理念。我们相信,这一语文课堂教学模式是切实可行的。

当前加强公安民警的心理健康训练的意义

■ 洛阳人民警察学校 魏孝斌 河南 洛阳 471001

摘要:民警心理训练是公安队伍建设的重大举措。由于各地观念的不同,认识的差别,条件的限制,经济发展的不平衡,致使公安民警心理训练在有些地方还是个比较时髦的词汇,加强公安民警心理健康训练,是公安工作职业特点和任务所决定的,是公安民警心理健康状况所必需的,是执法规范化和建设高素质公安队伍的迫切需要。

关键词:公安民警 心理健康 重大意义

文章编号 DOI: 10.3969/j.issn.1003-2738(x).2011.04.112

当今社会,心理学知识及其应用在逐渐普及,人们对心理学、心理疾病、心理咨询与救助等也从拒绝、认识到普遍接受。特别是近年来通过非典、地震、矿难等突发事件、事件引发的各种心理障碍和心理疾病,各地的心理专家和心理咨询师对受害者的心理救助和治疗效果,看到了心理医生的神奇作用和魅力。心理训练、心理咨询、心理救助、心理治疗等概念也正在被人们广泛接受。其主要原因是人们已经逐渐认识到了心理疾病对个人健康、家庭环境、工作秩序以及社会和谐的危害。调查表明,社会人群中,有百分之十二的人存在不同程度的心理障碍和心理疾病,而有的需要接受救治,有的只需要自己调治就可以缓解。而维护社会和公民安全,处于同各种犯罪作斗争前沿的人民警察这一特殊群体,心理健康状况更是令人担忧。公安部“公安民警心理健康网站”的开通,全国首批“公安民警心理训练实验中心”相继建立并展开训练,一些地方已经陆续着手进行民警心理健康普查、建立民警心理健康档案、开展心理健康咨询和矫正、治疗(恢复)等工作,各级公安机关对广大公安民警心理健康和心理训练工作的高度重视和关心爱护,标志着全国公安民警心理训练工作已经迈入一个新的阶段。深入扎实地开展公安民警心理训练已成为各级公安机关领导和干警必需。但是由于各地观念的不同,认识的差别,条件的限制,经济发展的不平衡性,致使公安民警心理训练在有些地方还是个比较时髦的词汇,有些领导在口头上、会议上、文件上表示重视,而到了需要开展心理训练培训、落实时间、投入花钱的时候则又是一种态度。这种将开展民警心理训练当做装潢门面的领导在各地不在少数。部分民警对此持无所谓。有的民警则对自身的心理疾病拒绝和排斥。这些都直接影响着民警心理训练的有效开展。笔者从公安队伍建设和执法规范化的层面对开展民警心理健康训练的必要性提出以下几点意见,以期引起各地公安机关及领导的关注与重视。

一、民警心理健康训练是公安工作职业特点和任务的要求

研究表明:公安民警的心理健康问题主要是由警察职业心理压力所直接造成的。调查显示:警察仅在任职头三年内耳闻目睹的丑恶面,比普通人一生中见到和感受到的还要多好几倍。在所有应急性职业中,警察在工作中所承受的心理压力指数无可争议的高居首位。众所周知,警察工作的特殊性、警察职业的危险性和警察任务的繁杂性,使民警处于长期的高风险、高强度、高负荷工作状态。持续紧张的精神状态,严格的纪律约束,与形形色色的违法犯罪打交道的不良心理刺激等,都会对民警的心理健康造成损害。目前,我国正处于体制转轨、人民内部矛盾凸显、刑事犯罪高发、对敌斗争复杂的时期,维护国家稳定、维护社会治安的任务十分繁重,由于现有警力和繁重的公安任务形成巨大的反差,民警只有超负荷地工作,经常加班加点,又经常应付一些突发性事件,面临生与死的考验,接触到各种社会丑恶现象,承受着常人难以想象的心理压力,吃无定量、睡无定时,

致使“生物钟”遭到破坏。因此,公安民警特别是基层民警很容易成为产生心理障碍和心理疾患的一个特殊群体,这些心理压力和问

二、民警心理健康训练是当前公安民警健康状况所决定的

有调查显示:我国公安机关警察一年的工作量相当于其他公务员两年多的工作量。一线民警平均每天工作 11-15 个小时,平均 3 周才能休息 1 天。加班加点成为基层民警的家常便饭,节假日休息成为众多警察的奢望。除了维护治安、打击犯罪,警察还要提供诸多社会服务,总也做不完的事,让警察疲于奔命。由于精神长期紧张,造成一些民警心力交瘁、厌倦、疲乏、失眠、烦躁等不良心境,甚至发展成为心理障碍。调查表明:在所有的应激性职业中,警察心理压力最大、心理障碍最多,属于高风险、高负荷、高强度的“三高”人员,警察已经成为一个最容易出现心理问题的群体之一。主要表现为:在自控能力方面,有些民警在工作生活中极易冲动,缺乏自我控制能力,不能保持情绪稳定;在适应能力方面,有些民警思想僵化、观念陈旧、性格固执,面对急剧的社会变革及工作思路的调整、工作方式的变化,甚至工作岗位的变动,易出现强烈的心理波动;在耐挫力方面,有的民警意志薄弱,敏感多疑,经受不住挫折的打击和压力;在人际交往上,有的民警缺乏人际交往的方法、技巧,存在自傲、刻薄、自卑、虚假等不良心理。现实中不时存在极少数民警在执法中出现问

三、民警心理健康训练是当前执法规范化建设的必然要求

随着社会民主法制不断发展完善,群众对民警的执法水平、执法质量等提出了更高的要求,民警的一言一行都受到社会的高度关注。专家认为,许多民警违法犯罪案例其实就是心理疾病所导致的。有些民警带着心理障碍工作,必将反映到其执法工作中,在出现心理危机的状况下,轻者出现“冷、硬、横、推”工作态度,效率低下、错误增多、易出事故、遇事退缩不前,对理想和职业的冷漠,因心理疾病导致事业心动摇,重者甚至利用警察职权违法犯罪、危害社会,个别民警在制止犯罪活动或在讯问一些顽固、充满敌意和挑衅的嫌疑人时,不能很好地控制自己的情绪,有可能采取一些极端的措施,危害他人的生命安全。有的民警因不能及时缓解自己的心理危机而采取过激行为,导致“激情犯罪”,不仅直接影响个人工作效率、工作表现,还影响着公安机关整体形象和战斗力的发挥。

四、民警心理健康训练是建设高素质公安队伍的迫切需要

建设一支高素质的公安队伍,是当前经济发展和社会建设的必需。民警心理素质的高低直接影响着公安机关构建和谐社会的服务能力和执法为民水平。过大的心理压力和心理健康的心理状况,极易导致民警的行为发生偏差。生活节奏的加快、犯罪活动的猖獗,影响民警心理健康的因素日益增多,对民警的心理素质要求也越来越高。如果民警心理存在缺陷,心理长期处于不健康或亚健康状态,对国家、社会、公民都将构成潜在的威胁危机,与公安民警作为和谐社会的建设者、保障者、促进者的使命要求就会格格不入。因此,开展民警心理健康训练,是构建和谐社会、构建和谐警营的迫切需要。

浅析新经济条件下的企业文化建设

■ 河南省农业经济学校 杨帅 河南 洛阳 471000

摘要:新经济条件下的企业文化建设有不同的特征和要求。本文阐述了新经济的特征和新经济条件下企业文化的基本内涵,简要分析了在新经济条件下如何建设企业文化。良好的企业知名度与美誉度,是企业的一笔巨大的无形资产,如果企业声誉卓著,企业就能招揽到更多的优秀人才和顾客,就能吸引到更多的投资,就能得到周围邻里的支持和帮助。经济全球化使得竞争更为激烈,企业要脱颖而出,形象战略尤为重要,它是企业在市场经济中运作的实力和地位的体现。

关键词:新经济时代 企业文化 建设

文章编号 DOI:10.3969/j.issn.1003-2738(x).2011.04.113

伴随着计算机技术、网络技术和通信技术为核心的现代信息技术的高速发展,社会经济正经历一场巨大的变化。人们发现了现代信息技术的巨大魅力,并把现代信息技术所带来的巨大变化称为新经济现象。新经济主要是指知识经济和网络经济以及经济全球化和技术创新能力等,其核心是创新,包括技术创新和制度创新。新经济对企业文化建设提出新的要求。在新经济条件下,企业的组织行为及文化管理也因为数据处理和通信技术的创新而出现全新的方式。

一、新经济的特征

新经济是一种以自发创新为核心的经济,包括技术创新和制度创新。新经济,之所以“新”就集中体现在它所具有的极强的创新能力上,新经济的飞速发展依靠的不仅是电脑网络技术的不断创新,也要依靠社会各种制度创新的支持。而创新又需要高素质人力资源的支持,因此,新经济的本质是资本知识化。网络技术突破了时空的制约,使得信息传递、搜寻、处理的成本极大降低;新经济可以减少市场中供求双方、竞争各方之间的信息不对称状况,提高资源配置效率。社会交易成本的降低有助于增加社会的净剩余,有利于社会资源更有效的配置。

新经济给人们的生产和生活带来了巨大的影响。首先,终身教育将是人类谋生存、求发展的基本条件。新经济以知识为主要生产要素形态,要求作为知识载体的人必须终身学习,终身接受教育,不断进行知识更新以适应经济发展的要求。其次,在经济全球化条件下,资源的配置在全球范围内进行。由于知识可共同拥有的特性以及信息化、网络化、国际化的发展,各种有用资源将在全球范围内进行合理配置。社会变革的速度不断加快,网络经济的发展从根本上改变了我们的生活和生产方式,也改变了社会经济的运行方式,人们只有不断学习,才能适应瞬息万变的市场竞争形势。

二、新经济条件下企业文化的基本内涵

企业文化包括了企业的价值观、企业精神、企业道德、企业的传统作风和企业审美意识等多方面的内容。在新经济条件下,企业生存的外部环境和内部经营都发生了巨大的变化,企业文化出现了一些新的特征。虽然每个企业的企业文化都会有所不同,但与现代经济相适应的新的企业文化,其基本内涵应该是一致的。

1. 新经济条件下企业文化的认定由于人们能力不同存在收益差别的合理性。正因为企业中人们有很大的能力差异,所以人们在企业中收益方式就有很大的不同,有人将获得资本收益,有人获得劳动收益,有人获得创新收益。企业家和技术创新者持有企业股份,获得的就是资本收益和创新收益,一般员工按照劳动合同获得工资,则是劳动收益。由此导致人们的收益差距拉大,这充分体现了知识和技术企业经营中的重要作

用。

2. 新经济条件下的企业文化强调团队协作精神。新经济条件下,企业内部分工比较细致,企业中任何人的自我价值的实现,都离不开人与人的相互协作,没有人与人在企业运行过程中的相互协作,即没有团队协作精神,企业就不可能高效发展,也不会产生“1+1>2”的效果,更不会有企业中每个人的自我价值的实现。

三、新经济条件下的企业文化建设

企业文化作为一种重要的管理方式与管理手段,在新经济条件下应当成为一种全方位的知识创新意识和知识创新体系。新经济是以网络经济、网络概念为代表的社会经济形态,根源于信息化和全球化。与新经济的特征相适应,新经济条件下企业文化的突出特征是创新与变革,其重要内容是企业管理理念创新与管理制度文化创新。

1. 新经济条件下的企业文化更注重企业精神与企业价值观的人格化。企业文化在本质上是柔性管理,讲求“人性化”和灵活性,但不能因此否定硬性制度的作用,制度作为企业文化的一种表现和补充形式,是企业管理的必要手段。价值观是企业文化的核心。企业要努力培育员工生死与共的价值观,使企业全体员工增强主人翁意识,能与企业同呼吸、共命运,实现企业精神与企业价值观的人格化,实现人企合一。

2. 新经济条件下的企业要注重学习氛围的培养。随着知识经济的到来,企业组织形式向扁平化的方向发展,其管理的核心为发挥人的主观能动性,实现从线性思维到系统思维再到创造性思维的转变,对个人及企业的知识水平提出了更高的要求。彼得·圣吉在《第五项修炼》中强调“系统思维和创造性思维根源与知识及知识的灵活运用和潜能及智慧的开发有关”。可见,学习对组织的持续发展至关重要,学习型组织在企业文化建设中将进一步受到关注。

3. 新经济条件下的企业文化将更注重良好的企业形象。企业形象直接与企业的兴衰相联系,企业的知名度与美誉度有机结合成企业的公众形象。良好的企业知名度与美誉度,是企业的一笔巨大的无形资产,如果企业声誉卓著,企业就能招揽到更多的优秀人才和顾客,就能吸引到更多的投资,就能得到周围邻里的支持和帮助。经济全球化使得竞争更为激烈,企业要脱颖而出,形象战略尤为重要,它是企业在市场经济中运作的实力和地位的体现。

高中化学常规教学的几点反思

■ 贵州松桃县长兴中学 龙小春 贵州 松桃县 554108

文章编号 DOI:10.3969/j.issn.1003-2738(x).2011.04.114

贵州省实施课程改革已经快一年了,高中化学教育理念有了一些变化,实施新课程的条件与手段得到了完善,但化学新课程的实施情况却不能令人满意。调查显示,多数学生认为他们的化学老师讲课所占时间太长。中学化学实验开展情况:调查显示,绝大多数学生对化学实验有着浓厚的兴趣,而且绝大多数学生更喜欢自己动手实验。新教材不再单列学生实验,而且探索性增强,增加了趣味性实验,实验更加生活化和绿色化。但许多教师实验教学及组织形式并没改变,仍然是教完相关章节让学生到实验室做验证性实验。

这些情况当然不能完全归咎于课改,但课改不彻底也是重要原因。因此对农村高中化学教学常规做点反思,从中寻找改变目前状况的思路与办法,显得十分必要。笔者就从化学教学常规中的预习、板书、课堂提问、作业设计、备课五个环节做一些反思。

一、新课程背景下实现化学学科的有效预习

传统的课前预习大多限于了解新教材的内容、复习与新课有关的旧知识、尝试做一些可后习题等。传统的课前预习是传统教育观念的产物,传统教育更加注重学生知识的掌握,而忽略学生各方面能力的培养。于是,长听到学生抱怨:“不要再让我们预习了,预习过后的课堂上就没有新鲜感了,听着听这就没劲了,很容易跑神的。”因此也有一些反对预习的教师会认为“学生的预习会成为教师在教学中精心创设的一些问题情景和探索情景的羁绊。”新课程背景下,以新课程理念、目标为参照,我们可以将有效预习概括为:在学生预习新课前,让学生自主地利用情景、协作等学习要素,充分发挥主动性、积极性和首创精神,对旧知识进行复习,对新课程进行探索,以达到初步的“意义构建”的目的。

二、新课程理念下的化学板书

板书是老师和学生共同探索智慧的结晶,是学生获取知识的橱窗。无论怎样的自主探究活动,无论采取怎样的教学手段,板书必不可少。现在条件下的化学课堂教学,多媒体的广泛使用,教师对板书的重视程度大大降低。

新课程理念下的化学板书,不仅要体现学生的探索过程,而且要体现独特的化学美。板书是学生探究活动的真实写照;是激发兴趣的源泉;是蕴藏丰富的化学语意;是帮助学生记忆的传感器。

三、实现化学课堂的有效提问

目前化学课堂提问存在的问题:

(1)问题不明确,语意模棱两可,启而不发。(2)课堂提问表面化,有写教师上课时只问“对不对”、“行不行”、“是不是”等问题,学生回答也是简单回答“对”、“不对”、“是”、“不是”等,课堂气氛貌似热闹非凡,实则提问和学生思维的质量低下,流于形式。(3)问题的难度控制不当,不能面向大多数学生。(4)问题单向,缺少互动性。自己提出的问题自己回答。教师提出问题后,给学生思考、讨论的时间太短,空间不足。(5)问题缺少逻辑性。(6)提问对象的片面性。有的老师提问只盯住几个尖子生,不能面向全体学生。

笔者在教学实践中体会到,采用以下几种方式可以实现“有效的提问”。

(1)激趣性提问:为了创设生动愉悦的情景,另学生由于心生疑窦而造成悬念,产生学习的内驱力,有助于引导学生明确思

考的方向,从而形成理想的教学氛围。(2)迁移性提问:不少知识在内容和形式上有类似之处,其间有密切的联系,教师可以在提问或学生回顾旧知识基础上过渡到对新知识的提问,将学生已经掌握的知识和思维方法迁移到新的内容中去。有利于培养学生举一反三和触类旁通的能力。(3)铺垫性提问:在新知识的学习过程中,为了降低思维的难度,并给学生解决问题指明方向,可以惊醒铺垫性提问,指明思考的途径和方向。(4)探究性提问(5)发散性提问(6)设“陷”性提问:提问中恰到好处地设置陷阱,制造思维冲突,训练学生明察秋毫的本领,促使学生思维严谨,强化教学效果。(7)巩固性提问:在授完新课后,教师要针对本科的重点或难点变换角度提出问题,以达到巩固知识,加深理解的目的。

四、在作业设计中突出以学生为本

作业是课堂教学的延伸,是巩固和消化课堂知识,培养学习能力提高学生素养的最佳载体。因此作业的设计应以学生为本,具有趣味性、层次性、反思性和实践性。化学作业的设计:习题要在内容上和题型上有所创新,内容要求:来自于课本、生活中的化学素材,重视科学性,关注时代性(联系实际),突出科学探究性,增强开放性,加强学科渗透性。题型要求:保留现有的常见题型,多设计一些讨论、辩论、角色扮演、调查研究等作业。这样的作业不仅有利于基础的落实,更有利于减轻学生的课业负担,提高教学质量,拓宽知识眼界,增强面向未来的适应能力。为更好地实现教育目标,认真对待作业的编撰组合和精选。

化学作业不仅可以评价学生的学,还可以评价教师的教。对学生的作业要将学习结果及时体传达学生,让学生作好订正工作,学会学习,让学生自我评价。

五、从备课环节上把握学科正确

现状:(1)偏离《课程标准》盲目拓宽:我们的化学老师往往不恰当地高估了化学的学科育人功能,误以为应该让尽可能多的同学把化学学的很宽很深。笔者上学期听的高一的课,看了布置的作业,很少发现内容和难度不超出《中学化学课程标准》的情况,到期末时就有50%的学生基本不听化学课了。(2)重技能,轻理念。我们的教学围绕考试进行,注重了技能的培训,而培养学生的学科意识往往被忽略,这是教学中一种本末倒置。(3)枝枝蔓蔓,把简单当基础。知识可以多角度分类,但基础(核心)知识并不是简单知识,而是那些起学科支撑作用、反复药用的知识。(4)“无理”、琐细的实验规定。在实际教学中,我们可能会把化学学科支解成琐细、孤立的知识点与某些一成不变的实验技能。(5)为“探究”而探究。

为从备课环节上把握学科正确,从以下两个角度加以努力:

(1)“务虚”的备课——学习。对提高教学的有效性,我们每个教师都会有期盼,也会有不同程度的焦虑,这是因为教学是一种复杂的活动,我们经常面对两难的选择,我们每一天的教学又都是新的创造性的工作,所以我们要坚持不懈地做两件事,一是读书,二是反思。

(2)“务实”的备课——精选习题和练习。对概念的识记、辨析、展开,对知识的归纳、重组、迁移,都需要相当数量的训练题,只有把握好学科正确,才能避免题海战术,才能切实减轻学生的课业负担,提高教学效率。例题和习题的设置如何把握学科正确?概括地说就是要杜绝“偏、冷、怪”要覆盖核心知识,立足基本能力,还要针对学生实际,设置分层联系。

谈班级自治实践的重要环节

■ 许昌职业技术学院 牛杰 河南 许昌 461000

摘要:班级自治可以培养学生的主人翁责任感,增强学生的自理能力,从这过程中,基本实现学生由他律向自律的转变。在以素质教育为发展趋势的今天,在班级中进行学生自治越来越有着重要而不可替代的作用。

关键词:班级 学生自治 实践 重要环节

文章编号 DOI:10.3969/j.issn.1003-2738(x).2011.04.115

如何培养独立思考和行动的各级各类人才,一直是教育者认真探索和研究的课题之一。班级管理作为一项面向未来培养新人的教育活动,需要教育者在管理活动中重视学生的主体意识,调动学生的积极性和创造性,以培养学生自我管理、自我教育、自我发展的能力。班级自治可以有效地培养学生的责任感和激发学生的主体参与意识,调动其积极性,消除顾虑和反抗,增强对教育,对班级的认可,实现学生心理的转变,树立起正确价值导向,融入到集体氛围之中,为班级多做贡献,从而使学生们在参与班级管理的过程中得到全面锻炼,提高自己的综合素质,为将来的就业求学之路打下坚实的基础。

一、成立自治委员会,强化督查

班级自治需要权责明晰、分工科学的执行机构。在实践中我倾向于成立班级自己委员会,并把它与传统的班委干部模式结合起来,设置更可能多的岗位,如“后勤委员”、“考核委员”、“委员”等,他们都对自治委员会委员长(即班长)负责,辅导员担任委员会顾问。委员竞选采取自由竞聘的方法,通过演讲、测试等方式产生,竞选成功的学生要与辅导员签订任职协议,规定相关的职责、权利和义务。

随之而来的问题是有的同学提出疑问:“委员会是否公正?”“有无人情事务的可能?”,为了消除大家的顾虑,使班级自治更加透明、公平、公开;我又在班内让学生投票选出最信得过的同学组成督察小组(类似机关的纪检委),对委员会成员的工作进行监督检查,从而从根本上制衡了委员会的权利,基本杜绝管理了不公平事件的发生。

二、制定规章细则

没有规矩,不成方圆。学校有比较完备的各种规章制度,但是由于现在的高校班级由于专业的差别,实际管理中也有许多不同之处,有些规章制度就显得缺乏可操作性,不太人性化。因此,我就结合班级实际情况,在班级里广泛征求意见的基础上制定了更加具体可行的《班级自治实施条例》,在班级全体会上进行宣读,并且让全班同学讨论、修正、完善,使它真正成为学生们自己的“法律”,在自治委员会成立的同时,宣布班级管理自治条例正式生效并开始运行。

班级管理自治条例涵盖了日常纪律、文明礼仪、节能降耗、考评考核等各项方面制度和奖惩条例,这些详细的阐述和说明,既为学生们的行为提供了规范依据,又避免了班级管理中的随意性。

三、加强干部队伍建设

班级自治委员会委员是班级管理中的重要角色,是辅导员的得力助手,因此,建设一支团结协作、效率卓越的干部队伍至关重要。委员会各成员受年龄和阅历的局限,工作能力也有强有弱,因此,辅导员要把相当的时间和精力放在班干部的培养上。一是经常组织委员会成员召开会议,与他们交流班级管理工作的方法,指导他们如何更好地开展班级管理工作;对那些自身存在或大或小问题的成员,则采取单独交谈的方式,分析他的问

题,并严肃指出,限期改正。二是开设班干部培训班,礼仪课余时间,将管理理念、管理方法、处理人际关系能力、逻辑思维方式、如何应付突发情况等知识传授给委员会各成员。三是在评先评优上给予委员会成员适当照顾,例如年终考核成绩加3-5分,既不使其他同学产生抱怨,也能充分调动干部们的主动性和积极性。

四、充分放权,做好后勤

如果辅导员手握“大权”不放,仍然负责具体安排和执行事务;仅让自治委员们成为苦力和传话筒,或完全成为服从者,班干部管理时就缺乏活力和主动性,其作用就大打折扣,实际上还是辅导员独打江山,苦累不堪。所以真正有效地班级自治需要辅导员授予班干部足够的自主权,以增强其成就感和责任心,让他有足够的权利正常工作,作为班级实际和最终的决策者,辅导员能从琐碎事务中跳出,只保留审批权和决定权,节省大量的时间和精力。同时,班干部通过自治活动,能力也得到培养和展示,成绩得到了师生及自我的多重肯定,使他们成为同学眼里尽职尽责,能说能做,为班级谋利益的班干部,班级也因为自由的氛围和合作参与而随之团结向上。

五、开展丰富多彩的自治活动

丰富多彩的自治管理活动是班级自治文化的重要组成部分。这些活动的开展,是学生自主持续发展和班级自治文化建设的必由之路。除了日常的课堂、课外活动以外,还可以组织形式多样的自治活动。如:开设自治信箱,鼓励同学为班级建言献策;开展班徽设计、创作班歌、制作班旗等活动,营造浓厚班级文化色彩;成立文学社、艺术沙龙、读书俱乐部、球迷协会等业余爱好组织,丰富班级课外生活,提供更多展示自我的机会,增强大家的凝聚力和向心力,促使全班同学都尽其所能地服务集体,发展自己。

自从实施学生自治管理以来,班级管理的各个方面都取得了明显的好转:学生遵守纪律的主动性越来越强,为班级做贡献的积极性越来越高,全班同学互助互爱,团结一心,学风班风和班级量化成绩在学校名列前茅,我也再不用把更多的精力放在班级管理和课堂秩序的维持上,从而拥有更多的时间和精力投入到教研教学之中。同时,班级自治是班级管理中一个很高层次的追求,它对辅导员的工作提出了更高的要求,因此,探索和研究这一课题,也是自我学习和自我提高的过程,只要所有教师都坚持不懈地探究班级管理的技巧和方法,相信我们的高校教育和班级能够更加蓬勃的持续发展。

参考文献:

- 1.《新形势下班级学生自治管理初探》魏远程
- 2.《以强化班级自治为途径,塑造优秀班级》谷春富
- 3.《浅谈班主任如何引导学生自主、自理、自治》章有竹 杨贵秀

新课标下高中数学教学反思

■ 郑州市第七十四中学 李莹 河南 郑州 450000

摘要:力度空前、理念新颖的教学课程改革,有力地促进了教师角色的转换,改变了教师的教学教研观念和方式,更改变了学生的学习方式和精神风貌。作为新课程推行的主体——教师,想迅速成长,须合理、有效地对我们教学进行反思,才能达到“在发展学生的同时实现教师自身的提高”的目的。

关键词:高中数学 新课标 教学反思

文章编号 DOI:10.3969/j.issn.1003-2738(x).2011.04.116

“吾日三省吾身”是我国古代的教育家对反思问题的最简洁表达。新课程标准颁布,为新一轮教学改革指明了方向,同时也为教师的发展指明了道路,作为教师的我们,须认真学习新课程标准和现代教学教育理论,深刻反思自己的教学实践并上升到理性思考,尽快跟上时代的步伐。我从事高中数学教学已有一段时间,在教学中,经历了茫然与彷徨,体验了无所适从到慢慢摸索的课堂教学组织,其间不乏出现各种思维的碰撞,而正是这些体验,碰撞不断的引起我对高中数学教学的反思,更加坚定了课改的信念,并从中得到启迪,得到成长。

一、教学观念上反思

课改,首先更新教学观念,打破陈旧的教学理念,苏霍姆林斯基说过:“懂得还不等于已知,理解还不等于知识,为了取得更牢固的知识,还必须思考。”作为新课程推行的主体——教师,长期以来已习惯于“以教师为中心”的教学模式,而传统的课堂教学也过分强调了教师的传承作用,思想上把学生看做消极的知识容器,单纯地填鸭式传授知识,学生被动地接受,结果事倍功半。新课改强调学生的全面发展,师生互动,培养学生终身学习的能力,学生在老师引导下,主动积极地参与学习,获取知识,发展思维能力,让学生经过猜疑、尝试、探索、失败,进而体会成功的喜悦,达到真正的学!所以,现在教师角色的定位需是在动态的教学过程中,基于对学生的观察和谈话,“适时”地点拨思维受阻迷茫的学生,“适度”地根据不同心理特点及不同认知水平的学生设计不同层次的思考问题,“适法”地针对不同类型知识选择引导的方法和技巧。

二、关注高中衔接问题

初教高一时,深感高中教材跨度大,知识难度、广度、深度的要求大幅高,这种巨大的差异,使刚从初中升到高中的学生一下子无从适应,数学成绩出现严重的滑坡,总感数学难学,信心不足。由于大部分学生不适应这样的变化,又没有为此做好充分的准备,仍然按照初中的思维模式和学习方法来学习高中数学知识,不能适应高中的数学教学,于是在学习能力有差异的情况下而出现了成绩分化,学习情绪急降。作为教师应特别关注此时的衔接,要充分了解学生在初中阶段学了哪些内容?要求到什么程度?哪些内容在高中阶段还要继续学习等等,注意初高中数学学习方式的衔接,重视培养学生正确对待困难和挫折的良好心理素质,适应性能力,重视知识形成过程的教学,激发学生主动的学习动机,加强学法指导,引导学生阅读、归纳、总结,提高学生的自学能力,善于思考、勇于钻研的意识。

三、教学方法的反思

所谓“教学有法,但无定法”,教师要能随着教学内容的变化,教学对象的变化,教学设备的变化,灵活应用教学方法。数学教学的方法很多,例如对于新授课,我们往往采用讲授法来向学生传授新知识,当然要配以多样的习题来帮助学生理解;对于复

习课,我们往往通过各类习题来帮助学生复习总结已学过的知识;有时我们还可以结合课堂内容,灵活采用学生上讲台、游戏比赛、讨论、作业、练习等多种教学方法。在一堂课上,有时要同时使用多种教学方法。“教无定法,重在得法”。只要能激发学生的学习兴趣,提高学生的学习积极性,有助于学生思维能力的培养,有利于所学知识的掌握和运用,达到课堂教学的效果,都是好的教学方法。

四、对学生学习方法的反思

就上面讲到的初高中数学存在巨大差异,高中无论是知识的深度、难度和广度,还是能力的要求,都有一次大飞跃。学生有会学的,有不会学的,会学习的学生因学习得法而成绩好,成绩好又可以激发兴趣,增强信心,更加想学,成绩越拔尖,能力越高,形成了良性循环。不会学习的学生开始学习不得法而成绩不好,如能及时总结教训,改变学法,变不会学习为会学习,经过一番努力能赶上去;如不思改进,不作努力,成绩就会越来越差,当差距拉到一定程度以后,就不容易赶上去,成绩一差会对学习丧失兴趣,不想学习,越不想学成绩越降,继而在思想上产生一种厌恶,害怕,对自我怀疑,对学习完全失去了信心,甚至拒绝学习。由此可见,会不会学习,也就是学习方法是否科学,是学生能否学好数学的极其重要的因素。

五、对小组合作学习的反思

《高中数学新课程标准》指出,教师应倡导“自主、合作、探究”的学习方式,促进学生在教师的指导下主动、有个性地学习,促进学生能力的发展,培养学生良好的合作品质和学习习惯。现“小组合作学习”已经成为新课标理念下的一项重要教学组织形式,但在实践中,我们发现小组合作学习方式的实施存在着误区:(1)小组合作活动流于形式,缺乏实质的合作。教师为追求学习方式的多样化,不根据教学内容的特点和学生实际盲目地采用小组合作学习方式。(2)合作人员搭配不合理,责任扩散和“搭车”现象时有发生,不利于让不同特质、不同层次的学生进行优势互补、相互促进。(3)学生社交技能欠缺,之间缺乏沟通和深层次的交流,合作效率低下,结果是优等生的想法代替了小组其他成员的意见和想法,差生成了陪衬。(4)教师课前对合作学习的目的、时机及过程没有认真设计,也有教师在合作学习中只是按照预定的设计,把学生往教学框架里赶。(5)合作时间给予不足。在小组合作学习时,往往是教师呈现问题后未留给学生片刻思考的时间就宣布“合作学习开始”,不到几分钟就叫“合作学习停止”。这时,有的小组还未真正进入合作学习主题,有的小组才刚刚开始。这样的小组合作学习不但达不到合作学习的目的,而且很容易挫伤学生合作学习的热情,养成敷衍了事的不习惯,下次开展合作活动学生也懒得配合了。(6)表面上的“假热闹”,实际上“活而无序”。课堂秩序混乱,学生发言七嘴八舌,听不清究竟谁的思维不严密,谁的思维缺少条理性。教师对小组学习缺乏必要的计划、调控等组织技能,指导作用没有跟上,当学生和小组面临问题时,教师无法对一些问题进行辨别、分析并对学生们进行帮助。(7)评价体系没有跟上,三重三轻突出,小组合作名存实亡。小组代表或个别优等生的发言多数一听就知不是代表本组意见,而是代表个人意见。合作学习结果变为:重个体评价轻小组评价;重学习成果评价轻合作意识、合作方法、合作技能评价;重课堂随机评价轻定期评价等。

我们应明确,合作学习这只是有效学习方式中的一种,教学

架起师幼互动的桥梁

■ 郑州市中牟县青年路幼儿园 李丽 河南 郑州 451450

摘要:良好的师幼互动,是尊重幼儿个体差异,满足幼儿发展的重要途径。在实践中,通过“关注、优化”使每个幼儿在与教师的互动中获得共同进步而不失个性的发展。

关键词:师幼互动 尊重个体差异 交流思想 沟通情感 传播信息

文章编号 DOI:10.3969/j.issn.1003-2738(x).2011.04.117

良好的师幼互动,是尊重幼儿个体差异,满足幼儿发展的重要途径。在实践中,通过“关注、优化”使每个幼儿在与教师的互动中获得共同进步而不失个性的发展。

情感交流是一种心灵交汇,人们只有在相互相信、尊重的基础上,才会把自己的想法与对方进行表达,进行相互的交流。在幼儿园这个大家庭里,教师和幼儿的身份是多方位的,沟通是多渠道的,让我们起始就泛泛常见而最终却失落、丢失了的正是孩子的本真世界。纵观中外先进的儿童教育理念,学习、尝试他们优秀的教育行为,我紧紧抓住了从情感入手这一环节,寻找真正意义上师幼互动的价值。

交谈是人与人之间交流思想、沟通情感、传播信息的一种重要的社交方式。对于幼儿来说,他们不懂文字,因此交谈成为他们生活、学习中最基本,最重要的与人沟通的途径。教师与幼儿,父母与孩子之间良好的关系建立,情感交流同样需要以交谈作为桥梁。交谈时,成人良好的态度,规范的语言及丰富的知识都能在潜移默化中给幼儿的社会交往及思维的发展带来巨大的收益。

有些家长和老师认为孩子小,和他们没什么好谈的或因身体、工作等原因不会主动与幼儿交谈,甚至用“你真罗嗦”、“我正忙着呢”、“自己玩吧”等语言拒绝与孩子交谈;有的成人与幼儿交谈时感到很吃力,一个简单的道理,一件简单的事情不知该如何告诉孩子;还有的成人在与幼儿交谈时,所用语言平淡、乏味或采用命令、要求等强制性语言,使交谈成为无意义的谈话,往往丧失很好的与孩子交流的机会。这些情况在我们平时的生活中常常出现。这正是由于缺乏教育意识和对幼儿心理、语言特点不了解而造成的。

幼儿在与成人交谈时由于受形象思维及认知水平的限制,多采用描述性的陈述句式,且常有身体动作的说明。由于幼儿的社交语言以自我中心语言为主,因此有些幼儿表现为不会主动与成人交谈;交谈时间短;交谈时以适应性告知为主,如:“昨天我到恐龙世界玩的。”“某某刚才碰到我也不道歉。”说完便跑开,并不需要得到成人的回答。还有的幼儿由于性格内向、胆小,在与成人交谈时显得不自在,只用点头、微笑、摇头来回答成人的

提问。

师幼互动中教师和孩子关注共同感兴趣的问题,这样的互动包含着智慧的激发与碰撞。老师要分的支持和肯定每一个孩子的探索 and 发现,而不去过分张扬其中的任何一个,这样可以让孩子放心的去探究自己感兴趣的点,而无需为迎合老师的赞扬而放弃自己的兴趣。

当孩子面对问题时,老师通过已有经验的积累,假设和推测出孩子可能会有反应、行为、表情、情绪、语言……细致分析孩子面对问题后的需要。用充满童趣的、积极的,能让幼儿接受和喜欢的言语或行为,以轻松幽默的方式去回应。对有效策略中自觉行为的部分进行反思,将会进一步得到巩固和强化,而且与该策略相关的理论可能将内化,上升成为教师个人的理论。

师幼互动的方式。首先要了解幼儿已有的发展水平,据此提出适当的发展目标。所谓适当,根据维果斯基的“最近发展区”理论,幼儿的心理发展存在两种水平,一是幼儿的现有发展水平,另一水平是幼儿潜在的发展水平,是幼儿在成人指导或在有能力的同伴合作中解决问题所达到的发展水平,这两种水平之间的差距就是最近发展区。教育的可为之处正在于此。教师的任务就是帮助幼儿明确他可能并应该达到的水平,使教学活动超前于发展并引导发展。同时,每个幼儿的发展水平与潜在能力具有差异性,因人而异地提出发展目标,因人而异地使用教育手段,是对因材施教的全面理解。这一切,都建立在对幼儿的全面了解与理解的基础之上。这种了解和理解要求教师从幼儿的角度出发观察世界,敏于理解的心灵世界设身处地地为幼儿着想。都说老师应该是快乐天使,询问缘由,答案很简单:因为孩子们因你快乐而快乐!所以我们的语言应富于情感,包含对孩子无限深情与关爱,我们的表情应快乐而自信,以感染幼儿幼小的心田,因为孩子生气了,他有倾诉的需要,因为孩子胆怯了,所以更应得到机会。

情感交流让我与孩子们走得更近,更亲,有力地促进了我们之间的互动,让我从孩子身上学到许多,懂得许多,我们将共同成长!

中根据教学目标、教学内容等合理的选择教学行为和学习方式,要避免“将所有的原料配料放入合作学习之盘”。教师需关注学情,提前建立评价建体系,挖掘合作点,顺学而导,使学生掌握技能会合作,同时应提供充裕的合作学习时间,激活内因真正促发展。

六、对习题、试卷评讲的反思

习题、试卷评讲不能停留于指出不足、改正错误及讲解方法,而应当着眼于数学能力的培养。要结合示例挖掘、归纳其中的思想方法,抓“通病”与典型错误,抓“通法”与典型思路,加深学生对思想方法的认识,使其领悟思想方法实质,不断提高解题能力和纠错、防错能力。

在数学教学中需要反思的地方很多,没有反思,专业能力不可能有实质性的提高,教师要在数学教学过程中充分理解新课

程的要求,不断地更新观念、不断探索,提高自身的学识和身心修养,掌握新的专业要求和技能,在教学过程中只有勤分析,善反思,不断总结,以适应新课程改革的需要,教育教学理念和教学能力才能与时俱进,全面开展素质教育。

参考文献:

- 1、李长吉 《现代教育学》广东高等教育出版社
- 2、曹一鸣《数学教学中需要正确处理的几个关系》中学数学 2003,8
- 3、《高中数学新课程标准》
- 4、张雅君 教师的教学反思《课程教材教法》2006,2
- 5、章水云 新课标下高中数学“有效教学”的策略探究《中学教学研究》2006,8

把学习的主动权交给学生

■ 中牟县荃莘路小学 刘爱梅 河南 中牟 451450

文章编号 DOI:10.3969/j.issn.1003-2738(x).2011.04.118

《小学语文教学大纲》明确规定:小学语文教学的目的是培养学生识字、看书、作文的能力。我对《大纲》的认识归纳起来是三句话:培养能力是重点;搞好自学是关键;狠抓作文破难关。

一、语文是工具,掌握工具必须具备能力,所以语文教学必须在学懂语文知识的前提下,以培养能力为重点。过去的语文教学教师只看见卷面成绩,而忽略了教学过程中听、说、读、写的能力培养。我感到:语文学是培养学生能力的“工具”;语文课是培养学生能力的“车间”;语言文字是车间加工产品的“零件”。为了确保“产品”的合格,我给自己定了一个教学原则:上每节课前一定根据教材特点和单元重点明确;给学生什么知识,训练什么能力及怎样训练。我培养学生能力的路子是:教师引导,提示规律、辅导探索,放手实践、抓住不放,反复训练。

1、培养学生的识字能力。为了走出长期以来老师“扶一扶”学生“走一走”,老师“不扶”学生“不走”的识字教学误区。在教学中,我注重培养训练学生自学字词的能力,让学生取得识字的主动权;首先我让同学们过汉语拼音关;然后在新学期伊始专门上好两至三节培养学生识字能力的理论课。讲汉字的特点规律,讲自学汉字的方法,并进行具体辅导。我把识字方法归纳为六个字:点(点出生字)读(读准字音)、记(记住音、形特点)、查(利用工具书查字义)、写(连词端正书写)、默(自己默出所学生字)。经过一段独立性学习。学生完全养成习惯,不仅每篇课文中的生字完全掌握,就连课外阅读中发现的生字,学生也主动学习掌握。学生掌握了识字能力,学习兴趣高了,看书、作文的能力也相应提高。

2、培养学生的阅读能力。培养学生的阅读能力,是项细致、复杂而艰巨的教学任务。这里仅就在课堂教学中,怎样阅读能力浅谈一些做法。以《珍贵的教科书》为例。这是一篇记事为主的记叙文。学生在阅读中经常遇见,在生活中也经常接触有教育意义的事,需要记叙下来。因此,我在备课时不仅确定在字、词、句、章方面要传授哪些知识,而且把培养阅读和写作这类记叙文的能力作为教学和重点。正如《大纲》上所说:“在理解思想内容的基础上,指导学生逐步学会看书和作文。”

教学的实践,使我尝到了重视培养学生能力的甜头,学生通过老师的引导从一堂课中增长知识;识字能力、阅读能力、写作的的能力。慢慢“入了门”、“上了路”有了自己皖,独立实践,解决问题的能力,成了学习的主人。

二、语文是工具,亲自使用工具,才能掌握好工具。所以,语文教学要提高效果,必须培养学生的自学能力。

学生的能力从何而来:不是当“观众”看来的,也不是当“听众”听来的。同任何事件一样,能力是从实践中来的。勤于实践,能力必强。我常想:几个月能培养出一名熟练的汽车司机,二、三年能培养出一我优秀的飞行员,就在于他们学了知识后天天实践。小学生学好语文必须勤于实践,这个“实践”就是“自学”。所以,我们语文老师不要总是“抱”着学生走,生怕学生摔倒了;也不要把课文“嚼”得太烂,尽让学生吃米糊,久而久之的消化能力就会逐步退化。我给自己定了一个教学原则:给自学让路;把时间“还给”学生;把学习主动权“交给”学生,决不独霸课堂教学时间,逐步培养学生的自学能力,养成自学习惯。具体培养自学能力和习惯的路子是:

第一步:读文、点字、查字、识字、写字。

第二步:读文、思考、分层分段、写大意。

第三步:读文、划重点的字、词、句,提出不懂的问题,写出文章中心。

第四步:读文、背好词好句好段至全文,抄写好的句、节、段、创造性讲述课文内容;最后运用课文中所学的写作方法,写自己生活中可写的事情。自学的四个步骤,二十字的自学方法,开学初步教给学生,以便学生按法自学。

由于开展了自学,不仅提高了学习语文的能力,而且逐步形成民:“主动学、动脑思、学踏实、学方法、勤实践、好又精”的良好学风。提高语文教学的效果,必须抓好作文教学,突破这一难关,培养写作能力。作文是学生认识水平和文字表达能力的具体体现,是字、词、句、篇的综合训练,教师感到难,学生更感到难,只有突破这一难关,才能提高语文教学效果。为了突破这一难关,我给自己的作文教学定了“两紧”、“两多”、“一改”的教学原则。“两紧”是:紧密联系实际生活;紧密联系实际生活。“两多”是多读、多写。“一改”是改革指导和批改和方法。

1、紧密联系实际生活,紧密联系实际生活。阅读教学与作文教学有着密切的联系。每篇课文都有是学生的范文,在阅读教学中,引导学生学习作者是怎样围绕中心思想,用词造句、谋篇布局的,有助于提高学生的作文水平。但这只是纸上谈兵,要把知识化为能力非多写不可。教完一篇有特色的课文,就要求同学们进行一次练笔,运用所学的写作方法进行练习。

例如:学了《颐和园》一课,就写自己去过的公园或校园;学了《三味书屋》就写“我们的教室”仍要求用方位顺序来写。学生既熟悉课堂,加之有范文为例,因此写起来得心应手。又如:学了《劳动最有滋味》一课,我设计了《我学会**》。这样的练习又是劳动后心灵感受的真实体会,同时更加深了思想教育。

2、多读、多写。要提高写作能力,必须多读多写。这是有效的经验。在教学中为同学创造多读多写的条件,促进能力提高。

多读:我在班级办了个“小图书馆”有多种儿童读物,供大家课余时间阅读,并鼓励大家摘抄好的词、句;充分利用去图书馆阅览时间,帮助他们找好书;节假除了要求他们多注意在大街、小巷、家里耳闻目睹的新鲜事,还要求用一小时时间读各种类型的书籍;从天文、地理到花草、鸟禽;从历史人物到现代英雄等等。使用权他们不仅开阔了眼界而且增长了知识。

3、改革指导和批改作文的方法。写作量一大,指导和批改作文的方法一定要改革。我的方法是:一是亲自“下水”二是认真记录;三是面批面改;四是加强评讲。

亲自“下水”:教师跟学生一起作文,是无声的战鼓,最能激励、启发学生。同时能发现写作时,可运用哪些学生学过的知识技能加以指导;能发现写作时的重、难点加以帮助。

认真记录:为了初稿我都认真记录下优缺点,便于面批。评讲时用。

当面批改:为了使批改更有效,我见缝插针,挤出每堂下课十分钟,面批一、二人,中午上课前面批五、六人,两天就可面批二分之一,且批改效果好。

加强评讲:(1)读好的例文;(2)找出病句、病节抄在小黑板上,全班同学当“小医生”为其“治病”。(3)学生互相评阅。

除了上述所说,提高作文教学的效果还要从学生的生活实际、知识实际出发,这样学生才能写出体会最深、感情最真的精品。把学习的主动权交给学生,既“解放”了老师,又“救活”了学生,何乐而不为呢?

教育感悟——师爱的力量

■ 登封市大金店镇梅村小学 梅丽丽 河南 登封 452470

文章编号 DOI: 10.3969/j.issn.1003-2738(x).2011.04.119

教师对学生的爱,就是对教育事业的热爱。但热爱学生并不是一件容易的事,让学生体会到教师的爱更困难。“疼爱自己的孩子是本能,而热爱别人的孩子是神圣!”因为教师对学生的爱是一种只讲付出而不记回报的、无私的、广泛的且没有血缘关系的爱,这种爱是神圣的。这种爱是教师教育学生的感情基础,学生一旦体会到这种感情,就会‘亲其师’,从而‘信其道’,因此,师爱就是师魂。”那么,师爱不仅仅是班主任老师的爱,也在每一位任课老师的爱。

感悟一:把赞美还给学生

教师的赞美是阳光、空气和水,是学生成长不可缺少的养料;教师的赞美是一座桥,能沟通教师与学生的心灵之河;教师的赞美是一种无形的催化剂,能增强学生的自尊、自信、自强;教师的赞美也是实现以人为本的有效途径之一。教师的赞美越多,学生就越显得活泼可爱,学习的劲头就越足。作为教师都有这样一种感觉,各班总有几个学生既不勤奋上进,又不惹事生非,对班级一切活动既不反对抗议,又不踊跃参加;虽然学习平平,却不名落孙山。一般情况下,既得不到老师的表扬,也得不到老师的批评,是一些容易被老师忽视“遗忘”的学生。我班的xx同学就是这样一个似乎没有什么特色的学生。在我教他的这一年的时间里,我几乎没注意到他的存在。直到有一天,一件微不足道的小事改变了我对他的看法,好象也改变了他自己。那是一次课间操,由于下课稍微晚了点,学生都急急忙忙的往外挤,我站在讲台上,维持着秩序正好门后面的笤帚倒了,学生光顾着挤,好象没有注意到横在地上的笤帚。这时,**同学挤了过来,告诉大家看着点,别摔倒。然后拿起来放好,我被这一幕感动了!做完操回教室后,立刻在班级表扬了**同学,并尽力赞美了他关心集体,为他人着想的好行为。此后,我又从几件小事里发现他性格中闪光的地方,并及时给予表扬,使真善美的精神得以激发和升华。渐渐地我发现他变了,上课特别认真,作业完成得很好,学习成绩也有了很大的提高,这件事给我启示颇深。在工作中,我开始注重以人为本,面向全体,细心观察,捕捉他们身上的每一个闪光点,及时把赞美送给每一个学生,使之发扬光大。使每个学生都感到“我能行”,“我会成功”。实践使我懂得,教师一句激励的话语,一个赞美的眼神,一个鼓励的手势……往往能给我们带来意想不到的收获。教师对学生小小的成功,点滴的优点给予赞美,可以强化其获得成功的情绪体验,满足其成就感,进而激发学习动力,培养自信心,促进良好心理品质的形成和发展,有助于建立和谐的师生关系,营造一个奋发向上的班集体氛围。请多给学生一点赞美吧,因为他明天的成功就蕴藏在你的赞美之中。

感悟二:用爱心为后进生撑起一片天空

我们常把孩子比作初生的太阳,那么后进生就是迟升的朝阳,比起其他学生他们更需要老师的耐心、细心的呵护、理解与尊重、循循善诱……“要小心的像对待一朵玫瑰花上颤动欲坠的露珠,”这句话或许有些夸张了一点,却实实在在的告诉我们对待后进生不可疏忽大意,作为一名老师,我们有责任也有义务教育好这些后进生,使他们和其他学生一样健康快乐的成长,展现自己独特的风采。我的班级里**和**,他们两个有一个共同的特点,不爱做家庭作业,导致他们两个的学习成绩很差,几次找家长谈话,效果也不是很好。课堂上,我仔细的观察他们两个。课下,我找他们两个谈话。发现他们并不是那种学习成绩较差、

无可救药的学生,看来是思想问题。我开始对他们进行思想教育,好了没几天老毛病又犯了,我很生气,同时也有些失望,不想再管他们了。但是我又想如果我放弃了他们,那么他们也许就会越来越放松自己,所以我又不能不管他俩。接下来的一段时间,我真是动脑筋了,一有空就把他两个叫到办公室一边陪他们做作业,一边对他们进行思想教育。几天之后,我发现他两已经能够自己按时完成作业了。于是,我及时对他两进行表扬,没过几天另一个也开始自己完成作业了。当时我虽然很高兴,但是真的很害怕他们坚持不了几天又不能坚持下去了。但是令我很兴奋的是,他俩不但能按时完成作业,而且作业的质量也很高。在批改他们的家庭作业时,我不忘加上一句批语,有时是:“你能按时完成作业,老师真高兴。”有时是:“你可要坚持哦!”并且一直坚持到现在,单元自测每次都是考“优”。我心里有一种说不出的喜悦!因为,我没有放弃他们。通过这件事我明白了一个道理:对于后进生,要想让他们有所提高,老师一定要抓住他们的弱点。从各个方面去关心他们,去爱护他们,使他们感受到老师给予他们的温暖,给予他们的信心,给予他们的关怀,这样让学生从内心发现自己的错误所在,找到提高的办法。从而努力学习,这样的办法的确是很好。我想这些宝贵的经验都会为我以后的,工作起到良好的作用!

感悟三:请耐心等待一会,花儿就要开了

苏霍姆林斯基说过:“教育艺术的基础在于教师能够在多种程度上理解和感觉到学生的内心世界。”倾吐不失为一种最好的方法,我们教师应该积极去听,与学生交谈,从中了解学生的某些动向。可不少教师总认为学生是小孩子,不乐于倾听他们的谈话。特别是学生犯错误时,更是不给他们说话的机会,任凭自己对学生大加训斥,这样很不利于教育好学生,我自己也有这样的缺陷。学校强调学生不准迟到,我平时也是这样要求学生的,但有的学生就是犯老毛病。有一次,预备铃都响过了,班里的**还没来,我焦急的站在楼上往下看,也没看到人影儿,同学们都在专心的读课文。“报告”,同学们听到声音都停止了朗读,看到他,我的气就不打一处来,他经常迟到,我昨天找他谈话时,他保证说再也不迟到了。我狠狠地瞪了他一眼,“老师,我在路上……”“你又在路上磨蹭,你看都几点了。”我没等他说完,便接过他的话头训斥了他一顿,然后就让他站在门口,再也不理他了,课后才了解到,他奶奶生病了,他去给奶奶拿药,所以才来晚了。知道事情的真相后,我后悔自己没有听完他说的话,我当着全班同学的面表扬了他,并向他道了歉。他很诚恳地说:“老师,这没什么,谁让我以前老爱迟到呢。”反思一下:作为教师,有时凭自己的主观判断去对待学生实在不应该,工作再忙,也要给学生说话的机会,也要尊重他们的人格,认真倾听他们的说话。古人云:人之相交,贵在交心。所以,教师要放下架子,利用一切可以利用的时间、机会听听学生们的心声,听听他们的想法,注意他们的情感变化,让学生充分显示自己的内心世界,使学生真切地感受到教师的关爱。

教育感悟中的“爱的教育”是最有效的教育。和孩子敞开心扉的谈心,认真的去投入自己的真实情感,去尊重每一个孩子,扑捉身边每一个教育的机会,动之以情,晓之以理,真诚的与他们沟通,就能奇迹般的看到学生的成长,就能听到花开的声音!

中职语文“四段教学法”教学模式及方法初探

■ 巩义市第一中等专业学校 曹明正 河南 巩义 451200

文章编号 DOI:10.3969/j.issn.1003-2738(x).2011.04.120

“四段教学法”教学模式,是以导学的教学程序为主线,充分激发学生的问题意识,并通过教学的优化组合,实现学生自学能力、创新能力和整体素质共同提高的教学模式。“四段教学法”即“激趣导学、质疑导学、精讲点拨、拓展创新”。现就中职语文课堂教学中,如何引导学生有效地开展“四段教学法”作初步的探讨。

一、激趣导学

兴趣是最好的老师。学习兴趣是学习动机中最重要的成份,是学习中最现实、最活跃的因素,也是推动学生探求知识,从事学习活动的强大心理因素,对创造力的形成及发展有启动和导向功能。课堂教学中要努力营造民主、自由的教学环境,实施开放性的教学策略,采取多种方法和途径,激发学生强烈的求知欲和学习兴趣。其常见的方法有:

1、情景激趣:创设新颖奇妙、引人入胜的情景,使学生兴趣顿生,注意力迅速转移到老师所设计的情景中。可以通过故事、幻灯、模型、动画、光碟、电视剧片断、实物展示等来实现。

2、问题激趣:法国著名文学家巴尔扎克指出:“打开一切科学的钥匙都毫无异议的是问号。”我们大部分的伟大发明家都应归功于此,而生活的智慧大概就在于逢事都问个为什么。”设计别具一格,悬念丛生,耐人思考的问题,是激发学生兴趣的有效手段。

3、引入激趣:通过语言的、音乐的、形象的、景观的、实物的等多种形式,精心设计新颖别致、妙趣横生,能迅速激发学生求知欲的导入环节,是激发兴趣的常见方法。

4、直观激趣:利用实物模型及多媒体电教手段,刺激学生的感觉器官,增加新奇感,引发学生的学习兴趣。

5、创新激趣:探索、尝试取得成功,会使学生获得极大的快感,沉浸在成功的喜悦之中,同时会激起学生进一步探究的兴趣。在教学中设计一些挑战性问题 and 发散性问题以及探究性问题,并创造解决问题的良好环境和条件,使学生的兴趣,在有趣中激发,在乐趣中发展,在志趣中升华,形成教学的良性循环。

二、质疑导学

学习的过程应该是不断的“生疑——质疑——释疑”的过程。在教学过程中,教师要鼓励学生大胆的质疑,穷根究底,把学生从不会质疑、不愿质疑,逐渐培养成为勤于质疑、乐于质疑、敢于质疑、善于质疑,真正实现学生的主体地位和探索精神。质疑的途径方式很多,常见的方法有:

1、自学质疑:我们在教学中,要根据不同学科在教学和学法上的不同特点,总结、归纳、提炼出适合本学科的自学方法,指导学生自学,培养自学能力,使学生成为会学习、善思考、敢质疑、能创新的创新人才。

2、教师导疑:根据学生的质疑,巧妙设计一些能调动学生思维,富有感染力的优美导语和启发性问题,引导学生设疑,点燃学生思维火花,让学生提出更加深刻、更具挑战性的问题。

3、教师设疑:教师要为实现教学目标,针对教学内容的重点、难点及关键提出问题,引导学生思考,以补充完善学生的质疑。教师设疑,贵在一个巧字,在内容和时机上要精心策划,设在重点、难点,生于无疑处。

4、讨论质疑:讨论质疑是学生主体课堂的重要特征,是“四段教学法”教学模式的重要环节,是启迪学生思维,激发学生自主学习主动性的重要方式。启发学生思维时,应该在开放、民主、和谐、愉悦的气氛中进行,予以充分讨论,各抒己见,感悟知识,驰

骋思维,穷根究底,探求真知,使好奇心、求知欲和成就感得到极大满足。既活跃了课堂气氛,发挥了学生的主体地位,又提高了学习的效率。讨论的形式非常灵活,教师要消除顾虑,精心组织,精心引导,灵活驾驭。讨论的形式常见的有:“四人”分组讨论;小组讨论;全班讨论;课外讨论等。

三、精讲点拨

精讲精析,不仅能澄清学生自学讨论的疑难与困惑,而且对启迪学生思维,扩大知识视野,形成科学的学习方法和创新能力,都有不可替代的作用。精讲和精析,把学生不懂的、有疑虑的材料讲深、讲透,给学生构建清晰完整、准确、系统的知识结构,为应用、扩展、创新奠定坚实的基础。为使学生主体地位不受侵犯,防止“满堂灌”的弊端,同时,要求教师要给学生提供足够的独立学习、思考和自主实践的时间与空间,原则上每节课,教师精讲点拨的时间不超过20分钟。如何确定课堂精讲的内容呢?提出以下几个方面与大家共同探讨。

1、精讲相关的背景材料:凡是对理解教学内容具有潜在性和导向性作用的,而学生却又无法了解的。教师应作必要的介绍,帮助学生理解教学内容。

2、剖析重点、难点、疑点:教师要针对教材的重点、难点和学生自学讨论中未能解决的疑点,要反复思考,深入剖析,精心备课,耐心讲解,务求学生弄懂、弄通。

3、讲授科学方法:教师在教学中,要教给学生打开知识宝库的钥匙,才能在浩瀚的知识海洋中自由遨游,如教给学生读书的方法、听课的方法、思考的方法、实验的方法、探索的方法、总结归纳的方法和练习作业的方法。

4、建立知识结构:孤立零碎的知识是僵化的知识,只有构建起清晰完整的知识体系,才能发挥其应有的功能。教师在教学中要帮助学生建立起知识链条,讲清各部分知识的纵横关系,努力提高学生综合应用知识的能力和迁移能力。

四、拓展创新

拓展是基础知识的延伸,也是创新的前提。其常见方法有:

1、想象思维训练:丰富的想象是创新的保证。在教学中,要结合教学内容、开拓学生的思维空间,展开丰富的想象,为他们插上创新的翅膀。想象是一种大胆对已有表象进行加工、改造、重组,从而创造出新形象的思维方式,可以化虚为实;可以物拟人;或者超越时空,由此及彼,由现在推想过去或展望未来等,指导学生扩展想象、看图想象、假设想象和幻想……

2、发散思维训练:教学中,要抓住合适的机会,设计一些开放性习题。如一题多解、一题多变、一题多问、一题多答的问题,引导学生积极思考、不依常规、寻求变异,寻求多种途径解决问题的方法,克服思维定势,培养创新能力。

3、类比训练:类比是根据研究的两个对象或两类事物具有某些相似、相近的特征关系而受到启发,由此产生类推的一种富有创造性的解决问题的思维方法。它能有效、快捷地利用已有知识,认识和解答未知世界。

4、拓展迁移训练:适度迁移拓展,是创新的有效途径。根据教学内容,调动学生大脑贮存的已有知识,展开联想、重组、同化,使知识系统化,形成知识和方法的立体结构,从而达到用同一知识和方法解决不同领域或不同学科的问题,增强解决实际问题的能力,提高学生应用知识的灵活性,达到深化知识、拓展创新的目的。

浅析中职体育的分层次教学

■ 河南省商务学校 阴亚萍

摘要:分层教学决不是中小学的专利,中等职业学校的文化基础课也可以实行分层教学。对于目前中职学校在校学生普遍存在着体育技能基础薄弱且学生因为兴趣爱好、身体条件、以及个性差异等因素影响形成了同同年龄,但差异化明显的现实问题。因此教师在中职文化基础课的教学中要关注学生的个体差异,实施有差异的教学,充分调动学生的主观能动性,最大限度地挖掘学生的潜能,同时提高了学生的兴趣,增强了学生体质。使每个学生都得到充分与和谐的发展,实行分层教学。

关键词: 中职文化基础课 个性差异 以人为本 分层次教学 和谐发展

文章编号 DOI:10.3969/j.issn.1003-2738(x).2011.04.121

一、科学制定各层次教学目标

教学目标的制定分总体目标、阶段目标和课次目标。对不同层次学生提出不同的教学目标,目标的确定要符合学生的实际现状,根据体育教材的特点,应采取定量和定性指标相结合,力争使每个学生的目标经过努力都能达到。实践证明,阶段目标的确定,在教材的达成度上,第一层次为100%,第二层次为85%,第三层次为60%以上。课次目标的确定,在内容方面,好的学生应增加内容,中等的完成一个,差的完成两个中的一个。在完成次数、距离、时间、质量的要求上,应对第一层次提出较高要求,其它层次适当降低难度。

二、客观把握学生层次

体育教学也同其他课程的教学一样,自班级授课制诞生以来,就一直面临教学对象存在差异的困惑,许多学者为此做出不懈的探索与努力,但是都没有得到明显的改善,到目前为止,我们的教学思想还基本上停留在所谓兼顾中间大多数的教学理念上。在教学中基础好的学生想多学点东西学不到,基础差的学生总觉得教学进太快,自己来不及掌握,因此严重地挫伤了首尾两个层次学生学习的积极性,抑制了他们个性的发展,形成了“为难”与“无所谓”的两种不健康心理,而且不同程度上影响着中间这个多数人的层次。对于统一的教学内容,有的学生“吃不饱”有的学生“吃不了”,也是大多数学生对体育课不感兴趣的另一重要原因。要从根本上改变这种现状,就要进行教学改革,要彻底改变过去那种不能面向与全体学生,兼顾所谓中间大多数的传统教学思想要按照学生的身体条件,兴趣爱好,运动基础和接受能力等实际情况与需要,进行分层次教学。只有这样才能满足学生的不同需要,适应不同层次学生身心健康的发展需求。

三、灵活选择教学方法

要做到教学有法,但无定法,一般要求低起点,多层次。在课堂教学一开始,既尽量使教学系统进入相对平衡状态,又不断地打破平衡,充分调动各层次学生的学习积极性。教学过程中应很好地利用上课的时间与空间,对能力强的学生要尽量使他们在原有基础上发展和提高;对身体和运动能力稍差的学生要使他们在原有基础上发展和提高;要特别关心和照顾好有心理障碍、体弱或有生理缺陷的学生。可通过观察教师示范、重温技能、练习体会,进而对所学技术动作产生类比、联想,逐步通过试探

练习过渡并迁移到新的教学内容,在练习和研究中发现新知识和新技能,达到掌握新知识、新技术、新技能的目的。

对于技术性较强、难度较大的项目,教师可设置一些素质练习及辅助性和诱导性练习的内容,编制好练习顺序,让学生进行反复练习。同时,安排练习内容必须注意合适的梯度,逐渐增加创造性因素,或把某一动作进行适当引伸和变化。在练习过程中,教师要随时搜集与评定学生学习效果,通过及时反馈评定效果,有针对性组织练习,从而逐步形成合作学习、互相促进、异步达标、各得其所的动态发展状态。

四、全面考核评定成绩

考核要严格按照教学大纲规定的绩效考核办法进行。由于分层次后,各层次差异较悬殊,同一标准和内容难以调动学生的积极性,为此将考核内容和标准进行了调整。内容上,高层次学生适当增加难度,而低层次的适当降低难度;标准上,第一层次为75分及格,第二层次为70分及格,第三层次为60分及格。此外,对身体素质特差的学生还可适当降低标准,如结合课堂学习情况及表现、体质评价增长情况,以达标为主确定考核成绩。为了调动不同层次学生学习锻炼的积极性,实行每年或每学期进行一次升降层次或组别的制度。

实践表明,在中职体育课中实行分层次教学,抓两头促中间,面向全体学生,注重了质量的提高,学生由被动学习变为主动学习,基本解决了“吃不饱”和“吃不了”的矛盾,有利于大面积提高教学效益,达到了增强学生体质的目的。热爱学生,耐心细致地做好学生的领路人,坚信每一个学生都是很棒的,要给予不同层次学生以细心的关怀和耐心地帮助。无论是选拔尖子还是辅导差生,都要伴之以强有力的思想工作,不断地给予鼓励与支持,使他们具有明确的奋斗目标,建立起取得优异成绩的信心。

《时代报告》杂志学术版征稿启事

《时代报告》杂志学术版是专业发表教育、财税、科研、工程、管理等方面学术论文的正规期刊。国内统一刊号:CN41-1413/I,国际标准刊号:ISSN1003-2738,由河南省文联主管主办,全文上万方,维普、龙源、博看网。征稿要求:

1、稿件应具有科学性和实用性,论点明确、论据可靠、逻辑严谨,文通句畅。计量单位、标点符号以国家法定为准。

2、稿件要具备一定的学术水平,保

证文章版权的独立性和严肃性,文责自负。如有一稿多投、或剽窃抄袭行为者,一切后果由作者本人负责。

3、来稿一律使用Word或文档文件格式(只收电子稿),稿件请注明作者姓名、单位、地址、邮编、联系电话。文章以2500字左右为宜,标题应在20字之内。

联系人:贺老师 电话:0371-65268226

QQ:1178920090

邮箱:sdbg100@163.com

地址:郑州市政一街省政府四号楼

初中英语听力复习策略与思考

■ 固始县陈淋一中 徐刚健 河南 固始 465200

文章编号 DOI:10.3969/j.issn.1003-2738(x).2011.04.122

当前,听力测试作为了解学生获取信息能力的有效方法,在中考中占有重要的位置。学生要想在中考英语测试中取得理想的成绩,在复习阶段,无论在心理上,还是时间利用上,都不能忽视对听力部分能力的提高。那么,如何让学生在英语听力部分取得突破呢?我想从以下几个方面谈谈:

一、中考听力题型及特点

中考听力共三个大题。第一大题共5个小题,要求听问句选答语,主要考查日常交际用语。第二大题也是共10个小题,要求听独白或对话,然后选出每个问题的答案。这部分是日常情景,如购物、看病、吃饭、举行舞会、看电影、和朋友玩、打电话、问路、找人等,内容涉及日常生活的多个方面的一些细节,主要考查学生在陌生的环境下能否从别人的谈话中了解到自己所需要的信息。第三大题是听力填表,根据所听到的对话内容和表格中的提示,将所听到的主要信息填入表格中相应的位置。最后这两个大题难度较大,主要考查学生的综合运用能力。

二、听力训练技巧与方法

1、要培养良好的心理素质。良好的心理素质是提高听力水平的保证。有些学生总希望自己的听力水平在短时间内提高,一旦达小到就产生忧虑、厌烦的情绪,这样只会增加听力的难度。因此,一定要让学生克服这些不良情绪,树立自信心,科学地认识听力。

2、人人过好语音关。语音听力是学好英语的关键,部分学困生英语差的原因就是因为语音听力没过关。帮助学生过好语音听力关,进而掌握词汇、句型和语法知识,具备一定的听、说、读、写技能,可以提高学生学好英语的信心和热情。我们根据学生的实际情况,首先帮助学生学好26个字母、48个音标,打下良好的语音知识基础,紧紧围绕元音字母在重读开音节和重读闭音节中的读音及字母组合的读音,动词过去式、过去分词加-ed和名词及动词第三人称单数加-s或-es的读音规则等进行教学,加强听力训练。

3、扎实落实“五字”方针。即一“看”。在听录音之前,先看每题所给的选项,找出它们的异同点;二“想”。根据所给选项的不同点,猜测听力材料的内容,这样在听力材料播放时才能做到心中有数,集中精力捕捉与问题有关的信息。三“听”。听的过程将注意力集中在不同点上,抓住关键性词,听时可用简单的、自己能看得懂的符号和缩写记下一些数字或首字母等,但应该注意能记则记,不能则罢。四“答”。答题时要迅速,简单的材料可在听的过程中将答案划出,听完后用最短的时间完成,个别无把握的先猜一下,千万不要长时间停留思索,影响预览下一段材料的内容。五“查”。听后检查,核对答案。听完全部的听力材料之后,对原来无把握的问题回顾其内容,再作思考,核对无误后涂在答题卡上,确保万无一失。例如:在下列选项中:

- A、He travelled by bus. B、He travelled by train.
C、He travelled by ship. D、He travelled by plane.

从每个选项中我们发现不同点是旅途中所乘交通工具不同,所以听的过程中要注意旅游的方式,抓住听力材料" He had a window seat during the flight." 中的关键词"flight",就可选出正确答案为: D、He travelled by plane.

4、听说结合,互相促进。众所周知,从牙呀学语时,就是先听再模仿的,语言的声音不是简单的声音,而是从人的嘴里发出来的一种含有高等智慧的复杂的声音。要想识别和理解这种声音,一方面要多听这种声音,使自己的耳朵习惯于这种声音;另一方面就要通过自己的嘴亲自发出这种声音,亲自创造和体验这种声音的每一个细节,来练就对这种声音的熟悉程度和熟悉能力,才能反过来学会识别这种声音。因此要想彻底听懂语言,非亲口能说出这种语言不可。要想提高听力,就不能丢下发音,要听力发音一起练。因此,平时让学生大声朗读课文也是练习听力的一个好方法,朗读给同学听,互说互听,互相改正,彼此都有进步。每天早晨坚持读英语也是很重要的训练内容,而且还可以培养学生对英语的兴趣。因为读得越多,理解力就越好,理解力好了,就越喜欢读,兴趣就越浓。因此,那些认为既然英语考试只考听力,就只练听力而不练发音,生怕练习发音是耽误时间的做法是不对的。相反,这样做恰恰导致了听力的进步障碍,使听力的进步难度成倍地加大。

5、听写并用,事半功倍。听写也是训练听力的另一种重要途径。根据教材的内容听写重点单词、重点词组、重点句型,或重点课文。听写的方式可以是全班听写、小组听写、抽查听写,听写内容要及时反馈,形式也要多样化,以防造成形式单一而枯燥无味。

6、拓宽知识面,了解英美文化。听力材料涉及的文化知识很多,应该让学生多掌握一些英美国家的文化,了解东西方文化的差异,以增进对所听材料的了解,进而更准确地理解所听内容。

三、英语听力考试方法与技巧

1、抓紧时间,提前审题。提前审题的好处可以帮助预知要听的重点,提高捕捉信息的准确度,从而降低听力材料的难度。播放前,可对预测的某些内容写下关键词句,或在选项旁边作上标记。例如,英文中的数字可用阿拉伯数字来记,使用易写易记的符号和缩写写词,可提高记笔记的速度。播放后应充分利用间歇时间迅速浏览问题和选项从中捕捉有用信息,这样听起来更有针对性和选择性。

2、排除干扰,沉着答题。听力测试的时间是一定的,不可人为控制。因此,要养成抢记内容的能力,如人名、地名、时间、数字等,特别是对一些拿不准、写不出的词,要学会用音标做快速记录。另外做题时如遇到听不懂的,要舍得果断放弃,集中精力跟着磁带速度走,切忌听录音时在某个词上冥思苦想,停留太久,造成“一步跟不上,步步跟不上”的被动局面。

3、仔细检查,理顺关系。听力结束后,不要急于作笔试题,要利用头脑中还保留的短暂记忆和记录的内容,对那些不太肯定的答案进行语法上的推敲,最终敲定答案。

4、做好选择,轻易不改。要相信第一判断,一旦形成答案,没有十分把握,一般不要改动。

总之,我们只要以学生为主体,根据学生的基础情况,运用科学的复习方法,教会学生自觉运用科学的学习方法,就会高效快捷地提高学生的听力成绩,进而提高学生的英语总体成绩。

作者简介:徐刚健,男,1969年12月生,1992年9月参加工作。信阳市英语骨干教师。曾有多篇论文在省市县教研部门交流或发表。现任陈淋一中党支部书记、校长。

浅谈学者型化学老师的素养

■ 河南省伊川高中 魏立花 河南 伊川 471300

文章编号 DOI:10.3969/j.issn.1003-2738(x).2011.04.123

素质教育下的创新教育、研究性学习、终身学习等现代教育观念逐渐变为我们的教育实践。计算机、多媒体辅助教学的手段升级换代明显加快,高考中的理科综合试题出现了研究性实验。所有这些变化,正在动摇着传统教育的根基,它传达给我们的信息就是教师应该怎样应对这种变化,即中学教师不仅要教书育人,还要做研究。本文主要对学者型化学教师的素养加以探讨。

一、学者型教师的特征

现代教育理论认为,学者型教师即专家型教师、科研型教师。学者型教师除了有扎实的知识结构和过硬的专业技能外,观念新是学者型教师素养的核心。我国目前教育现状,要求教育者要具备现代教学观,实现由应试教育向素质教育转化。同时,学者型教师要能用先进的教育理论来指导自己的教学实践,并加以研究、推广,实现由“教书匠”向“学者型”的转化。因此,我们把知识结构合理、专业技能过硬、有现代教育观念、会科研的教师称为学者型教师。

二、学者型化学教师的知识结构

一般合格教师的知识结构包括专业知识、教育理论知识和教学实践知识,而学者型教师的知识不仅面宽,而且质上也很显著,他们不仅对问题的深层结构敏感,而且还能结合学科特点渗透科学方法论、创新精神、人文素养、科学价值观等。笔者认为,学者型化学教师的知识结构应由以下几个方面构成。

必须掌握大学化学专业所涉及的经典化学知识和教师必备的教育科学基本理论知识。化学与 STS 相关的知识。当代化学教育发展的新方向是化学与科学、技术、社会(STS)相联系,其核心是全面反映科学技术的本质及其与社会的关系。学者型化学教师能结合人们最关心的健康、环境、资源、水源及食物等焦点问题展开教学,使学生能解决未来生活与化学有关的问题及生产、生活中碰到的化学问题。

三、学者型化学教师的教学技能和策略

掌握策略性知识是学者型教师进行策略式教学的基础。在课堂上不仅关注“教什么”,“如何教”,还能有效地进行学法指导,并通过设计探索性实验培养学生的科学素养。

1.能运用策略性知识,设计教学策略。一个经验丰富、教学策略掌握好的学者型教师,必须具备:①内容知识,即所教科目的内容;②课程知识,即有教学内容的组织设计思想;③一般的教学知识;④教学内容有关的教学知识,即教材、教法知识;⑤有关学生及其特点知识,包括智力水平、个性特征和学习风格等;⑥有关教育环境知识;⑦有关教学目的、教育价值等教育哲学方面的知识。其中⑤⑥属于策略性知识,即研究如何有效教的问题,是创造性的劳动过程。

2.课堂上教学实施学法指导,探究实验技能。学者型教师能针对学生学习规律进行有效性教学,把握学生的学习风格进行个别教学,根据教学内容、教学情景进行针对性灵活教学,研究自己教学个性,进行创造性教学,形成自己的教学风格。

教会学生学习这是素质教育的一项战略任务,这是针对我国学生在学习中存在的问题而提出的,未来的文盲不再是不会识字的人,而是没有学会怎样学习的人。

3.课后反思能力。教师反思能力是指教师在职业活动中,把自我作为意识对象,以及在教学过程中,将教学活动本身作为意

识对象,不断对自我及教学进行积极主动的计划、检查、评价、反馈、控制和调节的能力。

四、学者型化学教师要适应现代化教育的要求

现代化教育与传统教育相比,是对传统教育的扬弃,并进行创造性转化的过程。它作为教育自身发展追求的一个目标,在一定时期内,具有特定的、质的规定性。学者型教师必须在理解素质教育的特点、基本原则的基础上,把培养学生的创新精神和实践能力以及提高自己驾驭现代化教学辅助手段的能力作为当务之急。

1.素质教育的特点与要求。应试教育以升学考试为教育的唯一价值取向和终极目标,造成学生片面、畸形发展,而素质教育以全面性、全体性、主动性为特点,二者的根本区别在于是否把考试当作最终目的。

素质教育在指导思想上把重点放在学生个性和身心的全面发展上,在教学内容上十分重视教材改革,适应新科技潮流,吸收新科技成果,大力拓展受教育者的智力空间和思维广度,诸如环境污染、人口爆炸、资源枯竭、生态恶化等 21 世纪人类共同关心的话题,均应贯穿于教学内容之中。在教学方法上,强调研究法、发现法、情景教学法等的应用及最优化组合,提倡自学、贯彻启发、重视反馈。在教学组织上,改变单一的班级授课制,辅之以合作学习与多媒体辅助教学的应用等。

2.重视培养学生的创新精神和实践能力。21 世纪是以知识的创新和应用为重要特征的知识经济时代,社会的信息化,经济的全球化,使创新精神和实践能力成为影响整个民族生存状况的基本因素。这是向我国传统教育提出的最严峻的挑战,也是素质教育的当务之急。

把培养学生的创新教育摆在化学教学的重要位置,让学生学会创新是学者型化学教师的重要任务。

培养创新精神的学生,教师的创造性人格特征是基础。有关教育心理学的研究表明,在教师的人格特征中,有两个重要特征对教学效果有显著影响:一是教师的热情和同情心,二是教师富于激励和想像的倾向性,即教师要有创造性思维。学者型教师善于设计开放性问题,培养学生发散思维,中学生正处于智力发展、能力形成最佳时期,为发展思维提供了条件,教师要善于诱导。

3.要有使用现代化教学辅助手段的能力。现在正进行以电化教育为标志的教育革命,学者型化学教师应努力探索和拓宽以计算机多媒体技术应用于学科教学的范围,把计算机带入文、图、声集成的应用领域,使教学过程得以优化。CAI 软件是一种人工智能,在揭示化学教学的微观实质,展示化学思维的形成路径,描述化学思想的产生,化学概念的形成与发展等方面均有独到之处,而且还有利于形成新思想、新观念、新方法,因为对下一代,不在于仅仅是储备了多少知识,更重要的是获取知识的能力和速度有多大,获取知识的技术手段有多先进。

实践证明,教师一旦以研究者的心态置于教育情景,以研究者的眼光审视已有的教育理论和现实问题,并以研究者的精神不断发现问题,解决问题,其教育质量必然会大有提高。

地理课堂素质教育的教学方法

■ 洛阳市东升第二中学 吕杰 河南 洛阳 471000

摘要:“素质教育”要求教师具有很高的业务素质与品德修养,以面向全体学生、全面提高学生的基本素质为根本目的,以注重开发受教育者的潜能,促进受教育者德智体诸方面全面发展为基本特征的教育。

关键词:地理课堂 素质教育 教学方法

文章编号 DOI: 10.3969/j.issn.1003-2738(x).2011.04.124

课堂不但是传授知识的场所,而且更应该是探究知识的场所。让学生学会学习,掌握学习的本领,养成不断求知的习惯,形成终身学习必备的素养,是时代对学生的要求。

过去我们强调教师备课要备教材、备学生,现在还应加上一条:备素质教育。即使有些学生因成绩不好,最后未能接受高层次教育,我们也应该使他们在义务教育阶段能具备比较好的自身素质,使他们一旦走入社会,就能成为一个遵纪守法、自食其力、有一定文化知识、有一定承受能力的普通公民,这应该是素质教育应达到的下限标准。这也是教育义不容辞的责任。

从本质上讲,素质教育是指以提高全民族素质为宗旨的教育,实施素质教育正是为了克服“应试教育”的弊端,准确地贯彻全面发展的教育方针。同时,素质教育既体现一种教育思想,又表现为一种实践模式。素质教育强调面向全体学生,决不是否定个体的差异,恰恰相反,素质教育追求的是“一般发展”与“特殊发展”的统一,要注重因材施教,面向有差异的每一个个体,根据不同学生的不同实际情况,促进学生的全面发展。这就需要教师因学生、因教材配以适当的教学方法,才有可能使素质教育的思想得以贯穿下去,教学目的得以实现。

一、地理课堂教学方法实施现状

自20世纪80年代开始,全国各地的教育工作者结合自身的教育发展状况对如何发展素质教育进行了广泛的探讨,做了许多积极的尝试。但是研究传统的教学方法多,而研究现代化的教学方法少;研究个人的教学经验多,而进行教学科学实验的少;分散的零星的专题研究多,系统的全面的理论研究少。运用传统教学法,教师的学问要传授给学生;学生需要的知识也只是教师自认为要传授学生知识的较少部分,这当中是授受关系。传统的注入式教学法,老师讲,学生记,教师抄笔记,学生记笔记,教师考笔记,学生答笔记,把学生的头脑当作是接受知识的容器,像灌水瓶一样向学生灌注,像北京的填鸭一样,形成地理教学八股。在传统教学中虽不断有新的教学方法出现,什么启发式教学法、多媒体教学法、谈话教学法等,但都没有脱离教师提出问题、设疑、并通过讲述解决问题的模式,最终与素质教育的初衷,效果相差甚远。

二、适合地理课堂推行素质教育的几种方法

素质教育效率的大小,效果的好坏在很大程度上取决于方法是否得当。方法对头,事半功倍,反之事倍功半。

(一)巧施情感教育注重引导方法。国际最新研究成果表明,情商大于智商。高尚的情感具有巨大的诱发力和无形的钳制力,它能牵动人的情丝,拨动心弦,产生出一种感化人心的奇妙力量。有道是,“感人心者莫先乎情”。教师在与学生的交往中,只有注重情感教育,讲究方式方法,才能使师生关系和谐融洽、亲密无间。为此,教师一要尊重学生的人格,以心交心,诚心待人。其次是培养学生地理学习兴趣提高教育水平,兴趣是最好的老师,是推动人们探索知识和从事某种活动的精神力量。笔者在给

课上画相关的图形,把学生的兴趣激发起来了,他们都踊跃发言。能力高超的教师,应该是以培养学生的兴趣为先导,增强对学生的吸引力,取得学生的喜爱和信任。当学生对你坚信无疑时,你的主导地位也就确立了起来。

(二)利用设疑推进法培养学生自学能力。所谓设疑推进法就是将某章节设计成若干个循序渐进的问题,这样可促进学生看书、思考。通过教师提问学生回答,一个问题一个问题地加以解决,这样不仅可以使学生早日养成自己学习掌握知识的习惯和本领,而且还可以有效地锻炼学生的语言表达能力,对学生思维能力的提高也有很大帮助。为促进学生积极思考,踊跃发言,可采用多变灵活的启发诱导方法。这样做比教师单纯讲解效果要好得多,可收到事半功倍的效果。

(三)积极让学生动手操作可以培养学生地理的创造能力。让学生动手操作比教师讲解的效果要好得多,学生自己动手操作,会遇到一系列的实际问题,这会促进其思考、探索,在不断失败中求得成功。经常让学生动手操作,不仅可使学生的动手能力得以提高,而且可以激发学生的创造性思维,甚至会迸发出创造发明的火花。比如教师跟学生讲解地轴、两极、经纬度、经纬网等有关知识点时,有些学生弄不清楚。经试验,改用学生自己动手操作的办法,让学生在课后自做一个小地球仪。经过动手操作,学生不仅比较顺利地掌握了有关的知识点,还向教师提出了不少在制作地球仪过程中遇到的问题。多采用这种教学方法不仅能发挥学生的主观能动性,还可以激发学生的创造精神,对培养创造性人才很有帮助。

(四)结合地理教学实际可用野外观察法。以往地理教学只重视书本知识,不重视实践能力,理论脱离实际。素质教育提倡在实际中运用。重视和加强学生的社会实践教育,是当前深化教育改革、搞好素质教育的重要方面。因此,到野外观察是学习地理所必须的,也是搞好地理课堂教学所必须的。

(五)老师引导的学生自我表现法。其目的是让学生免除机械记忆、重复练习之痛苦,以自我表现的形式,一方面消化、深化知识,并内化成自身素质,另一方面凸现主体、张扬个性、加强合作,养成活泼自信的品格和团结协作的精神。这就需要在“动”字上下功夫,要力求做到身动、心动、人动。

三、地理课堂实施素质教育教学方法运用的注意事项

素质教育要求教师基于教学大纲的基础上,深入钻研、灵活处理教材。基于启发学生的思维和创造,教给学生求知的工具和手段,就是符合教育的目的。这就要改变过去在应试教育中以考试为目标形成的教学习惯和方法,努力探讨和实现教学过程中要素关系的转变。把以教师为中心的讲解课堂转变为教师为学生指导和活动组织的课堂。让学生从被动接受的地位转为主动参与、发现、探索和知识建构的主体地位。把知识内容设计成一个个联系或可以启发学生感性认识的趣味性的知识点,让学生得以主动发现和认识。

也许在素质教育的过程中讲述的内容减少了,但学生更多地获得了对地理知识兴趣的培养和地理求知能力的培养,更有益于他们今后素质的进一步提高。

参考文献:

- [1]和学新. 教学策略的概念. 教育研究,2000,(12)
- [2]闫承利. 课堂教学的策略. 教育研究,2001,(04)
- [3]李方. 一般教学模式与学科教学模式. 2001,(05)

浅谈中学物理教学的艺术

■ 洛阳市第六中学 常丽品 河南 洛阳 471000

文章编号 DOI: 10.3969/j.issn.1003-2738(x).2011.04.125

教学不仅是一门科学,而且是一种艺术。成功的教学,本身就是一种艺术的创造。如果掌握了这种艺术,就可以使物理课满堂生辉,给学生以激情和美的享受,从而激起他们高涨的学习情绪。课堂教学是教学过程的重要环节,它要求辩证地处理知识与能力,教学与教育,教学与发展的关系,使学生在智力、能力、思想等方面都得到发展。教师是课堂教学的设计者、组织者、实施者,教学效果的好坏很大程度上取决于教师的教学手段和教学艺术。下面仅就课堂教学谈物理教学艺术的表现。

一、激发求知欲望

物理教学艺术的,首先在于能激发学生强烈的求知欲望。

1.设计物理情景,激发学生学习兴起。即使是刚学物理的学生,头脑中对物理知识的了解总有些“前科学概念”其中包含了理解和误解。如在教“光的折射”现象时,介绍一个实验情景:实验装置是一个玻璃槽中装水,水中插上一个塑料泡沫片,在塑料泡沫片上粘贴一条用塑料纸剪成的鱼,让几个学生各用一根钢丝猛刺水中的鱼,由于学生总认为眼睛所看到的鱼的位置那么准确界定一样,在这样错误的前科学概念的影响下,自然出现在日常生活实践中对一些自然现象凭自己的经验或直觉形成错误的判断。教师把泡沫片从水中提起来,发现三根钢丝都落在鱼的上方,接着说:要知道这个道理,就得学习“光的折射”现象。这样的引入,将光学原理融入日常生活中来,可操作性,创设的简易实验把学生带到一个渔民叉鱼的情景中去,符合初中学生对新鲜事物好奇好动的特点,因而能很快地集中学生的注意力,这就为接下来用实验研究光的折射结论创造了良好的认知起点。只有通过教师精心设计物理情景,才能使教学内容变美、变活,深入到学生的心灵之中,实现物理教学的情感转移,学生将对物理学和物理教师的情感转化为学习的动力,这样才能产生出艺术的效果。

2.指导学生“实验探索”,体会学习的乐趣。教科书中呈现的知识,通常是科学家们早已发现,已形成定论的知识,固然学生在学习时并不是去寻求人类尚未知晓的事物或联系,但它不会消极被动地接受教育者所灌输的一切,把自己充当接受知识的容器,而会以自己的认识基础、心理状态为依据,有选择地吸收外部输入的各种信息,教学艺术的“基调”就在于找准学生心理状态的“固有频率”,使教学信息收发达到同步,激起学生情感的“共鸣”。同时,物理知识的传授,它应是一个学生自己思考,亲自获得知识的探索过程,从这一意义上看,学习活动不仅是由认知和情感共同参与的过程,也是一个知识“再发现”或“重新发现”的过程。“实验探索”可以深化学习兴趣,这一过程,教师应处于主导地位,精心备课,设计好合理的教学程序,引导学生去探索知识,学生应处在探索知识的主体地位上,教师应让学生动眼、动手、动脑、动口积极主动、生动活泼地学习。

二、展示物理科学美

罗丹有句名言:“生活中并不缺少美,而是缺少美的发现。”问物理教学同样如此,但物理本身并不是美学,要想使物理教程从枯燥的铅字变成闪烁美的光彩的科学诗篇,关键在于我们教师平常教学中是否认真发掘物理科学美,是否去展示其美学特征,是否去创设美的意境,让学生潜移默化受到物理科学美的陶冶,这就是教学的艺术。

1.展示物理学美学特征。物理学的研究对象大到天体,小到共振粒子,从实体到另一形态的场、光等都是物质的。物质又是

运动的,如机械运动、分子热运动、光波传播,实际上是不同形态的物质的不同运动形式,它们的运动是有规律的,自然界是合理的,简单的、有序的,因此,科学家们在探索真理的过程中,往往以科学美作为追求的目标,通过他们的努力而形成的物理理论,在内容上、形式上是那么自然、简单、和谐,都放射出美的光辉。教师平时教学中应向学生展示物理知识的美的一面,激发学生爱美天性。

2.培养学生的审美能力在教学艺术活动中,教师的教学能否产生艺术效果,有赖于教材、教师的精心备课和表演水平,还要看学生是否具有一定的艺术情趣,而影响学生艺术情趣其中一条因素就是审美能力,所以教师在展示科学美的同时,要着重培养学生对科学美的审美能力。物理科学美的体验不关是视觉或听觉的,更多的是靠学生的心智去体验,由学生的体验产生的美的感受而产生的愉悦程度与学生的审美能力有关。所以,教师平常教学中,要引导学生积极主动地去探索自然界的奥秘,使他们在探索中领会许多事物的本质与联系,感受到知难而进,疑窦释惑,获得新知识的愉快,从而培养学生的审美能力。

三、促进学生发展

当前,世界面临着激烈的经济竞争和人才竞争,我们的教育目标应立足于培养学生适应科学技术的发展和未来的生存能力。物理教学必须根据物理学科的特点为完成教育培养目标作出贡献,应致力于促进学生的全面发展,培养学生不断获取新知识的能力和创造力。在教学过程中应如何促进学生的发展?这体现着教师的艺术水平。

1.促进学生积极思维。长期以来,由于受到片面追求升学率的影响,使学校教育失之偏颇,引向应试教育的误区,由此形成了一整套应试机制和模式,只注意到教学要依赖于学生发展的一个方面,忽视了教育要促进学生的全面发展,采取传统的注入式教学方法,使教学处于教师“给”与学生“收”的单调局面,学生在学习物理中处于被动随从的地位,这对促进学生的发展毫无裨益,要想促进学生的发展,培养学生的能力,发展其智力,首先必须使学生的大脑积极主动地思维起来,我们在教学中要善于设计一些让学生“跳一跳能吃到果子”的问题,让学生思维,可以通过设计实验情景,故事借景,习题情景,漫画情景等激发学生思维。

2.引导学生独立的学习。所谓独立的学习,是指学生离开教师,甚至离开学校步入社会后也能学习,在物理教学中,是引导学生独立地学习,还是“抱着”学生学习,既是一个教育观念的问题,也是一个教学艺术的问题,俗话说“授人以鱼,不如授人以渔”,说的是授人以鱼只供一餐之需,不如授人以渔,学到捕鱼的本领。所以在教学中,我们不仅要教学生知识,更重要的是要教学生学习方法,教会学生学习,使他们能够不断地获取新知识。在教学中,教师设计题目时,题样的设计应该有一定的难度,以起到激发学生兴趣,刺激智力发展的作用,当学生通过自己的努力,通过自己独立思考自行解决问题时,学生就能够享受到成功的欢乐和喜悦,品尝到自己劳动的果实。

物理教学艺术的表现还不止以上这些,实际上以上介绍的艺术表现也包括了其他艺术形成和手段,如语言的艺术、板书的艺术等。一节课成功的教学,是各种艺术因素综合作用的体现,真正的课堂教学艺术,应该是师生双方配合协调共同努力达到一种和谐、完美的教学境界,它必将产生良好的教学效果。

论外墙渗漏的原因及防治

■ 河南省遂平县第一建筑公司 曹志刚 河南 遂平 463100

摘要:建筑外墙渗漏,直接影响到建筑物的外观效果及使用性能,给人们的生活、工作带来一系列的烦恼。为了解决这个问题,需要从技术的角度分析渗漏问题的病因,从根本上解决问题。

关键词:建筑 外墙渗漏 原因及防治

文章编号 DOI: 10.3969/j.issn.1003-2738(x).2011.04.126

为解决外墙的渗漏,在技术上曾采用过各种不同的方法,大都是在防水层上进行考虑。由于外墙立面装饰功能的特殊要求,当采用柔性防水材料时,防水效果较好,也能抵抗外墙在温度变化下所产生的变形,但柔性防水材料外表的可装饰性较差,在墙表面上做的抹灰,贴的瓷片均难以持久;当采用刚性防水材料时,如抹灰中加防水剂等添加剂,其防水效果也较理想,也能满足外墙装饰功能的需要,但刚性防水材料却无法抵抗外墙在温度变化下所产生的变形,容易出现裂缝。因此要解决外墙的渗漏问题,因此必须从根本问题着手,以墙体的自身防水功能为特点,找出渗漏隐患,对症下药。

一、常见渗漏部位及原因

1、框架梁下与砌体交接处的开裂、渗漏。填充墙砌至接近梁、板底时,未能严格按规范要求操作,砌体一次砌筑到顶,因重力作用,砂浆挤压下沉,砌体产生一定变形,结合部位出现水平裂缝。

2、外墙找平层空鼓、开裂、渗漏。找平层抹灰施工不规范,造成局部找平层空鼓、开裂、引起渗水。

3、脚手眼渗漏。外墙抹灰时,脚手眼堵抹不严或堵抹的方法不正确,造成脚手眼部位抹灰层空鼓、裂缝。

4、阳台根部渗漏。现浇砼阳台板与墙体连接部位由于温度变形影响,造成该处抹灰层出现裂纹,雨水渗入。

二、防治措施

1、抓好墙体砌筑质量。砌体质量是外墙防水的先决条件,选用合格的块,砂浆,在工艺上砌体的水平缝、竖缝中的砂浆必须饱满密实,从根本上杜绝渗水通道;

(1)禁止干砖上墙。用干砖砌墙时,砖会吸收砂浆中的水分,砂浆很难摊铺均匀,砖缝砂浆不易饱满,砌体粘结性差,抗剪强度低,按照《砌体工程施工质量验收规范》(GB50203-2002)规定:“砌筑砖砌体时,砖应提前1~2d浇水湿润”。因此,砖在砌筑前应浇水湿润,根据多孔砖、空心砖、轻骨料砼小砌块的吸水、失水特性,合适的含水率分别为:多孔砖、空心砖宜为10~15%;轻骨料砼小砌块宜为5%~8%。加气砼砌块施工时的含水率宜控制在小于15%(对粉煤灰加气砼砌块宜小于20%)。

(2)严格控制填充墙的沉缩裂缝。砌体与框架柱间的缝隙要用砂浆填嵌密实,框架柱中伸出的拉结筋要砌入砖缝中。当填充墙砌至接近梁、板底时,留出一定空隙,待填充墙砌筑完并应至少间隔7d后,再将其补砌挤紧。

(3)采用揉压法砌筑。采用揉压法砌筑,施工人员必须掌握揉压砌筑的技术,用“三一”砌砖法,即一铲灰,一块砖,一揉压的操作法砌筑。

2、堵塞墙体一切渗水通道。外墙装饰施工前,由专职质检员检查墙体上的空头缝、孔洞,填充墙上口的缝隙、门窗周边的缝隙和脚手架的穿楞洞等,并记录其位置和数量,安排有经验的技工按要求逐一堵塞。待检查合格后,方可进行外装饰施工。

(1)堵塞墙体的空头缝和孔洞。清除空头缝中酥松的砂浆,

瞎缝要剔凿,宽度大于8mm,深度大于30mm。铲除脚手架穿楞洞中的砂浆。堵塞孔隙前先用水泥浆涂刷一遍,随即用掺10%UEA膨胀剂的1:2.5水泥砂浆嵌补密实,深度大的孔隙要分层嵌补,每层厚度不大于8mm。施工脚手眼补砌时,灰缝应填满砂浆,不得用干砖填塞。

(2)填充墙上口的缝隙填嵌密实。框架结构的柱边、梁底缝隙处,先要削除灰疙瘩,洗刷干净,随即用干硬性1:2.5水泥砂浆填嵌密实。

(3)处理好门窗周边的缝隙。清扫门窗周边及接触处墙体,冲水湿润、刷水泥素浆一遍。随即用掺10%UEA膨胀剂的1:2.5水泥砂浆分二次嵌塞,嵌好后外边留5mm深的凹槽,待外装饰完成后,缝内嵌防水密封胶。

窗台下砌体的灰缝必须饱满。不得将抹灰抹到窗框下槛口以上,必须从下口坐进2~3mm,无遮阳板的窗台均做10mm×10mm的滴水线。

(4)防止阳台渗漏水。挑阳台在荷载作用下变形,常使其与墙相接触处产生裂缝而漏水,有的阳台面因倒泛水而漏水。施工时应注意靠墙边的阳台板灌缝要比板面低20mm,待干硬后用柔性防水密封胶密封嵌平。找平层施工要从水落口面标高拉坡度线,清扫冲洗板面,先刷一遍素水泥浆,用细石砼或砂浆找平,拍实抹光,隔24h浇水养护,检查排水情况,不得有倒泛水和积水现象。还要防止雨水从挑梁斜面流淌渗入内墙,要在挑梁底做滴水线。

3. 确保外墙抹灰质量

(1)抹灰前对基层进行浇水湿润。外墙抹灰到一步脚手架甩槎时,在槎端抹实压平、定浆后,用尺板贴着,用铁抹子切成反槎。当下层接槎抹灰前,向槎内充分洒水湿润,然后刷一道素水泥浆,待浆液吸入墙体后再抹灰。(2)抹灰工程应分层进行。为了增强抹灰层的抗裂能力,在砂浆中掺入一定量的聚丙烯纤维。(3)因为砼与砌体的线膨胀系数差异较大,所以易引起砌体与砼梁板交接处抹灰层开裂。施工中应按照《建筑装饰装修工程质量验收规范》(GB50210-2001)规定:“不同材料基体交接处表面的抹灰,应采用防止开裂的加强措施,当采钢丝网加强时,加钢丝网与各基体的搭接宽度不应小于100mm”。同时对框架柱、梁表面进行甩浆处理,以利抹灰砂浆粘结牢固。

4. 确保外墙面砖的施工质量

(1)镶贴面砖前,先检查找平层有无空鼓、起壳、裂缝和不平处,如有应及时修补合格,然后用纯水泥浆(掺10%802胶)满刷一遍。(2)面砖采用1:1水泥细砂浆镶贴,并压紧搓挤到位,浆缝饱满,确保面砖无空鼓。(3)为提高外墙砖缝防水能力,采用掺加水泥用量20%益胶泥的水泥砂浆勾缝,并做到接缝平直、光滑,填嵌连续密实,宽度和深度应符合设计要求。

5. 外墙节点细部处理

(1)窗台向外坡度应大于5%。(2)窗上口面砖作鹰嘴处理。(3)阳台面砖作45°倒口后,用水泥砂浆(掺20%益胶泥)做表面抹缝处理。(4)外墙塑钢窗外沿采用发泡聚氨酯塞缝,外墙面砖施工完后,沿外框打密封胶防水。

外墙防水不仅是施工问题,也是一项与设计、施工、监理都有关联的综合问题。只要我们在生产、设计、施工、监理等各个环节相互配合、层层把关,严格执行设计规范和有关技术规程,并结合实际,采取有针对性的措施,将会减轻和避免外墙渗水的出现。

胶体化学在水处理中的应用

■ 河南省水利水电学校 李冰

摘要:“环境与发展”是当今世界各国普遍关注的重大问题。水污染已严重危及了人们的生活和健康,也影响了社会的安定。水污染危机促使人们不得不重新认识和研究处理水的问题。正是在此严酷的现实水中“处理技术”得到了重视和发展。

关键词:环境与发展 胶体化学 胶体稳定性 脱稳聚集沉淀

文章编号 DOI:10.3969/j.issn.1003-2738(x).2011.04.127

“环境与发展”是当今世界各国普遍关注的重大问题。随着社会的发展、人类在改造自然和发展经济的同时,也造成了对环境的污染,并呈上升趋势,特别对水体的污染更为严重。据统计:目前我国80%的水域、45%的地下水受到污染,90%以上的城市饮用水源严重污染、近50%的城镇水源不符合饮用标准。水污染已严重危及了人们的生活和健康,也影响了社会的安定,由水污染引起的民事事件也屡有发生。

水污染危机促使人们不得不重新认识和研究处理水的问题。正是在此严酷的现实水中“处理技术”得到了重视和发展。各种物理和化学、生物技术在水处理中得到了广泛的应用。胶体化学在水处理中也发挥了重要的作用。了解和掌握其作用原理成了水处理技术人员必备的知识,对于热爱环境的人们,作为一种常识也十分必要,下面就结合自己的教学实践谈一下胶体化学在水处理中的具体应用。

一、产生胶体稳定性的原因

(一)胶体的动力学稳定性。胶体的动力学稳定性是指胶体颗粒的布朗运动对抗重力影响的能力。在分散体系中,如果颗粒较大在单位时间内受到分散剂分子撞击的次数较多,这些由于撞击而产生的力可以相互抵消,而使颗粒仅受重力作用而下沉,但由于胶体粒子比较小,在单位时间内受到的分散剂分子的撞击次数相对大于颗粒的粒子来说少得多,结果由于这些撞击而产生的力不能相互抵消,并且由于其粒子较小受到的重力亦小,所以该粒子受到的合力方向不是总是指向重力方向,而是在不同的时间内不断改变,不停地在水中做无规则的高速运动,悬浮于水中不能下沉。

(二)胶体粒子带电的稳定作用。首先介绍一下胶体的结构。在粒子中心是胶核,它由数百乃至数千个分散相固体分子组成。在胶核表面吸附了一层带同号电荷的离子,称为电位离子层。为使胶体粒子维持电中性,在电位离子层外吸附了电量与电位离子层,电量相同。电性相反的离子层称为反离子层,而构成胶体粒子的双电子层结构。其中电位离子层构成了双电层的内层,反离子层构成了双电层的外层。按其于胶核的紧密程度,反离子层又分为吸附层和扩散层。吸附层紧靠电位离子,并随胶核一起运动,它和电位离子层一起构成胶体粒子的固定层。一般将胶核和吸附层合在一起称为胶粒,胶粒再与扩散层组成电中性胶团,即通常所说的胶体粒子。由于胶粒内反离子电荷少于电位离子层的电荷数,故胶粒总是带电的。

根据胶团的结构可知,胶团是呈电中性的,它们之间没有静电作用,只有质点间的引力,而胶粒具有电性,它们之间存在着静电作用力。当两个胶粒相互接近而扩散层未重叠时,胶粒之间的静电作用不明显;当两胶粒的扩散层一旦重叠时,则胶粒之间有较大的静电斥力相互排斥,随着两个粒子的扩散层重叠区域增大,胶粒之间的排斥力也相应的增大,并远大于胶粒之间的引力,所以,胶粒相互碰撞以后又将重新分开,而聚集在一起从而保持了溶胶的稳定性。

(三)胶体表面的水化作用也是影响胶体稳定性的原因。某些胶体(如粘土胶体)的水化作用一般是由胶粒表面电荷引起的,且水化作用较弱,因而粘土胶体的水化作用对胶体的稳定性影响不大。但对于典型的亲水胶体而言,水化作用却是影响胶体稳定性的主要原因,它们的水化作用往往来源于粒子表面活性基团对水分子的强烈吸附,是粒子周围包裹一层较厚的水化膜阻碍胶粒相互靠近,使得范德华力不能发挥作用,则胶粒无法靠近形成大的粒子沉下来,只能使胶体粒子稳定的悬浮在水中。

综上所述,胶体粒子的布朗运动、带点作用、水化作用是溶胶能相对稳定存在的三个重要原因。因此,在水处理中要想使水中的胶体杂质去除,就必须破坏其稳定性,使其不能在水中稳定存在,针对使溶胶稳定的因素,改变条件减弱或消除这些因素就能使溶胶相互聚结成较大的颗粒而沉淀下来,然后用澄清或机械过滤的方法去除胶体杂质,达到净化水的目的。

二、使胶体粒子脱稳聚集沉淀可采取的措施

(一)加入电解质。由胶体的双电子层结构可知,反离子的浓度在胶粒表面处最大,并沿着胶粒表面向外的距离呈递减分布,最终与溶液中离子浓度相等,当向溶液中投加电解质,是溶液中离子浓度增高,这时溶液中加入电解质反离子和扩散层中原有的反离子之间的静电斥力把原有部分的反离子挤压到吸附层中,从而使扩散层的厚度变薄,胶粒之间相撞时的距离减小,相互之间的吸引力相应变大。从而其排斥力与吸引力的合力由斥力为主变为以引力为主,而使胶粒在引力作用下结合在一起而凝聚成大的颗粒沉淀下来。

(二)加入与胶粒带相反电荷的溶液。两种胶粒电性相反的溶液,以适当的量相互混合时,可以中和各自所带电,发生聚沉作用。例如在污水处理中常加入 FeCl_3 药剂来净化水,当水加入 FeCl_3 后 FeCl_3 溶解于水电离出 Fe^{3+} 发生以下水解反应: $\text{Fe}^{3+}+3\text{H}_2\text{O}=\text{Fe}(\text{OH})_3+\text{H}^+$ 由于 $\text{Fe}(\text{OH})_3$ 胶核吸附 Fe^{3+} 生成了带正电荷的 $\text{Fe}(\text{OH})_3$ 正溶胶。而污水中悬浮物微粒(粘土、硅酸溶胶等)一般是带负电荷的负溶胶,当两种带电荷不同的溶胶相互接触,相互中和各自的电荷而聚集在一起沉淀下来,达到了净化水的目的。

(三)调节水溶液的PH值。某些溶胶的稳定性与水溶液的PH值也有密切的关系。实验表明:当PH在5~8之间时, $\text{Al}(\text{OH})_3$ 胶核吸附 Al^{3+} 带正电;当PH大于8时, $\text{Al}(\text{OH})_3$ 胶核吸附 AlO_2^- 带负电。而在污水处理中,有用的溶胶是带正电荷的 $\text{Al}(\text{OH})_3$ 溶液。因此在水处理中用 $\text{Al}_2(\text{SO}_4)_3$ 作混凝剂时,常控制处理水中的PH在6.5~7.5之间,以保证带正电荷的 $\text{Al}(\text{OH})_3$ 溶胶的生成。

(四)增加温度。水温对溶胶的稳定性也有明显的影响,因为低水温的粘度大,使水中杂质颗粒布朗运动的强度减弱,碰撞机会少,不利于胶粒脱稳凝聚。同时水温低时,胶体颗粒的水化作用增加也妨碍胶体凝聚。因此,在水处理中,为使胶体脱稳沉淀,对于低水温常常给其升高温度,以提高其混凝效果。但由于对污水处理厂来说给水升温耗能大,成本高,所以一般不采用升温的办法,而采用增加混凝剂用量和投加高分子助凝剂的办法来提高溶胶的混凝效果。

胶体化学在水处理中的应用很广,我们相信随着水处理技术的不断更新发展,胶体化学在水处理中的应用将更广泛。

聋人舞蹈《手舞四季》有感

■ 中州大学艺术教育中心 任璐 河南 郑州 450044

摘要:通过谈聋人舞蹈《手舞四季》,提出对聋人舞蹈教育的几点看法。

关键词:聋人舞蹈教育 手语指挥 特殊教育

文章编号 DOI:10.3969/j.issn.1003-2738(x).2011.04.128

这是一个用双手来描述美丽四季的舞蹈作品,不同颜色的手套是主要的道具。所有演员都藏在一个四层的黑色大道具里边,只有在最后的三十秒的时间才抬起头来。她们一边专心地表演着动作,一边不时地用余光看着道具外的手语指挥老师,不错,这是一个由28位聋人演员表演的舞蹈——《手舞四季》。这一双双会说话的手,是她们内心最完美的独白。

一、编导创意的别出心裁

这部作品是河南省著名的舞蹈编导赵力民老师创作的,是一位活跃在残疾人艺术领域的爱心人士。从2005年认识他以来,我一直把他当做很敬仰的导师,跟随他参与排练残疾人舞蹈作品,受益匪浅。从《黄河鼓韵》《少女玫瑰》《大河情怀》《寒梅》到登上央视舞蹈大赛的《牵手》、《同行》,每一部作品都别出心裁,创意新颖,更充分展示了残疾人积极、健康、向上的精神力量。

手语是聋人与社会的交流工具,用手作为主要表现形式,特别是对于聋人,更是妙不可言。纵观《手舞四季》,“春意盎然”,绿色的手指轻轻地抖动,像是破土而出的嫩芽,密密匝匝侵占着春天复苏的土地,轻轻摆动的手臂是杨柳轻扬,仿佛感受到了朱自清的《春》。“夏之月夜”,连接的手臂依次抬高,像是潺潺的流水,含苞待放的粉荷在微风中摇曳,又在瞬间打开。一朵朵荷花就绽放在一汪碧水之间,好一幅《荷塘月色》的景致啊。“秋意浓浓”,秋雨淅沥,枫叶在秋风中飞落,大雁归去。“冬梅舞雪”,银色的雪花漫天飞舞,一支支红梅傲立寒冬,好一句“梅花香自苦寒来”。最后的表现是让人感动的,她们用吃力的发音、灵巧的双手述说着,“我爱春天的翠绿,我爱夏天的金黄,我爱秋天的火红,我爱冬天的银白,我爱家乡的四季,我爱祖国的美丽”,这种声音震撼心灵,作为残疾人所表现出的那种精神力量,更像是一团炽热的火焰,令人振奋,那是一种生命的呼唤,如同喷薄欲出的旭日,向人们展示着理想和希望的绚丽光彩。

二、手语指挥的重要性

作为一名手语指挥,是架起编导和演员之间的一座沟通的桥梁,不仅要快速领会编导的意思,还要把动作的要领和含义第一时间传递给演员,所以说手语指挥是完成聋人舞蹈作品的一个重要组成部分。在这个舞蹈的训练过程中,有四位手语指挥,我是唯一的一名教师,一边训练另外3名手语班的学生,一边训练担任表演的28位聋生演员,遇到了重重困难。

难点一:编导老师和聋生沟通时存在着很大的语言障碍。手语指挥要在第一时间准确的演绎和表达编导老师的动作和意图,使训练能够无障碍、不间断进行。四名手语指挥按照就近原则,一人负责一组聋生,与编导同步翻译,还要牢记舞蹈动作。

难点二:手语指挥怎样指挥聋生?我们要考虑到怎样才能用最清晰、简明的手语向聋生传达音乐和节奏的变化,主要训练的是手语班学生的节奏和乐感,其次使指挥动作的舞蹈化,让手

语指挥也向专业化方向发展。舞蹈中有些动作是需要分组完成的,手语指挥要用双手同时指挥两组动作,这就给原本没有受过专业艺术训练的她们增加了不少难度,我们强化对音乐的理解记忆、对节奏的严格训练,采用左右手分离式训练,交替数拍子,使前后动作的变化,有条不紊地进行。这才让大家看到了朵朵荷花的绽放和漫天飞舞的雪花。

难点三:遇到复杂的节奏时怎么办?音乐是舞蹈的灵魂,节奏多样化,甚至有一些节奏不是完整的,在遇到复杂的节奏型时,手语指挥和聋生手拉着手一起来敲击节奏,有的时候,我们把音响的声音放到很大,让他们趴在地板上感受旋律律动的感觉,慢慢感受节奏。实际上在跟她们排练过程中,我觉得舞蹈的灵魂就是她们自己,她们必须非常用心才行。这样,大家才看到了杨柳轻扬的春天画卷,感受到了枫叶飘零的浓浓秋意。

四位手语指挥只有在乐感、节奏和思想上的完美统一,才能淋漓尽致地展现作品的人性美与艺术美。

三、由《手舞四季》想到的

1. 加强聋人舞蹈演员的节奏训练。在聋人舞蹈的教学中应备有专业配套设施,比如说标准律动房或带有大功率的音响的形体室。

有人认为,聋人听不见,对音乐敏感度要求不高,最多看看舞台幕后手语指挥,或者舞台由音响引起的振动来掌握节奏,或者由演员自己心里默念节奏数拍子,以及灯光不同的闪烁变化来判断音乐节奏。其实,除少数先天性全聋学生外,绝大多数聋人学生是有残余听力的,都可以通过以上的设施,在老师的引导下,感受节奏及变化,多听多练,节奏感能明显提高。

2. 提高舞蹈手语指挥者的艺术素养。聋人舞蹈演员是天生的模仿家。只要你给她一个细腻的、优美的手语诠释,随着你舞蹈般的手势指挥,她们就会跳出你想要的舞蹈感觉。而且,当手语指挥站在舞台旁边指挥时,观众也会把你当做舞台表演的一部分,去不时地关注你,身正为范,你也可能成为给作品加分的重要因素。如果手语指挥不懂得舞蹈形体美的表现,音乐的节奏感也不强,那就大打折扣了。为了成为一名合格的手语舞蹈指挥,平时就要加强形体方面的训练,多欣赏各类音乐作品,提高自身感受美、鉴赏美、创造美、传递美的能力,即使你不是舞蹈专业出身,也没有关系。

3. 期待更多的人参与聋人舞蹈教育。虽然每次排练、演出依然很辛苦,但是,看到他们从入校以来,发生的性格上的巨大转变,感觉到她们心理和思想上的慢慢成熟,从心底为她们喝彩。在短短的一年中,《手舞四季》收获了国家级奖项3个、省级奖项3个等诸多荣誉,参加省、市级演出多次,还应邀参加中央电视台2010“迎世博 生命阳光”晚会,登上了国家级的舞台。正是这些舞蹈作品的展示,给更多的聋人提供了与社会接触沟通的平台;随着和健全人同台竞技的各大赛事上取得的成绩越来越多,也给更多的聋人增添了许多进入社会的信心和勇气。

结语:聋人舞蹈教育是“手与手的对话,心与心的交流”。聋人舞蹈教育在特殊教育体系中只是小小的一个方面,但足以折射出特殊教育的完善对社会和谐发展有着深远的影响,也是一个社会文明进步的标志。

参考文献:

1. 张宁生《聋人文化概论》郑州大学出版社2010.9
2. 孟繁玲《聋人与社会》郑州大学出版社2010.4

作者简介:任璐(1982—),女,河南郑州人,中州大学艺术教育中心助教,主要研究方向:音乐教育。

企业绩效评价与管理问题研究

■ 河南省地矿局第三地质调查队 朱宁

摘要:目前,绩效管理日益成为企业管理的重要手段,是帮助企业维持和提高生产力,实现企业战略任务和目标最有效的手段之一。然而,大多数企业把绩效管理的重心放在结果上,仅仅作为其他人事决策的依据,目前我国企业已经深刻的认识到了绩效管理对于企业发展的重要性。但是在这一个适应发展的过程中,也带来了不少的迷惑与问题。绩效是检验企业发展的手段,并体现了员工工作成绩,随着市场竞争力的不断增加,企业的绩效也是当前最关注的问题。

关键词:绩效管理 题研究

文章编号 DOI:10.3969/j.issn.1003-2738(x).2011.04.129

一、绩效管理的含义

(一)绩效管理是什么?绩效管理是管理者和员工双方就目标和如何达到目标形成的共识,以促进员工完成目标的管理方法。绩效管理是一个持续的交流过程,该过程由员工和其直接主管之间达成的协议来保证完成,并在协议中对未来工作达成明确的目标和理解,并将可能受益的组织、经理及员工都融入到绩效管理系统中来。

在企业中随便问一个人,绩效管理是什么?十有八九会回答是年底的考核。其实正如在上面定义中提到的绩效管理的目的并不是纯粹为了进行对个人绩效的评估而设计的,它更深层的目的可是为了有效地推动个人的行为表现,引导企业全体员工从个人开始,以致个别部门或事业部,共同朝着企业整体战略目标迈进。因此,在设计绩效管理体系的时候,管理者必须把企业的战略目标及绩效管理体系紧密地扣在一起。

(二)如何进行绩效管理;绩效管理不只是绩效考评,通常应包括绩效计划和回顾,就是强调了这个互动沟通过程有两个明显的部分:在工作完成前、后分别发生了什么。但是不止这些,高效的组织利用绩效管理把企业战略和方向自上而下的传达到每个层次,保证每个团队和个人都能理解什么是公司的要求,他们为组织策略和方向应该作出什么样的贡献,如何保证这些贡献一定是能够实现并且具体实施和发生。

二、绩效管理在企业中存在误区

(一)绩效管理应用的单一性。任何的管理制度都没有十全十美的,绩效管理也是一样,现在很多企业没有应用绩效管理就是因为绩效管理还存在着一些问题。

由于企业对绩效管理概念的模糊,使得企业只是应用了绩效管理的单一方面。市场不断的发展,企业也必须按照市场的需求不断地改变发展战略,所以企业的发展总是在不断地变换方向,要用一沉不变的管理理念是不够的。人资人员就知道根据考核的情况处罚或是辞退员工,其实绩效管理还有很多方面,例如在考核后可以根据考核的情况了解员工的现状,如果员工的积极性低,就制定一个可以带动员工积极性的制度,促进员工的进步。如果是员工在技术上落后的话,可以组织技术培训,这样不仅增加了员工的技术水平还可以拓展技术知识面。绩效可以促进企业的发展,因此很多企业都采用绩效,绩效管理就成为了企业需要关注的问题。但是由于没有一套完整的绩效管理体系,再加上现有的管理体系不能完全适用于本企业,管理人员要不断进行总结与分析,结合企业自身的情况和周围的绩效环境,摸索出一套适合自己的绩效管理。人资人员要不断地学习管理方法,吸取别人的经验,反复应用,最终找出完善的绩效管理体系。为了企业更好的发展,就需要不断地健全企业的管理。

(二)绩效管理存在的误区。由于现在的企业不能很好的了解绩效管理的作用,因此出现了不能很好的应用绩效管理来管理公司现象,最后很多公司对绩效管理的作用产生了质疑。更有的企业认为绩效管理是没有什么用途的,于是很多企业绩效管理理解出现了误区。

很多企业认为绩效管理就是对员工工作的考核与总结,实际上这样的理解就是绩效而不是绩效管理,真正的绩效管理是通过制定合理的规则,监督员工工作的同时,也起到促进员工学习与提高能力的作用。

绩效管理只是人力资源部门的这一说法也是不对的。对于绩效管理是对整个企业的绩效管理,是和各个部门紧密相连的,很多部门认为填写绩效考核表是浪费时间的表现,耽误正常的工作时间。各个部门领导也不想去评价下属的成绩,造成对日后工作的影响,所以各个部门对于绩效管理都持有消极的态度,从而整个绩效管理都会受到影响。各个部门应该正确的认识绩效管理,人力资源部是绩效管理的协调部门,各个部门才是绩效管理的真正负责人,要自己做好绩效管理的主角,这样才能有助于企业的发展。

(三)绩效管理与考核相混淆。现在很多企业都重视绩效管理,但绩效管理的含义对于很多人来说都是一个模糊的概念,有的人会把绩效管理与绩效考核混为一谈,从而真正误解了绩效管理的真正含义。绩效管理有别于绩效考核,绩效管理强调通过计划、组织、指挥、协调与控制等管理手段来使企业、部门(集体)及员工个人绩效提高,以确保企业战略目标的实现。绩效管理是对如何考核员工、激励员工的总的管理,强调运用目标设定及反馈,运用相关工具明确定义内容及衡量工作绩效的标准,并根据绩效完成程度给予员工一定的奖励及反馈。而绩效考核只不过是绩效管理其中一个环节的工作,是对员工在某一时期中的行为表现及工作结果,核对该员工是否积极地完成工作任务,是考核员工具体采取的检验措施。两者之间由低到高,阶段不同、层次不同、意义也不相同。

各级员工在绩效管理中都扮演一定的角色:1、总经理:推动,支持,帮助绩效管理深入开展,使得企业高度重视。2、人力资源部经理:设计绩效管理实施方案,提供有关绩效管理的咨询,组织绩效管理的实施。3、直线部门经理:执行绩效管理方案,并对员工绩效提高进行指导,同时对员工的绩效水平进行反馈。4、员工:绩效管理的主人,拥有绩效并产生绩效。

三、绩效管理的方法与作用

(一)绩效管理促进组织和个人绩效的提升。企业的发展必须合理有效的运用绩效管理,任何的管理都需要制定可行性计划,绩效也不例外,要想更好的进行绩效管理就必须进行合理的绩效规划。绩效规划是一个确定组织对员工的绩效期望并得到员工认可的过程,绩效计划必须清楚的说明期望员工达到的结果以及为达到该结果所期望员工表现出来的行为和技能,即确定工作目标和发展目标。

管理绩效是指对管理人员的绩效考核,因为绩效考核都是各个部门的主管所给出的,所以他们都有责任及任务去管理自己部门的员工。管理人员还应注重本部门员工技术培养,如果员工在某方面不太清楚的话,部门主管应该及时的讲解或是推荐参加培训,使得员工不断的提升自身的能力。由于组织的扁平化和分散化,必须鼓励员工进行自我管理,因此管理绩效就是定期对管理人员的绩效考核,考核其管理能力与职责的完成情况。

关于加强现代企业成本管理与控制的原则与措施

■ 河南省亚太(集团)会计师事务所有限公司 樊红菊

摘要:随着我国社会主义市场经济体制的建立,价值规律、供求关系、竞争机制在国民经济的各行业、各领域发挥着自身的作用。在一个成熟的行业,产品的价格下降似乎成了不可避免的趋势,为了在价格下降的同时获得更多的利润,企业需要降低成本来抵消价格下降的同时获得更多的利润,企业需要降低成本来抵消价格下降所形成的不利影响,这一要求迫使企业将成本控制提上日程。

关键词:现代企业成本 成本控制 成本管理 降低成本

文章编号 DOI: 10.3969/j.issn.1003-2738(x).2011.04.130

一、加强现代企业成本管理与控制的原则

根据成本控制的长期经验和体会,以及人们对成本形成过程的研究,许多人提出过有效控制成本的原则,但看法并不统一。成本控制的原则可以概括为以下四条:

1、经济原则。经济原则是指应提醒成本管理与控制而发生的成本,不应超过因缺少控制而丧失的收益。任何管理工作,和销售、生产、财务活动一样,都要讲求经济效果。为建立某项控制,要花费一定的人力或物力,付出一定的代价。这种代价不能太大,不应超过建立这项控制所能节约的成本。通常,增加控制环节发生的成本比较容易计量,而控制的收益比较难以确定,但不能因此否定这条原则。在一般情况下,控制的收益会明显大于其成本,人们可以做出定性的判断。当然,确实有些企业为了赶时髦,不计工本,搞了一些华而不实的繁琐手续,经济效果不大,甚至得不偿失。不符合经济原则的控制办法,是没有生命力的,是不可能持久的。因此,经济原则在很大程度上决定了我们只能在重要领域中选择关键因素加以控制,而不能对所有成本都进行同样周密的控制。

2、因地制宜原则。因地制宜原则是指成本控制必须适合特定企业、部门、岗位和成本项目的实际情况,不可能照搬别人的

做法。

适合特定企业的特点,就是指大型企业和小型企业,老企业和新企业,发展快和相对稳定的企业,这个行业和哪个行业的企业,同一企业的不同发展阶段,其管理重点、组织结构、管理风格、成本控制方法和奖金形式都应当有区别。例如,新建企业的管理重点是销售和制造,而不是成本;正常营业后管理重点是经营效率,要开始控制费用并建立成本标准;扩大规模后管理重点转为扩充市场,要建立收入中心和正式的业绩报告系统;规模庞大的老企业,管理的重点是市场的巩固,需要周密的计划和建立投资中心。不存在适用所有企业的成本控制模式。

适合特定部门的要求,是指销售部门、生产部门、技术开发部门、维修部门和管理部门的成本形成过程不同,建立控制标准和实行控制的方法应有区别。

适合职务与岗位要求,是指总经理、厂长、车间主任、班组长需要不同的成本信息,应为他们提供不同的成本控制报告。适合成本项目的特点,是指材料费、人工费、制造费用和管理费用的各明细项目,以及资本支出等,有不同的性质和用途,控制的方法应有区别。

3、全员参加原则。企业的任何活动,都会发生成本,都应在

况。通过绩效管理是内部人才得到成长,使人力资源能满足组织发展的需要,促进组织绩效和个人绩效的提升。

(二)定期对员工进行绩效考核。绩效是人力资源部门用来评定员工与激励员工的一种手段,企业都会制定激励员工的制度,以此来促进员工的进步,而绩效就是考核员工的方法之一。绩效考核是阶段性的,可以分为月度考核、季度考核、年度考核,而这些考核都是根据员工这段时间的工作情况进行的。例如季度考核,可以根据每个月末进行,对这个月的工作表现进行总结,找出在这段时间出现的问题或是突出的表现。通常月度考核可以通过自我总结的方式来完成。而季度考核通常是部门领导对员工的评价主管通过这段时间的了解与观察,并结合员工任务的完成情况进行总结并给予评价。通过绩效考核,对员工的工作情况有了一定的了解,有效地绩效管理的核心是一系列管理活动的连续不断的循环过程,一个绩效管理过程的结束是另一个绩效管理过程的开始,通过这个循环,个体和组织绩效得以持续发展。绩效管理通过为每一个员工提供支持、指导和培训,从而提高员工的胜任特征。绩效管理对企业来说是十分重要的,企业应该给予足够的重视,并委派专业人士负责,摸索出一套适合自身企业发展的绩效管理体系,进一步促进企业的发展与员工综合素质的提高。

(三)应对绩效管理的策略。目前我国大多数企业已经认识到绩效管理对企业获取卓越绩效和竞争优势所起的重要作用,但同时也饱受绩效管理实施过程中带来的困惑和困难。无疑,绩

效管理已成为我国企业管理的重点、焦点和难点。然而无论企业处于何种发展阶段,绩效管理对于提升企业的竞争力都具有巨大的推动作用,进行绩效管理都是非常必要的。绩效管理对正处于成熟期企业而言尤其重要,没有有效的绩效管理,组织和个人的绩效得不到持续提升,组织和个人就不能适应残酷的市场竞争的需要,最终将会被市场淘汰。

绩效管理在企业中的作用是很大的,合理的应用绩效管理可以了解企业员工的动态,提高员工的积极性等等。现在很多企业投入了较多的经历进行绩效管理的尝试,为员工薪酬发放提供基础依据,激励优秀的员工、促进业绩低下的员工是进行绩效管理的主要目的。绩效管理的作用就是为薪酬发放提供依据这种认识还是片面的,绩效管理不仅能促进组织和个人绩效提升,而且还能促进管理流程和业务流程的优化,最终保证企业战略目标的实现。

综上所述,对绩效管理的认识还需要一定的过程,但为了企业的发展,必须准确的理解绩效管理的含义,从而合理有效的运用绩效管理。

参考文献:

- 1、杜映梅.《绩效管理》.北京外经贸大学出版社.2003年.11
- 2、武欣.《绩效管理实务手册》.北京机械工业出版社.2002年
- 3、张德.《人力资源开发与管理》.清华大学出版社.2001年.8

成本控制的范围之内。任何成本都是人的某些作业的结果,只能由参与或者有权干预这些活动的人来控制,不能指望另外的人来控制成本。任何成本控制方法,其实质都是设法影响执行作业或有权干预作业的人,使他们能自我控制。所以,每个职工都应负有成本责任。成本控制是全体职工的共同任务,只有通过全体职工协调一致的努力才能完成。

成本控制对员工的要求是:具有控制成本的愿望和成本意识,培养节约成本的习惯,关系成本控制的结果;具有合作精神,理解成本控制是一项集体的努力过程,不是个人活动,必须在共同目标下同心协力;能够正确理解和使用成本控制信息,据以改进工作,降低成本。

4、领导推动原则。由于成本控制涉及全体员工,的确不是一件令人欢迎的事情,因此必须由最高当局来推动。成本控制对企业领导层的要求是:(1)重视并全力支持成本控制。各级人员对于成本控制是否认真办理,往往是最高当局是否全力支持而定。(2)具有完成成本目标的决心和信心。管理当局必须认定,成本控制的目标是限额必须而且可以完成。成本控制的成败,也就是他们自己的成败。(3)具有实事求是的精神。实施成本控制不可好高骛远,更不宜急功近利,操之过急。唯有脚踏实地,才能逐渐取得成效。(4)以身作则,严格控制自身的责任成本。

二、加强现代企业成本管理与控制的措施

我国现代企业成本的管理与控制可以分为以下四步走:

1、削减非增值作业。消减生产经营成本的第一个手段就是从减少非增值作业入手。一般情况下,企业的销售为增值作业,而大部分的仓储、搬运、检验以及供、产、销环节的等待与延误等,由于并未增加产出价值,为非增值作业,应减少直至消除。可以通过缩短采购时间和加快交货时间来解决。

2、明确各部门的成本任务。公司最高层领导和财务总监应将企业的整体成本进行详细的核算,将成年控制的压力分解到每个部门头上。在这方面,我们可以学习邯钢“模拟市场核算、倒推单元成本、实行成本否决,全员成本管理”的方法。具体做法就是实行成本倒推,测算出各项费用在每公斤成品中的最高限额。然后横向分解落实到每个部门,纵向分解落实到销售小组和个人,层层签订承包协议,并与奖惩挂钩,使责、权、利相统一,最终在整个企业内形成纵横交错的目标成本管理体系。由于成本控制计划极细,小到一张A4纸都要斤斤计较,为此,公司还应专门设成本督察小组,每天对每一个环节进行跟踪检查、记录。

3、精细化管理。我们可以将费用分为可控费用(人事、水电、耗材等)和不可控费用(固定资产折旧、采购、利息、销售费用等)。每星期、每月、每季度都由财务汇总后发到管理者的手中,超支和异常的数据就用红色特别标识,在每周一的例会和每月末的总结会中,相关部门需要对超支费用部分做出解释。

4、成本管理的提前和延伸。在制定成本控制计划时,还要树立“成本管理提前”的概念。在企业成本结构中,流程的前端和后端成本比重逐步在增加,所以成本管理不应仅停留在过程的耗费控制方面,更应停留在前端产品选择及采购的成本控制、后端的营销及顾客使用成本的控制以及跨组织的成本管理等方面,深入到企业的供应、营销和售后服务部门,超越企业边界,相互协调地进行成本改进。从产品的选择设计开发开始,就要尽力设计满足目标成本要求。具有竞争力的产品,从源头上控制成本的发生。

三、成本降低的主要途径

如果说成本控制主要是管理问题,那么成本降低主要是技术方面的问题。成本降低的主要途径是:

1、原材料成本控制。企业原材料消耗是制造成本的核心,原材料价格高低及库存物资占用的多少,直接关系到资金的浪费和节约(甘涛,2007)。原材料成本控制的目标是使所购材料达到一定的性价比,从源头上控制产品成本。具体措施包括:采购前,采购部门应作细致的市场调查,掌握物资市场信息,综合分析比较所需原材料的价格和质量,同时还要确定出科学合理的库存量、批次和经济订购批量,尽力地将采购费用和储存费用降至最低;采购过程中,明确不相容职位的职权,严格授权审批制度,定期运用科学方法进行采购成本预算和事后比较分析;领用时严格按照材料生产领用限额来控制。

2、人工成本的控制。(1)控制工资费用总额。企业的工资总额细化为基本工资、岗位工资、奖金、津贴等,它的控制应由生产、人事部门来进行。但要想控制工资费用总额,还需要制定先进合理的工时定额和定员定编,企业人事部门会同生产部门,从企业的生产任务、人员条件、设备情况等条件出发,充分挖掘潜力,使定员建立在既先进又合理的基础上,并经常进行检查。企业应根据经济效益情况确定合理的工资水平,职工平均工资的增长不应超过企业经济效益的增长速度。(2)提高全员劳动生产率。劳动生产率的提高,可以减少单位产品中工资及固定费用。劳动生产率的提高可以通过以下途径进行:积极开展科学研究,广泛采用先进技术;不断改进生产组织,实行严格科学合理的定员定编制度;加强职工教育和培训,提高工人的责任心和技术水平;建立科学的岗位责任制,实行合理的分配制度。

3、制造费用控制。制造费用按其构成内容细分为工资、福利费、维修费、物料消耗、运输费、差旅费、办公费等。对于可控费用如维修费、物料消耗、运输费、差旅费等应编制预算,由生产、设备、企管、财务等部门进行细分量化控制。另外,各成本项目还应按不同产品和每种产品的生产工序、工艺阶段进一步分解,以便使成本控制工作落实到每个责任单位和具体人员,便于进行班组管理和职工管理,并把成本控制和成本核算紧密结合起来。

4、资金流通过程控制。加快资金周转速度,减少利息支出。其措施主要包括:一是尽可能缩短产品的生产时间,也就是要通过技术改造或设备更新,提高机械化和自动化程度,提高生产效率;二是缩短流通时间,特别是要缩短产品的销售时间,这就要求企业注重市场调查研究,不断开发生产适销对路的产品,搞好售前售后服务。

5、开展作业成本计算、作业成本管理和作业管理。作业成本计算,是把成本更精确地分配到成本对象(即产品、服务和顾客)的程序,其首要目的是提高盈利能力分析的的科学性和有效性。作业成本管理,是利用作业成本信息是销售的产品和提供的服务合理化,认清改变作业与工序以提高生产力的机会在哪里。作业管理,是把作业成本计算、作业成本管理和非成本问题管理结合起来,包括生产周期、产品质量、交货及时性和顾客满意度等,以创造更多的价值。

参考文献:

- [1] 刘国宁.小议加强企业成本控制的对策[J].时代经贸:下旬,2007(04Z).
- [2] 中国注册会计师协会.财务成本管理[M],2007.
- [3] 张宁,李兰田.成本会计学.首都经贸大学出版社,2004.
- [4] 甘涛.浅议企业成本控制应注意的问题.吉林广播电视大学学报,2007(2).
- [5] 徐国君.成本会计.中国海洋大学出版社,2007.

试析企业集团收取租金的会计与所得税处理

■ 鹤壁煤业(集团)有限责任公司 陈瑜 河南 鹤壁 458000

摘要:国家税务总局出台了《国家税务总局关于贯彻落实企业所得税法若干税收问题的通知》,进一步明确规定了租金收入确认问题。其中,如果交易合同或协议中规定租赁期限跨年度,且租金提前一次性支付的,根据《实施条例》第九条规定的收入与费用配比原则,出租人可对上述已确认的收入,在租赁期内,分期均匀计入相关年度收入。

关键词:经营租赁 企业所得税 租赁期 会计处理

文章编号 DOI: 10.3969/j.issn.1003-2738(x).2011.04.131

一、企业租金收入的会计处理方法

企业租金收入的会计处理在经营租赁下,出租人应当按资产的性质,将用作经营租赁的资产反映在资产负债表中的相关项目内。对于经营租赁的租金,出租人应当在租赁期内各个期间按照直线法确认为当期损益;若有其他方法更为系统、合理的,也可以采用其他方法。出租人发生的初始直接费用,应当计入当期损益;金额较大的应当资本化,在整个经营租赁期间内按照与确认租金收入相同的基础分期计入当期损益。对于经营租赁资产中的固定资产,出租人应当采用类似资产的折旧政策计提折旧;对于其他经营租赁资产,应采用系统、合理的方法进行摊销,或有租金应当在实际发生时计入当期损益。

有时候为了促销,出租人可能对经营租赁提供激励措施,如提供免租期、为承租人承担某些费用等。在承租人提供了免租期的情况下,应将租金总额在整个租赁期内而不是在租赁期扣除免租期后的期间内,按直线法或其他合理方法进行分摊,免租期内应确认租金收入。在出租人承担了承租人的某些费用的情况下,应将费用从租金总额中扣除,并将租金余额在租赁期内进行分摊。其会计处理为:确认各期租金费用时,借记“长期待摊费用”等科目,贷记“其他应付款”等科目。实际支付租金时,借记“其他应付款”等科目,贷记“银行存款”等科目。

二、企业租金收入的所得税处理方法

根据国税函《企业所得税法实施条例》第十九条的规定,即使企业提前收到租金收入,只要合同或协议规定的应付租金日期未到,就不确认收到当期的收入。国税函[2010]79号文件对租赁期跨期且提前一次性支付的租金收入纳税义务发生时间的确认实际上是对实施条例第十九条的实质性改变,而与企业所得税法总体原则权责发生制和收入与费用配比原则相一致,即实施条例第九条所规定的“企业应纳税所得额的计算,以权责发生制为原则,属于当期的收入和费用,不论款项是否收付,均作为当期的收入和费用;不属于当期的收入和费用,即使款项已经在当期收付,均不作为当期的收入和费用”。由于现实生活中租赁合同约定租赁期跨年度且租金提前一次性支付的情形比较普遍,如果按照合同约定应付租金的日期来确认所得税纳税义务发生时间,无疑是将纳税人各期应负担的纳税成本提前予以了确认,国税函[2010]79号文件的出台很好地解决了这一现实矛盾,也体现了税法与会计的趋同和衔接。但是国税函[2010]79号文仅仅对提前收取的租金收入确认政策进行了调整,而利息、特许权使用费仍然坚持按照实施条例所规定的合同约定的时间确认纳税义务发生时间。企业所得税实施条例对租金收入的确认更接近于收付实现制,即按照合同约定的承租人应付租金的日期确认收入的实现。如果合同约定的付款日期不符合权责发生制原则,那么合同期间某一时点税法与会计确认的收入金额则存在暂时性差异。

1.提前收到租金的,会计与税务处理的一致。例1;2010年1月1日,A公司将机器设备租赁给B公司,租赁期为3年。每年租金200万元,租赁合同约定租赁开始日(2010年1月1日)A公司向B公司一次收取了三年的租金600万元。在会计上,A公司2010年度确认200万元租金收入,而根据《实施条例》第十九条的规定应确认600万元收入,这属于税法与会计的差异,应在纳税申报表附表中,调增应纳税所得额400万元。2010、2011两个年度应调减200万元。而国税函[2010]79号文件下发后,根据权责发生制原则和配比原则,在税务上可以每年确认200万元收入。

2.跨期后收取租金的,会计与税务上处理的不同。接着例1,假如2010年签订租赁合同,租赁期3年2012年一次性收取租金600万元。

在会计上,A公司2010、2011、2012每年确认收入200万元,而根据税法规定应在2012年一次性确认收入600万元,因此在纳税申报表中,2010、2011年每年调减200万元,2012年调增400万元。国税函[2010]79号文件没有明确执行的时间,但是由于该文件是对企业所得税法的解释,一般认为应该在2009年开始实施,因此,与文件不一致的需追溯调整。

3.有免租期的租金处理。通常公司财务人员认为免租期内不计收入,也不计算企业所得税等。这种处理方法与相应的会计准则、税法规定不符,造成企业收入确认不准确和不按规定时间申报纳税,构成偷税行为。

举例如下:A企业与商户于2010年5月份签署合约,就该公司的经营物业出租进行约定,出租期限为2010年5月1日~2016年12月底,前四个月为免租,9月份的租金需在合同签订时预付,每月租金为100万元。

在会计上应将整个租期内的总租金除以总租月份确认每月租金收入90万元(100X72/80)。所得税处理:A企业2010年5~8月份不确认租金收入,由于会计上已经做了收入的确认,因此在所得税申报时应作纳税调整,企业应该设置备查账,当经济情况发生变化,双方协商解除租约时要准备好相关资料,向税务机关申请退还多交的税款或补交不足税款。

三、提前一次性收取的跨年租金可分期确认收入

按照《企业所得税法实施条例》第十九条的规定,租金收入,是指企业提供固定资产、包装物或者其他有形资产的使用权取得的收入。对于租金收入,应当按照合同约定的承租人应付租金的日期确认收入的实现。应该说,如果合同或者协议约定的租赁期间在一个纳税年度内,那么税收征纳双方之间不会对租金收入的确认问题产生分歧,但是如果租赁期间跨越两个甚至两个以上的纳税年度,那就不仅不可避免地产生分歧,而且还存在着与税法基本原则不协调的地方:

其一,如果纳税人在本年度收到租金收入,那么按照上述的规定,只要合同或协议规定的应付租金日期为下一年度,纳税人就不用在本纳税年度确认收入实现。虽然此时的处理对纳税人有利,纳税人不会有意见,但是这样的处置显然不符合《企业所得税法实施条例》第九条所规定权责发生制原则。

其二,如果纳税人滞后收取租金,特别是合同约定应当在本年收取租金,那么按照上述的规定,纳税人仍然必须在本年全额确认收入并计算缴纳企业所得税,此时纳税人就有意见了:《企业所得税法实施条例》第九条所规定权责发生制是税法的基本原则,即使《企业所得税法实施条例》第十九条作了“应当按照

加强税务人员心理素质建设 构建和谐税企关系

■ 河南省地方税务局培训中心 杨建辉 河南 郑州 450004

文章编号 DOI: 10.3969/j.issn.1003-2738(x).2011.04.132

随着中国经济的蓬勃发展,国家税收收入也在不断增长,对税务人员综合能力素质要求的日益提高,客观上导致相当一部分税务人员感到工作与生活的心理压力日渐增大。

基层税务部门作为税务机关的核心力量,它的群体优化程度的强弱,直接关系到税务机关建设质量的高低以及税务机关在纳税人中的形象。一般谈到基层建设,大家往往只涉及到税务人员的政治素养、业务素养、文化素养等方面,而忽视了另一个重要的方面,即心理素质建设。

事实上,基层建设与基层税务人员的知识、能力、阅历、性格、心理等密切相关。为此,只有重视和加强基层税务人员心理素质建设,才能准确把握基层人员的心理脉搏,减少内耗,协调平衡,凝心聚力,从而构建和谐税务机关以及税企关系。

基层税务人员心理素质建设分为两部分:其一,外在培育,主要是税务机关对工作人员的培育;其二,内在培育,即税务人员的自我心理培育。

一、外在培养

加强基层税务人员的心理建设的五种需求,既要尽力满足不同需求,也要满足共同需求。

1、工作目标需求。税务人员在工作中要求得认识上的一致性、共同性,认同是加强人员心理建设的首要因素。毫无疑问,“聚财为国,执法为民”是一切税务工作的出发点和归宿。在实际工作中,基层税务人员都要以此为心理契合,及时消除分歧,形成共同的信念。要处处从基层大局利益出发,置个人利益、得失于度外,把个人分工负责与分局集体领导有机结合起来,共同下好基层建设这盘棋,达到最佳的工作效能。

2、岗位平等需求。基层税务人员要用平等的观点处理相互关系,坚持上下左右之间在政治上、人格上、岗位上的平等。尤其是基层“一把手”,作为基层税收工作的领头雁和排头兵,对下属人员职工要一视同仁,可以有职务上和任务上的区分,但切不可有感情上的亲疏和能力上的歧视,更不能培植“心腹”,搞小集团、小帮派。与同志相处要保持等距接触,以诚相待,搞大团结,秉公办事。

3、感情和谐需求。税务人员在工作中心情舒畅、配合默契。这一点很大程度上决定着税务人员工作和交往的积极或消极心态。因此,基层人员要充分认识到和谐的情感是“下好一盘棋”的前提。基层一把手作为“一班之长”要带头用积极健康的情感去

感召他人,陶冶他人。其他人员要不断强化情感的纽带作用,与同事相处思想境界要高,人品风格要高,严于律己,宽于待人,积极培养良好情感,促进单位人际关系的和谐化,以形成团结进取的战斗集体。

4、氛围相容需求。相容是指人员之间相互容纳、气氛融洽的心理状态。它能创造一种愉悦的心理气氛,增进彼此之间的友谊,从而促进团结,发挥人体的心理潜能。这就要求基层税务人员要胸怀坦荡,宽容大度,有容人之量,能够虚心听取不同意见和批评,正确评价自己和他人。既要客观的看到自己的长处和优点,又要清醒的看到自己的短处和缺点,摆正自己在纳税人中的位置。评价他人不能凭老印象和个人主观,更不能遇到问题往坏处想,鸡蛋里头挑骨头,而要多看他人的长处。这样才能有利于形成相互信任、相互支持的协调关系。

5、业务互补需求。互补是指人员之间扬长避短、相得益彰、密切合作、谋求补位的心理状态。为了尽可能发挥基层税务部门每一个人员的优点和特长,组合最佳的群体状态,必须进行心理上的互补性建设。基层税务人员要从基层整体出发看待自己的工作,既要做好本职工作,也要关心和支持他人的工作,自觉做到分工不分家,在工作上相互补充、相互补位,彼此建立起风雨同舟、荣辱与共的亲密关系,确保基层税收工作始终处于高效运转的平衡状态。

二、内在培养

培养税务人员良好的内在心理素质对于搞好基层税务人员心理建设至关重要。从实践经验看,加强人员的心理素质内在培养可从五个方面入手。

一是要培养人员笑傲人生的精神品格。基层税务人员面临的实际困难和现实问题普遍较多,有的长辈身体患疾、有的家庭关系矛盾、有的子女就业困难等等,这都可能影响到本职工作质量和基层建设水平,为此领导要批评,同事要责怪,家属要埋怨,自己心里也难过。对此,基层人员无论生活困难有多大,工作压力有多大,苦也好,累也好,一定要保持一个无怨无悔、豁达乐观的良好心态,要勇对现实,挑战挫折,以苦作舟,笑傲人生。这种心理素质是善待生活、做好工作最珍贵的精神财富。对于每一名税务人员而言,就是要提倡和培养这种笑傲人生的精神品格。

二是要培养人员认识自我的能力与觉悟。就是每个人要学会正确评价自己,不断了解自己的品质,并能诚实而冷静地分

合同约定的承租人应付租金的日期确认收入的实现”的规定,但在收入确认方面仍然不能违背“权责发生制”基本原则的规定。因此,常常认为税务机关的征税做法不合理。基于纳税人对税法规定以及税务机关提前征税的不满,79号文本本着避免税法不同条款间不应该存在冲突的原则,作出了折中的处理规定:如果交易合同或协议中规定租赁期限跨年度,且租金提前一次性支付的,应当按照《企业所得税法实施条例》第九条规定的收入与费用配比原则,出租人可对上述已确认的收入,在租赁期内,分期均匀计入相关年度收入。需要提醒纳税人注意的是,并非所有的跨年度租赁合同都可以适用79号文。从其规定中可以发现,适用79号文是有两个严格限定的:其一,交易合同或协议中规定租赁期限必须是跨年度。对于未跨年度的合同、或者合同中未对租赁期限作出明确的规定以及不能确认租赁期限是否跨年度,那就不能适用79号文;其二租金必须是提前一次

性支付,如果不存在提前支付,或者租金不是一次性支付的,那么也不能适用79号文的规定。还需要强调的是,这两个条件必须同时具备,缺一不可的。除此之外,我们还必须提醒纳税人注意的是,79号文中规定的是“可”,而不是“必须”。“可”也就意味着纳税人是可以选择有,而不是必须按照其规定执行。这也从一个侧面说明我国的税法更加的人性化了。

参考文献:

- [1]傅广军,新会计制度下的税务,中国物价出版社,2002.
- [2]葛长银,席爱华.合法节税,中国物价出版社,2002.
- [3]高舍平.税收筹划谋略百篇,中国财经出版社,2002.
- [4]于长春.税务会计研究,东北财经大学出版社,2001.
- [5]董素英.生产经营中企业所得税筹划问题探讨,农垦经济,2005

试论城市建设公司的会计核算办法

■ 郑州市市政工程管理处 吴俊英 河南 郑州 450052

文章编号 DOI: 10.3969/j.issn.1003-2738(x).2011.04.133

城市建设公司代表政府履行对城市基础设施的投资与建设任务,使用的资金主要来源于政府财政资金的投入,其行为具有政府行为。因此,城市建设公司不同于一般的工商企业和施工企业,它一方面代表政府从事城市基础设施的建设,另一方面代表政府整合城市可经营资源进行资金筹集。笔者拟从五个方面对城市建设公司的会计核算办法进行探讨。

一、专项资产的会计核算

城市建设公司是城市基础设施的建设者和管理者,应增设“专项资产”会计核算科目,以体现其政府行为。

(一)专项资产核算所包含的具体内容。专项资产核算的内容应包括:1.不能直接为城市建设公司带来经济利益流入的城市基础设施项目,需用财政建设资金来弥补,应在此科目核算,如城市道路建设及维护、城市绿化、休闲广场建设等。2.能为企业带来直接经济利益流入,但不为企业拥有和控制的城市基础设施项目,应视为政府放弃的财政预算外资金收益,在此科目核算,如采用收费还贷方式修建的道路、桥梁等。3.能为企业带来直接经济利益流入,且为企业拥有和控制的城市基础设施,应在固定资产中核算,如供水、供电、供气、污水处理项目等。划分专项资产与固定资产应充分注重实质重于形式的会计核算原则,如污水处理项目,由政府出资建设,仅将经营权划给城市建设公司经营,对污水处理项目相关基础设施的投入应作专项资产处理。

(二)专项资产取得的核算。对不需要施工、安装的城市基础设施,直接进行会计核算,借记“专项资产”科目,贷记“银行存款”等科目;对需要施工、安装城市基础设施,应先通过“施工成本”科目进行归集、整理,然后转入专项资产,借记“专项资产”科目,贷记“施工成本”科目;对放弃市场化运作而收到的财政建设资金或城市可经营资源,借记“银行存款”、“无形资产”等科目,

贷记“基建结算”科目。

(三)专项资产的后续计量。因专项资产是城市建设公司为履行政府行为而建造的城市基础设施,具有公共财政的性质,可按《事业单位会计制度》的有关规定,不计提折旧和减值准备。

(四)专项资产的处置。专项资产处置时包括以下几种情况:

1.对于发生的大型城市。基础设施维修费用,在政府资金已足额支付的情况下,应根据政府批复将“基建结算”科目的余额与“专项资产”科目的余额对冲;若政府资金未足额支付,“基建结算”科目的账面余额将小于“专项资产”科目的账面余额,应用“基建结算”科目的余额核销部分“专项资产”科目的余额,差额部分转作“待核销基建支出”科目予以核算。

2.对于出售、转让、报废、毁损的专项资产的核算应按下列步骤进行:将专项资产转入待核销基建支出;将基建结算转入待核销基建支出;对于在出售、转让、报废、毁损专项资产的过程中所发生的费用及应支付的税费应当记入待核销基建支出;对于在出售、转让、报废、毁损专项资产的过程中所收到的出让价款、残料价值或变价收入等应当冲减待核销基建支出;计算或收到的应由保险公司或过失人赔偿的损失应当冲减待核销基建支出;待核销基建支出的处理。

3.专项资产的盘亏应当转入待处理财产损失,借记“待处理财产损失——待处理固定资产损失”科目,贷记“专项资产”科目。根据政府的批复,应由政府承担的损失,借记“待核销基建支出”科目,按可收回的保险赔偿或过失人赔偿,借记“其他应收款”等科目,贷记“待处理财产损失——待处理固定资产损失”科目;应由城市建设公司承担的损失,借记“营业外支出——盘亏损失”科目,按可收回的保险赔偿或过失人赔偿,借记“其他应收款”等科目,贷记“待处理财产损失——待处理固定资产损失”科目。

析自己的优点和缺点。如果不了解自己、认识自我,遇事就不能正视自己所承担的责任,把本应该惯怨自己的心态,转向埋怨别人。“人贵在自知之明”,就是指对自己的知识经验、工作能力、个性特征等因素有深刻的自我认识和自我反省。只有明白自己的所长所短,在工作中自觉做到扬长避短,坚持民主作风,才能在待人处事时既不骄狂自大,也不自暴自弃,并且勇于承担和改正自己的缺点和错误,从而赢得大家的理解和支持。

三是要培养人员至诚宽容的个人品质。有宽容品质的人,其最大的特点就是在处理人与人之间的关系时能进行“心理换位”,站在对方的立场上设身处地思考问题,以平等的态度待人,以诚恳的方法处事。对和自己有意见的人,不在背后议论和利用手中职权给其“穿小鞋”,而是把别人的意见和不满当作鞭策和鼓励自己前进的动力,并作为检查自己工作不足的警示器。当身边的领导和同志遇到困难能及时伸出热情的双手,积极地帮助其解脱困境。这种至诚的宽容精神,给人以亲切,予人于温馨,因而能够很自然地形成关系和弦、团结友爱、互助互敬、工作协调的战斗集体。

四是要培养人员拒腐防变的预防心理。贪从小始,积疾成罪。从近年来税务系统人员职务犯罪的案例来看,往往是有的人一念之间,一时糊涂,从小欲望开始,到大悲剧结局,结果是贪欲心理害了他;有的人原来还能够坚持正义,秉公执法,但看

到身边的同事吃香喝辣、“潇洒风光”,于是心理不平衡,吃、拿、卡、要,最终是攀比心理害了他;还有的税务人员多人集体违纪,虽然还没有达到犯罪的程度,但如不引起警惕,抱有侥幸心理,长此以往从量变到质变,终将抵达犯罪的边缘。勿以善小而不为,勿以恶小而为之。律人先律己,正身先正心。对于工作在基层战线上的税务人员,一定要严格管住自己,做到心无贪念手不长,腿不乱跑嘴不馋,自重自警又自励,依法办税树形象,从而切实强化拒腐败永不沾的预防心理。

五是要培养人员稳定愉快的心理情绪。古人云:“不以物喜,不以物悲。”讲得就是人们在日常工作生活中,要保持一颗平和、健康的心态。也就是当我们生活顺利、工作有成时不能得而忘行、趾高气扬,这样必然安于现状,难以进取。同理,当我们生活遇困、工作遭挫时也不能垂头丧气、志泻千里,如此肯定影响奋起直追、顽强拼搏的情绪。因此,基层人员要尽量避免情绪上的大喜大悲、大起大落,努力做到在顺境中不骄不傲,在逆境中不悲不卑。

总之,基层税务人员的心理素质建设搞好了,人员的工作力量就会得到凝聚,单位的整体建设就会焕然一新,才能更好的为纳税人服务,“聚财为国,执法为民”的税收工作宗旨也能够更好的得到贯彻执行,从而构建和谐税务机关以及税企关系。

二、施工成本的核算

(一)施工成本核算。应按城市基础设施项目的实际成本单独核算,每个项目应当包括建筑安装工程投资支出、设备投资支出、待摊投资支出和其他支出等方面的核算内容。

(二)建造城市基础设施过程中发生的支出。应按工程投资支出、设备投资支出、待摊投资支出、其他投资支出等类别,借记“施工成本”科目,贷记“银行存款”等科目。

(三)管理费用超标及项目报费。若因控制不严,造成管理费用超标;或者因管理责任,造成项目报废等应由城市建设公司承担的损失,按可收回的过失人赔偿,借记“其他应收款”等科目,按应计入营业外支出的金额,借记“营业外支出——非常损失”,贷记“待核销基建支出”科目。

(四)简易设施、工程材料、设备的残值或残料及工程副产品收入应当扣除在销售过程中所发生的费用和税金后冲减施工成本。

(五)城市基础设施负荷试运行所发生的各种费用。应当计入施工成本,所发生的试运行收入扣除应上缴的税费后冲减施工成本。在城市基础设施建设过程中发生的索赔、违约金收入,首先用于弥补工程损失,结余部分应当上缴财政,若经政府批准作企业留成收入处理,则应当扣除所得税后作为企业的净资产处理,借记“其他应付款”等科目,贷记“应交税金——所得税”、“资本公积——其他”科目。

(六)城市基础设施在办理竣工结算以后。应当计算自竣工结算之日起至偿还债务之日止的银行借款利息、应付债券利息并计入施工成本,借记“施工成本”科目,贷记“应计利息”科目;支付利息时,借记“应计利息”科目,贷记“银行存款”科目。若后期实际支付的利息与计提的利息相差不大,对会计核算不会产生重大影响,不需进行账务调整。

三、基建结算的核算

在城市基础设施项目建设期,应当根据政府批准的城市建设资金年度预算计划书和编制的工程价款结算意见书对政府投入的城市建设资金进行会计核算。通常情况下,政府投入的城市建设资金一般都会小于应支付的城市基础设施工程结算价款,若将应结未结的工程价款按权责发生制制作应收账款反映,政府城市建设资金投入的不足将无法在报表中显示出来。对政府投入的城市建设资金应通过收付实现制来进行会计核算。对全额使用财政拨款的项目建设,收到财政拨款时,借记“银行存款”科目,贷记“基建结算”科目;如果收到的财政拨款大于应结算的工程款则应先通过预收账款进行核算,借记“银行存款”科目,贷记“预收账款”科目;然后根据经政府审核批准的城市基础设施工程结算价款,借记“预收账款”科目,贷记“基建结算”科目。

对因财政预算资金不足,需用城市可经营资源进行资金补充的项目,应当以市场公允价值为基础,充分考虑投资建设风险和为吸引社会资本的投入所需的利润回报,通常应采用“企业报价、政府核价、公众议价”相结合的方式确认城市可经营资源的账面价值。收到城市可经营资源时,根据政府批准的价格,借记“无形资产”、“投资性房地产”科目,贷记“基建结算”科目;如果收到的城市可经营资源的价值大于应结算的工程款则应先通过预收账款进行核算,借记“无形资产”、“投资性房地产”科目,贷记“预收账款”科目;然后根据经政府审核批准的城市基础设施工程结算价款,借记“预收账款”科目,贷记“基建结算”科目。

在发生城市建设公司已办理竣工财务结算手续,而政府财政资金尚未足额支付的情况,根据收付实现制的会计核算原则不进行账务处理,待收到政府拨付的城市建设资金时,借记“银

行存款”、“无形资产”、“投资性房地产”等科目,贷记“基建结算”科目。

在办理项目竣工财务结算手续后,如发生政府拨入的财政资金大于应结算的项目工程结算款的情况,应当按规定上缴财政,借记“预收账款”、“基建结算”科目,贷记“银行存款”、“其他应付款”科目。

如经政府批复,将一部分结余资金作为城市建设公司的留成收入处理,用于项目配套设施建设、职工奖励和工程质量奖,应借记“预收账款”、“基建结算”科目,贷记“其他业务收入”科目;支付配套设施费用、职工奖励和工程质量奖时,借记“其他业务支出”科目,贷记“银行存款”、“应付职工薪酬”、“资本公积——其他”等科目。

四、收入、成本的核算

将城市可经营资源转化为经济利益的流入是经营行为,城市建设公司需对经营活动过程中产生的收入、成本按类别单独核算。

(一)纯经营性城市基础设施项目。这是指具有收费能力并可取得合理利润,具有还贷能力的项目,如市政收费性道路、收费性桥梁等,一般都具有特许经营的特点。城可根据建造成本、营运成本加合理利润确认总收入上报政府批准,其特许经营权的成本就是建造成本,借记“无形资产”科目,贷记“基建结算”科目。取得收入时,借记“银行存款”,贷记“主营业务收入”。若因市场形势发生变化,经政府批准应变更收费总收入,对已摊销的特许经营使用权成本应进行会计估计变更,并进行追溯调整。

(二)准经营城市基础设施项目。这是指收费偏低、无法完全收回投资,难以完全依靠自身积累进行自我发展的项目。如供水、供气、污水处理、垃圾处理、城市轻轨等,这类项目附带部分公益性,要通过政府给予适当的补贴或政策优势才能维持营运。取得收入时,借记“银行存款”科目,贷记“主营业务收入”科目;发生支出时,借记“主营业务成本”科目,贷记“银行存款”等科目,取得政府补贴或政策性优势时,按《政府补助准则》进行会计核算。

(三)非经营城市基础设施项目。这是指无偿提供产品与服务,不需要收取投资回报的项目。如城市不收费交通设施,城市绿化、市政广场、防洪设施等提高城市服务功能的公益性项目,城市建设公司取得特许经营权,经政府审核批准,借记“投资性房地产”、“无形资产”等科目,贷记“基建结算”科目。取得投资性房地产、特许经营权收入时,借记“银行存款”科目,贷记“主营业务收入”科目。

五、城市基础设施日常维护费用与社会资本的核算

为管理和维护城市基础设施发生的职工薪酬、办公费、差旅费、会议费、修理费、劳动保护费、物料消耗等日常维护费用,应当由政府支付。取得收入时,借记“银行存款”、“其他应收款”科目,贷记“其他业务收入”科目;支付费用时,借记“其他业务支出”科目,贷记“银行存款”科目。或者使用“事业收入”科目对收入进行核算,使用“事业支出”科目对发生的费用进行核算,年终进行结转,差额转入“事业结余”科目,在报表的政府净资产栏反映。

城市建设公司吸收社会资本用于城市基础设施的建设,应根据所投资的项目,成立子公司进行核算,然后与城市建设公司进行会计报表合并,吸收的社会资本及经营所得将在少数股东权益栏反映。如果没有必要按《公司法》的规定设立独立的子公司,需要增设“社会资本”核算科目。当收到投资时,借“银行存款”等科目,贷“社会资本”科目。社会资本应得到的利润回报也应根据对所投资项目的经营情况进行单独考核。

会计信息失真的原因与对策研究

■ 许昌职业技术学院 李蕴慧 河南 许昌 461000

摘要:会计信息失真的突出问题,严重干扰了正常的社会经济秩序,损害了国家和社会公众利益,并引起了党和国家领导人的高度重视。因此,探究会计信息失真的根源,分析和研究会计信息失真的主、客观原因,从源头抓起,才能标本兼治。

关键词:会计信息失真 原因 对策

文章编号 DOI: 10.3969/j.issn.1003-2738(x).2011.04.134

一、会计信息失真的原因

(一)主观原因

1. 会计责任主体不明确。在当今社会,会计人员“站的住的顶不住,顶得住的站不住”已成为一个不争的事实,一些敢于坚持原则、认真发挥监督职能的会计往往不能长久,在的遭了“冷眼”,有的被“轮岗”甚至辞退等打击报复,在种种压力下,会计监督流于形式,会计人员与单位负责人串通一气,做假账,设小金库。

2. 会计基础工作薄弱。有些单位无视《会计基础工作规范》的规定,会计机构设置不健全,会计人员配备不合理,岗位责任制不明晰,会计交接手续不规范,缺乏有效的内部管理制度,会计监督机制不健全。

3. 会计人员职业道德修养有待提高。会计造假中,也有会计人员受个人利益驱使,放弃职守或知情不举、伙同作弊,或监守自盗、以身试法,也有的会计单位基础管理薄弱,家底不清,资产不实,会计人员素质不高、责任心不强等,无法对内外提供真实、准确的会计信息。

4. 源头上造假。原始凭证是经济业务事项发生或完成时取得或填制的,用来证明经济业务事项发生或完成情况的书面证明。在现实生活中非法取得或填制、伪造或编造原始凭证以骗取收入,中饱私囊,会计人员依据不真实的原始凭证进行核算,结果导致一系列的会计信息失真。

(二)客观原因

1. 制度与制度的执行是两个相对独立的概念。其中,制度就是指各种成文或不成文的制度安排,比如我国的《公司法》、各种成文的会计准则和中国证监会发布的信息披露细则;制度的执行更多地体现在相关的法律制度安排以及各种实际的判断上。

2. 市场经济制度的不完善为会计信息失真提供了环境条件。会计信息的大环境离不开政府法律法规、市场监督机构行政制度的支持。

3. 会计核算前提的假设。核算前提假设有基于会计假设基础上的客观设计,尽管具有适用性,但并不能全部具有适应性。影响经济组织的外部因素不断的变化也要求会计处理技术体现个性差异,前提假设受到个性挑战。

二、杜绝会计信息失真的对策

(一)加强会计法制建设

具体措施有:1. 制定《会计法》实施细则,对违法行为的处罚进一步细化量化,增强其可操作性。2. 建立完善的会计信息失真造成损失的民事索赔制度,并加大处罚力度,增强法律的震慑力度。3. 强化单位负责人的法制观念,逐步建立健全单位负责人会计法规培训机制,促使他们自觉学法、知法、守法,真正履行单位会计行为负责人的职责,支持会计人员依法进行核算,杜绝造假现象。4. 建立单位负责人会计信用考核机制,将单位会计信用等级的高低作为考核单位负责人政绩与业绩的重要方面。

(二)加强会计队伍自身建设

具体措施有:(1)加强会计培训。针对不同层次会计人员的特点和岗位要求,分岗位、分渠道、多层次开展会计人员教育培训,促进会计人员不断更新知识,增长才干。(2)加强会计队伍管理。加强和完善会计人员管理制度,严格会计从业资格准入制度,规范会计从业人员退出机制。(3)加强建立奖惩机制。对认真执行会计法律法规和遵守职业道德的会计人员,进行表彰奖励。对严重违规的会计人员,取消其从业资格并给予处罚。(4)加快推进会计电算化,提高工作效率和管理水平,保证和提高会计信息质量。

(三)治理造假,应从原始凭证这一源头抓起

按照《会计法》、《会计基础工作规范》的要求填制原始凭证,对发生的经济业务事项,必须填制或取的原始凭证并及时送交会计机构,而会计机构、会计人员国家统一的会计制度的规定对原始凭证进行审核,会计机构、会计人员有权不接受,并向单位负责人报告;对于真实、合法、合理内容不够完整的,填写有错误的原始凭证应加给有关经办人员,尤其负责将有关凭证补充完整、更正错误或重开后,再办理正式会计手续。

(四)建立健全内部、外部控制制度

在市场经济条件下,国家将许多权力下放给企业,企业内部财会管理成为企业一切管理的基础,也是保证会计信息真实的基础。各级政府部门应组织力量协助企业建立健全内部控制制度。应强化《中国注册会计师法》的全面贯彻执行,整顿会计师事务所的执业行为,加大对社会中介机构的监督管理力度,在大力提高注册会计师的政治素质、业务能力,道德水准的基础上,充分发挥会计师事务所作为中介机构的专业性社会公证和监督作用。同时可规定在一定规模以上的企业会计报表必然经过注册会计师审计才有效,并逐步使所有企业、事业单位的会计报告都要通过注册会计师审计,进一步完善信息披露制度。

(五)提高会计人员的素质

首先,加强对会计证的管理。对会计证培训班资格要严格审批,并对其师资及教学质量进行经常性的考核、监督,以保证持证会计人员真正具备从事会计工作的能力。其次,应重视会计人员专业技术资格的聘任和年度考核工作。再次,要切实抓好会计人员的经常性管理和后续教育。提高业务素质和职业道德,提高会计人员素质是保证会计信息真实的重要前提,使之树立良好的职业道德,提高业务素质,以确保会计信息的真实可靠。

参考文献:

- [1]王光远,制度基础审计学,武汉,湖北科学技术出版社,2009
- [2]财政部,会计基础工作规范,北京,中国财政经济出版社,2009
- [3]徐兴恩,新企业会计准则,北京,机械工业出版社,2009
- [4]刘雪清,基础会计,大连,大连出版社,2008
- [5]杨闻萍,初级会计实务,北京,人民出版社,2008

中小企业贷款难的几点思考

■ 河南大学经济学院金融系 08 级 胡浩杰 河南 开封 475000

摘要:中小企业在社会经济活动中占有重要地位,而其贷款难这一问题不仅阻碍了企业自身的发展壮大,在一定程度上还影响了经济社会前进的步伐,特别是对于正在崛起的河南来说,要实现跨越式发展,就必须把中小企业的发展当成重大战略任务来抓。当务之急,是如何有效解决中小企业贷款难的问题,本文就是从中小企业自身、金融机构以及政府部门等找出其原因,并给出相应的建议。

关键词:中小企业 贷款 思考

文章编号 DOI: 10.3969/j.issn.1003-2738(x).2011.04.135

一、我国中小企业贷款难的原因探究

(一)风险大。这种风险主要表现在企业自身规模小,船小好调头,但是不能抗风浪。在商场如战场的激烈竞争中,中小企业几乎不堪一击,金融部门也是企业,它的基本职能是为一切需要金融服务的客户提供金融产品服务,并在服务中发展和壮大自己,银行是吃利息差的,银行的钱也得“生钱”,面对一个没有竞争力,甚至连还本付息能力都没有的客户,他们的借贷就不应受到过多的谴责。还有一种风险是政治风险,把钱贷给国有企业,企业破产了,追究责任,是国有企业经营不善,银行好脱干系,贷给民营企业,款项收不回来,可能会被怀疑有什么其它原因,轻则摘掉“乌纱帽”,重则被追究终身责任。

(二)担保难。中小企业贷款担保难,难于上青天。中小企业大多没有建立起自己的信用形象和担保能力,尤其在创业起步阶段,多数中小企业只有一点注册资本金,这只能贷到为数不多的起步资金,要想发展快一点,又受到资金的限制。有的企业本来已经有一定的实力,但由于前期是租用的厂房,没有自身的资产抵押,要贷大额资金,几乎不可能。再加上企业缺乏人才,管理不规范,凭帐等信息资料不齐,其他企业也不愿意为其担保,有的地方虽然有政府出资组建担保公司,但担保公司的资本金有限,本身就存在很大的风险。这就形成了小规模为小规模担保,有风险的为有风险的担保,风险叠加,银行的信用认可度自然不高,先天的担保实体缺失,担保怎么不难呢。

(三)成本高。节本增效是任何一个企业管理者最基本的手段和途径,银行也不例外。据称,贷给大客户 10 亿元的手续和贷给小客户 1000 万元的手续基本是一样的,如果把 10 亿元贷款按 10 万元的规模贷出去,就有 1 万次手续,光人工和凭证的成本就是一笔不小的帐,而河南的金融机构本身规模小,成本费就会更高。

(四)手续繁。手续繁是中小企业贷款难的又一件烦心事,要接受资产评估,市场评估,担保法人资格评估。“贷一笔款,要跨十几道门槛,盖十几颗公章,花十几天时间,有时踢烂了几道门槛还贷不成一笔款”,这是中小企业法人代表口头禅。

二、关于解决中小企业贷款难的一些思考

(一)从中小企业自身角度出发。

1、提高中小企业自身素质。中小企业自身素质的提高是吸引金融机构贷款的根本动力。首先,应提高企业产品的科技含量、保证产品质量,引进先进的技术和高素质人才,这是企业能够存在并发展壮大的根本;第二,应增强企业的信用观念,做到

无不良信贷记录,树立良好的企业信誉形象;第三,应建立科学的财务管理制度,使自身的财务状况得到改善,创造良好的财务基础,积极创造与银行沟通的交流平台。第四,积极筹建中小企业协会,加强信息技术交流,建立中小企业信用评级机构,增加中小企业的信息透明度。只有提高了中小企业的整体素质,获得金融机构的认可和信赖,才能在融资时获得满意的效果。只有提高自身的融资能力,才能从根本上解决中小企业贷款难的状况。

2、中小企业改变过分依赖间接金融的现状,实行多元化融资渠道。积极参与创设二板市场以及发行中小企业债券,注重资质的培养;积极发展租赁、联保等多种形式的中小企业融资方式,缓解企业债务负担,提高资金使用效率,增强资产流动性;利用民间借贷市场筹集资金,用地方性法规进行规范自身融资行为,明确融资双方的权利和责任。

(二)从金融机构角度出发。

1、银行应采取积极措施与优质的中小企业进行沟通。银行与中小企业建立沟通平台,时刻了解所关注的中小企业的经营情况,并对其进行财务登记方面辅导、金融产品咨询等服务,既使其企业财务制度和金融知识得到充实和完善、财务费用得以减少、信用得到提高,也使银行自身在对中小企业贷款的过程中增强了风险监控和风险规避的能力,同时增加了银行稳定的优质客户。同时,通过对中小企业的了解,国有商业银行应积极探索出适合中小企业贷款抵押的条件。

2、发展中小金融机构。在为中小企业提供金融服务方面,中小金融机构作为地方性金融机构,信息收集成本低,能够最大限度地降低金融机构与企业之间的信息不对称;管理层次少,决策效率高,正好适应中小企业的运行特点和融资需求。

(三)从政府角度出发。

1、完善相关法律法规,维护法律法规的顺利执行。以法律的形式保护中小企业生存和发展,并且对于经营陷入困境,产品科技含量低,无发展前景的中小企业,依法使之畅通地退出渠道。

2、建立完善对中小企业融资的信用担保体系。在企业向银行贷款时,银行对小企业缺乏专门的评级标准,往往采用大型企业的评级标准,又因其规模小而影响信用等级,进而受到信贷市场准入的限制。因此,首先,可由政府引导,帮助建立中小企业专门的信用评级机构,通过测评,建立中小企业信用档案和数据库,规范其信用行为。其次,用法律严惩不讲信用的企业,树立诚实守信重誉的社会环境。再次,可借鉴日本“信用保证协会”的经验,由政府设立专门的以中小企业为基本对象实施公共信用保证的政策性金融机构,以公用资金为主要资本,为中小企业对金融机构的债务作保证,提高中小企业的信用力,为企业顺利筹集资金创造条件。

成功的大企业都是从有成长力的中小企业发展起来的,如果中小企业、金融机构和政府能解决自身存在的不足,找到相互合作的结合点,那么三方面的利益将能实现共赢,中小企业贷款难的问题也将迎刃而解。

参考文献:

- 1 田清.对中小企业贷款难的思考,安徽农村金融.2006.2
- 2 黄勇超.商业银行拓展中小企业贷款的难点与对策,当代经济.2007.8(上)
- 3 石俊志.小额信贷发展模式的国际比较及其对我国的启示,国际金融研究.2007.10

作者简介:胡浩杰(1990--),女,河南郑州人,河南大学经济学院金融系 08 级金融学专业

对档案利用数据的几点看法

■ 郑州市科技工业学校 张庆伟 河南 郑州 450000

文章编号 DOI:10.3969/j.issn.1003-2738(x).2011.04.136

收集和管理档案的根本目的,除了不使其散失和安全保存外,主要是为了开发与利用。而在档案信息资源开发利用工作中,存在着传统式的被动(即坐等)服务形式和不重视档案利用信息反馈的两大问题,已严重影响着档案信息资源的开发与利用和档案事业的健康发展。针对问题,结合我多年的工作实际,重点对档案利用数据统计与档案实际效益作一分析。

一、档案信息资源开发和信息反馈工作中存在的问题

(一)局限于档案利用数据统计,不求档案的实际效益。档案管理部门,每到年终在要求了解档案利用情况时,只需统计几个利用数据,而不了解通过档案信息资源的开发与利用所获得的社会效益和经济效益。收集统计档案利用数据,虽然亦能反映档案的利用情况,但这是表面现象,说明不了解档案给社会和经济建设带来的价值和作用。

(二)在档案室查(借)阅利用时,只要求填写其利用目的,不求深层次了解,失去档案利用信息反馈的机会。档案信息资源的开发与利用,可分两个阶段。第一阶段,利用者到档案室查阅档案或档案室主动为利用者提供档案,这是只反映档案利用情况;第二阶段,档案通过利用者在工作、学习等社会实践中的利用,不同程度会产生一定的社会效益和经济效益,也就是体现了利用档案的作用和价值,通过信息反馈而求得。

(三)有了利用实例,不求汇集编发重返实际工作。如果将利用实例编发,不但会促进档案的开发利用,使学校各部门更加认识档案、了解档案,使档案的使用价值得到进一步发挥,而且可大大提高档案部门的重要地位。

(四)编研工作滞后,由于利用者不了解馆藏情况,因此档案管理人员必须了解信息社会动向和需求,结合馆藏实际,有目的、有计划地编研一些参考性、指导性的资料,提供利用。然而,各地各级档案部门编研工作滞后,跟不上学校发展各方面的需求,影响档案信息资源的开发与利用。

二、档案室应在档案利用效益上下功夫

我认为档案室要了解其查阅利用目的和所产生的社会效益和经济效益。要想取得成果,除了要求利用者主动反馈信息外,档案室亦可进行跟踪调查。调查收集档案利用实际效益,主要有以下作用:

(一)有利于了解档案的价值和作用。了解档案是否具有保存价值,最重要的一点是要提供利用。只有通过档案的利用和开发,才能了解档案的价值。

(二)有利于档案的鉴定工作。通过调查收集档案利用的实际效益,大大有利于档案的鉴定工作。

(三)有利于了解和掌握档案利用信息,进一步拓宽档案利用工作的渠道,最大限度地发挥档案的价值和作用。

(四)有利于编发档案利用实例,加大档案宣传工作力度。通过调查和了解收集档案利用的实际效益,取得一个又一个的利用实例,充分体现档案的保存和利用价值,并核实、整理、编印成小册子,使他们了解档案的作用,这要比空喊几句档案工作重要强得多。

三、开发利用档案信息资源,获得档案实际效益

(一)认真做好查(借)阅登记工作。查(借)阅登记是档案室在档案查(借)阅时必须做的一项工作。在登记时,一要认真负责,按项目一一填写清楚;二要把查(借)阅档案的利用目的,填写清楚,不可填写得太简单,如“工作参考”等,而应填明作哪一项工

作参考,填明具体内容和将起到的作用和效益,这样便于提供实际效益的线索和确定是否必要进行跟踪调查等。

(二)及时编发档案利用实例。反馈的信息仍要通过编辑再重返平时的日常工作,这样既可进一步宣传档案的作用和价值,又可使各部门进一步了解档案、熟悉档案,来利用档案。特别要将实例送给有关部门(单位)的领导,使他们认识档案作用,支持做好档案工作。如果把反馈的信息收藏起来,便失去了反馈工作的实际意义。

四、电子档案利用价值的体现

与纸质文件相比电子文件归档是一项更为艰苦细致且难度较大的工作。我认为,推动电子文件归档工作的着眼点要高,立足点要实,在规划电子文件归档工作时,应从本单位办公自动化与信息管理工作的大局出发,顺应其规律,摸清信息产生的源头,促使电子文件归档纳入办公自动化和信息管理的工作程序,建立归档制度。

(一)电子文件归档方式和途径的选择,纸质档案的载体较为稳定安全,而电子文件的载体稳定性差,易损坏,因此归档方式的选择至关重要。简便而安全的方式是采用网络移交归档,并利用光盘、移动硬盘存贮。网络移交的途径有两条:

1. 借助计算机信息管理网,开通电子文件归档专递网线。档案部门经与办公自动化和信息管理部门协商后,要对归档的电子文件提出格式要求,但不能是唯一性的,应认可几种通用性较强的软件。

2. 选择电子文件信息的汇集点,由计算机与信息管理部门负责归档。计算机与信息管理部门负责规划,统筹本单位信息管理工作,是开发集中统一信息系统的牵头部门,成为电子文信息的汇集点,又具有一定的技术设备及人才条件。由他们负责将日常工作中形成的具有保存价值的电子文件归档,无疑是最佳归档途径之一。

无论利用何种途径归档,必须由电子文件形成部门按统一格式编目整理后,传输给档案部门,不能由档案部门自行从网上下载,以保证电子文件形成部门对其数据的真实性、准确性负责。档案部门接收的电子文件一律应存入光盘。

(二)依靠原纸质档案立卷工作,实现相关部门职能的交融集成,建立电子文件归档制度。纸质文件归档经过多年实践,已形成相对的稳定性,有较好的工作基础,各立卷部门都设立了分管此项工作的管理人员,负责立卷工作。开展电子文件归档也要以人为本,形成一支队伍,承担此项工作。由于整理纸质档案大多采用手工操作的方法,这与电子文件处理手法相差甚远,需要新的知识和技术手段,现有的文件管理员尚不适应工作发展的需要,要通过组织业务学习和技术培训,尽快地掌握信息管理自动化的基本知识和技能,担负起电子文件归档工作的重任。

与纸质文档相比,电子文件归档所涉及的问题更加广泛,受制约因素多,仅靠档案部门独家很难完成,应采取电子文件形成部门、档案部门、计算机与信息管理部门三结合的方法。三个部门的职能应相互渗透,扬长避短,发挥各自的优势,在电子文件归档中集成一体,共同形成质量较好的电子文档。

综上所述,进一步做好利用工作,主动为教育教学提供各类原始材料,对学校各项工作进行调查研究,采取积极准备措施,利用使档案显示其价值,通过利用工作,提高档案工作在人们心目中的地位。

高职计算机应用基础课程教法的初探

■ 驻马店职业技术学院 马津伟 河南 驻马店 463000

摘要: 计算机应用基础课作为各个高职院校非计算机专业的公共基础必修课,但目前该课程在课堂教学中普遍存在着一些问题,根据我们的教学实践得出了如下心得体会:教学方法的选择要符合学生的认知规律,才能提高学生分析、解决问题的能力。

关键词: 计算机应用基础 启发式教学 案例式教学

文章编号 DOI: 10.3969/j.issn.1003-2738(x).2011.04.137

高等学校计算机应用基础教学为学生提供计算机知识、能力与素质方面的教育,目的在于使学生掌握计算机、网络及其他相关信息技术的基本知识,培养学生利用计算机分析问题、解决问题的意识与能力,提高学生的计算机素质,为将来应用计算机知识与技术解决自己专业实际问题打下基础。

1. 教学现状分析

通过对新生的调查,一部分学生只在高中的时候上过几次信息技术课,一些学生在初中、高中的时候都上过信息技术课,还有一些学生经常上网、打游戏。学生计算机基础知识的参差不齐,如采用单一传统教学方法对课程中各部分内容逐一详细讲解,这种教学方法比较适合基础差的学生,能使他们学会单一软件的使用,但不利于学生自学能力的培养;而基础好的学生会觉得太罗嗦、吃不饱,甚至因此丧失对计算机的学习兴趣。

计算机应用基础作为学生的公共基础课程,目前学生的公共基础课程普遍压缩,导致学生对知识的系统性和连贯性把握不够,有的学生能顺利完成单个课程的实践操作,却不知道这些知识可以用在哪里、如何与已有知识融合,因此不能牢固掌握这些知识,导致教学效果无法保证。如何在有限的时间内,让学生最大限度地掌握实际操作内容,增加课堂信息量,提高学生的学习兴趣,培养学生的问题求解能力,是值得思考问题。

因此,如何改进教学方法,调动学生学习兴趣,兼顾不同水平学生的不同需求,解决本课程知识点多、操作性强与学时压缩之间的矛盾,让绝大多数学生在有限的时间内迅速掌握课程的基本概念、基本技能和应用,都是本课程教学方法研究的重要课题。

2. 教学方法的研究

2.1 启发式教学。启发式教学,就是根据教学目的、内容、学生的知识水平和知识规律,运用各种教学手段,采用启发诱导办法传授知识、培养能力,使学生积极主动地学习,以促进身心发展。它把学生真正置于主动者位置,充分调动学生的学习积极性。由于计算机应用基础是一门实践性很强的课程,让学生达到熟练操作是很必要的,所以充分调动学生的积极性就显得尤为重要。在对办公软件的学习中,要做到会观察—会判断—会操作。会观察,指鼠标活动光标在屏幕的不同位置,将显示不同的光标形态,用于提示可进行某一确定的操作;会判断,指一旦准确描述了工作目标,就可以按菜单的分布规律,快速找到待操作的命令按钮;会操作,指正确判断操作对象被选中的图标形体。例如在对 word 学习中,要学会认清鼠标光标的形态,当鼠标光标在表格上变成四向十字箭头光标时,表示单击可以选中整个表格,拖动鼠标可以对表格进行移动。当我们插入图片和绘制图形时,在对图形的操作中,也会出现这个符号。通过学生的认真总结,判断出这个符号单击可以选中对象,拖动可以对此对象做移动

操作。在 Word、excel 中会出现很多光标形态的变化,引导学生善于观察光标的形态,会判断不同的光标形态可以做的操作。使学生在以后的学习中,学会善于总结规律,从而提高实践操作技能。

2.2 直观演示教学。教学的直观性就是要求教学过程尽量直观、明了,将深奥的理论与复杂的内容借助于一些工具或手段以浅显的形式表现出来,以便于学生理解与接受。例如在讲到图形与图形的叠放次序、组合关系的时候,为了加深学生对知识的理解和调动学生学习的积极性和主动性,我们以学生感兴趣的例子图章为例来演示图形与图形的关系。

在这个图章中,“驻马店市小学”是用艺术字做的,这个艺术字和圆形存在着叠放次序的关系;艺术字、圆形、五角星又存在着组合的关系,组合之后几个图形才能成为一个整体。为了让学生对所学的知识进行巩固应用,可以让学生尝试做一些杯子、灯笼等图形,加深学生对所学知识的应用。运用直观演示法可以调动学生的积极性,从而激发学生的创新意识。

2.3 案例式教学。“案例式教学”是从典型事例中分析评价中加深学生对所学知识的理解,提高运用该知识的能力。案例式教学具有实践性、形象性、生动性的特点,恰好可以弥补传统教学方法方法的不足,充分调动学生学习的主动性和积极性,使其在分析案例、得出结论的过程中提高创新能力。

例如,在学习小报艺术排版时,教师将一张制作好的艺术小报展示给同学,分析艺术小报的结构,教师先引导学生分析制作小报的步骤,同时询问学生某些具体操作过程中是否有简便方法,引起学生的思考。通过对案例的分析有助于提高学生的学习兴趣,在学生分析案例之后,教师再将本案例中需要掌握的新知识点展现给学生,比如:艺术字、文本框、图片,如何实现,如何修饰美化等。教师通过对艺术小报的综合排版进行演示后,再布置难度相当和难度较大的典型案例让学生实践练习。对于所有学生要求完成难度相当案例的制作,而对于一些基础好的学生在做完难度相当的案例后,再去探索制作难度较大的案例,对不同层次的学生提出不同的要求。案例教学法是一种激发学生学习兴趣,启发学生研究实际问题,注重学生智力开发及能力培养的现代教学方法,它有着传统教学方法所不具备的特殊功能。

案例教学法不但解决了课时少、知识点多、与实践应用相脱离等问题,而且问题的解决有可能使学生更主动、更广泛地激活原有知识和经验,来理解、分析并解决当前问题,问题的解决为新旧知识的衔接、拓展提供了理想的平台。

3. 结语

从教学的效果来看,教学方法的选择适应学生的认知规律,提高了学生的积极性和主动性,增强了学生的创新能力、分析解决实际问题的能力。今后,我仍需不断的研究,不断地总结教学经验,以便有效地提高教学水平,为学生将来走向社会,服务社会提供更好的帮助。

参考文献:

- [1] 朱元忠, 马力. 办公自动化技术与应用[M]. 北京: 高等教育出版社, 2009.
- [2] 姜梅枝. 计算机应用基础. 西安: 西北大学出版社, 2007.
- [3] 许晔. 计算机应用基础. 北京: 高等教育出版社, 2007.

农村信息技术教学初探

■ 西平县观音堂初级中学 李冬伟 河南 西平 463900

摘要:信息技术教育能否对深化教育改革起促进作用,在很大程度上取决于信息技术教学本身的好坏。由于受各种因素的影响,在农村初中信息技术教学中,应注重基础,结合各种教学机制,控制和处理好影响教学成效的变数,培养学生的实践、自学、创新能力。

关键词:信息技术 农村初中 教学实践

文章编号 DOI: 10.3969/j.issn.1003-2738(x).2011.04.138

一、明确在初中阶段学习信息技术的重要性,促使学生由“要我学”变成“我要学”。

许多人都认为学生本身对信息技术就有浓厚的兴趣,但在开学初,发现学生主动学习信息技术的热情并不高,有些学生仅将信息技术简单地看成是打字、玩游戏,有些学生则认为该科不用中考,学了也白学,为什么会这些现象呢?究其原因,一方面,由于学生尤其是农村里的学生,身处在经济欠发达地区,与外界缺少沟通的机会,缺乏社会信息化意识,从而不能深刻地体会到“英语、计算机、驾驶执照是通往现代社会的通行证”这一句话的含义。另一方面,在大力推进素质教育的今天,众多学生仍处在应试教育的阴影中,仍习惯性地对各部门学科进行分门类别,划分出所谓的主科和杂科。做为是一门新兴学科的信息技术,也不可避免地成为被学生列入到杂科行列的首选品。

“知而后行”,信息技术教学的首要任务并不是让学生守着冰冷的机器,而是要明确在初中阶段学习信息技术的重要性。在信息技术教学中,教师应合理地运用多种形式和手段,结合各种典型事例,以用带学,使学生认识到计算机的用途很广泛:不仅可用于写文章、绘画、制作版报,还可用于辅助教学、计数、管理等方面,从而打破学生将计算机局限于打字、玩游戏的陈旧观念,使学生意识到眼前的计算机将是帮助自己成就美好未来的“无声伙伴”,从中转变学生的学习态度,激发学生学习信息技术的动机,促使学生由“要我学”变成“我要学”,为日后顺利地开展信息技术教学提供前提条件,使学生创新能力的培养成为可能。

二、结合各种教学机制,鼓励学生进行自主探究学习,培养学生的实践、自学、创新能力,充分发挥信息技术的学科特色。

(一)注重基础教学,尽可能多地为学生提供实践机会。

1、“万丈高楼平地起”,计算机的一些基本操作同样不能蜻蜓点水般的一带而过,学生只有在掌握相应的基础知识后,才能够进行更深层的自主探究学习。有些学生虽在小学接触过有关信息技术的知识,但他们对于信息技术的基础理论只能是“雾里看花”,对于操作技能更是“依葫芦画瓢”,其实,能“雾里看花”或“依葫芦画瓢”的学生又能有几人呢?所以,农村初中学生的信息技术的底子薄,甚至是一无所知,完全有必要从“0”学起。

2、在“入门”阶段,学生最易出现畏难情绪,例如,在掌握鼠标的基本操作(单击、双击、指向和拖动)的过程中,有很多学生都慌手慌脚的,不是埋怨鼠标不好用,就是坐立不安,此时此刻,教师应多鼓励学生,跟他(她)们说:“别急,慢慢来,一回生二回熟,试多几次就会了……”。当然,为学生提供更多的实际操作机会才是最有效的解决办法。信息技术是一门实践性很强的学科,更讲究从做中学,从错中学,因此,一定要保证学生上机实习的时间。从量变与质变的辩证关系来看,量变带来质变,这也就意味着在条件不允许的情况下,部分教学内容可由教师采用演示等方法完成,但不能完全用演示取代上机实习。

(二)鼓励学生进行自主探究学习,寓教于乐,寓教于问,适时表扬,培养学生的自学、实践、创新能力。

1、“授人以鱼不如授人以渔”,在科技发展迅猛,知识的更新

周期缩短的信息时代里,教师应多鼓励、协助学生学习如何学习,充分发挥学生的主观能动性,使学生逐步摆脱被抱、被扶,最终实现自己走。对于学生来说,只有将其融入到自己所从事的心智活动中,才能做到真正的学习,才能将自己培养成为有“计算机文化”素养的21世纪的创新型人才。比如,在学习“认识WORD2003”时,考虑到学生已具备相应的知识准备,于是,要求学生在学习中练、练中记、记中用,让学生在任务驱动下进行自主学习,同时,学生还可以结合相应的课件进行人机交互,成为学习的主体,这不仅有利于激发学生的学习兴趣,还可以提升学生的自学、实践、创新能力。“学离不开教”,学生在进行自主探究学习时,教师要巡视、辅导和纠正错误,并适时给予表扬,保持学生继续学习的积极性。

2、作为教师,更应合理地利用无论年龄大小,人的内心深处都有着娱乐激情的这一特点,引导学生将学习活动计算机化,例如,在练习枯燥无味的指法时,可以利用金山打字通软件提供的打字游戏,引导学生在“拯救苹果”、“鼯鼠的故事”、“太空大战”游戏中进行单个字母的练习,然后在“激流勇进”中练习单词的输入,最后在“生死时速”中进行综合测试,循序渐进,由于这些游戏操作简洁,情节紧张刺激,并配有相应的声音效果,学生就能在轻松娱乐的过程中不知不觉地掌握有关指法的技巧,对新的“笔”和“纸”也有了一个更新的、更全面的认识,激发了学生的学习兴趣。当然,在寓教于乐的同时,还要教育学生不要把上机实习当作单纯的游戏,而是要深入下去,不断发掘其中值得学习的关键部分。

(三)因材施教,促使学生更加和谐、全面的发展。

在实际操作过程中,有些学生心灵手巧,上机操作自如,有些学生却纸上谈兵,缺乏实际动手能力,此时,因材施教就显得尤为重要了,这就要求教师在从大部分学生的水平出发安排教学进度、教学内容时,也要针对学生的实际情况,对学生提出不同的要求,即实行优等生“吃好”—中等生“吃饱”—后进生“消化”的分层次教学。例如,学生在自主完成“认识WORD2003”中的“任务3输入文章”时,可向学生提出低、中、高三个不同等级的要求:

低:正确输入文章中的汉字;

中:在低级的基础上,将文章中的标点符号正确输入到相应的位置;

高:在中级的基础上,对文章进行修饰(将标题“温暖”的字体设置为隶书,字号设置为二号,颜色变成红色,位置为居中对齐;将文章中的段落设置为首行缩进2个字符)。

这样,既满足了学生的求知欲,又尊重了学生的个别差异性,也保证了每一个学生都有获得成功的机会,坚定了学生继续学习信息技术的信心,学生的个性得到了更加和谐、全面的发展。

农村初中信息技术教学同样是一门艺术,仍需要所有信息技术教育工作者的不断努力和社会各界的鼎力支持。最后,我们坚信:这朵信息技术教育之花会在祖国的大地上开得更加灿烂。

动物防疫失败原因及对策

■ 泌阳县畜牧局动物卫生监督 张爽 河南 泌阳 463700

摘要:本文总结了动物防疫失败的原因,提出了相应的对策,包括加强宣传、保证疫苗质量、增加防疫经费、加强市场监督管理等内容,以供参考。

关键词:动物防疫 失败原因 对策

文章编号 DOI: 10.3969/j.issn.1003-2738(x).2011.04.139

在畜牧业迅速发展的今天,动物防疫工作还是难题。各地农村实行“动物产地检疫”后,虽实行常年防疫,但目前广大农户接受动物防疫的力度还不够,已接种疫苗的畜禽仍有少数零星发生疫病,导致动物防疫密度不理想、防疫效果不好;加之乡镇畜禽存栏量较大,辖区较宽,畜牧兽医站人员编制较少,动物防疫工作量很大,致使畜禽传染病时有发生,并有蔓延之势,从而影响乡镇畜牧业的健康发展。为减少动物疫病的发生、传播和流行,就畜禽防疫接种失败原因进行分析,并提出对策。

1 动物防疫失败原因

1.1 疫苗因素

一是疫苗失效。一般来说,基层乡镇兽医站制冷保存条件较差,加之农村绝大多数畜禽分布零散,经解冻稀释后的疫苗在限定时间内不能用完,冻干苗又很难在限制的适宜的温度条件下保存,保存运输不当致使疫苗失效,接种在畜禽体内自然无效。二是疫苗受其他药物等因素影响。在接种疫苗期间,畜禽因感染服用抗生素、抗球虫等药物,使疫苗药效降低或饮水免疫时水质不佳、内含公共消毒剂等都可以导致疫苗变性失效。常用的玻璃金属注射器、持针钳和注射用针头等用化学药品消毒,或在接种部位皮肤于接种前后涂擦酒精或碘酒数量过多,都可导致疫苗灭活,从而导致免疫失效。

1.2 人为因素

一是免疫程序不合理。在免疫注射时,免疫程序不合理,特别是鸡新城疫疫苗(虽实行常年防疫,但接种疫苗的种类大多有2种以上,如禽流感疫苗、禽霍乱疫苗),一般都根据具体情况选择在春秋两季对大群鸡进行一次性接种,因而使一部分雏鸡超前免疫,受母源性抗体的影响,使接种疫苗失效,另一部分雏鸡又因太晚已感染了鸡新城疫病毒,在村动物防疫员中有的粗心大意,对鸡Ⅰ系或鸡Ⅱ系疫苗使用及对象不能正确区别,致使疫苗不能产生应有效果。二是接种的方法和部位不当。有些村防疫员和畜主为图省事,不严格按操作要求接种,方法不当或接种部位不准,导致畜禽漏免或接种失败。三是疫苗的用量不准。疫苗有的用量过多或过少,或者疫苗稀释的比例不准,造成畜禽体内疫苗获得量不足或超量都可导致疫苗接种无效。

2 对策

2.1 加大动物防疫宣传力度,提高群众认识

通过对畜禽防疫失败原因的总结,在县局和乡镇党委政府的领导下,进一步加大乡镇动物防疫宣传和动物防疫员的防疫技术培训力度,使广大人民群众深刻认识到动物防疫是一件利国利民的好事。搞好动物防疫,减少动物疫病的发生、传播和流行,降低畜禽的发病率和死亡率,从而减少因动物疫病造成的经济损失,提高广大养殖户的经济效益,使广大农户明白搞好动物防疫的重大意义,提高养殖户接受动物防疫注射的积极性,促使动物防疫工作得以顺利开展。

2.2 保障疫苗质量,确保动物防疫效果

在动物防疫工作中,疫苗需要在2~8℃或0℃以下低温保存,加上使用得当才能确保动物防疫效果。否则防疫无效,如某些村缺乏疫苗冷藏设施或人为使用方式、方法不当,甚至疫苗已超过免疫有效期或疫苗稀释比例不当,使疫苗质量难以保证,虽然

已注射了预防某种疫病的疫苗,但仍然会发生该种疫病,产生不良影响失信于民。因此,在开展动物防疫期间,要完善疫苗冷藏设施,确保疫苗在规定温度内有效保存,并且保证疫苗在免疫有效期内,进一步保证疫苗质量,并按规定比例稀释和使用好疫苗;同时加大动物防疫员的技术培训力度,使防疫员真正掌握各种疫苗的正确使用方法,才能确保动物防疫效果取信于民。

2.3 增加动物防疫经费投入,稳定村级防疫员队伍

目前一些边远行政村组因重视的力度不够,无法确保动物防疫密度有效提高,现在业务部门虽已保证疫苗质量,但因经费投入不足,致使动物防疫员的技术培训次数较少,甚至有些村动物防疫员嫌待遇太低,不来参加防疫技术培训,导致动物防疫员工作积极性较低;而畜牧兽医站技术干部人员编制较少、任务重,且乡镇管辖行政村地域广阔,造成总体防疫注射密度偏低。因此,只有各有关部门齐抓共管动物防疫工作,进一步重视动物防疫工作,同时加大对动物防疫经费的投入,才能提高村级动物防疫员的积极性,搞好防疫员的技术培训,才能进一步提高动物防疫密度和质量,实现“政府保密度,业务部门保质量”,最终把动物防疫工作搞好。

2.4 加强活畜市场监督管理,做到“以检促防”

通过总结畜禽防疫失败的原因,在上级党委政府及县农业林业和扶贫开发局的统一领导下,在乡镇畜牧兽医站的直接指导和全体员工的共同努力下,根据《中华人民共和国动物防疫法》和其他相关法律、法规并与周边兄弟乡镇配合,进一步加强活畜市场、牲畜收购点和牲畜屠宰场(点)的动物产地检疫、出境检疫和肉食品检疫力度,有效地进行市场监督管理,对没有动物免疫标识或免疫标识不齐全、可能带有疫病的牲畜禁止其上市交易、进入屠宰场和运输出境;同时对村组动物防疫工作加强监督管理,使村组养殖户自觉接受村级防疫员的动物免疫注射,进一步提高防疫密度,达到“以检促防”的最终目的。

3 结语

综上所述,在实际工作中,对畜禽进行免疫接种预防注射时,站内兽医技术人员、规模养殖场兽医技术人员和村级动物防疫人员必须严格执行疫苗的使用操作规程,密切注意疫苗的使用范围和剂量,准确掌握疫苗用量和畜禽注射部位,才能搞好畜禽疫病的预防注射工作,才能不至于使免疫接种失败;另外,在防疫措施上只有加大动物防疫宣传力度、增加对动物防疫经费的投入和增加动物防疫基础设施建设,搞好动物防疫员技术培训,进一步稳定村级动物防疫员队伍及加强活畜市场、牲畜收购点和屠宰场的有效管理,才能达到“以检促防”的最终目的,防止重大动物疫病的发生、传播和流行,减少因疫病造成的经济损失,更好地为畜主服务,进一步促进农业增效、农民增收。

参考文献:

- [1] 张开明.乡镇动物防疫工作存在的问题及对策[J].现代农业科技,2009
- [2] 张若宁.村级动物防疫员队伍建设的探讨[J].畜牧与饲料科学,2009(6):183-184.
- [3] 品良西.做好农村动物防疫工作的思考[J].畜牧与饲料科学,2008(5):59.

计算机课程教案设计的原则与意义

■ 许昌职业技术学院信息工程系 孔小婧 李娟娟 河南 许昌 461000

摘要:教案设计是教学活动中很重要的一个环节。教案质量的好坏,直接关系到教学效果优劣,一份好的教案,往往凝聚着教师的心血与智慧,是上好每一堂课的前提条件。对于计算机课程的教案也是如此。

关键词:计算机课程;教案设计;原则;意义

文章编号 DOI: 10.3969/j.issn.1003-2738(x).2011.04.140

所谓教学设计就是在教案的基础之上,加了一些学情分析、教学环境分析、设计的教学思想理念、课后说课反思等栏目。是讲完课之后的东西,是为了给别人看的!不是平日课前的、只是为了提醒自己讲课的、提纲挈领的思路方案。即:课时计划,或叫做“教案”。

教案应当是课堂教学思路的提纲性方案。

当设计完成一个教案的同时,在备课教师的头脑中就会形成一个完整的授课方案。撰写出来的教案也只是实施课堂教学过程的一个骨架结构,不能将课堂中教师所说的每一句话、每一个想法、每一件事都写进教案中去。在课堂教学实施的过程中,会有许多的不定因素出现,要靠备课时准备充分,靠平时的知识积累,靠实事求是地真诚对待。

教师在进行课堂教学时的两个依据:一是依据大纲,二是依据教材,又要根据学生的实际情况、教学的环境、教师自身能力、社会科学技术的发展变化,以及考虑教育教学思想理念的变化等因素的影响,又不完全依赖课程标准和教科书,充分发挥出自己的主观能动性,要在课堂教学中展示出自己的特色来。作为计算机教师,有的老师认为上课只要有课件就可以了,教案是可有可无的,但实际上写教案是必须的,而且必须做好。教案又是教师根据教学大纲的要求,以课时或课题为单位设计的具体教学方案,是实施教学活动的重要依据或备忘材料。教案设计是教学活动中很重要的一个环节。教案质量的好坏,直接关系到教学效果的优劣,一份好的教案,往往凝聚着教师的心血与智慧,是上好每一堂课的前提条件。对于计算机课程的教案也是如此。

一、教案设计的原则

(一)要充分关注学生

在设计教案中,要让学生在宽松的学习过程中学会探索,学会创造,要给学生富足自主自由的思维空间,要以“问题”教学方法激发学生思考,要让学生会“问”,开辟学生的思维空间,培养学生的自主意识,实行教师角色的转换。

(二)要体现对教学过程的反思

教师对自己的教学过程进行反思,有助于教师自身教学能力的提高。每个教师都可结合自己的教学实践活动,有目的、有意识地积累资料,进行经验总结。

(三)设计的教案要有针对性

设计教案过程中一定要熟知不同学习个性学生的兴趣、爱好和认知水平的差异,针对不同学生,设计出不同的教案。在设计教案时,学习目标制定上要体现层次性,在问题设计上要有梯度性,在练习设计上要有选择性,有针对性地设计教案,量体裁衣、因材施教,才能有效提高教学质量。

(四)设计教案要有创新性

技术层面和艺术层面的教案是教师对教学的具体把握,是教师个人教学思路,教学经验,教学风格的综合;教改层面的教案则是教师对教学改革中的新思想,新理念的理解,吸收和容纳,它们之间是相互联系的。在设计教案时要注意二者的关系,只有教

改新思想、新理念不能设计出一份扎实、细致、实用性强的教案;相反,只有教学经验、教学思路,而不能积极地吸收、借鉴新理念也不能设计出一份新颖、有创意,体现教学新发展的教案。因此,只有两者结合起来,关注新理念,同时将新理念融会贯通于自己已有的教学风格中,有发现、有突破、有创新,随着多媒体及网络的介入,各种教参丰富多样,内容上加强丰富性,形式上加强多样化,注重知识内容的新、准,才能设计出好的教案。

无论新、老教师,我们要满足时代对人才规格的需求,必须树立科学的人才观,正确处理传授知识与培养能力的关系。在设计教案时,要继承传统教案的优秀部分,摒弃不能适应时代需要的部分,认真钻研教科书,吃透教材,查阅资料,了解学科的最新发展动态和研究成果,从而使自己设计的教案有一定的广度和深度;更要吸纳学生的意见和建议,以期更适合不同层次和专业学生的要求。

二、教案设计的意义

(一)教案设计是教学活动的依据

写好教案是保证教学过程取得成功、提高教学质量的基本条件。教学过程是教与学的互动活动。教学的成功,提高教学质量包括两个方面:一是指教学大纲规定的、学生必须掌握的基础知识和技能、技巧,要深刻透彻地理解,并能牢固地记忆和熟练地掌握;另一方面要求学生发挥学习的积极性和创造性,把所掌握的基础知识类推到有关问题中,去理解、分析,并能解决新的问题。要实现这样的目的,就要在授课前充分了解学生的认识规律和身心发展的规律,理清授课思路,提炼教材中心,指导教学实施,保证授课质量。

(二)教案设计有利于教学水平的提高

认真编写教案是提高教学水平的重要过程。教师编写教案是一个研究教学大纲、教材、教学内容、学生及教法等因素的综合过程。教师只有下功夫,积累素材,总结经验,提高水平,改进工作,在教案编写过程中,教学水平就会不断提高。

(三)教案设计有助于教研活动的开展

编写教案从某种意义上来说,也是提高教学研究能力的过程。教学过程是通过合理的方式把以教材为主体的知识传授给学生并达到培养能力、发展智力的目的。认真编写教案,对于教师的教学研究,提高教学水平无疑是很有价值的。

(四)教案设计有利于课程建设

精品课程的产生,不但要求教师精通学科的特征内涵、学生的基本情况,也要精通计算机软硬件的有效使用,这些恰恰是教师备课编写教案所要考虑的重点问题。精品课程的建设有利于统一教学管理,严格教学要求,把握考试标准,有利于教学质量的监控提高。

总之,教案的编写有常法无定法,只有在教学实践中不断的完善,总结,继续学习,才能使教案设计成为计算机教师讲好课程、提升能力的阶梯。

信息技术在教学中的应用

■ 太康县第三高级中学 王聘 河南 太康 475400

摘要:信息技术辅助教学为实施真正意义上的因材施教、师生互动、终身学习提供了最好的途径。虽然信息技术处于辅助地位,但它对今后教育的影响不可低估,是今后教育发展的主旋律,这也是由它自身的优势所决定的。

关键词:信息技术 辅助教学 应用

文章编号 DOI:10.3969/j.issn.1003-2738(x).2011.04.141

2000年10月25日,我国召开全国中小学信息技术教育工作会议,把在全国范围内普及信息教育工作作为一项政府行为开展开来,教育工作者们也开始探索信息技术与学科的整合。现在已有相当部分教师在教育教学中开始运用一些现代信息技术,在教学中应用现代信息技术与传统教学模式相比,有着显而易见的优势,这给教育教学拓展了一个新的机遇,使传统意义上的教学具有了突破时空限制的张力。

一、国际形式

2000年,APEC(亚太经合组织)教育部长级会议第二次会议在新加坡召开,会议确立了四个主题:关于加强信息教育;关于教师教育;关于教育管理;关于加强合作,促进APEC地区人才和专业的交流。这四项被确定为2000—2004年APEC在教育领域的工作重点。APEC第二次教育部长级会议以后,韩国和新加坡在将信息技术和通信技术(IcT)应用于教学领域的改革方面做了大量基础工作和技术方面的工作,就2000—2004年这四年当中亚太地区信息技术改革的重点和经验写出了一份报告,在报告中重点提到整合。世界进入21世纪,信息和通信技术的发展 and 日益深化已将各国的教育和合作推到一个新的高度,要成为一个适应形势的合格人才,每个学生都必需具有ICT技能,以利用合适的技术来搜集信息、分析信息,并通过各种形式交换信息,支持知识共享和解决实际问题,我们中小学发展的理念应定位于把ICT有机地合理地整合到课程当中,以便提高学生学习成绩、提高教学质量。

二、教育信息化是教育现代化的强大推动力

1、教育信息化促进了教学改革。教育信息化使得教育信息显示多媒体化、交互化,教育信息处理数字化、智能化、虚拟化,教育信息传输网络化、自动化、高速化、检索化,传统的教育教学手段、教学方法已不能适应时代的要求,现代教育理论和技术的运用不断深化教育教学内容,教育教学不得不重新设计、重新选择教育教学模式,才能满足教育教学现代化的需要。

2、教育信息化促进了教育教学主体关系的变化。就教育教学来说,尽管师生关系随着时代的发展也在发生变化,但在传统的以班级为主的教学,教师依然是教学的主体,学生所获得的知识绝大部分依然来自于教师的传授,依然是教师“灌输”给学生。而今天,由于教学基本要素的教育媒体的飞速发展及其在教育领域的广泛应用,人们对建构主义学习理论的不断认同,在教育过程中使“学生成为学习主体”成为可能,教师也不再是科学文化知识的惟一拥有者,教师的知识垄断地位被打破。

3、现代教育技术的广泛运用改变了传统教学的基本形式。教育音像技术、数字卫星电视技术、视频会议技术、多媒体计算机技术和人工智能技术、交互网络通信技术和虚拟现实等技术在教育教学中的普遍运用,使得传统教育的班级授课制不再是学生获取知识的惟一途径。开放式教育普遍实施,学生学习的自主性、主动性、独特性和创造性得到了发挥,学生可以通过各种渠道获取知识。助教型、助学型交互式教学课件的广泛运用改变

了传统教学以教师为主、“粉笔+黑板”的教学模式,作为教学基本要素的教材的形式也发生了质的飞跃,教育教学信息存储实现了光盘化。

三、信息技术与教学过程的密切结合

使得教学过程较之传统的模式有了很大的飞跃,它使学生成为主动参与、积极探索、勇于创新的学习者;能让学生接触到广阔的外部世界、获得宽广的知识;能使学生获得获取、分析、处理、交流应用信息的能力;也能培养学生终生学习的观念和能。这可以从以下几个方面来论述。

1、信息技术的交互性有利于激发学生学习的兴趣和主体作用的发挥。在信息技术交互式学习环境中,学生可以按照自己的学习基础、学习兴趣来选择学习的内容和适合自己水平的练习,有的教学软件也可以对教学策略进行选择。信息技术的交互特性所形成的主动参与性为学生主动积极性的发挥创造了良好的条件。

2、信息技术提供外部刺激的多样性有利于知识的获取与保持。信息技术提供的外部刺激不是单一的刺激,而是多种感官的综合刺激,包括视觉的、听觉的、嗅觉的和触觉的刺激等,这对于知识的获取和保持是非常重要的。信息技术传达信息可听与看并举,此外还可用手操作,这种通过多种感官刺激获取的信息量要比单一的听讲有效得多。

3、信息技术的超文本特性可实现对教学信息最有效地组织与管理。多媒体电子教材(或多媒体教学软件)通过超文本特性设置和对各类相关知识(如预备知识、扩展知识、课本知识等)的联系,即可满足各种认知水平的学生的学习。

4、信息技术的网络特性能够实现协作式学习。协作式学习是一种教学策略,它有利于促进学生高级认知能力的发展和培养学生合作精神的培养。在需要高级认知能力学习的场合(例如对疑难问题求解或是要求对复杂问题进行分析、综合、评价的场合),采用协作式教学策略可以取得事半功倍的效果。

5、超文本特性与网络特性的综合能够实现发现式学习。因特网是世界上最大的知识库资源,它拥有最丰富的信息资源,而且这些知识库和资源库都是按照符合人类联想思维特点的超文本结构组织起来的,因而特别适合于学生进行“自主发现、自主探索”式学习。

实践证明,信息技术辅助教学为实施真正意义上的因材施教、师生互动、终身学习提供了最好的途径。虽然信息技术处于辅助地位,但它对今后教育的影响不可低估,是今后教育发展的主旋律,这也是由它自身的优势所决定的。对此,我们在教学中一定要积极探索信息技术与学科课程的整合,努力培养学生的创新精神和实践能力,在课改的征程中不断地开辟新的道路。随着教师教育理念的更新,教学方式的改革和信息技术的不断提高,相信在不久的将来,信息技术教学将会有有一个更大的突破和飞跃。

多媒体教学课件制作的要求与原则

■ 许昌职业技术学院信息工程系 顿贝贝 河南 许昌 461000

摘要:课件是我们日常教学过程中利用多媒体技术,将我们的教学内容用声音、视频、文本、动画以及通信技术有机结合在一起显示出来,使我们的教学更先进、更结合时代要求、更直观、更生动的一种文本。能够制作出教学课件,运用现代教学手段进行素质教育已经成为当前每个老师的一项基本技能,尤其是中青年教师必须具有的能力,掌握了制作课件的要求与原则,制作出的课件才能充分激发学生的学习兴趣,进而取得良好的教学效果。

关键词:课件 制作 要求 原则

文章编号 DOI:10.3969/j.issn.1003-2738(x).2011.04.142

一、网络多媒体教学课件制作的要求

与传统课堂教学方式不同,网络教学具有学习的异步性、信息的广泛性、评价的及时性和教学的交互性等特点,学生学习的自主性得到了极大增强。但网络教学需要一些具体的设备,网络带宽以及传输速度都受到一定的限制,学生遍布各地而且起始水平参差不齐,这些都对网络多媒体教学课件的制作造成了影响。为适应教学需要,网络多媒体教学课件应符合以下几点要求:

(一) 交互性

这是对多媒体 CAI 课件的一个基本要求,在网络教学中,这一点尤其重要。尽管学生可以通过网络向老师请教有关问题,但大多数时间内,他们还是通过网上课件和教案进行自主学习。因此,网络多媒体教学课件需要有较强的交互性,要适合学生自学,便于学生按照自己的兴趣和意愿,选择教学内容和学习途径,根据自己的学习进度自行调控,并随时验证学习的成效。

(二) 辅助性

网络多媒体教学课件的辅助性在教与学两个方面同等重要。从辅助教师“教”的方面讲,因为教师主要是通过网上课件和教案实施网络教学,所以在课件的内容上,应考虑能将所教知识充分传送给学生,要对知识进行精心的分析和组织,形式上还要形象直观、浅显易懂,达到临场授课的效果。

(三) 资料性

这主要是指,网络多媒体课件应满足学科齐全、内容丰富和形式多样等要求,以适合不同专业、不同学科、不同级别的学生需要以及个别化学习的需要。其目的在于能够为教师备课以及学生学习提供相关参考资料,即学生在学习本专业的同时,还能够查阅其它专业的相关信息,从而拓宽知识面,也增强对本专业的理解。这就要求网络多媒体教学课件要具备大量的学科素材,并便于方便、快捷地进行查询。

(四) 普遍性

即网络多媒体教学课件应根据潜在用户(学生)的情况确定起点。教学起点过高,不利于学生的学习,也会给教学带来许多不必要的麻烦;起点太低,又会影响教学效果,达不到教学目的。因此,课件内容的难易程度要适当,在适应大部分学生需要的基础上,对少部分学生的个体差异可采取个别辅导、因人施教等方法单独处置。如果这部分学生构成了相当的规模,也可以将原课件加以适当改动,以适应这部分人群的需要。

(五) 协作性

即网络多媒体教学课件应能满足和便于学生进行协作学习。这里,基于网络的协作学习是指利用计算机网络以及多媒体等相关技术,由多个学习者针对同一学习内容彼此交互和合作,以达到对教学内容比较深刻理解与掌握的过程。

二、网络多媒体教学课件制作的原则

课件本质上也是一种计算机软件,因而必须根据用户(学生)的

需求进行开发。同时,为了满足网络教学特点对网络多媒体教学课件提出的要求,在设计、开发课件时,应把握以下几个原则:

(一) 易操作原则

由于网络教学的主体——学生——对计算机及网络知识的了解存在很大差异,有些学生的计算机操作水平可能比较低,因此,在设计、制作网络多媒体课件时,一是操作步骤不要太繁琐,课件的使用不需要太多的预备知识,最好都可以以执行文件的形式存在,使学生既可以在网上直接浏览,也可以下载使用。二是操作界面不要晦涩难懂,操作按钮要清晰易见,提示信息要详细、准确、恰当,不能让学生把过多的精力放在应付如何操作上。

(二) 形象化原则

良好的课件界面可以非常有效地激发学习者的兴趣,往往还能够起到意想不到的效果。在进行网络多媒体教学课件设计时,应想办法充分发挥多媒体技术的优势,灵活运用文字、符号、声音、图形、动画和视频图像等多种媒体信息,从听觉、视觉等方面加大对学生的刺激,促进其对所学知识的理解、掌握。

(三) 模块化原则

从总的方面讲,在制作网络多媒体教学课件时,要把它作为一个系统工程来对待,统筹计划,整体考虑。但在具体制作时,则要分步、分块实施,也就是把每个教学科目分解成数个模块进行设计、制作,尔后再连成一个整体。这样做具有两点好处:一是便于分工协作,既能提高课件的制作质量,又能加快课件的制作速度,有利于在短时间内完成课件的总体制作。二是便于课件的维护、修改、扩充,因为知识的更新日新月异,学生的需求也日益增多,要想保证课件适应教学的需要,就必须经常更新。

(四) 网络化原则

这里的网络化主要是指,各网络多媒体教学课件不能仅仅局限于独立使用和完成某一单一的任务,而是要连成一个整体,形成四通八达的网络,最大限度地为 学生提供学习的空间,利于学生拓展知识面。这样,首先,各教学科目之间要进行链接,使学生能够在多学科之间自由转换,提高综合运用多学科知识分析问题、解决问题的能力。其次,要在每一学科内各知识点与资料库之间建立链接,使学生在学到某一知识点时能够找到与之相关的各类资料,有利于从多个角度理解所学知识。

(五) 智能化原则

这一原则主要是针对智能计算机辅助教学(Intelligence Computer Assisted Instruction——ICAI)的发展而提出的。ICAI 是一个涉及计算机科学、教育学、认知心理学的复杂知识系统,其主要特征是:能够动态生成适合于个性化教学的内容与策略,向学生提出学习方法及学习内容的建议,向教师提供教学重点、方式、测试重点、方式、题型的建议等。

机动车驾驶技能培训智能化控制模式研究

■ 河南农业大学机电工程学院 张彩霞 姚新胜 姚传安 曹立新 河南 郑州 450002

摘要:通过电子、计算机、网络等技术应用对驾驶技能培训进行全程监督、控制和指导,实现驾驶培训和标准化考试过程的动态智能化管理,促使学员在尽量短时间内获得最佳训练效果为驾驶队伍素质的整体提高提供一种方法支持。

关键词:驾驶技能;驾驶培训;智能化;控制模式

文章编号 DOI:10.3969/j.issn.1003-2738(x).2011.04.143

1 机动化程度的加快对驾驶技能的要求不断提高

近年来,随着社会经济的高速、稳定、健康发展,我国无论是汽车工业基础上的机动车供应量,还是交通运输业基础上的汽车保有量都快速增长。2010年,我国汽车产销双双超过1800万辆,分别达到1826.47万辆和1806.19万辆,同比分别增长32.44%和32.37%,稳居全球产销第一。按照每年平均15%的增长速度,到2015年将达到3500万辆。同时,巨大的机动车使用范围、使用人数、使用频率为我们社会生活带来方便、效率的同时,也产生了诸多的隐患。由于机动化程度的提高,交通事故引起的安全问题、社会问题越发突出。为有效惩处饮酒后驾驶机动车违法行为,2011年5月1日起,《中华人民共和国道路交通安全法》第二次修正稿正式实施,修改后的道路交通安全法加大了对此类行为的行政处罚力度。同时,除了醉酒驾驶等违法原因之外,驾驶员技能水平是影响交通安全的一个最重要环节[1]。

2 当前驾驶技能培训还主要依赖人为控制

机动车驾驶人员的优良技艺、过硬的驾驶技能与驾驶能力,是确保交通安全的根本。但由于诸多因素的存在,处于复杂、动态的道路交通系统中的驾驶操作,反映出驾驶人员的综合操作能力,不能单凭人的主观愿望所能取代,因此有必要提高初学驾驶操作者的综合能力,从现有的经验教训来看,就是要为驾驶员提供更为科学合理的技能培训。

目前机动车驾驶培训还主要采取以人员现场、跟车教学为主,这种依托人为控制的培训、考试方式,经常无法贯彻公安部驾驶培训的有关要求,产生诸多的弊端,包括培训不到位、不准确,考试舞弊等等[2]。国内外也有部分机构立足于研究智能培训和标准化考试系统,但是多数为基于人员教学的辅助系统,而且由于技术的不规范,多数缺乏推广意义[3]。

3 驾驶技能培训智能化控制模式总体结构

本文研究汽车驾驶技能培训的智能化控制模式,该系统是由信息采集、智能检测、传输、过程控制等子系统组合的多功能汽车驾驶培训系统,总体结构如图1所示。

图1 系统总体方案

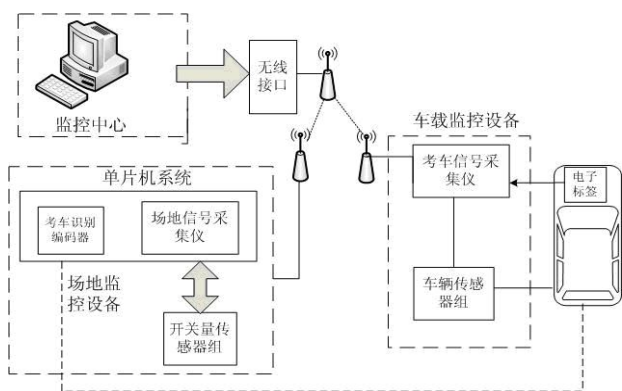

作者简介:张彩霞(1973-),女,四川广元人,助理实验师,主要从事农业工程方面的实验教学研究。

本控制模式基于当今普遍的、成熟的计算机、通讯、控制技术为基础,充分理解公安部关于机动车驾驶培训的内容和各环节的具体要求,实现机动车驾驶技能培训中的信号采集与监控、车辆调度与控制、驾驶教学和培训管理,实现机动车驾驶技能培训的智能控制与考核。

4 驾驶技能培训智能化控制实施

本系统首先需要明确机动车驾驶行为的过程特征,然后研究其中的信号采集、传输与监控。在此基础上,实现电子桩训练、驾考场地训练的自动检测监控、指导和管理,最后是中心控制系统。

本系统中控制模式提倡全部采纳当今成熟的计算机及通讯网络技术。通过电子、计算机、网络对驾驶技能培训过程进行全程管理、监督、控制和指导,实现机动车驾驶员培训过程的动态智能化管理,从而使得学员在尽量短的时间内获得最佳的训练效果,并可进行驾驶员的智能化标准化考试,从而可建立一个机动车驾驶技能培训和考核的智能化平台。系统应可以同时实现学员报名、培训、考试等智能化管理,通过车载设备记录学员的培训时间,对教学资源的合理配置与调度实现快捷化、数字化和动态控制。通过项目的研究还可以掌握核心技术,为人才培养提供平台支持。

5 结语

机动车驾驶技能培训智能化控制模式,适应了我国当前信息化、智能化等趋势,具有明显的优势:

(1) 通过驾驶技能培训智能化控制,可规范机动车驾驶培训行为,可用于辅助纠正“先拿证、后学技术”学习驾驶技术的心理误区,杜绝部分培训机构为片面追求经济效益,擅自设立教学点、异地培训、恶意压价、使用报废车辆、使用社会车辆、欺骗学员压缩学时,教练员与学员之间索取、收受、贿赂等行为,严管教练员队伍,从而达到保障机动车驾驶员培训市场正常秩序,保护学驾人员的合法权益的目的。

(2) 通过驾驶技能培训智能化控制,可以促进驾校管理工作程序化,为整个驾驶培训和考试提供技术支持和知识指引,提高学员管理、培训过程、日常管理的效率和能力;可以提升驾培管理效能和服务水平,实现驾驶培训工作的信息化,规范机动车驾驶员培训经营活动,促进驾驶培训工作水平上一个新台阶。

(3) 通过驾驶技能培训智能化控制,严格培训工作的管理模式,提高管理人员和教练的责任心和主动性,进而更有效的保证培训质量;切实提高道路运输管理机构从事机动车驾驶培训行业管理依法行政的能力、公共信息服务能力和动态监管能力,提高行政效率,促进驾驶培训质量的提高,保障交通运输安全。

参考文献

- [1]白云,石京.北京市驾驶行为与影响因素分析.交通信息与安全,2010,28(2):114-119.
- [2]刘俊利,马高岭.基于个性特质的机动车驾驶技能培训研究.山东交通学院学报,2007,(2):36-40
- [3]兰永红,邢文龙.注重驾驶安全实现科学管理——论驾驶员培训信息化管理.交通标准化,2009,(8):156-158

教育信息化与高职教师信息素养的培养研究

■ 许昌职业技术学院信息工程系 董媛媛 河南 许昌 461000

摘要:随着教育信息化的深入发展,作为教育活动中重要角色的教师无法回避信息化的巨大冲击,而冲击最大的莫过于对其旧有角色的挑战,信息时代呼唤着教师角色的转换。教师要成功的从传统角色转换,其信息素养的培养与发展成为转换成功与否的关键,教师的信息素养正在成为教师素质结构中最重要的重要组成部分,信息时代呼唤教师角色的迅速转换和信息素养的尽快提高,如何进行角色转换及培养教师信息素养成为当务之急。因此如何提高教师的信息素养,使其能较好的进行信息时代的角色转换,成为当前教育界的一大课题。

关键词:信息化 高职教师 信息素养 培养

文章编号 DOI:10.3969/j.issn.1003-2738(x).2011.04.144

《国家中长期教育改革和发展规划纲要》(2010—2020年)明确决定:“信息技术对教育发展具有革命性影响,必须予以高度重视。把教育信息化纳入国家信息化发展整体战略,超前部署教育信息网络。到2020年,基本建成覆盖城乡各级各类学校的教育信息化体系,促进教育内容、教学手段和方法现代化。强化信息技术应用。提高教师应用信息技术水平,更新教学观念,改进教学方法,提高教学效果。鼓励学生利用信息手段主动学习、自主学习,增强运用信息技术分析解决问题能力。”

一、信息时代教师信息素养的要求

教师的信息素养是指教师在基于信息化的教学实践基础上,根据社会信息环境的发展要求,对信息进行检索、获取、分析、处理以及利用信息解决教育、教学及工作、生活等方面的实际问题的能力。在现代的教育信息化的工作当中,主要指学科教师能够熟练的应用现代多媒体信息技术与本学科相结合,提高课堂教学质量和教学效果。它包括以下方面:

(一) 掌握数字化资源的使用和开发的能力

教师要掌握最基本的 Office 应用技术和简单的网络知识,通过 Office 中的 Word 和 Excel 软件可以进行功能强大的文字处理工作,通过 Office 中的 Powerpoint 进行图、文、声、视频方面的数字化处理,变成课堂教学课件,通过网络知识在浩瀚的网络世界中检索与选取自己需要的数字化资源。

(二) 具有与课程整合的能力

要求教师具有能够把教学内容进行数字化处理后转成为学习者的学习资源的能力;通过信息网络共享的数字化资源,作为素材资源或教学资源的能力,如图形、图象、文本信息、视频、声音、动画等数字化素材既可以应用到实际教学当中,也可以作为教师开发或创作的素材资料,整合到课程当中;利用数字化信息工具让学习者知识重构,利用文字处理、图像处理、声音处理、视频处理等信息的开发工具,对课程知识内容进行重组和创新。掌握信息化环境下教学设计方法,从而能充分地将信息技术和数字化教学资源有效地与学科课程进行整合,创建信息化的教学环境。

(三) 开展信息化教学评价的能力

要求教师应该具有较强的信息化教学评价能力。“授之以鱼不如授之以渔”,学习者要掌握的是如何学会学习,而不是被动的接受学习,如何在课堂教学中培养教学对象在“数字化化教学环境”下学习的观念、意识;如何对整个数字化化教学过程进行有效评价;如何更好的激发学习者的学习热情和学习积极性;培养教学对象的学习兴趣等等都是教师所应该注意和掌握的教学评价的方法。

二、教师信息素养的培养措施与建议

(一) 为教师配备多媒体计算机和教学软件

目前,我国不少学校存在设备不足、陈旧落后的情况,阻碍着新技术在教育领域应用的步伐。据对 300 所学校的抽样调查,约有 85% 的抽样学校软硬件配备不足,未达到国家教委要求的配备情况。据一份对许昌高校教师的调查发现,约有五成左右的教师尚不知卫星通讯、电子邮件、电子印刷白板、交互式录像系统等先进的教学媒体。由于我国各地经济发展不平衡,不可能一下子要求所有的学校都增添先进的教学设备,可通过多种渠道筹措经费添置多媒体计算机和教学软件,为教师实现角色的转换创造良好的物质条件。

(二) 对教师进行培训

网络信息化社会的当前教育应为信息素养的教育,如今的教育要面向网络信息化社会,只有实施课程改革方案,才能适应知识创新型的信息素养的素质教育,因此以培训教师信息素养为宗旨的教育方式是我国教师教育信息化工作发展的必然趋势。

(三) 开展教研活动,提高运用多媒体课件的水平

多媒体课件辅助教学是一个整体,它的效果受课件制作、运用多媒体计算机能力、交互响应、软硬件结合程度等影响,因此,在日常的教研活动中设置有关多媒体课件应用交流活动,让老师们结合教学实际交流心得体会,探讨运用课件辅助教学各方面的问题,对一些共性的难点问题,可以作为教研项目立项研究,探索解决问题的方法,对各专业课程中遇到的问题,可以纳入课程建设项目,由教研室主任组织人员共同协作攻关,发挥集体的智慧与力量,积极为教师和兄弟院校的同行创造交流平台,共同探讨课件设计、课件制作、完善、使用的心得体会。只有这样才能逐步解决多媒体课件辅助教学中出现的难点热点问题,从而提高课堂教学效率。

没有高素质的教师就没有高质量的教育教学,教育改革就无从实现,而整个国家的人才战略也将成为一句空话。教师角色的转换有助于教师信息素养的提高,教师信息素养的提高,在信息化时代,是全民素质提高的可靠保障和前提之一。因此,应该充分重视教师信息素养的提高。当然,教师的信息素养是一个随着信息化社会的发展而其内容不断变化的概念,因此,教师的信息素养的培养也是一个其内容不断发生变化的工作,应随着社会的发展而不断改变我们培养教师信息素养的内容和方式方法。

宏程序入门教学

■ 中国一拖高级技校 孙振辉 河南 洛阳 471000

摘要:宏程序在生产实践中有着广泛的应用,尤其在曲面的编程时更为常用。掌握宏程序在数控编程中的应用,是数控技术的重要组成部分。宏程序使用户提高数控机床性能的一种特殊功能,在相似工件的加工中巧用宏程序将起到事半功倍的效果。

关键词:宏程序 教学 入门

文章编号 DOI:10.3969/j.issn.1003-2738(x).2011.04.145



在宏程序的教学,常用椭圆、圆球、椭圆球等作为教学实例,学生会觉得理解难,入手难。现在中职、高职的学生普遍数学学的不是很好,难度在椭圆、圆球椭圆球数学公式的理解。在我的教学中,会先用简单一些的实例做铺垫,如分层铣削、平面铣内圆,然后再重点讲解椭圆、圆球等的数学公式。分层铣削只用一个变量,没有复杂的数学公式。变量代替 Z 向深度,其他的与内外轮廓编程一样。使学习的跨度比较小,学生把注意力放在宏程序上面,同时还可以复习强化内外轮廓编程。

如图所示加工外轮廓毛坯为 90X70X30mm,要求分层加工,每层 1mm,刀具为 φ12 硬质合金立铣刀。转速为 2600,进给速度为 500。

程序为:

```

O0001
G54G90
S2600M03
G00X0Y0Z20
#1=1
WHILE #1LE5
DO1 如果角度 #1 ≤
5 循环 1 继续
G00X10Y-50
G01Z [-#1]F500
每次 Z 向深度
G41Y-40D01
G03X0Y-30R10
G01X-35
G02X-40Y-25R5
G01Y25
G02X-35Y30R5
G1X35
G02X40Y25R5
G01Y-25
G02X35Y-30R5
G1X0
G03X10Y-40R10
G40G01Y-50
#1=#1+1
END1
G01Z20
M05
M30
    
```

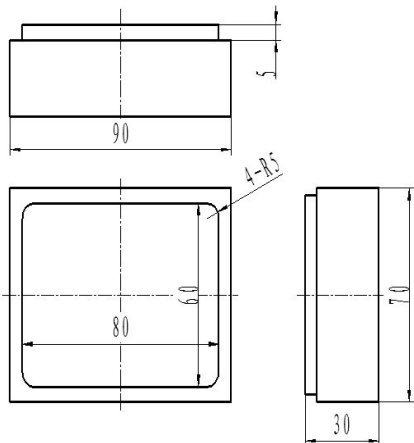

#1=#1+1 增加一个深度步长

该实例使用变量 #1 作为每次 Z 向坐标的深度值,使用循

环语句 WHILE DO 使外轮廓程序重复执行五遍,深度从 1 到 5,每次增加 1,大于等于 5 时跳出循环。宏程序要有以下几要素:有一个变量,变量有初值、终值和增量,通过循环语句是变量每次增加一个增量从初值到终值,重复执行一段有变量应用的程序。如果变量不变就会是死循环,程序一直执行不停。如果变量不代替 Z 向深度,就无法实现分层铣削。增量决定重复次数,增量越小重复次数就越多。

椭圆的参数方程:

```

O0001
G90G00G54X70Y0
M03S800
G01Z-8F100
#1=0
#4=10 刀具半径
WHILE [#1 LE 360] DO1
如果角度 #1 ≤ 360 循环 1 继续
#2=COS#1*[45+#4] 椭圆上任意点 X 坐标值
#3=SIN#1*[35+#4] 椭圆上任意点 Y 坐标值
G01X#2 Y#3 F50 以直线 G01 逼近加工椭圆
#1=#1+1 增加一个角度步长
END1
G01Y80
G00Z20
X0Y0
M05
M30
    
```

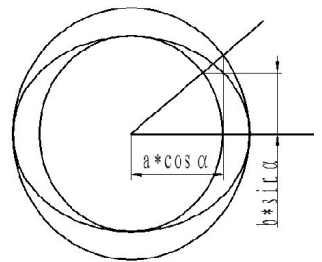

现在中职、高职学生学习积极性和学习能力不均衡,我常常采用项目管理的方法,使用宇龙数控仿真模拟加工软件,仿真模拟加工。由于数控机床少,一组学生一台机床,每个学生模拟一遍时间太长,不可能实现的。使用仿真软件每人一台电脑,一节课时间完全可以完成。课前明确目标,课后检查结果。在模拟的时候教师要注意巡回指导,解决学生出现的各种问题,如程序输错、仿真软件操作、数控机床操作等问题。最后针对学生在模拟过程中出现的问题,教师进行总结。这样可以提高学生解决问题的能力。数控仿真模拟加工软件非常适合以编程技巧为主的教学使用。

在实际教学过程中,由于中职、高职学生基础知识不好,学生学习能力不均衡非常影响整体进度,这就要求教师根据学生实际情况,灵活设计教学内容和顺序,使用各种新的教学方法。

浅议多媒体技术在化学教学中的运用

■ 洛阳市第十九中学 杨德选 河南 洛阳 471000

文章编号 DOI:10.3969/j.issn.1003-2738(x).2011.04.146

多媒体教学是一种现代的教学手段,运用多媒体教学手段可以增强学生的学习兴趣和加深对知识的理解,对提高课堂教学效率有很大的帮助。近两年里我在化学课堂教学中运用多媒体辅助教学进行了一些探索,帮助学生突破学习上的难点,提高了课堂的教学效率和教学质量。

一、多媒体优化教学过程

化学的新课,不容置疑是教学中非常重要的部分,许多化学现象、化学概念、化学反应、化学规律都要求学生在学习新课时有一个正确的第一印象,这样可以避免学生在以后的学习中造成认识上理解上的模糊或错误。在讲授新课时,利用计算机多媒体技术,运用文字、声音、图像来刺激学生和调动学生多种感官,以多种方式,不同的表现手法对新授课的内容进行加工,生动、有趣地展现于学生面前,让学生充分认识化学现象、化学反应及规律。同时,计算机多媒体技术还可以加大传输的信息量和信息传输的质量,实现课堂的优化组合。

1、创设情景。情景是引人入胜的好途径。利用多媒体计算机,创设愉悦的课堂情景、求知的课堂情景、成功的课堂情景,适时地呈现适当内容的形象材料给学生多通道的刺激,让学生边听边看边思考,充分调动学生的多种感官来认识理解化学表象和本质。用生动、具体的化学现象揭示物质结构、化学反应,变主动为客观,变枯燥为生动,就能极大地激发起学生对化学的兴趣,引起探索化学世界的好奇心,为积极主动地学好化学打下良好的基础。例如,在必修1化学《氮和氮的化合物》这一部分有句谚语“雷雨发庄稼”,怎样解释这谚语呢?要做实验是不可能的,我从网上清华同方资源库中找到了“雷雨发庄稼”的教学动画,这动画形象、生动,用在教学上,使学生很容易知道:空气中的氧气和氮气在雷电的作用下,有小部分发生反应生成一氧化氮,一氧化氮遇空气中的氧气转化为二氧化氮,二氧化氮遇雨水转化为硝酸,硝酸遇土壤转化为能被庄稼吸收的硝酸根离子,雷雨后相当于给庄稼施了一次氮肥,这就是为什么有“雷雨发庄稼”这种说法的科学依据。这样的教学方式,大大提高了学生的学习兴趣,教学效果好,老师也就提高了教学的质量,真是一举两得。

2、剖析机理。物质的结构,化学反应的机理,学生理解起来很困难,多媒体能很好地解决这个问题。以其丰富的表现力把化学现象,化学过程形象生动地呈现出来,特别是学生平时无法观察的难以了解的更显示出巨大的作用,为化学知识的理解和掌握提供了最充分的认知。利用 flash 动画将钠原子、氯原子的化合过程展示出来。起初的钠原子、氯原子自动相遇后在一定条件下,钠原子最外层上的电子转移到氯原子最外层电子层上,融入并绕氯原子核运转,同时显示出负电性,此时,钠原子最外层电子层消失,使次外层变成了最外层,同时显示出正电性,在静电作用下,两离子相互作用形成 NaCl。多媒体使许多通常看不见的反应过程变成了生动有趣的化学过程。

3、解剖难点。氧化汞热分解成汞原子和氧原子,许多汞原子聚集成金属汞,两个氧原子结合成一个氧分子,许多氧分子聚集成氧气。这个内容是为了给学生建立原子的概念,单就书上内容、图示、讲解,让学生较好地理解原子概念确有一定的难度,把这个内容开发成课件,学生看见了动态演示,较好地理解了原子概念,使教学重难点的解决犹如破竹之势,顺利完成。

4、运用电教媒体,优化实验,借助电教媒体,可较好地解决

这个难题,可以优化化学实验。(1)增强实验的可见度,强化实验的演示效果。例如,演示金属钠与水的反应实验中,过去是钠与水反应在大烧杯中进行,可改在方型投影试管中盛有滴加酚酞的水,然后加入金属钠,学生在投影屏幕上能清晰地观察到“浮、游、熔、响、红”等现象,实验效果明显得到提高。(2)模拟有毒、有害物质的实验,减少污染。中学课本中有些实验,如氯气、一氧化碳的毒性是无法让学生感知的,这时,可借助计算机设计三维动画片小白鼠中毒死亡,告知学生在日常生活中要谨防煤气(一氧化碳)中毒。(3)模拟化工生产过程。如接触法制硫酸、氢氧化法制硝酸等,学生大多数未见过,缺乏感性认识,用计算机多媒体可形象、逼真地表现出每一步生产过程,对于各个环节也可以反复演示或局部放大。(4)模拟化学反应过程,使学生看到化学键的断裂及重新组合的过程。

5、演示整合。化学教学中经常要对前后不同时期学习的内容进行比较、归纳、概括、总结。多媒体能很好的展示相异反应类型、相似反应过程等。诸如氢气、氧气、二氧化碳的制取收集,氢气、碳、一氧化碳还原氧化铜等的比较、总结,以上内容,重做实验,既浪费时间,又无新鲜感,利用多媒体文字、声音、图像、表格、动态再现化学实验,唤起学生对旧知识的回忆,进一步得到同化,使学生知识有了结构和系统。更重要的是对学生的思维能力进行了培养,让他们知道化学反应不是孤立的,学习化学知识也不能单一学习。

二、多媒体辅助学习总结

复习是教学中十分重要的环节之一。复习课一般应将该章知识的内在关系、外在异同和与其他章节的联系,差别展示给学生,让学生知道这些联系及差别。传统的复习课是老师一边讲一边将这些联系板书在黑板上,这样往往耽误了许多宝贵的课堂时间,而且会打断学生的思路,不能达到预期的复习效果。利用计算机多媒体技术可将知识结构先用软件输入到计算机中,复习时一边讲,一边逐步把知识结构显示出来。及时帮助学生归纳和总结所学知识,在头脑中形成知识框架,网络结构,使知识系统化、结构化。

三、多媒体深化反馈检测

快反馈、强矫正是搞好学生学习质量的重要途径。利用多媒体计算机贮量大、速率快、交互性能好的特点,对学生进行有针对性的训练和检测,这样可把学生对问题的思维过程、方式、结果的正确与否给以立即判断,以矫正思维过程。调用计算机题库中的试题,学生可以直接在计算机上练习或考试。练习或考试完后,学生可以调出参考答案,及时找出问题的所在,起到老师面批的效果,而且还发挥了学生学习的主动性。教师也可以利用计算机来编拟试卷,可随时修改,随意排序,控制题目的难易程度。教师还可以利用计算机数据库软件,帮助分析试卷、分析成绩。通过各种成绩数据了解学生的学习状况,及时采取措施弥补不足,强化优势。

教学手段的应用是以促进学生学习的目的。多媒体辅助教学的强劲优势,在于它为学生获取知识、发展智力、提高能力开辟了更加宽广的道路。应用计算机多媒体的重要意义在于充分而恰当应用它增强教学的有效性,提高教学质量和效益,使学生在愉快、轻松的环境中获得知识,全面提高学生的素质。

浅谈信息技术教育中的任务驱动教学

■ 洛阳市东升第一小学 乔春华 河南 洛阳 471000

摘要:信息技术是一门实用性较强、发展迅速的课程,因此在教学中启发学生思维、培养学生的学习兴趣,形成学生探究学习、合作学习、终身学习的习惯是教学的第一目标。传统教学在信息技术教育中很难见效,在教学中处理这一问题时,教者把知识点深入到任务中,用任务带动学习,注重培养学生的创新意识、创新能力和自主学习的习惯,引导他们学会如何发现、思考以及解决问题的方法,充分发挥学生的主体地位。

关键字:任务驱动 教学模式 学生实际 分析任务

文章编号 DOI: 10.3969/j.issn.1003-2738(x).2011.04.147

信息技术是一门实用性较强、发展迅速的课程,因此在教学中启发学生思维、培养学生的学习兴趣,形成学生探究学习、合作学习、终身学习的习惯是教学的第一目标。它的教学就不像传统学科一样,把操作一步一步介绍给学生,学生水平的参差不齐,势必就会出现“吃不饱、吃不了”的现象。在教学中处理这一问题尤为重要,我是把知识点深入到任务中,用任务带动学习,在完成的同时培养学生的创新意识和创新能力以及自主学习的习惯,引导他们学会如何去发现,如何去思考,如何去寻找解决问题的方法,最终让学生自己提出问题,并经过思考,自己去解决问题,使学生了解所学内容,充分发挥学生的主体地位。下面就本人的实际教学,浅谈“任务驱动”教学中的任务的设计。

一、“任务”设计要具体明确

“任务”的设计千万不能泛泛而谈、含糊不清,应落到具体的某一点上。有的教师在设计任务时,认为任务就是本课的教学目标。其实不然,任务应有它的可行性,操作性,教师一定要设计一个明确可行的操作性任务,指引学生学习的方向,这样也才能做到任务驱动,目标引导。这就要求我们一线教师,对教材结构及内容安排非常熟悉,结合学生的实际情况,把教材中的章节设计成一个或几个大任务,再将大任务分为若干小任务,为学生提出具体可行的学习目标。如在教学“画图模块”时,我结合四年级学生年龄特点,布置一个大任务,要求每位同学设计一幅“庆祝六一”为主题的精美图画。此任务中隐含着该模块的几个知识点:①画图的进入和退出②绘图工具的使用③调色板的使用④图形的处理⑤画图的保存等,把这五个知识点又隐藏在几个小任务中,每一节课完成一个小任务,再把小任务分成更小的知识点,放在每一节课中。需要学生掌握知识点。学生为了完成任务就会想方设法读教材,互相交流,互相合作,经过不断的修改和完善,既完成了学习任务,又在无形中掌握了知识点。

二、“任务”设计要难易适度

阿特金森说过“完成一个任务动机强度由:成就需要、期望水平、诱因价值三个因素决定。”即动机度 $T = \text{需要}(M) \times \text{诱因}(I)$,当任务难度适中时,期望水平,诱因均为 50% 学生完成任务的强度最强,兴趣最浓。因而教师在设计任务时要充分考虑到知识的难易程度及任务的连贯性。比如我在讲 Word 时我在第一节设计了一个任务,给小明在外地出差的父亲写一封信,(用 Word 简单排版),紧接着第二节课在学生打开 Word 后,要求学生把上次课给小明父亲写的信找出来,同学们找了半天之后都说找不到了。“那封信丢了,用什么方法才能使这封信不再丢失?”,从而自然的引出讲课内容“存盘”,而且提示了“存盘”的意义。

问题提出后,就需要开始寻求解决问题的方法,老问题学生

自己解决。新问题通过师生的共同探索得出,一个任务完成了,又有新的任务在前方等待,这样学生的思路跟着老师的授课内容进行,同时,他们学会的每个知识点也能得到及时的强化。“任务”设计其实是个实施过程。“任务”在教学中是否可行,这直接影响学生的学习效果。“任务”太难,学生无疑会产生畏惧的心理,望而却步,无形也增加了教学的难度,反之,学生的探索过程又会显得平淡,无新鲜感。教师要注意做到“让学生跳起来摘到果子”。所以,老师应对学生的认知水平充分了解,满足各层次学生学习的需要。

三、“任务”设计要具有趣味性

学生不会对抽象枯燥的任务感兴趣,只有一些趣味性强的任务才能吸引学生,才会激发学生学习的欲望。如在教学中,我设计了“画一幅由曲线、直线、点、圆组成的房子”的任务。学生的表现平平,画也十分雷同,没有什么创新,尽管我在学生探索过程中及力去调动他们的积极性,但学生的情绪还是难以调动,作品没有任何创新可言。因此我把教学“任务”拓展成“画一幅由曲线、直线、点、圆组成的自己喜欢的图形”。这样一来,学生对这一“任务”非常感兴趣,每个同学都积极地投入到学习中,画的内容也丰富多彩,形式多样,有的画多种形状的船,有的画由大小不同的圆组成的小动物等等。这种认真探索,独立的发现使教学达到了预想不到的效果。

“任务驱动”实际上是在整堂课上起到了一个引导的作用。如果有了趣味性的内容,老师的表达却平平淡淡,同样也很难调动学生的学习主动性,因此教师应加强语言表达和课堂组织能力方面的培养。教师应根据“任务”的要求,循序渐进对学生进行引导,将一些具有趣味性的典型事例引入到教学中,激发学生的兴趣,启发学生学习。

在平时的教学中,我发现用任务驱动这种教学方法,一方面有利于培养学生搜集和利用信息的能力,培养学生清晰的思维能力和分析、解决问题的能力;另一方面学生完全参与到学习的活动中,促进学生的知识、能力与人格的全面发展。



让个性在信息技术教育中闪光

■ 洛阳市宜阳县韩城一中 杨留俊 河南 宜阳 471600

摘要:个性是创造力的源泉,个性使我们的课堂教学充满活动力,在教学中,我采用个性化的自主学习,让学生在课堂中个性化的提问,使学生个性化的表达更尽兴,让个性在信息技术教育中闪光。

关键词:个性 信息技术 闪光

文章编号 DOI: 10.3969/j.issn.1003-2738(x).2011.04.148

小猫喜欢抓老鼠,青蛙擅长吃虫子,同样,不同的学生有不同的个性,试想逼着小猫吃虫,青蛙追老鼠,会有什么结果呢?因此培养个性化的学生是现代教师的新的理念。

在《小学信息技术》课程的教育中,我觉得是一个能够很好体现学生个性并予以发展的场地。如何从学习中去体现学生的个性呢?

一、个性化的自主学习

前苏联著名教育家苏霍姆林斯基说过:“每个人的内心深处都有一种根深蒂固的需要,就是:‘成为知识的创造者。’”心理学研究表明,一个人只有在受到充分的信任和尊重时,才能把自己的干劲和聪明才智充分地发挥出来。教学中,我十分注重放手让学生独立操作,让他们的聪明才智充分地发挥出来。

在学习 Powerpoint《插入图片》这一课时,我用幻灯先把这节课要完成的操作布置下来:“请在幻灯中插入一张图片,选择你喜欢操作的方法。”然后放手让学生自主去学习,去探究。学生打开 Powerpoint,自己开始在“插入”菜单中查找起来。才过了一会,刘宗昂大声喊道:“刘老师,我做完了。”其余的同学闻声围了过去,“刘宗昂,你真的是高手!”“你是怎么做的呀!”“太酷了吧!这么快”……刘宗昂自豪地说:“其实这个很简单,我们上学期学习了在 Word 中插入图片、剪贴画,你们看,Powerpoint 中的菜单栏中的‘插入’和 Word 中的一样,同样是单击‘插入/图片/来自文件’,还有插入剪贴画就可单击‘插入/图片/剪贴画’,连菜单的位置也是一样。”“原来这么简单呀”“刘老师,你不说,我们也知道了。”这样,学生在亲自操作中,提高了自主学习的能力。实践是创新精神与自学能力的集中体现,是训练自学能力和创新能力的最佳途径,教学中给予学生充分的时间进行实践操作,能强化学生自主学习的成功体验。在操作中,教师要解答学生提出的各种疑问并分层指导,满足各层次学生的需求,进而达到个性发展的目的。

例如,在学习画笔的时候,我们并不是象常规那样逐个介绍它的各个用法,而是要他们自己去画,喜欢画什么就画什么,喜欢怎样画就怎样画。结果,学生一开始使用这个软件就碰到许多问题,诸如画错了怎么擦掉?想画彩色怎么办,圆圈总是画不圆有什么办法?“放大镜”用来干嘛?刷子又怎么用?等等,问题提出来了,我先表扬大胆提出问题的同学,然后将这些问题逐一写在黑板上,接下来是让他们自己找问题的答案。自己去试一试,用一用。通过自主学习,便知道是怎么回事了。

老师把主动权还给学生,学生在课堂上动手动脑,主动参与到学习中来。例如,我在教五年级计算机课“奇妙的窗口(一)”中,我先让学生选择自己喜欢的操作方式打开几个窗口,在学习到第五小节关闭窗口时,我设立了这样的提问:“你能找到几种关闭窗口的方法?”并让学生在实操中去探索,然后反馈自主学习的“成果”。书上面列出四种方法,如下:

- 1、单击标题栏右端的x按钮。
- 2、选择系统控制菜单中的“关闭”选项。
- 3、选择“文件”菜单中的“退出”选项。

4、按下键盘的组合键 Alt+F4。

而在自主的探究中,学生找出了第5种、第6种方法:

5、按“Delete+Alt+Ctrl”来强行关闭。

6、右击任务栏中窗口,在弹出的菜单中单击“关闭”。

我给予了这些学生充分的肯定,并激励其他同学向他们学习,最后,我要学生们选择自己喜欢的一种关闭方法,将桌面上的所有窗口一一关闭,并记住它。每个同学根据自己的个性特点,选择了自己喜欢的方法。这样,学生既完成了学习任务,而且很轻松地掌握了应学的知识。有成功带来的喜悦,增强了自信心。

二、个性化的提问

苏霍姆林斯基曾指出:“读书时学生头脑中产生的疑问越多,他对课堂上和学习新教材过程中所讲的知识兴趣就越高。”中国的许多教师认为:把学生教得没了任何问题是教学效果好。而美国教师则认为:把学生教得有许多问题才是教学成功的表现。事实证明:美国学生比中国学生更具个性,创造力和实践能力。

有问题而不“人云亦云”、“随波逐流”,例如我在五年级第六课《启动和关闭计算机》的教学中,当我讲到关闭计算机应单击“开始/关闭系统”,选择“关闭计算机(S)”选项,单击“是”来关闭,这时,孙俊伟同学提出了他的看法,他站了起来:“刘老师,我能用‘Delete+Alt+Ctrl’关闭计算机吗?”我朝他微微一笑,然后在全班表扬他的提问,确实,用“Delete+Alt+Ctrl”也可以关闭计算机,并告诉学生们这种是强行关机,当我们的电脑不能正常运转,出现死机时,这的确是一个很好的关闭计算机的方法,但是,在一般情况下我们尽量少用,因为这样容易造成正在运行的文件丢失。孙俊伟同学在自我思考、操作的基础上有所感悟,有所疑问,正是个性发展的外在表现。

再如,学习完智能 ABC,我让他们用 Word 输入一段文章,有的学生很快就将文章输入完了,他们便在 Word 自己探索起来,有的学生将字体变了颜色,有的则把字体变成了“华文彩云、华文行楷……”别的字体,也有的改变了字体的大小,更有同学把文章保存了起来,并且输入自己的大名。他们在自己的发现中学会了这些用法,能设置出自己喜爱的版式,他们对 Word 学习也就更起劲了。

三、让个性化的表达更尽兴

德国教育家第斯多惠指出:“一个真正的教师指点他的学生的,不是已投入了千百年劳动的现在大厦,而是促进他去做砌砖的工作,同他一起来建造大厦,教他建筑。”有了个性化的思维和知识积累,便会激发表达的欲望,也必然会产生不同的表达内容和方式,教师应珍视学生独特的感受、体验和理解。

五年级学生学习 Windows2000 时,由于 Windows2000 操作系统简单易学,上课时,有些学生对课堂教学内容有了一定的了解后,就会在上机时做出一些花样来显示自己的能力,比如将设置改变一下,将桌面图标从左边移到右边,将背景改成风景图或者卡通图画,偶尔也来点小把戏,设置一个屏幕保护,打上密码,

浅谈新课改下高中信息技术课之“任务驱动”

■ 宜阳一高 赵志敏 河南 宜阳 471600

摘要:目前,信息技术学科新课程改革非常强调改变学生学习方式,突出学生的主体地位,倡导自主学习、主动探究的学习方法。根据我在教学实践中所获得的经验,认为“任务驱动”的教学模式,非常符合信息技术学科新课程的改革要求。

关键词:中学 信息技术教育 任务驱动

文章编号 DOI: 10.3969/j.issn.1003-2738(x).2011.04.149

随着时代的发展,信息技术在生活中的作用越来越重要,直接影响到我们的学习和工作的效率,而作为中学信息技术教育者,如何培养学生的信息技术素养和能力,就变得尤为重要。目前,信息技术学科新课程改革非常强调改变学生学习方式,突出学生的主体地位,倡导自主学习、主动探究的学习方法。那如何在课堂中体现这一点?根据我在教学实践中所获得的经验,认为“任务驱动”的教学模式,非常符合信息技术学科新课程的改革要求,以下是我个人的一些粗浅认识。

一、什么是“任务驱动”

所谓“任务驱动”就是在学习信息技术的过程中,学生在教师的帮助下,紧紧围绕一个共同的任务活动中心,在强烈的问题动机的驱动下,通过对学习资源的积极主动应用,进行自主探索和互动协作的学习,并在完成既定任务的同时,引导学生产生一种学习实践活动。

二、“任务驱动法”教学过程示例与分析

“任务驱动法”要求在教学过程中,以完成一个个具体的任务为线索,把教学内容巧妙地隐含在每个任务之中,让学生自己提出问题,并经过思考、探究和老师的点拨,自己解决问题。在完成任务的同时,学生培养了创新意识、创新能力以及自主学习的习惯,学会如何去发现问题、思考问题、寻找解决问题的方法。“任务驱动”的教学模式提出了以“呈现任务——明确任务——完成任务——评价任务”为主要结构。教学过程分为四个阶段,下面以“制作低碳生活电子作品”为例,从这四个阶段进行简单说明。

第一阶段:呈现任务。教师应根据学生的学习水平、教学目标,将课程所规定的知识分成许多模块,巧妙地隐含在一个有趣味的任务之中,以激发学生探求知识,发现问题的积极性。上本课时,同学们已经具备了一定的网络操作能力,到了综合实践的时候。因此,适时给同学们提出了“通过网络搜索低碳生活相关知识,制作电子报刊并发送到邮箱”任务,让同学们感到很有新意,热情高涨。

在这个任务中,包含了网络操作的一些基本内容,如怎样通过互联网搜索低碳生活的相关知识和图片,在同学们带着对低碳生活的好奇中,完成网络搜索和利用 WORD 制作电子报刊的基本任务,然后将完成的电子报刊发送到教师的邮箱,进行评价。我们应提示同学们将这个比较大的课题分解成几个小模块,即小的任务和需要解决的问题。在完成的过程中,学生提高了利用网络搜索信息、利用信息、Word 编辑及网络通信的能力。

第二阶段:明确任务。学生接受了这个较大的操作任务后,接下来的环节就是加以强调和指导,使同学们进一步明确任务,有一个大致的思路。可以将整个任务分解为 5 个较小的任务:

(1)在互联网上搜索低碳生活相关知识和图片
涉及的知识点:浏览器的使用、搜索引擎的使用、关键字的确定

(2)找到自己感兴趣的低碳生活知识和图片

涉及的知识点:搜索结果的利用、信息的判断、筛选

(3)将最满意的低碳生活知识和图片保存在 WORD 文档中

涉及的知识点:保存网页或部分内容

(4)利用 WORD 文档简单排版,制作一个电子报刊

涉及的知识点:WORD 的使用

(5)用附件的形式发送到教师邮箱

涉及的知识点:电子邮箱的使用

通过以上 5 个较小的任务,使学生明确了任务,产生了一种积极完成任务的动机和兴趣。对任务进一步剖析,并在学习中发现、解决问题,逐步丰富学习经验和培养提高学生完成任务的能力。最后解决“制作低碳生活电子作品”这个较为复杂的任务。

第三阶段:完成任务。给学生留有足够的时间进行自主探究,完成任务,老师起引导作用。教师在每个任务阶段,以辅导为主,让学生根据已有知识,自主完成,对于其中较难部分,可以采取基础较好的学生来演示或教师演示的方式解决,学生分小组进行摸索和探究,整个过程,即锻炼了学生自主学习的能力,又培养了学生团队合作的精神,达到了信息技术新课程改革的要求。

第四阶段:任务评价。评价是学习者学习情况反馈的一种有效途径,也是最能体现学习者掌握知识、运用知识解决问题能力的一种方法。我们可以先在小组内交流评比,然后在小组间进行互评,最后由老师集中对通过邮箱收到的电子报刊进行评析和点拨。既要让学生有成就感,体验到成功的喜悦,也要让他们看到需要改进的地方,以便以后做得更好。

三、不要忽视和否定其他教学方式

信息技术课程的内容非常丰富,而由于内容的不同,学生情况的不同,可采取的教学方式也会非常丰富。即使某种教学方式十分优秀,信息技术的教材编写与教学活动也不能拘泥于一种教学方式,这样容易使学生限于一种固定的套路,限制了学生自主学习的积极性。而是应该根据教学内容、学生特点采用不同的教学方式。

总之,教师进行“任务”设计时,仔细推敲每个知识点,统筹兼顾,为学生设计、构造出一系列典型的操作性“任务”,“任务”应根据学生的兴趣来设计,兴趣是最好的老师,同时配合有一定难度的任务,充分调动学生学习的主观能动性,训练他们的各种创造性思维,全面提高他们的综合素质。

让老师也无可奈何。

小学生个性的创造力是惊人的,记得在教 PowerPoint 时,我给学生提供了“剪贴画”图库的目录,学生利用图库里面的画任意组合,串成一个个故事,并配上自己的解说词,看得我目瞪口呆,我喜欢学生这样!

个性是创造力的源泉,个性将使我们的课堂教学充满活力。每个教师都应该积极地、耐心地去俯下身来倾听每个孩子的声音,用一双热情、冷静、智慧的眼睛去发现、珍视每一棵富有个性的小苗苗,并创造机会,让他们尽兴地表达见解,表现自我,展示才华,让个性在信息技术教育中闪光!

华中系统数控机床故障浅析

■ 洛阳市中国一拖高级技工学校 王毅强 河南 洛阳 471000

文章编号 DOI:10.3969/j.issn.1003-2738(x).2011.04.150

华中系列数控系统是我国自主生产的知名度较高的国产数控系统之一,它是由武汉华中数控股份有限公司生产,主要包括了华中一型数控系统和华中世纪星系列数控系统等,华中系列数控系统采用工业微机作为硬件平台,开放式体系结构,充分利用了PC软硬件的丰富资源,解决了硬件制造可靠性差的瓶颈问题,发挥了它的软件开发优势,使它成为我国国产数控系统中的佼佼者,并在国内经济型数控机床方面占有非常重要的一席之地。它的应用非常广泛,在我单位就有6台数控机床采用了华中系列数控系统。下面就这些机床在日常工作中所出现的问题做一点分析。

1、华中系统数控机床的维修工作一定要软件、硬件一起考虑,眼光不能局限于一处。

数控系统是数控机床的核心,它是由软件和硬件共同完成数控任务的。而华中世纪星 HNC-22M 系统硬件使用的是工业微机平台,系统软件运行在 DOS6.22 的平台上,它的维修更需要软件与硬件的结合。所以我们在维修华中系统数控机床的过程中,绝不能把眼光局限于一处。

2、维修数控设备,必须要勤于思考,不但要排除故障,还要找出故障产生原因,避免同类故障的再次发生。

在发生故障时要认真分析故障的原因。数控系统虽有各种报警指示灯或自诊断程序,但不可能诊断出发生故障的确切部位。而且同一故障、同一报警可以有多种起因,在分析故障的起因时,一定要开阔思路,尽可能考虑各种因素,在没有搞明白故障的确切原因之前,不要按老经验想当然的动手操作,这样可能把故障扩大。

在维修数控设备时,一定要反复思考,认真查阅厂家的技术资料 and 图纸,想清楚故障发生的原因,同一种故障现象可能是由多种原因造成的,要分清楚故障的真假,我们只有多看多想,而不是盲目动手拆卸,这样不但不能解决问题,还有可能把问题扩大化。另外,在排除故障后,还要勤于观察和思考,这样才能发现产生故障的原因,彻底杜绝类似情况的发生。

3、数控机床技术发展迅速,一定要多学习,及时了解数控系统的发展和软硬件的更新情况才能更好的进行维修。

在科学技术飞速发展的今天,任何新技术的产生和发展都不再是孤立的,随着集成电路和计算机性能的提高,数控系统的硬件和软件的发展也是日新月异。而我们搞数控维修的人员,一定要多学习新的知识和技术,要想把自己负责的数控设备修好,就不应该抱着自己掌握的那点技术敝帚自珍,而应该经常和机床厂家和数控系统厂家的技术人员、售后服务人员保持联系,掌握他们的产品改型和软件升级的动态。

例如:我单位的桂林机床厂生产配华中世纪星 HNC-22MD 系统的数控铣床出现故障,故障现象:机床在正常运行状态下,系统突然自动重启,重启后可以正常工作,但是不久后,系统会再次重启,并且中间时间不确定。在系统突然重启之前,机床运转一切正常,没有任何报警信号出现。

故障分析:到达现场后,首先认真观察并询问操作人员,仔细查看了当时运行的程序,并未发现任何操作问题。从现象分析,应该是某种原因引起了数控系统的电源电压异常引起。根据这个推断,仔细查阅机床资料,发现该数控系统的电源是由控制变压器 TC1 (~220V, 150W)——ZL 低通滤波器(250V, 6A)——VC2 开关电源(24V)——世纪星数控系统主板,根据电路

图检测各点电压,发现各点电压均正常。在故障发生瞬间,系统重启时检测输入数控系统的电压也始终正常,没有变化。故判断不是机床造成电源问题,问题应该在系统内部,拆开数控系统,仔细观察系统内部,各电路板外观正常,并没有元件烧黑,烧焦,变色等现象,但是在故障发生时,系统内部的工控机部分电源指示 LED 会有明暗变化,所以怀疑是该系统的内部电源板有问题,用备件替代法把另外机床上同型号的系统电源板装在这台机床上,开机后一切正常,说明确实是该电源板的问题。因该电路板上的元件很难买到,只好打电话给数控厂家的技术人员,经询问得知,这种型号的电源板(济南 YUNDA)设计方面有缺陷,已经有很多机床出现这种问题,厂家也已经不再使用该型号的板子,从厂家购买新型号系统电源板装上后,故障排除,机床一直正常使用。

从这个故障实例可以看出,数控厂家的技术是在不断进步的,特别是我们国产的数控系统在不断的完善中,他们的产品更新换代非常快,我们只有经常和厂家的技术人员联系,才能不断的得到最新的技术动态和新版产品情况。

4、要想搞好数控维修工作,应该掌握好数控编程和数控操作的技能,这样可以少走很多弯路。

作为一名数控维修人员,不仅要掌握好数控机床的结构,还要熟练掌握数控编程和数控操作技能,应该了解刀具和刀具补偿,加工工艺等等,只有这样才能把维修工作做的更好。

例如:我校一台桂林机床厂出产的配华中世纪星 HNC-22MD 系统的数控铣床出现故障,故障现象:机床在自动加工过程中,突然出现报警“1040H X 轴超速, Y 轴超速”机床急停。

故障分析:到达现场后,仔细观察并询问操作人员,未发现异常现象,因该机床是我校刚购入的,所以怀疑是否厂家出厂时参数设置不合适,怀疑可能是最高限速参数设低了,于是根据这个推断调整了“最高加工速度”参数,由原来的 500 调整为 1200,重新开机后,故障依旧,又先后调整了“加工加减速捷度时间常数”和“定位允差”,故障依然存在,我又怀疑是刀具补偿问题,把刀具库中的刀补偿全部删除后重试,故障依旧,因当时该机床是刚买的,我打电话给华中数控股份有限公司的技术开发部,他们首先要了当时正在加工的图形和程序,他们在看到图形和程序后,马上告诉我加工工艺和世纪星软件设计的问题,而不是参数或者系统硬件问题。原来有问题的程序是从大圆弧处开始加工,在小尖角处拐弯,这样小尖角处刀具补偿无法正常计算,如果在加工时从小尖角处开始。

数控机床是一种高投入的高效自动化机床。由于其投资比普通机床高的多,因此降低数控设备故障率,缩短故障修复时间,提高机床利用率是十分重要的。而华中系统是我国唯一具有自主知识产权的国产数控系统,它在飞速的发展和壮大,作为一名数控维修人员,只有熟悉它的硬件和软件的各种性能和特点,才能更好进行维修。实践证明,虽然数控机床是机电一体化高度集合的产物,牵涉的知识面很广,维修起来有一定的难度,但是只要我们通过多看、多问、多思、多练、积累经验,掌握维修技巧,融会贯通,我们一定能够把数控机床修好、用好、管好。

参考文献:

- 1、《世纪星数控装置连接手册》华中数控股份有限公司
- 2、《数控机床故障诊断与维修》机械工业出版社

